

**ЎЗБЕКИСТОН РЕСПУБЛИКАСИ
ОЛИЙ ВА ЎРТА МАХСУС ТАЪЛИМ ВАЗИРЛИГИ
ҚАРШИ ДАВЛАТ УНИВЕРСИТЕТИ**

ҚарДУ ХАБАРЛАРИ

Илмий-назарий, услубий журнал

**Журнал 2009 йилда
ташкил этилган**

**Йилига 4 марта
чоп этилади**

4(42).

Қарши – 2019

ТАҲРИРИЯТ ҲАЙЪАТИ:

Бош муҳаррир	проф. ШОИМҚУЛОВ Б.А.
Бош муҳаррир ўринбосари	проф. ЁЗИЕВ Л.Ҳ.
Масъул котиб	доц. ЖУМАЕВ Т.Ж.

Таҳририят ҳайъати аъзолари:

проф. ЖАББОРОВ А.М.	ф.ф.д. ШОДМОНОВ Н.Н.
проф. ЖАББОРОВ Н.А.	ф.-м.ф.д. ШУКУРОВ А.М.
б.ф.д. КУЧБОЕВ А.Э.	ф.-м.ф.д. ХОЛМУРОДОВ А.Э.
проф. МЕНГЛИЕВ Б.Р.	проф. ЭШОВ Б.Ж.
проф. МУРТОЗАЕВА Р.Х.	проф. ЭШҚОБИЛОВ Ю.Х.
проф. РАҲМОНОВ Н.Р.	проф. ҚУРБОНОВ Ш.Қ.
проф. РОЗИҚОВ Ў.А.	проф. ҒАФФОРОВА Т.Ғ.
проф. СУЛАЙМОНОВ Р.Х.	доц. АБДУЛЛАЕВ С.И.
акад. ТОҶИБОЕВ К.Ш.	доц. БЎРИЕВ О.Б.
проф. ТҶИЧИЕВ Б.Т.	доц. КАМОЛОВ Л.С.
проф. ТҶРАЕВ Б.О.	доц. ЭРКАЕВ А.П.
фалс.ф.д. ЧОРИЕВ С.А.	доц. ҲАКИМОВА М.Х.
пед.ф.д. ШОДИЕВ Р.Д.	доц. ҲАЛИМОВ Ғ.Ғ.

Манзилимиз: 180003, Қарши, Кўчабоғ, 17. Қарши давлат университети, Бош бино.

Тел.: (97) 385-33-73, факс: 221-00-56; web-sayt: xabarlar.qarshidu.uz

E-mail: qarduxj@qarshidu.uz ёки qarduxj@umail.uz

РЕДАКЦИОННАЯ КОЛЛЕГИЯ:

Главный редактор	проф. ШАИМКУЛОВ Б.А.
Заместитель главного редактора	проф. ЁЗИЕВ Л.Х.
Ответственный секретарь	доц. ДЖУМАЕВ Т.Ж.

Члены редколлегии:

проф. ҒАФФАРОВА Т.Ғ.	д.филос.н. ЧАРИЕВ С.А.
проф. ДЖАББАРОВ А.М.	д.пед.н. ШАДИЕВ Р.Д.
проф. ДЖАББАРОВ Н.А.	д.ф.н. ШАДМАНОВ Н.Н.
проф. КУРБАНОВ Ш.К.	д.ф.-м.н. ШУКУРОВ А.М.
д.б.н. КУЧБАЕВ А.Э.	д.ф.-м.н. ХОЛМУРОДОВ А.Э.
проф. МЕНГЛИЕВ Б.Р.	проф. ЭШКАБИЛОВ Ю.Х.
проф. МУРТАЗАЕВА Р.Х.	проф. ЭШОВ Б.Ж.
проф. РАЗИКОВ У.А.	доц. АБДУЛЛАЕВ С.А.
проф. РАХМАНОВ Н.Р.	доц. БУРИЕВ О.Б.
проф. СУЛАЙМАНОВ Р.Х.	доц. КАМАЛОВ Л.С.
акад. ТАДЖИБАЕВ К.Ш.	доц. ХАКИМОВА М.Х.
проф. ТҶИЧИЕВ Б.Т.	доц. ХАЛИМОВ Г.Г.
проф. ТҶРАЕВ Б.О.	доц. ЭРКАЕВ А.П.

Адрес редакции:

180003, Қарши, Кучабаг, 17. Қаршинский госуниверситет, Главный корпус.

Тел.: (97) 385-33-73, факс: 221-00-56; web-sayt: xabarlar.qarshidu.uz

E-mail: qarduxj@qarshidu.uz или qarduxj@umail.uz

ЭРКИН ЭЛЕКТРОМАГНИТ ТЕБРАНИШЛАР

Нуриддинов Б., Тошпўлатов Ч.Х. (ҚарМИИ), Узоқова Г.С. (ҚарДУ)

Таянч сўз ва иборалар: магнит майдони, гармоник тебраниш, электромагнит, циклик частота.

Ключевые слова: магнитное поле, гармоническая вибрация, электромагнит, циклическая частота.

Keywords: magnetic field, harmonic vibration, electromagnet, cyclic frequency.

Тебраниш деб мувозанат вазияти атрофида даврий равишда такрорланиб турувчи жараёнга айтилади. Юрак уриши, соат маятникнинг ҳаракати, автомобиль поршенининг ҳаракати, ҳавода учаётган самолёт корпусининг тебраниши, товуш чиқараётган мусиқа асбоби торларининг титраши даврий равишда такрорланиб туради. Тебранишнинг энг оддий тури бу – гармоник тебранишдир. Гармоник тебраниш ҳаракат тенгламаси куйидагича ифодаланади:

$$x = A \sin(\omega t + \varphi_0) \quad (1)$$

Бу ерда x – моддий нуқтанинг мувозанатидан силжиши, A – силжиш амплитудаси, $\alpha = \omega t + \varphi_0$ тебраниш фазаси, φ_0 -тебранишнинг бошланғич фазаси.

$$T = \frac{1}{\nu}, T = \frac{2\pi}{\omega}, \omega = 2\pi\nu \quad (2)$$

Бу ерда T – тебраниш даври, ω - циклик частота, ν – тебранишлар частотаси.

(2) тенгламани ҳисобга олиб гармоник ҳаракат тенгламасини куйидаги кўринишда ёзамиз:

$$x = A \sin\left(\frac{2\pi}{T}t + \varphi_0\right) \text{ ёки } x = A \sin(2\pi\nu t + \varphi_0) \quad (3)$$

Агар $\varphi_0 = 0$ бўлса, (3) тенглама координата бошидан ўтаётган синусоидани характерлайди.

Агар t -вақт давомида моддий нуқта n -марта тебранаётган бўлса, унинг даври

$$T = \frac{t}{n} \quad (4)$$

бўлади.

Бугунги кунда коммуникация ва ҳисоблаш техникаларини электромагнит тебраниш контурларисиз тасаввур қилиб бўлмайди. Электростатикадан маълумки, қўзғалмас электр зарядлари атрофида фазода электр майдони ҳосил бўлади. Электр майдонининг куч чизиқлари мусбат заряддан бошланиб, манфий зарядга тугайдиган очик чизиқлардан иборат. Магнит майдони эса ҳаракатланаётган зарядли зарралар атрофида вужудга келади. Магнит майдонининг куч чизиқлари уюрмавий (ёпик) кўринишга эга бўлади.

Ж.Максвелл электр ва магнит майдонлари орасидаги ўзаро боғланишни электромагнит майдон назарияси асосида тушунтириб берди. Максвелл гипотезасига мувофиқ, ўзгарувчан магнит майдон кучланганлик векторининг берк чизиқлари ўз навбатида электр кучланганликларининг берк чизиқларини ҳосил қилади. Бу майдонлар бир-бирига узлуксиз боғлиқ бўлган электромагнит майдон деб юритилади.

Бироқ шундай электр занжирлари ҳам борки, уларда эркин электр тебранишлари, яъни даврий ташки ЭЮК таъсирсиз бўладиган тебранишлардир. Бундай тебранишлар

хусусий тебранишлар бўлиб, улар тебраниш контурида ҳосил қилинади. Тебраниш контури деб L-индуктивлик ғалтак ва C-сиғимли конденсатордан тузилган берк занжирга айтилади. (1-расм) Идеал электромагнит тебраниш контурида энергия йўқотиш бўлмайди. Бу ҳол фақат назарий жиҳатдан бўлиши мумкин. Амалда эса тебраниш контурларида электромагнит тебранишлар вақт ўтиши билан сўнади.

Кирхгофнинг иккинчи қонуни бўйича, яъни тебраниш вақтида контурга ташқи кучланиш берилмаган ҳолда

$$\sum_{i=1}^n U_i = 0 \quad (5)$$

Бу тенглама занжирдаги барча кучланишларнинг йиғиндиси нолга тенг эканлигини билдиради. Бу қонун ички қаршиликка эга бўлган тебранишлар контурида ҳам ўринлидир (1-расмга қаранг).

$$U_i + U_R - U_{инд} = \frac{q}{C} + Rl + L \frac{dl}{dt} = 0 \quad (6)$$

Маълумки, конденсатор сиғими $C = \frac{q}{U_c}$, актив қаршилик кучланиши $U_R = IR$ (Ом қонуни) ва ғалтакдаги кучланиш $U_{инд} = -L \frac{dl}{dt}$ каби аниқланади ва юқоридагиларни ҳисобга олиб ифодани қуйидагича ёзамиз:

$$L \frac{d^2 q}{dt^2} + R \frac{dq}{dt} + \frac{q}{C} = 0$$

Тенглама ҳадларини L га бўламиз ва қуйидагини ҳосил қиламиз:

$$L \frac{d^2 q}{dt^2} + \frac{R}{L} \frac{dq}{dt} + \frac{q}{LC} = 0 \quad (7)$$

(7) тенгламанинг ечими қуйидагича:

$$q = q_0 \cdot e^{-\gamma t} \cdot \cos(\omega t + \varphi_0)$$

Бунда $\omega = \sqrt{\omega_0^2 - \gamma^2}$ –реал тебраниш контурининг циклик частотаси, φ_0 –электр тебранишларнинг бошланғич фазаси $\omega_0^2 = \frac{1}{LC}$, ω_0 - реал тебраниш контурининг хусусий циклик частотаси, $\gamma = \frac{R}{2L}$ бунда электр тебранишларининг сўниш коэффиценти.

Конденсатор зарядининг ўзгаришини $q_c = q_0 \cdot e^{-\gamma t}$ деб белгиласак, (q_c - реал тебранишлар контуридаги электр тебранишлар амплитудаси) у ҳолда контурдаги реал электр тебранишлари ўзгариши қуйидагича бўлади:

$$q = q_c \cos(\omega t + \varphi_0) \quad (8)$$

(8) ифодани $I = \frac{dq}{dt}$ эътиборга олиб тебраниш контуридаги ток кучининг ўзгариши тенгламасини қуйидагича ёзиш мумкин:

$$I(t) = I_0 \cdot e^{-\gamma t} \sin \omega t \quad (9)$$

бунда I_0 – ток кучининг бошланғич амплитудаси, бўлиб $I_0 = \frac{U_0}{\omega L}$, $\omega = \sqrt{\omega_0^2 - \gamma^2}$ тебраниш частотаси, $\omega_0 = \frac{1}{\sqrt{CL}}$ – ток кучининг хусусий частотаси, (7) тенгламани ечиш учта хусусий ҳолга олиб келади.

Биринчи ҳол $\omega_0^2 - \gamma^2 < 0$ (Бу ҳолда система мувозанат ҳолатига экспоненциал конуният асосида тебранишлар ҳосил қилмасдан қайтади.

Иккинчи ҳолда $\omega_0^2 - \gamma^2 = 0$ Бу ҳолда критик (кескин) сўниш ҳолати дейилади. Система тезда мувозанат ҳолатига қайтади.

Учинчи ҳол $\omega_0^2 - \gamma^2 > 0$ Бунда системада тебранишлар кузатилади ва амплитуда экспоненциал қонун бўйича камайиб боради ва сўнади (2-расм). Тажрибада фақат охириги ҳолатни кузатиш мумкин. Конденсатордаги кучланиш эса қуйидагича аниқланади.

$$U(t) = U_0 \cdot e^{-\gamma t} \cos(\omega t) \quad (10)$$

Бу ерда U_0 -кучланишнинг бошланғич амплитудаси. (9) тенгламадаги ток кучи ва кучланиш қийматлари орасида 90° фазалар силжиши борлигини билдиради.

Тажриба қурилмаси ва ишни бажариш тартиби.

Керакли асбоб-ускуналар: Юқори индуктивли чулғам, конденсатор, асос таглик, таъминлаш манбаи, $0 \pm 15V$, қўл секундомери, улаш симлари 19А, 100 см, кизил, қўк, жуфтли.

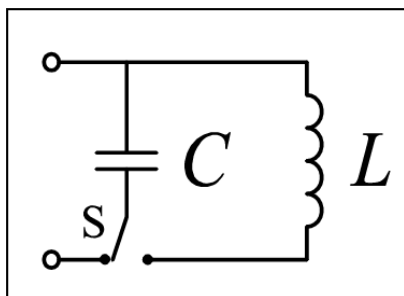

1-расм. Калитли тебраниш контури.

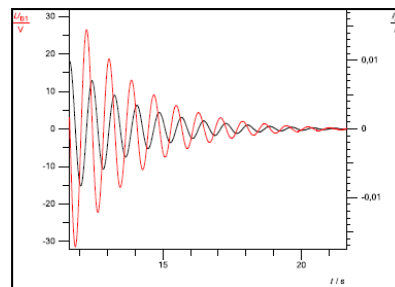

2-расм. Ток кучи ва кучланишнинг ўзгариши.



3-расм.

1. Қурилма 3-расмда келтирилган. Дастлаб конденсаторни зарядлаш учун S калит орқали манбага занжирни уланг.
2. Мултиметрни индуктив ғалтакка параллел уланг ва манба кучланишини 3 В га қўйинг. Таъминлаш манбаини стендга уланг. Қўл секундомерини ишга тайёрланг.
3. Конденсатор тўлиқ зарядлангач калитни ўнг томонга бураб, индуктив ғалтакка уланг.
4. Кучланишнинг икки максимуми орасидаги вақтни аниқлаш учун қўл секундомеридан фойдаланинг.
5. Конденсаторни зарядлаш учун охириги икки амални такрорланг ва бошқа кучланиш максимумлари орасидаги вақтни 4 марта ўлчанг.
6. Таъминлаш манбаини тармоқдан узинг ва конденсаторни таъминлаш манбаидан ажратинг.

Тажриба натижалари

1-жадв.

Ўлчашлар	Δt
1.	0,88
2.	0,85
3.	0,86
4.	0,87
5.	0,88
Ўртача қиймати	0,868

7. Дастлаб икки максимум орасидаги Δt вақтнинг ўртача қийматини ҳисобланг ва шу вақт ичидаги тўлиқ тебранишлар сонини қайд қилиб боринг. Бунда электромагнит тебранишларнинг даври Томсон формуласи ёрдамида аниқланади:

$$T = 2\pi\sqrt{L \cdot C} \quad (6)$$

бундан, L ва C кўпайтмасини топиш мумкин:

$$L \cdot C = \frac{\Delta T^2}{4\pi^2} \quad (7)$$

Назарий ҳисоблашлар

Қурилмада қайд этилишича, конденсаторнинг сиғими $C=40$ мкФ ғалтакнинг индуктивлиги эса $L=500$ Гн га тенг. Назарий ҳисоблашларга кўра:

$$CL = 40 \cdot 10^{-6} \cdot 500 = 2 \cdot 10^{-2} = 0,02 \text{секс}^2 \quad CL=40$$

8. Назария ва тажрибани солиштириш учун LC нинг аниқ қийматларини қурилмада қайд этилган сонларни билган ҳолда (қурилмага қаранг) аниқлаш мумкин.

2-жадв.

Тебранишлар	Назария бўйича	Тажрибада
$L \cdot C$	$0,02 s^2$	$002 s^2$
	$0,02 s^2$	$0,0183 s^2$
	$0,02 s^2$	$0,019 s^2$
	$0,02 s^2$	$0,0192 s^2$
	$0,02 s^2$	$0,02 s^2$

Хулоса қилиб шуни айтиш мумкинки, LC қийматларининг назарий ва тажрибада олинган натижалари орасида фарқ мавжуд. Электр қаршилигининг назарий қийматдан фарқи тақрибан 0,4 фоиздан камроқ. Бундай фарқнинг мавжуд бўлишининг асосий сабаби индуктивликнинг ток кучига боғлиқлигидир. Ғалтак ўзаги магнит сингдирувчанлигига, магнит майдон кучланганлигига боғлиқ ва ўз навбатида ток кучига чизикли боғлиқдир.

Фойдаланилган адабиётлар

1. Douglas C. Giancoli, Physics: Principles with Applications, Prentice Hall; 6th edition January 17, USA, 2004.
2. Sultanov N. Fizika kursi. Darslik. –Т.: Fan va Texnologiya, 2007.
3. Трофимова Т.И. Курс физики. – М.: Академия, 2007.
4. Детлаф А.А., Яворский Б.М. Курс физики. Учебник. – М., 2007.
5. Tursunov.Q.Sh., Toshpo'latov Ch.X.. Fizikadan laboratoriya mashg'ulotlari. – Т.: Tafakkur qanoti, 2017.

РЕЗЮМЕ

Ж.Максвелл электр ва магнит майдонлари орасидаги ўзаро боғланишни электромагнит майдон назарияси асосида тушунтириб берди. Максвелл гипотезасига мувофиқ, ўзгарувчан магнит майдон кучланганлик векторининг берк чизиклари ўз навбатида электр кучланганликларининг берк чизикларини ҳосил қилади. Бу майдонлар бир-бирига узлуксиз боғлиқ бўлган электромагнит майдон деб юритилади.

Бироқ шундай электр занжирлари ҳам борки, уларда эркин электр тебранишлари, яъни даврий ташки ЭЮК таъсирисиз бўладиган тебранишлардир. Бундай тебранишлар хусусий тебранишлар бўлиб, улар тебраниш контурида ҳосил қилинади. Идеал электромагнит тебраниш контурида энергия йўқотиш бўлмайди. Бу ҳол фақат назарий жиҳатдан бўлиши мумкин. Амалда эса тебраниш контурларида электромагнит тебранишлар вақт ўтиши билан сўнади.

Мақолада назарий ва тажрибада олинган натижалари орасида фарқ мавжудлиги асосланди. Электр қаршилигининг назарий қийматдан фарқи тақрибан 0,4 фоиздан камроқ. Бундай фарқнинг мавжуд бўлишининг асосий сабаби индуктивликнинг ғалтак ўзагининг магнит сингдирувчанлигига, магнит майдон кучланганлигига ва, ўз навбатида, ток кучига чизикли боғлиқ бўлиши асослади.

SUMMARY

J.Maxwell explained the interconnection of electric and magnetic squares on the basis of electromagnetic theories. According to the Maxwell's hypothesis intensified vector's closed sections of the changeable magnetic square in return forms close intensified electric sections.

Among these sections there are frequency which emerges without influence of free electric frequency. Such kind of frequency is private which appears in the outline of the frequency. Energy is saved in the ideal electromagnetic frequency outline. Practically, electromagnetic frequency is slowly reduced in length of time.

The article deals with the theoretical and practical differences according to the experimental results. According to the theoretical experiment the electric resistance less than approximately 0,4 % (percent).

The main reason of the differences the connection of magnetic soaking of inductive reel center, experiment of magnetic square as well as electric sections.

РЕЗЮМЕ

Ж. Максвелл объяснил взаимосвязь между электрическими и магнитными полями на основе теории электромагнитного поля. Согласно гипотезе Максвелла, берцовые линии вектора переменного магнитного поля напряженности, в свою очередь, образуют берцовые линии электрических напряжений. Эти поля называются электромагнитными полями, которые неразрывно связаны друг с другом.

Но есть и такие электрические цепи, в которых свободные электрические колебания - это колебания, которые происходят без периодического внешнего воздействия ЕУС. Такие колебания являются частными вибрациями, которые образуются в вибрационном контуре. В идеальном электромагнитном вибрационном контуре не будет потери энергии. Но это возможно только теоретически. На практике электромагнитные колебания на вибрационных контурах со временем затухают.

В статье обосновывается наличие разницы между теоретическими и экспериментальными результатами. Разница в теоретическом значении электрического сопротивления составляет примерно 0,4%. Основной причиной возникновения такого различия является линейная зависимость сердечника катушки индуктивности от магнитной пропитки, подвижности поля и, в свою очередь, от силы тока.

Наширга доц. Ғ.Ҳалимов тавсия этган

МЕХАНИЗМ ВЫПОЛНЕНИЯ РЕКУРСИВНЫХ ФУНКЦИЙ

Узаков З.У. (Каршинский филиал ТУИТ)

Ключевые слова: программа, прямая рекурсия, косвенная рекурсия, рекурсивная функция, обращение к функции, механизм, формальный параметр функции, фактический параметр функции, оператор.

Таянч сўз ва иборалар: дастур, бевосита рекурсия, бавосита рекурсия, рекурсив функция, функцияга мурожаат, механизм, функциянинг формал параметри, функциянинг ҳақиқий параметри, оператор.

Keywords: *program, direct recursion, indirect recursion, recursive function, function call, mechanism, formal parameter of the function, actual parameter of the function, operator.*

При разработке программного обеспечения на языке C++ функция является одним из основных понятий. Часто используются и рекурсивные функции, которые являются альтернативой циклам. Функции, которые во время выполнения вызывают сами себя, называются рекурсивными (самовызываемыми, самовызывающими, self-calling).

Рекурсия бывает прямой и косвенной. Если в определении функция в своём теле содержит вызов самой себя, то говорят, что имеет место прямая рекурсия. Если же одна функция вызывает другую функцию, при этом в теле определения второй функции содержится вызов первой функции, то говорят, что имеет место косвенная рекурсия.

Прямая рекурсия. Механизм выполнения функции с прямой рекурсией можно продемонстрировать на примере классического метода вычисления факториала натурального числа n : $n! = 1 * 2 * 3 * \dots * (n-1) * n$, который можно представить в виде $n! = n * (n-1) * (n-2) * \dots * 3 * 2 * 1$ или $n! = n * (n-1)!$. Ниже приводится текст программы на языке C++, содержащей прямую рекурсию и предназначенной для вычисления факториала неотрицательного целого числа и вывода его значения на экран монитора [1].

Программа 1. Прямая рекурсия, рекурсивная функция factorial(), вычисление n!.

```
#include<iostream> //1
using namespace std; //2
int n; //3
long nfactorial; //4
long factorial(int k) //5
{ //6
    if(k<0) return 0; //7
    if(k==0) return 1; //8
    nfactorial=k* factorial(k-1); //9 nfactorial=k*(2) factorial(k-1);
    return nfactorial; //10
} //11
int main() //12
{ //13
    cout<<"n="; //14
    cin>>n; //15
    cout<<endl; //16
    nfactorial=factorial(n); //17 nfactorial=(1) factorial(n);
    cout<<" nfactorial ="<< nfactorial; //18
    cout<<endl<<endl; //19
    system("pause"); //20
    return 0; //21
} //22
```

В строках 5-11 определена рекурсивная функция factorial() типа long с параметром k типа int. При отрицательном аргументе результата по определению не существует. В этом случае в теле функции factorial() выполняется оператор if(k<0) return 0;, в месте вызова функции factorial() (условная метка (1) в строке 17 программы) функция возвращает значение 0, выполняется оператор присваивания nfactorial=factorial(n);, далее управление программой передаётся оператору cout<<"nfactorial="<<nfactorial;, расположенному в следующей строке программы. Операторы в строках 8-10 не выполняются.

При нулевом значении параметра выполняется оператор if(k==0) return 1; в строке 8 в теле функции, в месте вызова функции factorial() функция возвращает значение 1 (по соглашению, $0! = 1$), выполняется оператор присваивания nfactorial=factorial(n);, далее управление программой передаётся оператору cout<<"nfactorial="<<nfactorial;, распо-

женному в следующей строке программы. Операторы в строках 7, 9-10 тела функции не выполняются.

Подробно остановимся на случае, когда к функции `factorial()` происходит обращение с целым положительным фактическим параметром `n`. При таком обращении в теле функции выполняется оператор `nfactorial=n*factorial(n-1)`; в строке 9. Этот оператор, расположенный в теле функции `factorial()`, содержит обращение к самой же функции `factorial()` с параметром `(n-1)`. Начинает выполняться функция `factorial()` теперь уже с фактическим параметром `(n-1)`. Переход к оператору `return nfactorial`; в строке 10 не происходит. Предположим, что пока $(k-1) > 0$. При этом точкой (рекурсивного) вызова функции `factorial()` является точка (2) в строке 9 тела функции. Именно в эту точку возвращается результат-значение обращения `factorial(n-1)`; каковым является результат $(n-1) * factorial(n-2)$. Первоначальный оператор `nfactorial=n*factorial(n-1)`; приобретает вид `nfactorial=n*(n-1)*factorial(n-2)`; Этот оператор содержит обращение `factorial(n-2)` к функции `factorial()` с фактическим параметром `(n-2)`. Происходит обращение к функции `factorial()` с этим параметром `(n-2)`. И так далее. Последнее обращение к функции `factorial()` произойдёт тогда, когда фактический параметр функции будет равным 0, то есть когда оператор `nfactorial=n*factorial(n-1)`; приобретёт вид `nfactorial=n*(n-1)*(n-2)*...*3*2*1*factorial(0)`; Происходит обращение к функции `factorial()`, теперь уже с фактическим параметром, равным 0. Выполняется оператор `if(n==0)return 1`; находящийся в строке 8 в теле функции, возвращает в условную точку (2) вызова функции `factorial()` в строке 9 тела функции значение 1. Первоначальный оператор `nfactorial=n*factorial(n-1)`; приобретает вид `nfactorial=n*(n-1)*(n-2)*...*3*2*1*1`; В этом операторе не содержится обращение к функции `factorial()`. После выполнения указанной в операторе операции присваивания, управление программой передаётся оператору `return nfactorial`; в теле функции, который выполняет своё прямое предназначение и возвращает в первоначальную точку вызова функции `factorial()` (условная метка (1) в строке 17 программы) значение $n*(n-1)*(n-2)*...*3*2*1$, то есть значение $1*2*3*...*(n-2)*(n-1)*n=n!$, что от него и требовалось.

Например, при `n=5` получается следующая последовательность самообращений (самовывозов) к функции `factorial()` в первоначальном операторе `nfactorial=k*factorial(k-1)`;

```
nfactorial=5*factorial(5-1);
nfactorial=5*4*factorial(4-1);
nfactorial=5*4*3*factorial(3-1);
nfactorial=5*4*3*2*factorial(2-1);
nfactorial=5*4*3*2*1*factorial(1-1);
```

Протокол сеанса с компьютером имеет вид
`n=5`
`nfactorial=120`

Для продолжения нажмите любую клавишу . . .

Косвенная рекурсия. Механизм выполнения функции с косвенной рекурсией можно продемонстрировать на примере следующей программы [2,3].

Программа 2. Косвенная рекурсия, рекурсивная функция `main()`

```
#include<iostream> //1
using namespace std; //2
void f(); //3
int counter=0, numberofcalls=4; //4
int main() //5
{ //6
    counter= counter+1; //7
    cout<<"Hello, World!"<<endl; //8
    cout<<endl; //9
    if (counter< numberofcalls) f(); //10
```

```

        system("pause");           //11
    return 0;                       //12
}                                    //13
void f()                             //14
{                                    //15
    main();                          //16
}                                    //17

```

В этой программе в теле функции main() содержится обращение к функции f() (строка 10), а в теле функции f(), в свою очередь, содержится обращение к функции main() (строка 16), то есть функция main() при выполнении рекурсивно обращается сама к себе не непосредственно, а косвенно, посредством функции f().

В рассматриваемой программе функция main() является функцией с косвенной рекурсией. При запуске программы, при выполнении функции main() в теле функции main() выполняются операции увеличения значения переменной counter на одну единицу (строка 7), вывода на экран монитора текста "Hello, World!" (строка 8), перехода на новую строку (строки 8 и 9), а затем в строке 10 происходит обращение к функции f(). Управление программой переходит к функции f(). При выполнении функции f() происходит обращение к функции main() (строка 16). Снова выполняются операторы, расположенные в строках 6,7,8,9, снова происходит обращение к функции f() и так далее. Пока...

Протокол сеанса с компьютером имеет вид

Hello, World!

Hello, World!

Hello, World!

Hello, World!

Для продолжения нажмите любую клавишу . . .

Независимо от того, какой вид рекурсии используется (прямая или косвенная), в рекурсивной функции обязательно должна выполняться проверка какого-либо условия, в зависимости от которого осуществлялся бы выход из рекурсивной функции. В первой программе – это условие if(k==0) return 1; а во второй программе - if (counter<numberofcalls) f()); Причём необходимо гарантировать, что это условие обязательно будет выполнено через конечное количество рекурсивных вызовов, и рекурсивная функция, в конце концов, закончит свою работу. Иначе произойдёт аварийное завершение программы. Условие if(k==0) return 1; и уменьшение k при каждом обращении к функции factorial() в операторе nfactorial=k*factorial(k-1); гарантируют защиту от рекурсивного заикливания в первой программе. Условие if (counter<numberofcalls) f(); и возрастание значения счётчика counter на одну единицу при каждом обращении к функции main(); гарантируют защиту от рекурсивного заикливания во второй программе.

Последовательный вызов функцией самой себя называют рекурсивным спуском (возможно, к условию прекращения рекурсивных вызовов), последовательный выход из многократного вызова – рекурсивным подъёмом. В первой программе при рекурсивном спуске значение k последовательно уменьшается на 1. Когда k=0 начинается рекурсивный подъём. Именно на подъёме начинают последовательно вычисляться 1!, 2!, 3!, ..., n!

Заключение. Таким образом, рекурсивные функции являются альтернативой циклам. Важным моментом при применении рекурсивных функций, как с прямой рекурсией, так и с косвенной рекурсией является организация проверки некоторого условия, в зависимости от которого осуществляется выход из рекурсивной функции.

Литература

1. Подбельский В.В. Язык C++: учеб. пособие. 5-е изд. – М.: Финансы и статистика, 2007. – 500 с.
2. <http://victor192007.narod.ru/files/cpp22.html>. Рекурсия.
3. https://function-x.ru/cpp_rekursivnye_funkcii.html

РЕЗЮМЕ

В статье проанализирован механизм выполнения прямой и косвенной рекурсии в рекурсивных функциях на языке программирования C++. Механизм выполнения функции с прямой рекурсией продемонстрирован на примере классического метода вычисления факториала натурального числа n . Механизм выполнения функции с косвенной рекурсией продемонстрирован на примере программы, в которой главная функция `main()` является функцией с косвенной рекурсией. Проанализирована организация проверки некоторого условия, в зависимости от которого осуществляется выход из рекурсивной функции, что является важным моментом при применении рекурсивных функций, как с прямой рекурсией, так и с косвенной рекурсией. Представлены тексты программ и протоколы сеансов с компьютером, демонстрирующие механизм выполнения прямой и косвенной рекурсии в рекурсивных функциях.

РЕЗЮМЕ

Мақолада C++ дастурлаш тилида рекурсив функцияларда бевосита ва бавосита рекурсияларнинг амалга оширилиши механизми таҳлил қилинган. Бевосита рекурсияли функциянинг бажарилиши механизми n натурал сони факториалини ҳисоблашнинг классик усули мисолида намоён этилган. Бавосита рекурсияли функциянинг бажарилиши механизми асосий `main()` функцияси бавосита рекурсияли функция бўлган дастур мисолида намоён этилган. Бевосита ва бавосита рекурсияли рекурсив функцияларни қўллашда муҳим аҳамиятга эга бўлган, рекурсив функциядан чиқишни таъминлайдиган қандайдир шартни текширишни ташкил этиш таҳлил қилинган. Бевосита ва бавосита рекурсияли рекурсив функциялар бажарилишини намоён этувчи дастурлар матни ва компьютер билан сеанслар баённомалари келтирилган.

SUMMARY

The article analyzes the mechanism of performing of direct and indirect recursion in recursive functions in the C ++ programming language. The mechanism for executing a function with direct recursion is demonstrated by the example of the classical method for calculating the factorial of a natural number n . The mechanism for executing a function with indirect recursion is demonstrated by the example of a program in which the main function `main ()` is a function with indirect recursion. The organization of checking a certain condition is analyzed, depending on which the exit from the recursive function is performed, which is an important point when applying recursive functions, both with direct recursion and with indirect recursion. The texts of programs and protocols of sessions with a computer are presented, which demonstrate the mechanism for performing direct and indirect recursion in recursive functions.

Рекомендовано к печати д. ф.-м. н. А.Холмурадовым

**БЕНЗОДИОКСАН-1,4 НИ β -БРОМЭТИЛФТАЛИМИД ИШТИРОКИДА
АМИДОАЛКИЛЛАШ РЕКЦИЯСИНИ ЎРГАНИШ**

**Эшдавлатова Г.Э., Турасуннат Ш.К., Қурбонова Ф.Ж.,
Камолов Л.С. (ҚарДУ)**

Таянч сўз ва иборалар: *катализатор, ПМР-спектрометр, ИК-спектрометр, хроматография, гетероҳалқа, ион, мультиплет.*

Ключевые слова: *катализатор, ПМР-спектрометрия, ИК спектрометрия, хроматограммы, гетероцикл, ион, мультиплет.*

Keywords: *catalyst, PMR-spectrometry, IR spectrometry, chromatograms, heterocycle, ion, multiplet.*

Бензодиоксан (БДО) фталимид ҳосилалари, яъни бензодиоксанни β -бромэтилфталимид билан турли катализаторлар иштирокида амидоалкиллаш реакцияларини ўрганиш мақсадида иш олиб борилди. Адабиётларда бензодиоксанни N-(β -бромэтил)фталимид билан реакциялари ўрганилмаган бўлганлиги сабабли қуйида N-метилолфталимид билан ўрганилган амидоалкиллаш реакциялари ва баъзи ички молекуляр амидоалкиллаш реакциялари бўйича олинган маълумотлар келтирилди [1-4].

Россиялик олимлар Криворотов ва Воробьевлар, стрихнин ва папаверинларни амидоалкиллаш реакцияси орқали амидометил ҳосилаларини синтез қилишган. Папаверин ва стрихнинларни амидоалкиллаш реакцияларини ўрганиш учун реагент сифатида N-метилолфталимид ва N-метилолхлорацетамид танлаб олинган бўлиб, катализатор сифатида H_2SO_4 қўлланилган [1].

Шунингдек, рус олимлари Волкова ва Денисов ҳам N-метилолфталимид билан H_2SO_4 иштирокида 9-, 10-антрахинон ҳосилаларини амидометиллаш реакцияларини ўрганишган [2].

Амидоалкиллаш реакцияларида N-метилолимидлардан ташқари тиамочевина ва альдегидлардан фойдаланиб, Шуталев ва Куксалар пиримидин-2-тионни синтез қилишган [3].

Бу ишни давом эттириб, Шуталев ва Курочкинлар азот тутган иккита гетероатомли гетероциклик бирикмалар синтезида ҳам α -амидоалкиллаш реакцияларидан фойдаланганлар [4].

Молекулалараро амидоалкиллаш реакциялари билан бир қаторда ички молекуляр амидоалкиллаш реакциялари ҳам ўрганилганлиги хусусида фикр юритган эдик. Адабиётларда [5-7] ички молекуляр амидоалкиллаш реакцияси ёрдамида янги ва камёб бирикмалар синтез қилинганлиги тўғрисида маълумотлар келтирилган.

Рус олимлари Чернушева, Боголюбов ва бошқалар ичкимолекуляр амидоалкиллаш реакцияси орқали оксазолидин-2-ондан 1-окса-3-азапентален-2-он синтез қилишган [7].

Демак, фталимид ҳосилалари ва амидоалкиллаш реакцияларидан синтез қилинган моддалар ҳам худди БДО каби биологик фаол моддалардир. Бундай моддалардан трипонасома, ўсма, эдемага қарши дори воситалари ва турли органик бирикмалар синтез қилинган. Юқорида келтирилган фирклардан келиб чиққан ҳолда келгусида қилинадиган илмий ишларда ҳам бундай бирикмаларни фармацевтика ва химия соҳасида кенг миқёсда ишлатиладиган янги моддалар синтез қилинишини айтиш мумкин.

БДО асосида реакциялар ЎзМУ кимё факультети органик кимё кафедраси олимлари Қ.Н.Амедов, А.Х.Бердиқуловлар томонидан ҳам ўрганилган. БДО ни трифенилметанол билан алкиллаш реакциялари ПФК ва конц. H_2SO_4 катализаторлари билан олиб борилган [8]. Реакция тенгламаси қуйидагича:

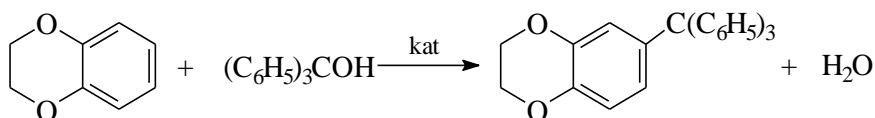

Реакция учун катализатор сифатида ПФК ишлатилганда, юкори унум билан махсулот олинган. БДО:трифенил-метанол : ПФК (полифосфат кислота) 1:1:3 нисбатда 90-95⁰С да 1-5 соат давомида олиб борилганда 86 фоизгача унум билан 6-трифенилметилбензодиоксан-1,4 олинган. Худди шу реакция конц. H₂SO₄ катализаторлигида ва реагентларнинг БДО:трифенилметанол:H₂SO₄=1:1:0,3 моллар нисбатида 135-145⁰с да 5 соат давомида олиб борилганда, 6-трифенилметилбензодиоксан-1,4 нинг унуми 65 фоизни ташкил қилган. Демак, бу ишдан кўриниб турибдики, БДО ни алкиллашда катализатор ПФК ишлатиш кулай ва самаралидир.

Қ.Н.Ахмедов, М.Р.Юлдашева, Д.Фаёзовалар БДО ни N-метилолфталимид билан ПФК, H₂SO₄ ва КУ-2 иштирокида амидоалкиллаш реакцияларини ўрганишган [9]. Барча реакциялар 3 соат давомида 95-100⁰С да олиб борилган ва реакция натижасида фақат 6-фталимидометилбензодиоксан-1,4 синтез қилинган:

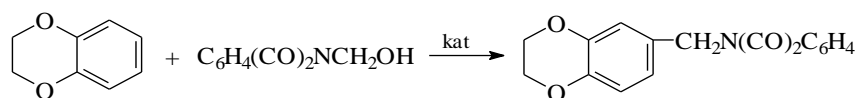

Катализатор сифатида ПФК (БДО:N-МФИ:ПФК 1:1:3 моль нисбатда) олинганда, махсулот унуми юкори, яъни 65 фоизни, H₂SO₄ иштирокидаги (БДО:N-МФИ:H₂SO₄=3:1:3 моль нисбатда) реакцияда 60 фоиз, КУ-2 (N- МФИ нинг 30 фоиз микдорида) да эса 50 фоизни ташкил қилган. Бу илмий ишда катализаторларнинг фаоллигига эътибор берилган ва ПФК катализаторининг БДО амидоалкиллашда қулайлиги таъкидланган.

А.Х. Бердиқулов БДО ни турли алкиловчи, ацилловчи реагентлар билан алкиллаш ва ациллаш раекцияларини ўрганган [10]. Бу ишда ҳам ПФК катализаторидан фойдаланилган ҳолда алкиллаш ва ациллаш реакцияларини олиб борган. БДО ни спиртлар билан алкиллашда ПФК катализаторининг спирт молекуласи билан таъсирлашиши учун қуйидагича схема таклиф этилган:

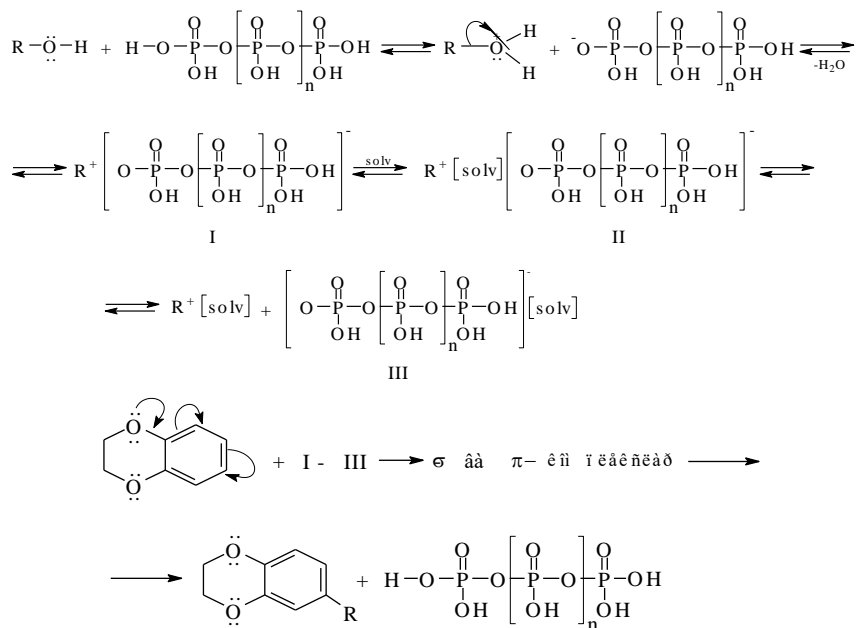

Ароматик углеводородларни N-метилоламид ва N-метилолиמידлар билан α -амидоалкиллаш реакциялари турли протон катализаторлар ва Льюис катализаторлари иштирокида ўрганилган [11]. Протон кислоталар иштирокидаги реакциялар Черняк-Айнгорн реакцияси бўйича боради.

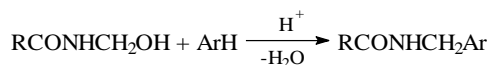

Концентрланган H_2SO_4 иштирокида реагентларнинг электрофиллик хусусияти ошади ва қуйидаги тузулишга эга бўлган барқарор карбокатионлар ҳосил бўлади:

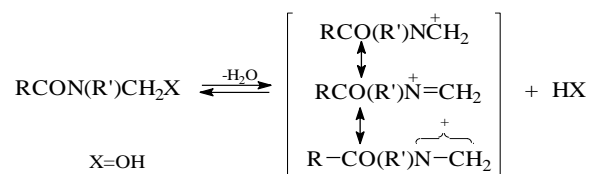

Протон катализатор сифатида конц. H_2SO_4 , H_3PO_4 , HCl , олеум ва сирка кислота, эритувчилар сифатида эса этил спирти, ацетон ва сирка кислоталардан фойдаланилиб реакциялар олиб борилган.

БДО ни протон кислоталар иштирокида амидоалкиллаш реакцияларининг унуми пастлигини гетероҳалқадаги кислород атомларининг протонлашиши натижасида субстратнинг электрофил алмашилиш реакцияларига киришиш қобилиятининг пасайиши билан тушунтириш мумкин.

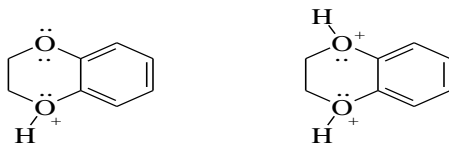

Бундан келиб чиқадики, протон кислоталар иштирокида борадиган реакцияларда маҳсулот унуми БДО молекуласи кўп ёки кам протонлашишига боғлиқ бўлади. Бундай ҳолат БДО ни хлорметиллаш жараёнида ҳам кузатилган [12].

БДО ни β -ГЭФ билан H_2SO_4 иштирокида амидоалкиллаб олинган амидоалкил маҳсулотнинг тузилишини янада чуқурроқ ўрганиш мақсадида БДО ни β -бромэтилфталимид (β -БФИ) билан ZnCl_2 иштирокида амидоалкиллаш реакцияси олиб борилди.

Реакция натижасида олинган амидоалкил маҳсулотнинг суёқланиш температураси ва тузилиши ИҚ-, ПМР спектрлар ёрдамида ўрганилганда 6-(α -N-фталимидоэтил)бензодоксан-1,4 эканлиги маълум бўлди.

Тажриба қисми. Тескари совиткич, механик аралаштиргич билан жиҳозланган 3 оғизли колбага 4,08 г (0,03 моль) БДО ва 2,54 г (0,01 моль) β -БФИ солиб, қум ҳаммомида қиздирилди. Реакция температураси 100°C га етгач, 0,1 г ($7,5 \cdot 10^{-4}$ моль) ZnCl_2 қўшилди. Реакция 150 - 160°C да 4 соат давомида олиб борилди. Реакция аралашмаси совигандан кейин сув қуйилди ва бензолда экстракция қилинди. Бензол қават CaCl_2 билан қуририлгандан кейин бензол оддий усулда ҳайдаб олинди. Қолган қисмдан реакцияга киришмай қолган БДО вакуумда 122°C (38 мм.сим.уст.) ҳайдаш билан ажратиб олинди. Қолдиқ спиртда эритилди ва хона ҳароратида қолдирилди. Тушган чўкма филтрлаб олинди. Модда спиртда қайта кристаллаб тозаланди. Олинган 6-(α -N-фталимидоэтил)бензодоксан-1,4 массаси 1,85 г (60 фоиз). $R_f=0,67$ (silufol, бензол: ацетон-3:1), $T_{\text{суюқ.}}=54$ - 56°C .

ПМР спектридаги сингаллари ($\text{C}_5\text{D}_5\text{N}$, δ , м.у.да) 1,85 с (3H, CH_3), 3,8-4,2 м (1H, CH), 7,4-7,6 м (1,2,4- C_6H_3), 7,6-7,85 м (4H, 1,2- C_6H_4).

Натижалар таҳлили. Бу модданинг ҳосил бўлишини қуйидагича тушунтириш мумкин: β -Бромэтилфталимид Льюис кислота- ZnCl_2 билан (I) зич ион жуфти ҳосил

қилади. Бу зич ион жуфтида гидрид ионининг кўчиши ҳисобига нисбатан барқарор бўлган (II) зич ион жуфти ҳосил бўлади. Бу зич ион жуфти нинг БДО билан қуйидаги реакциясидан 6-(α -N-фталимидоэтил)-бензодиоксан-1,4 ҳосил бўлади.

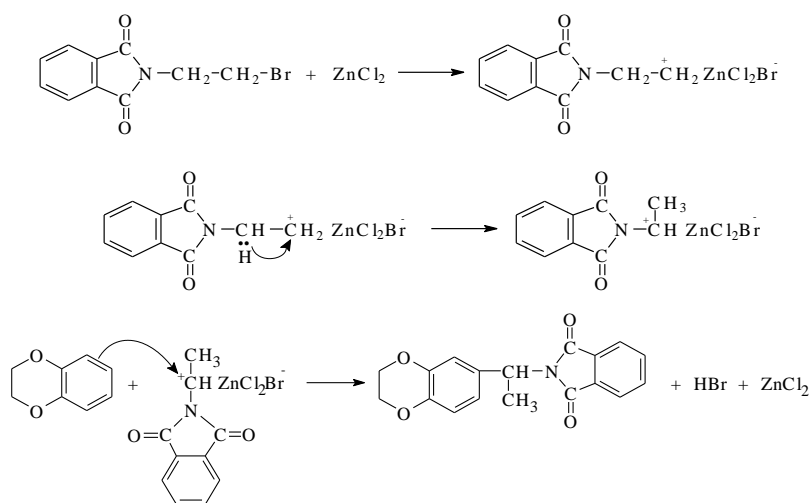

БДО ни β -бромэтилфталимид билан амидоалкиллаш реакциялари учун керакли бўлган бошланғич моддалар ва реакция натижасида олинган моддаларнинг тузилиши ИҚ- ва ПМР спектрлари орқали ўрганилди.

ИҚ-спектри эса Avator 360 маркали спектрофотометрда калий бромид билан таблетка ҳолида 400-4000 cm^{-1} оралиғида олинди. Бошланғич моддалар ва олинган маҳсулотларнинг ИҚ-спектрида CH_3 гуруҳнинг деформацион тебранишлари 1325, 1360 cm^{-1} да; CH_2 боғининг симметрик ва ассиметрик тебранишлари 2848, 2853, 2872, 2886 cm^{-1} да, ассиметрик тебранишлари эса 2917, 2938, 2946, 2952, 2962 cm^{-1} да; 3471 cm^{-1} да ОН гуруҳнинг валент тебранишлари; азотга боғланган $\text{C}=\text{O}$ гуруҳнинг деформацион тебранишлари 1696, 1706-1715, 1726, 1767-1768, 1773-1776 cm^{-1} да; OCH_2 гуруҳнинг деформацион тебранишлари 1364, 1392, 1397, 1403 cm^{-1} да; ароматик ҳалқадаги $\text{C}=\text{C}$ боғининг 1578, 1580, 1599, 1608, 1612, 1614, 1685 cm^{-1} да; 1,2-диалмашинган ароматик ҳалқадаги CH боғининг деформацион тебранишлари 721, 722, 725 cm^{-1} да; 857, 880 cm^{-1} да 1,2,4-учалмашинган ароматик ҳалқадаги CH боғининг деформацион тебранишлари кузатилди.

Дастлабки моддалар ва олинган маҳсулотларнинг ПМР спектри ишчи частотаси 100 МГц бўлган (ишчи стандарт ГМДС (гексаметилендисилоксан)) Tesla-BS567A маркали спектрометрда 25 МГц да $\text{C}_3\text{D}_5\text{N}$, CH_3COOH да олинди.

Бошланғич моддалар ва синтез қилинган маҳсулотларнинг ПМР спектрида қуйидаги сигналлар кузатилди; 1,85, 1,7-1,9 м.у. да CH_3 гуруҳ протонларининг мультиплет ва синглет сигналлари; 3,75, 4,2, 4,5 4,4-4,6 м.у. да азотга боғланган CH_2 гуруҳ протонларининг триплет сигналлари; 3,75, 3,8, 3,9, 4,0 м.у. да кислородга боғланган CH_2 гуруҳ протонларининг синглет ва триплет сигналлари; 3,8-4,2 м.у. да CH гуруҳ протонларининг мультиплет сигналлари; ароматик ҳалқага боғланган CH_2 гуруҳ протонларининг 3,9-4,1 м.у. да триплет сигналлари; 7,75, 7,5-7,6, 7,85 м.у. да 1,2-алмашинган ароматик ҳалқа протонларининг мультиплет сигналлари; 7,2-7,85 ва 7,4-7,6 м.у. да 1,2,4-учалмашинган ароматик ҳалқа протонларининг мультиплет сигналлари кузатилди.

БДО ни β -БФИ билан ZnCl_2 катализатори иштирокида 150-160 $^\circ\text{C}$ даги реакциясидан изомер амидоалкил маҳсулот-6-(α -N-фталимидоэтил)бензодиоксан-1,4 синтез қилинди.

Бу модда 6-фталимидоэтилбензодиоксан-1,4 қайта кристалланиб тозаланди, суюқланиш температураси аниқланганда, 56-58 $^\circ\text{C}$ ва R_f қиймати 0,67 тенг эканлиги аниқланди. 6-фталимидоэтилбензодиоксан-1,4 тузилиши ИҚ-, ПМР спектрлари орқали тасдиқланди.

Фойдаланилган адабиётлар

1. Криворотов Д.В., Воробьев М.В., Полукеев В.А. Амидомети-лированные производные стрихнина и папаверина // Материалы 1 Международной конференции “Химия и биологическая активность азотистых гетероциклов и алколоидов”. – М., 2001. Т. 2 // РЖ. Хим. 2002. 20Е92.
2. Виноградов А.С., Волкова Я.А., Денисов В.Я.. Изучение реакции амидоалкилирования производных 9-, 10-антрахинона. Молодежная научная школа-конференция, “Актуальные проблемы органической химии”. – Новосибирск, 2003.
3. Шуталев А.Д., Кукса В.А.. Использование реакции амидо-алкилирования в синтезе гидрированных пиримидин-2-тионов // Химия гетероцикл. соед., 1997. – № 1. – С. 105-109.
4. Шуталев А.Д., Ланина Н.С., Курочкин Н.Н., Сивова Н.В. Реакция α -амидоалкилирования в синтезе азотсодержащих гетероциклических соединений с двумя гетероатомами // 17 Менделеевский съезд по общей и прикладной химии. – Казань 21-22 сент. 2003. Тезисы докладов Т.2. // РЖ. Хим. 2004. 06Ж101.
5. Чернышева Н.Б., Боголюбов А.А., Муравьев В.В., Елкин В.В., Семенов В.В. Синтез предшественников гетероциклических цис- β -аминоспиртов внутримолекулярным амидоалкилированием 4-гидроксиоксазолидин-2-онов // Химия гетероцикл. соед., 2000. – № 10. – С. 1409-1416 // РЖ. Хим. 2002. 01Е 93.
6. Титов И.Ю., Чернышева Н.Б., Боголюбов А.А., Семенов В.В., Ненайденко Н.Б., Баленкова Е.С. Реакция 4-метилидендиоксолан-2-онов с 2-метилтриптаминами. Синтез скелетных аналогов аурентиоклафина // Изв. АН. Сер. хим. РАН, 2004. – № 3. – С. 542-545 // РЖ. Хим. 2004. 21Е 103.
7. Чернышева Н.Б., Боголюбов А.А., Нестеров В.В., Антипин М.Ю., Семенов В.В. 1-Окса-3-азапентален-2-оны как предшественники цис-2-аминоспиртов: синтез из пропалгильных спиртов, CO_2 и аминов с применением реакции внутримолекулярного амидоалкилирования оксазолидин-2-онов // Химия гетероцикл.соед., 2003. – № 7. – С. 1067-1079.
8. Ахмедов К.Н., Бердикулов А.Х. Алкилирование бензодиоксана-1,4 с трифенилметанолом и трифенилхлорометаном // Узб. хим. журн. 1995. – № 1. – С. 57-59.
9. Ахмедов К.Н., Юлдашева М.Р., Фаёзова Д. Изучение взаимодействия N-метилфталимида с бензодиоксаном-1,4 // ДАН РУз. 2003. – № 6. – С. 24-27.
10. Бердикулов А.Х. Бензо-1,4-диоксани ациллаш ва ациллаш реакцияларини ўрганиш // Кимё фан. ном. ... дис. – Т., 2000. – 110 б.
11. Цаугг Г., Мартин В. Органические реакции. α -Амидоалкилирование при атоме углерода. 14. Перевод с английского. Под. редакцией доктора хим. наук., проф. Флуценко И. М.: Мир, 1967. Т. 14. – С. 65-273.
12. Люшин М.М., Пинамос Ялда Бакус, Нагиев А.И. Кинетика хлорметилирования бензо-1,4-диоксана // Химия гетероцикл. соед. 1981. – № 4. – С. 459-462.

РЕЗЮМЕ

Мақолада бензодиоксани протон кислоталар иштирокида амидоалкиллаш реакцияларининг унуми пастлигини гетероҳалқадаги кислород атомларининг протонлашиши натижасида субстратнинг электрофил алмашиниш реакцияларига киришиш қобилиятининг пасайиши билан тушунтириш мумкинлиги таҳлил қилиниб, бундан келиб чиқадики, протон кислоталар иштирокида борадиган реакцияларда маҳсулот унуми бензодиоксан молекуласи кўп ёки кам протонлашишига боғлиқ бўлади. Бундай ҳолат бензодиоксани хлорметиллаш жараёнида ҳам кузатилган.

Бензодиоксани β -гидроксиэтилфталимид билан H_2SO_4 иштирокида амидоалкиллаб олинган амидоалкил маҳсулотнинг тузилишини янада чуқурроқ ўрганиш мақсадида бензодиоксани β -бромэтилфталимид билан ZnCl_2 иштирокида амидоалкиллаш реакцияси олиб борилди.

Демак, фталимид ҳосилалари ва амидоалкиллаш реакцияларидан синтез қилинган моддалар ҳам худди бензодиоксан каби биологик фаол моддалардир. Бундай моддалардан трипонасома, ўсма, эдемага қарши дори воситалари олишда ва турли органик бирикмалар синтез қилишда ишлатилиши ёритилган.

РЕЗЮМЕ

Бензодиоксан можно объяснить низкой эффективностью реакций амидоалкилирования в присутствии протонных кислот из-за сниженной способности субстрата вступать в электрофильные реакции из-за протонирования атомов кислорода в гетерогенном кольце. Отсюда следует, что в реакциях с участием протонных кислот выход продукта зависит от более или менее протонирования молекулы бензодиоксана. Это также относится и к хлорметилбензодиоксану.

Для дальнейшего исследования структуры амидоалкильного продукта амидоалкила с β -гидроксиэтилфталимидом с β -гидроксиэтилфталимидом было проведено амидоалкилирование бензодioxана с β -бромэтилфталимидом в присутствии $ZnCl_2$.

Следовательно, вещества, синтезируемые из производных фталимида и реакций амидоалкилирования, являются биологически активными в качестве бензодioxана. Такие вещества используются при производстве трипанасомы, опухолей, отеков и синтеза различных органических соединений.

SUMMARY

Benzodioxane can be explained by the low efficiency of amidoalkylation reactions in the presence of protic acids due to the reduced ability of the substrate to enter into electrophilic reactions due to the protonation of oxygen atoms in the heterogeneous ring. It follows that in reactions involving protic acids, the yield of the product depends on the more or less protonation of the benzodioxane molecule. This also applies to chloromethylbenzodioxane.

To further study the structure of the amidoalkyl product of amidoalkyl with β -hydroxyethylphthalimide with β -hydroxyethylphthalimide, the amidoalkylation of benzodioxane with β -bromoethylphthalimide was carried out in the presence of $ZnCl_2$.

Therefore, substances synthesized from phthalimide derivatives and amidoalkylation reactions are biologically active as benzodioxane. Such substances are used in the production of trypanosomes, tumors, edema and the synthesis of various organic compounds.

α -АМИНОНИТРИЛЛАРНИ АЦИЛЛАШ ВА БЕНЗОИЛЛАШ РЕАКЦИЯЛАРИ

Чулпиев Ж.Р., Наимов Х.А., Норбоева Г.Б., Кодиров А.А. (ҚарДУ)

Таянч сўз ва иборалар: аминотриллар, сирка кислотаси ангидриди, бензой кислотаси ангидриди, ациллаш реакциялари, бензоиллаш реакциялари, реакция маҳсулотининг унуми, ИҚ-спектрлар, юққа қатламли хроматография, триэтиламин.

Ключевые слова: аминотрилы, ангидрид уксусной кислоты, ангидрид бензойной кислоты, реакции ацилирования, реакции бензоилирования, выход продуктов реакции, ИК-спектры, тонкослойная хроматография, триэтиламин.

Keywords: amino nitriles, acetic acid anhydride, benzoic acid anhydride, acylation reactions, benzooylation reactions, yield of reaction products, IR spectra, thin layer chromatography, triethylamin.

Ҳозирги кунда кишлок хўжалиги экинларидан юқори ҳосил олишнинг энг самарадор йўлларида бири бу – кишлок хўжалиги экинларини кимёвий воситалар ёрдамида химоя қилиш ва юқори ҳосилни таъминловчи турли хил кимёвий препаратларни қўллаш орқали эришишдир.

Кимёвий химоя қилиш воситаларининг кишлок хўжалигида ишлатилиши, кишлок хўжалик экинларидан юқори ҳосил олишнинг энг самарали йўлларида бири ҳисобланади. Кимёвий препаратлар яъни ўсимликларни ўстирувчи моддаларнинг кишлок хўжалигида қўлланилиши ўсимликларнинг ҳар хил касалликларга чалинишидан ва ноқулай об-ҳаво шароитларига чидамлилигини оширади, шунингдек, ҳосилнинг эрта етилишига, ҳосилдорликни оширишга ҳамда юқори навли маҳсулот олишга имкон яратади.

Қўлланилиб келаётган кимёвий препаратлар дастлабки қўлланилган вақтида яхши натижани берса-да, кейинги йилларда бу препаратларнинг самарадорлиги пасайиб кетмоқда. Бунга асосий сабаб ўсимликка зарар етказувчи ҳашаротлар, касаллик келтириб чиқарувчи замбуруғлар спораларининг дори воситасига нисбатан адаптация ҳосил қилишидир, аммо кишлок хўжалиги экинларидан юқори ҳосил олиш учун янги кимёвий препаратларга бўлган эҳтиёж йилдан-йилга ортиб бораверади.

Бундай препаратлар турига α -аминокислоталарнинг нитрилли ҳосилларини бўлган α -аминотрилларни ҳам киритиш мумкин.

α -Аминотриллар молекуласида кўпгина реакцион марказларнинг (нитрил гуруҳи, амино- ва активланган метилен гуруҳи ҳамда β -углерод атомидаги водород) мавжудлиги,

уларнинг ҳар хил кимёвий ўзгаришларга учраши ва шу реакция марказлар асосида турли хил янги кимёвий бирикмаларни синтез қилиш имконини яратади ва ушбу моддаларни синтез қилиш органик синтез жиҳатдан анча аҳамиятли ҳисобланади [1,2].

α -Аминонитрилни ациллаш реакцияларини сирка кислотаси ангидриди, пропион кислотаси ангидриди, ацетил хлорид ҳамда бензоиллаш реакцияларини бензоил хлорид ва бензой кислотасининг ангидридлари билан олиб бордик.

Шуни алоҳида таъкидлаш керакки, N,N'-бис-(α -цианизопропил)-этилендиаминни кислота ангидридлари билан реакциялари натижасида ҳосил бўладиган бирикманинг тузилиши реакцияга киришувчи бирикмаларнинг моллар нисбатига боғлиқ бўлади. Реакцияга киришувчи реагентларни 1:1 моллар нисбатида ишлатилганда реакция маҳсулоти сифатида N-моноацил маҳсулот ҳосил бўлиши, 2:1 моллар нисбатида реакция олиб борилганда эса бис-ацил маҳсулот ҳосил бўлиши кузатилган.

Бис ацетил маҳсулот олиш мақсадида реакцияни 1:2 нисбатда яъни ацилловчи реагентни 2 моль нисбатда таъсир эттирдик. Реакция жараёнида ажралиб чиқаётган кислотани боғлаш учун триэтиламиндан фойдаланилди. Реакция хона ҳароратида магнитли аралаштиргич ёрдамида аралаштириш билан олиб борилди ва реакциянинг бориши ЮҚХ усулида назорат қилиб турилди. ЮҚХ таҳлили натижасига кўра реакция давомийлиги 1,5 соат соат давомида тўлиқ амалга ошиши аниқланди.

Реакция натижасида юқори унум билан маҳсулот сифатида бис-ацетил маҳсулот, яъни N,N'-диацетил-N,N'-бис-(α -цианизопропил)этилендиамин ҳосил бўлиши кузатилди.

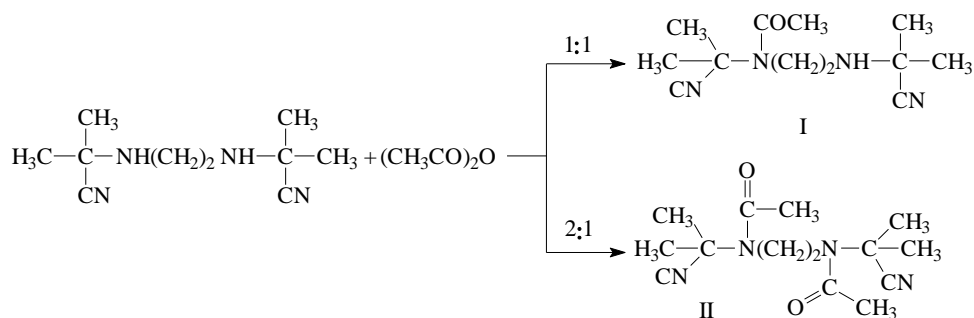

Адабиётларда N,N'-бис-(α -цианизопропил)этилендиаминнинг сирка ангидриди билан ациллаш реакцияси бензол эритмасида 60-70 °C да 2-3 соат давомида олиб борилган ва 80 фоиз унум билан маҳсулот олинган. Адабиётларда N,N'-бис-(α -цианизопропил) этилендиаминни сирка ва бензой кислоталар ангидридлари билан реакциялари ҳақида маълумотлар келтирилган [2].

Биз α -аминонитрилларни ациллаш реакциясини гексан эритмасида триэтиламин иштирокида олиб борганимизда реакция тўлиқ бориши ва яхши натижа бериши кузатилди.

α -Аминонитрилларнинг бошқа кислота ангидридлари билан ҳам реакцияларини ўрганиш мақсадида пропион ангидрид билан 1:2 нисбатдаги реакцияси олиб борилди.

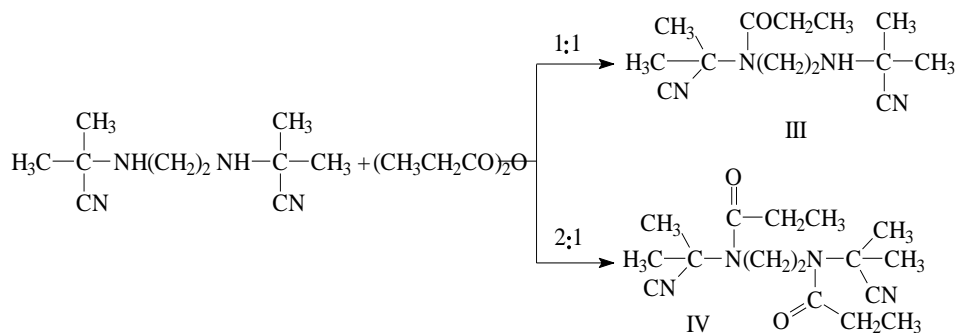

Эритувчи сифатида н-гександан фойдаланиб, триэтиламин иштирокида хона ҳароратида реакция олиб борилганда реакция 2 соат давомида тўлиқ бориши кузатилди. Реакциянинг бориши ЮҚХ ёрдамида текшириб борилди. Реакцион аралашмага триэтиламин қўшиш, реакция мувозанатини маҳсулот чиқиши томонига силжишига сабабчи бўлади. Реакция натижасида бис ацетил маҳсулот ҳосил бўлди.

α-Аминонитрилларни ациллаш реакциясида бензолдан эритувчи сифатида фойдаланиш бирмунча ноқулай ва инсон организмга салбий таъсир кўрсатади [3, 4].

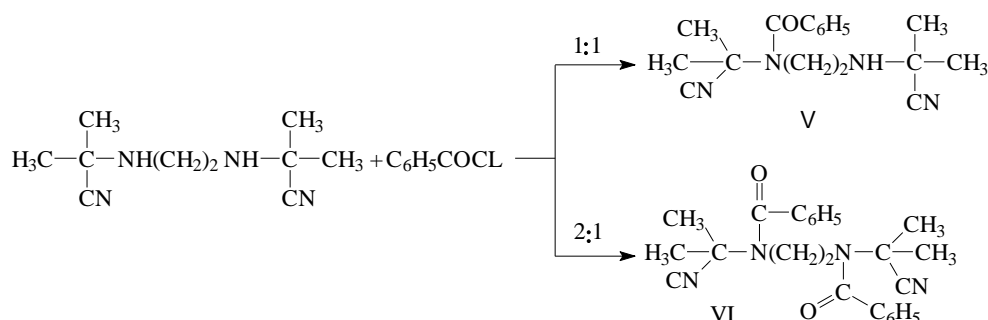

Ҳосил бўлган маҳсулотнинг ИҚ спектри олинди ва таҳлил қилинди. Унда 3304 см^{-1} соҳада NH-гурухига мос ва 1634 см^{-1} соҳада – CO гурухига мос, 2227 см^{-1} соҳада эса – CN гурухига мос интенсив ютилиш соҳаларини кўришимиз мумкин.

1-жадв.

α-Аминонитрилларнинг физик-кимёвий тавсифлари

Бирикма рақами	Брутто формуласи	Эритувчи	Реакцион ҳарорат/°C	R _f	Унум
1	C ₁₂ H ₂₀ N ₄ O	Гексан	50-55	0.64	76
2	C ₁₄ H ₂₂ N ₄ O ₂	Гексан	50-55	0.72	78
3	C ₁₃ H ₂₂ N ₄ O	Гексан	60-65	0.40	72
4	C ₁₆ H ₂₆ N ₄ O ₂	Гексан	60-65	0.69	75
5	C ₁₇ H ₂₂ N ₄ O	Гексан	65-68	0.77	82
6	C ₁₄ H ₂₆ N ₄ O ₂	Гексан	65-68	0.81	84

Ациллаш реакцияларида гександан эритувчи сифатида фойдаланилганда гексан бошқа эритувчиларга нисбатан инерт эритувчи бўлганлиги сабабли реакция муҳитдаги таъсир этувчи реагентларга нисбатан кимёвий жиҳатдан ҳеч қандай тўсқинлик қилмайди. Бу эса реакция муҳитдаги субстрат ва реагентларнинг мутлақ бир-бири билан таъсирлашувини таъминлайди.

α-Аминонитрилларнинг ацилловчи агентлар билан реакцияларидан яна шу нарса маълум аниқландики, реакция аралашмага уламчи аминларни қўшиш реакцияни давомийлигини камайтирган бўлса, реакция маҳсулотининг унумини эса ошириши маълум бўлди.

Тажриба қисми

Синтез қилинган моддаларнинг ИҚ-спектрлари Фурье-спектрометрнинг 2000 лик моделида (Perkin Elmer) КВг таблеткаларида, масс-спектрлари эса МХ-1303 ускунасида олинди.

Реакцияларни боришини ва реакция маҳсулотининг тозалигини юпқа қатламли хроматография орқали Silufol UV-254 маҳсус қоғозларида турли хлороформ:метанол (4:1) эритувчи системасида текшириб борилди.

Эритувчиларни абсолютлаштириш ва тозалаш тегишли услубларга асосан амалга оширилди [5].

N-Ацетил-N,N'-бис-(α -цианизопропил)этилендиамин (I)

Ҳажми 250 мл бўлган қолбага магнит аралаштиргич ўрнатиб, 20 мл гексан ва 4 г (0.04 мол, 3.6 мл) N,N-бис(α -цианизопропил)этилендиамин қолдириб, 20 мл гексан ва 4 г (0.04 мол, 3.6 мл) N,N-бис(α -цианизопропил)этилендиамин қолдириб турган ҳамда аралашмани (60-70 °C) қиздириб турган ҳолда 1.0 г (0.01 мол, 0.9 мл) сирка кислота ангидриди томчилатиб қўшидик. Реакцияни 1.5-2 соат олиб бориб, уни бир кечага қолдириб қетдик. Эртасига тушган оқ кристалларни филтрлаб олдик ва спитрда қайта кристалладик. Реакция маҳсулоти сифатида 2.7 г (75 фоиз) кристалл олинди. $T_{\text{суюк.}} = 162-164$ °C, $R_f = 0.65$ ИҚ-спектр: $\nu_{\text{CN}} 2231$ cm^{-1} , $\nu_{\text{CO}} 1682$ cm^{-1} , $\nu_{\text{NH}} 3162$ cm^{-1} . Масс-спектр m/z , (фоиз) $M^+ = 236(28)$, 131(100), 111(70), 83 (38).

N,N'-Бисацетил-N-(α -цианизопропил)этилендиамин (II)

Ҳажми 250 мл бўлган қолбага магнит аралаштиргич ўрнатиб, 20 мл гексан ва 4 г (0.04 мол, 3.6 мл) N,N-бис(α -цианизопропил)этилендиамин қолдириб, 20 мл гексан ва 4 г (0.04 мол, 3.6 мл) N,N-бис(α -цианизопропил)этилендиамин қолдириб турган ҳамда аралашмани (60-70 °C) қиздириб турган ҳолда 2.0 г (0.02 мол, 1.8 мл) сирка кислота ангидриди томчилатиб қўшидик. Реакцияни 1.5-2 соат олиб бориб, уни бир кечага қолдириб қетдик. Эртасига тушган оқ кристалларни филтрлаб олдик ва спитрда қайта кристалладик. Реакция маҳсулоти сифатида 3.4 г (80 фоиз) кристалл олинди. $T_{\text{суюк.}} = 174-175$ °C, $R_f = 0.78$, ИҚ-спектр: $\nu_{\text{CN}} 2229$ cm^{-1} , $\nu_{\text{CO}} 1656$ cm^{-1} , $\nu_{\text{NH}} 3296$ cm^{-1} . Масс-спектр m/z , (фоиз) $M^+ = 278(16)$, 235(100), 168(72), 86 (46), 27(23).

N-Бензол-NN'-бис-(α -цианизопропил)этилендиамин (III)

Ҳажми 250 мл бўлган қолбага магнит аралаштиргич ўрнатиб, 20 мл гексан ва 3 г (0.01 мол) N,N-бис(α -цианизопропил)этилендиамин қолдириб, 20 мл гексан ва 3 г (0.01 мол) N,N-бис(α -цианизопропил)этилендиамин қолдириб турган ҳамда аралашмани (60-70 °C) қиздириб турган ҳолда 2.2 г (0.01 мол) бензой кислота ангидриди қўшидик. Реакцияни 3-4 соат олиб бориб уни бир кечага қолдириб қетдик. Эртасига тушган оқ кристалларни филтрлаб олдик ва спитрда қайта кристалладик. Реакция маҳсулоти сифатида 3.5 г (77 фоиз) кристалл олинди. $T_{\text{суюк.}} = 150-152$ °C, $R_f = 0.46$ (система Б) ИҚ-спектр: $\nu_{\text{CN}} 2222$ cm^{-1} , $\nu_{\text{CO}} 1627$ cm^{-1} , $\nu_{\text{NH}} 3196$ cm^{-1} . Масс-спектр m/z , (фоиз) $M^+ = 298(18)$, 193(100), 87 (41), 27(26).

N,N'-Бисбензоил-N,N'-бис-(α -цианизопропил)этилендиамин (IV)

Ҳажми 250 мл бўлган қолбага магнит аралаштиргич ўрнатиб, 20 мл гексан ва 3 г (0.01 мол) N,N-бис(α -цианизопропил)этилендиамин қолдириб, 20 мл гексан ва 3 г (0.01 мол) N,N-бис(α -цианизопропил)этилендиамин қолдириб турган ҳамда аралашмани (60-70 °C) қиздириб турган ҳолда 4.5 г (0.02 мол) бензой кислота ангидриди қўшидик. Реакцияни 3-4 соат олиб бориб уни бир кечага қолдириб қетдик. Эртасига тушган оқ кристалларни филтрлаб олдик ва спитрда қайта кристалладик. Реакция маҳсулоти сифатида 5.1 г (82 фоиз) кристалл олинди. $T_{\text{суюк.}} = 245-247$ °C, $R_f = 0.38$ ИҚ-спектр: $\nu_{\text{CN}} 2228$ cm^{-1} , $\nu_{\text{CO}} 1680$ cm^{-1} , $\nu_{\text{NH}} 3296$ cm^{-1} . Масс-спектр m/z , (фоиз) $M^+ = 402(19)$, 1297(100), 215(70) 68 (42), 26(21).

Фойдаланилган адабиётлар

1. Кодиров А.А., Абдуллаев Н.Д., Шахидоятлов Х.М. Синтез α -аминонитрилов // Химия природ. Соедин. – Ташкент, 1997. Спецвып. – С. 54-56
2. Кодиров А.А. Синтез и химические превращения α -аминонитрилов: автореферат дисс.....к. х. н. –Т., 2004. – 24 с.
3. Kasper, Dennis L. et al. (2004) Harrison's Principles of Internal Medicine, 16th ed., McGraw-Hill Professional, p. 618, ISBN 0071402357.
4. Smith, Martyn T. Advances in understanding benzene health effects and susceptibility (англ.) // Ann Rev Pub Health: journal. — 2010. — Vol. 31. — P. 133—148. — DOI:10.1146/annurev. pub.lhealth.012809.103646.
5. Беккер Г., Бергер В., Домшке Г. Органикум // Практикум по органической химии. Пер с нем. под. ред. Попова В.М., Пономарева С.В. – М.: Мир, 1979. Т. 2. – С. 353-380.

РЕЗЮМЕ

Мақолада аминотриллиларни турли кислота ангидридлари ва хлорангидридлари билан ациллаш реакциялари ўрганилди. Реакция маҳсулотининг унумига таъсир этувчи омиллар тадқиқ қилинди.

N,N'-бис-(α -цианизопропил)этилендиаминни кислота ангидридлари ва хлорангидридлари билан реакцияларида моно- ёки бис-ацил (бензоил) маҳсулот ҳосил бўлиши реакцияга киришувчи кимёвий бирикмаларнинг моллар нисбатига боғлиқлиги аниқланди. Реакцияга киришувчи реагентларни 1:1 моллар нисбатида ишлатилганда реакция маҳсулоти сифатида N-моноацил ва N-монобензоил маҳсулот ҳосил бўлиши, 2:1 моллар нисбатида эса бис-ацил ва бис-бензоил маҳсулот ҳосил бўлиши кузатилди.

Алифатик қатордаги ацилловчи агент сифатида сирка кислотаси ангидриди ҳамда пропион кислотаси ангидридлари ишлатилган бўлса, ароматик қатордаги бензоилловчи реагентлар сифатида бензой кислотаси ва унинг хлорангидриди ишлатилди.

Олинган бирикмаларнинг тузилишлари ИК- ва Масс-спектрлари ёрдамида тасдиқланган.

РЕЗЮМЕ

В статье изучены реакции ацилирования α -аминонитрилов с различными ангидридами и хлорангидридами кислоты. Исследованы различные факторы, влияющие на выход продуктов реакции.

В реакциях N,N'-бис-(α -цианизопропил)этилендиамина с ангидридами и хлорангидридами образование моно-или бис-кислотных (бензоильных) продуктов определялось зависимостью реакционных химических соединений от молярного соотношения. При использовании реагентов в молярном соотношении 1:1 наблюдалось образование в качестве продуктов реакции N-моноацила и N-монобензоила, а при реакции в молярном соотношении 2:1 образуются бис-ацил или бис-бензоил производные.

При использовании в качестве кислотного агента алифатического ряда ангидридов уксусной кислоты и пропионовой кислоты, в качестве бензоилирующих реагентов ароматического ряда использовали бензойную кислоту и ее хлорангидрид.

Структура синтезированных соединений подтверждена ИК- и Масс-спектроскопией.

SUMMARY

Article α -aminonitriles anhydride reactions were studied factors affecting the yield of the reaction product.

During the reaction of N, N'-bis(α -cyanisopropyl) ethylenediamine with acid anhydrides and acid chlorides and the formation of mono- or bis-acyl (benzoyl) products, it depends on the molar ratio of reactive substances.

In a 1:1 molar ratio, N-monoacyl or N-monobenzoyl derivatives are formed as a result of the reaction, and in a 1: 2 molar ratio, bis-acyl or bis-benzoyl derivatives are formed

In the reaction, acetic anhydride and propionic acid are used as an acylation agent in an aliphatic series, and benzoic anhydrides and chlorides are used as a benzoylating agent.

The structure of these compounds was investigated with help of spectroscopy of Mass and IR.

Наирга доц. Л.Камолов тавсия этган

ВЛИЯНИЕ РАЗНОУДАЛЕННЫХ РАСТЕНИЙ ЧЕРНОГО САКСАУЛА НА ПРОДУКТИВНОСТЬ ПОЛЫННО-ЭФЕМЕРОВОЙ РАСТИТЕЛЬНОСТИ В УСЛОВИЯХ КАРНАБЧУЛЯ

Убайдуллаев Ш.Р. (ТИИИМСХ), Ёзиев Л.Х. (КарГУ)

Ключевые слова: *саксаул чёрный, расстояние между особями, продуктивность, мятлик луковичный, осока толстостолбиковая, разнотравье, полынно-эфемеровая растительность.*

Таянч сўз ва иборалар: *қора саксовул, туплар орасидаги масофа, махсулдорлик, қўнғирбош, рапс ўсимлиги – илоқ, аралаш ўтлоқ, шувоқ – эфемерли ўсмликлар.*

Keywords: *black saxaul, distance between individuals, productivity, bulbous bluegrass, sedge thick-headed, forbs, wormwood-ephemeral vegetation.*

Введение

Пустынные и полупустынные пастбища Узбекистана, являясь основой кормовой базой пустынного животноводства, в том числе каракулеводства, характеризуются низкой продуктивностью. В результате многолетних исследований, проведенных в научных учреждениях республики, разработаны и внедрены в практику пастбищного хозяйства эффективные технологии фитомелиорации естественных пастбищ, отобраны высокопродуктивные, экологически устойчивые к экстремальным условиям пустыни виды-фитомелиоранты. Среди отобранных видов особое место занимает древовидный кустарник саксаул черный (*Haloxylon aphyllum* (Minkw.) Pjin), который как наиболее эффективный фитомелиорант широко используется в создании поликомпонентных кустарниково-травяных пастбищ и пастбищезащитных полос (Шамсутдинов, 1975, 1987; Ашурметов и др., 1998). Этот вид обладает высокой средо- и ценообразующей способностью (Мирошниченко, 1986; Убайдуллаев, 1990).

Установлено, что под фитогенным воздействием черного саксаула значительно снижаются и становятся более умеренными резкие колебания абиотических факторов среды. В фитогенном поле саксаула освещенность значительно ниже, чем вне его. Температура почвы и воздуха фитогенного поля днем низка, а ночью выше по сравнению с контролем, где отсутствует черный саксаул. Благодаря этому суточная амплитуда колебаний температурного режима в фитогенном поле снижается. Вместе с тем, в фитогенном поле чёрного саксаула, особенно в его внутренней части, значительно выше влажность почвы и воздуха. Чёрный саксаул оказывает значительное воздействие на минеральный состав почвы. В результате выщелачивания опада черного саксаула происходит засоление преимущественно внутренней части фитогенного поля, где наблюдается преобладание натрия, который свидетельствует о начале процесса образования солонцеватости, о присутствии токсичной для ряда растений соды в верхних горизонтах почвы (Убайдуллаев, 1990; Шамсутдинов и др., 2016).

Таким образом, воздействие черного саксаула на условия среды, с одной стороны, положительное: в фитогенном поле создается более умеренный микроклимат, который способствует лучшему росту и развитию, накоплению урожая кормовой массы растений нижних ярусов; с другой стороны, негативное, что выражается в засолении почвы и снижении освещенности фитогенного поля. Поэтому установление оптимального расстояния между соседними растениями черного саксаула, где происходит слияние их фитогенных полей настолько, чтобы была обеспечена непрерывность эффективного влияния вида-эдификатора на подчиненные растения, имеет не только научное, но и большое практическое значение.

Цель, объект и методика исследований

В целях установления оптимального расстояния между соседними растениями черного саксаула в урочище «План-чоп» Карнабчуля в черносаксаулово-полынно-эфемеровом фитоценозе было изучено их влияние на годичный прирост надземной фитомассы полынно-эфемеровой растительности путём закладки трансект между соседними особями.

Для определения надземной фитомассы травяных растений между ближайшими особями построили трансекты шириной 50 см, длина их зависела от расстояний между



стволами этих соседних особей чёрного саксаула. Трансекты были разделены на площадки размером 50х30 см (рис. 1). Растения, попадавшие на эти площадки, были срезаны и сгруппированы (мятлик луковичный, осока толстостолбиковая и разнотравье). В дальнейшем их высушивали и взвешивали.

Рис. 1.

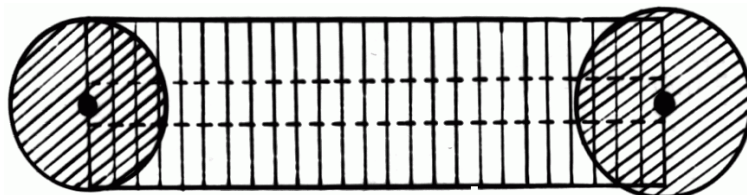
Схема построения трансекты между особями черного саксаула для определения годичного прироста надземной фитомассы полынно- эфемеровой растительности

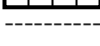

Условные обозначения:

-  - проекция кроны чёрного саксаула;
-  - трансекта для изучения травы раскидистой;
-  - трансекта для изучения травяных растений.



Рис. 2. Годичный прирост надземной фитомассы (г/м² в воздушно-сухом весе) полыни раскидистой в зависимости от удаленности особей черного саксаула друг от друга.

Примечание: Здесь и далее (рис. 3-6) 0 – голые пятна, где растительность отсутствует

ной фитомассы полыни при расстоянии между саксаулами-соседями 3,6 м составляет 3,5-6,45 г/м², то при расстоянии 4,5- 5,4 м фитомасса полыни во внешней части фитогенного

Для определения годичного прироста надземной фитомассы полыни раскидистой были построены трансекты шириной 2 м между теми же особями, где были заложены трансекты для определения надземной фитомассы травяных растений. Эти трансекты были разделены на площадки размером 200х30 см. (рис. 1). На этих площадках определялись годичный прирост надземной фитомассы этого вида-фитометра срезанием кормовой части с дальнейшим высушиванием и взвешиванием.

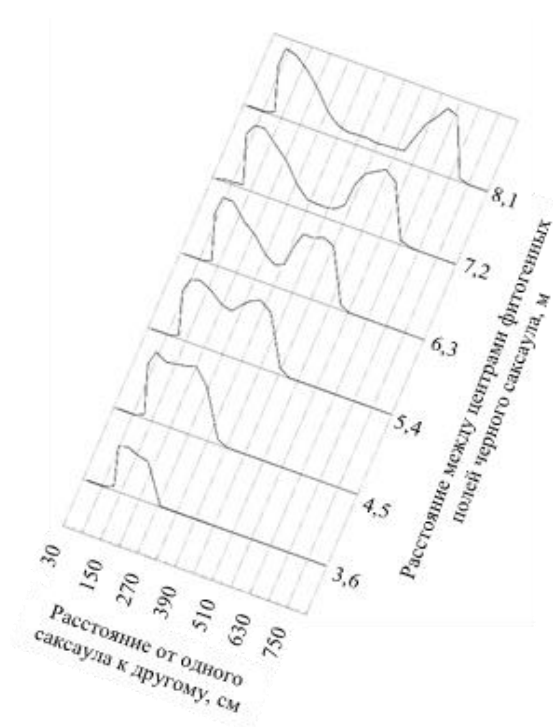
Полученные материалы обрабатывались методами математической статистики (Зайцев, 1984).

Результаты и обсуждения

Годичный прирост надземной фитомассы полыни в черносаксаульниках зависит от расстояния между растениями вида-эдификатора (рис. 2). Отрицательное влияние фитогенного поля на накопление фитомассы полыни хорошо заметно при близком расположении особей черного саксаула. Напряженность фитогенного поля снижается с увеличением расстояния между соседними растениями саксаула. Если годичный прирост надземной

поля увеличивается и составляет 7,95-8,87 г/м². При дальнейшем удалении соседних особей саксаула друг от друга не наблюдается перекрывания их фитогенных полей и отрицательное воздействие этого поля на годичный прирост надземной фитомассы полыни снижается до минимума. Так, на трансектах, заложенных между соседними растениями саксаула чёрного при их удаленности друг от друга на 6,3-8,1 м начиная с расстояния 300 см от центра фитогенного поля первого растения вида-эдификатора, величина продукции фитомассы полыни вплотную приближается к контролю. Зона, не попадающая под фитогенное воздействие, при удаленности соседних растений черного саксаула на расстояние 6,3 м друг от друга, составляет 60-90 см, при удалении на 7,2 м достигает 150 см, а на трансекте длиной 8,1 м ещё больше – до 270 см. Годичный прирост надземной фитомассы полыни в этих зонах составляет 9,80-11,50 г/м².

Накопление надземной фитомассы мятлика луковичного зависит от расположения соседних растений саксаула черного (рис. 3). При близком расположении (расстояние между особями 3,6 м) значение этого показателя в межкروновых пространствах (во внешней части фитогенного поля) составляет 26,8-31,4 г/м², а при расстоянии 4,5 м – 35,01-44,70 г/м². Когда расстояние между соседними растениями вида-эдификатора равняется 5,4 м, продукция надземной фитомассы мятлика к середине трансекты (на расстоянии 270-300 см) уменьшается и составляет 30,45-32,10 г/м², что объясняется снижением напряженности фитогенного поля. Здесь необходимо отметить, что в минимальном фитогенном поле черный саксаул оказывает угнетающее действие на мятлик, в результате чего последний вытесняется. Изучение накопления надземной фитомассы мятлика в трансектах длиной 6,3 м, 7,2 м и 8,1 м показали, что по мере удаления соседних растений черного саксаула друг от друга их фитогенное воздействие к средней части трансект снижается, и постепенно становится минимальным. Если на трансекте длиной 6,3 м надземная фитомасса мятлика на расстоянии 330 см составляет 14,40 г/м², то на трансекте длиной 7,2 м на расстоянии 330-420 см она ниже – 7,10-8,50 г/м². На трансекте длиной 8,1 м невысокие величины надземной фитомассы мятлика наблюдаются на расстояниях 330-540 см, и составляют 5,91-8,34 г/м² (рис. 3). Полученные данные показывают, что по мере возрастания расстояния между особями черного саксаула зона с низкой урожайностью мятлика луковичного увеличивается.



Рис. 3. Продукция надземной фитомассы (г/м² в воздушно-сухом весе) мятлика луковичного в зависимости от удаленности особей черного саксаула друг от друга.

Отрицательное воздействие черного саксаула на осоку толстостолбиковую проявляется особенно сильно при близком расположении вида-эдификатора. При расположении особей саксаула на расстоянии 3,6 м почти полностью исчезает осока, сохраняясь только в межкроновом пространстве (на расстоянии 210-240 см от одного ко второму растению саксаула), но и здесь ее надземная фитомасса очень низка – 1,19-1,40 г/м² (рис. 4).

На трансекте длиной 4,5 м осока встречается во внешней части фитогенного поля и ее надземная фитомасса на расстоянии 180-300 см составляет 1,59-2,35 г/м², что заметно ниже контрольных участков. Отрицательное воздействие вида-эдификатора на формирование надземной фитомассы осоки наблюдается на всей протяженности трансекты длиной 5,4 м. Однако, степень этого воздействия неодинакова на разных точках трансекты. В начальной и конечной его частях, расположенных в минимальных фитогенных полях, как и во всех изучаемых трансектах, осока полностью вытесняется фитогенным воздействием черного саксаула. В то же время, по мере удаления от центра фитогенного поля наблюдается постепенное увеличение надземной фитомассы. В околороновом пространстве на расстоянии 180-210 см и 390-420 см надземная фитомасса осоки составляет, соответственно, 1,88-1,98 г/м² и 1,22-1,84 г/м², а к середине трансекты колеблется в пределах 2,35-2,64 г/м². При расположении особей

черного саксаула друг от друга на расстоянии 6,3 м в средней части трансекты (между 300-360 см) надземная фитомасса осоки приближается к контролю и составляет 2,84-3,01 г/м² (рис. 4).

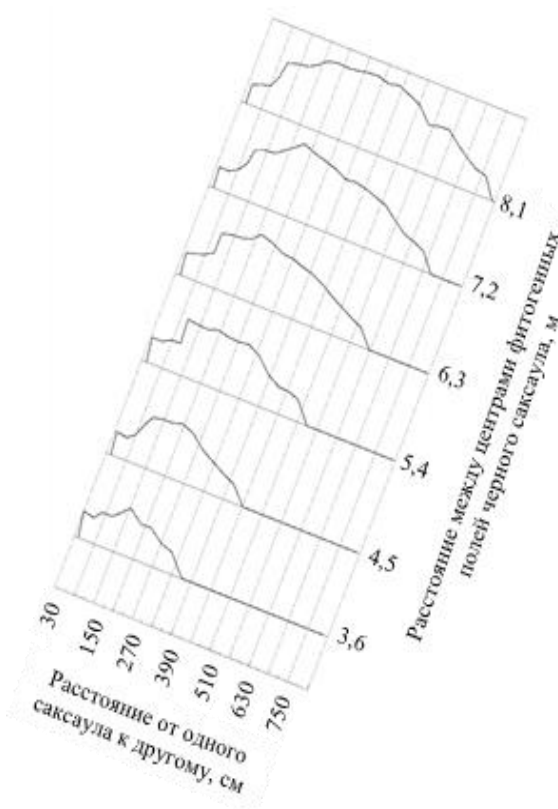
Это связано со снижением напряженности фитогенного поля черного саксаула на этом участке трансекты до минимума, в связи с чем фитогенное влияние его на накопление надземной фитомассы осоки не наблюдается и образуется зона вне влияния фитогенного поля.

При дальнейшем увеличении расстояния между особями черного саксаула, размер зоны, не контролируемой их фитогенным воздействием, увеличивается. На трансекте длиной 7,2 м не контролируемая фитогенным воздействием саксаула зона наблюдается между расстояниями 300 и 450 см и размер ее составляет 150-180 см. При расстоянии 8,1 м между особями черного саксаула эта величина увеличивается до 240 см и располагается между 300 см и 510 см трансекты (рис. 4). В рис. 5 приведены данные о динамике накопления надземной фитомассы разнотравья в трансектах различной протяженности. На трансекте длиной 3,6 м, т.е. при близком расположении особей черного саксаула, надземная фитомасса разнотравья сравнительно невысока. Если в подкроновой части трансекты эта величина варьирует в пределах 4,90-14,49 г/м², то в межкроновой части трансекты она составляет 22,10-24,14 г/м². По мере увеличения межкронового пространства происходит уменьшение надземной фитомассы разнотравья на средней части трансекты. Высокие показатели этой величины наблюдаются в околороновых пространствах. Здесь на трансекте длиной 4,5 м надземная фитомасса разнотравья составляет 25,90-34,92 г/м² и 26,75-35,84 г/м², в центре трансекты уменьшается до 17,35 г/м² (рис. 5). В межкроновых пространствах при расположении соседних особей черного саксаула на расстоянии 5,4 м надземная фитомасса разнотравья еще меньше – 7,5 г/м². При увеличении расстояния между особями саксаула до 6,3 м зона с низкой продуктивностью разнотравья увеличивается и на расстоянии 360-390 см надземная фитомасса не превышает



Рис. 4. Продукция сухой надземной фитомассы (г/м² воздушно сухом весе) осоки толстостолбиковой в зависимости от удаленности особей черного саксаула друг от друга.

саксаула, надземная фитомасса разнотравья сравнительно невысока. Если в подкроновой части трансекты эта величина варьирует в пределах 4,90-14,49 г/м², то в межкроновой части трансекты она составляет 22,10-24,14 г/м². По мере увеличения межкронового пространства происходит уменьшение надземной фитомассы разнотравья на средней части трансекты. Высокие показатели этой величины наблюдаются в околороновых пространствах. Здесь на трансекте длиной 4,5 м надземная фитомасса разнотравья составляет 25,90-34,92 г/м² и 26,75-35,84 г/м², в центре трансекты уменьшается до 17,35 г/м² (рис. 5). В межкроновых пространствах при расположении соседних особей черного саксаула на расстоянии 5,4 м надземная фитомасса разнотравья еще меньше – 7,5 г/м². При увеличении расстояния между особями саксаула до 6,3 м зона с низкой продуктивностью разнотравья увеличивается и на расстоянии 360-390 см надземная фитомасса не превышает

4,50-6,88 г/м². Эти данные свидетельствуют о том, что по мере увеличения расстояния между соседними особями саксаула, появляются зоны, где не наблюдается фитогенное воздействие саксаула на величину формируемой надземной фитомассы разнотравья.

На трансектах длиной 7,2 м и 8,1 м продолжается увеличение зоны с низким урожаем разнотравья: в первой трансекте она наблюдается на расстоянии 300-480 см, а на второй – на 300-570 см. В этих промежутках трансект надземная фитомасса разнотравья, соответственно, составляет 3,24-6,95 г/м² и 3,03-5,10 г/м² (рис. 5).

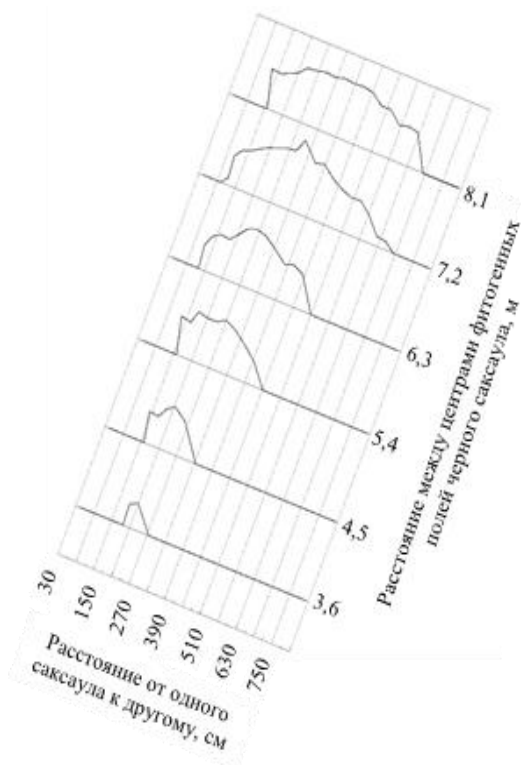
Годичный прирост надземной фитомассы полынно-эфемерово-растительности в зависимости от расстояния растений черного саксаула друг от друга оказался неодинаковым. Значения этого показателя при близком расположении растений вида-эдификатора (на расстоянии 3,6 м между ними) изменяются по одновершинной кривой, т.е. с удалением от центра фитогенного поля первого растения черного саксаула ко второму сначала фитомасса полынно-эфемерово-растительности увеличивается, достигая своего максимума в



Рис. 5. Продукция надземной фитомассы (г/м² в воздушно-сухом весе) разнотравья в зависимости от удаленности особей черного саксаула друг от друга.



Рис. 6. Годичный прирост надземной фитомассы (г/м² в воздушно-сухом весе) полынно-эфемерово-растительности в зависимости от удаленности особей черного саксаула друг от друга.

середине трансекты на расстоянии 180-210 см (59,14-61,81 г/м²), а при дальнейшем удалении от первого и с приближением ко второму центру фитогенного поля наблюдается уменьшение этого показателя (рис. 6). Это свидетельствует о том, что при таком отдалении растений вида-эдификатора друг от друга происходит перекрывание их фитогенных полей и фитогенное воздействие наблюдается на всей протяженности этого пространства.

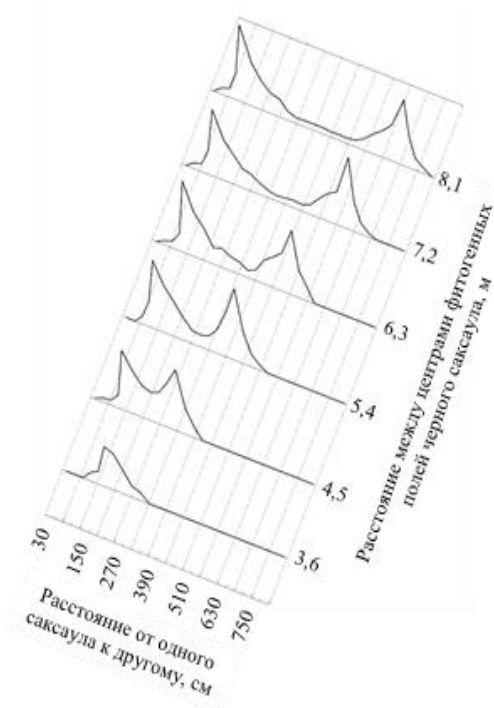
При расположении особей черного саксаула на расстоянии 4,5 и 5,4 м друг от друга наиболее высокие урожаи на пастбищах накапливаются в околочранных пространствах по сравнению с контрольными участками пастбищ. В межчранным пространстве, в средней части трансекты, хотя и наблюдается уменьшение величины этого показателя, она остается значительно выше контрольной (рис. 6).

При дальнейшем удалении растений черного саксаула друг от друга по мере снижения напряженности фитогенного поля к средней части трансекты значительно уменьшается годичный прирост надземной фитомассы полынно-эфемерово-растительности: в центральной

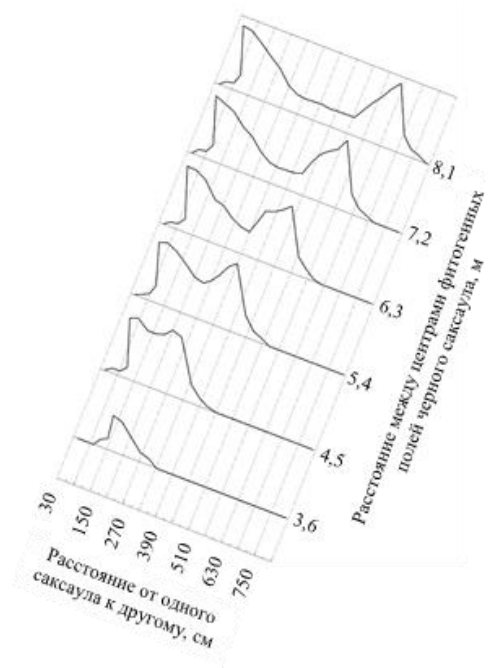
части трансекты длиной 6,3 м этот показатель равняется 33,75-41,39 г/м²; 7,2 м – 24,34-35,29 г/м², а 8,1 м еще ниже – 23,33-32,83 г/м². Здесь необходимо отметить, что по мере удаления растений вида-эдификатора друг от друга увеличивается и пространство с низкой урожайностью. На трансекте протяженностью 6,3 м это пространство расположено на расстоянии 300-360 см, на 7,2 м – 300-450 см, а на 8,1 м еще больше – 300-540 см.

Из данных, приведенных выше, вытекает вывод о том, что наибольший эффект в смысле повышения продуктивности полынно-эфемеровых пастбищ наблюдается тогда, когда расстояние между двумя соседними особями черного саксаула составляет 4,5-5,4 м. При более близком расположении, с увеличением густоты стояния черного саксаула, происходит перекрывание их фитогенных полей. Вследствие этого, в пределах фитогенного поля зона с высоким годичным приростом надземной фитомассы полынно-эфемеровой растительности уменьшается. В таком фитоценозе преобладает пространство, находящееся под влиянием минимального фитогенного поля (подкroновое пространство) черного саксаула, где в результате засоления почвы и снижения освещенности (Убайдуллаев, 1990), вытесняется полынь раскидистая, мятлик луковичный, осока толстостолбиковая и другие растения, и, в конечном итоге, в черносаксаулово-полынно-эфемеровых пастбищах формируется область с низкой продуктивностью. В то же время в насаждениях, где расстояние между особями черного саксаула значительно увеличивается, в межкroновых пространствах появляются зоны, не контролируемые фитогенными воздействиями вида-эдификатора. Здесь годичный прирост надземной фитомассы полынно-эфемеровой растительности заметно ниже, чем в околокroновом пространстве.

Выводы

1. В черносаксаулово-полынно-эфемеровых пастбищах продуктивность растений нижних ярусов зависит от размещения растений вида-эдификатора (саксаул черный). При очень близком расположении его особей (расстояние между особями 3,6 м) в результате значительного перекрывания их фитогенных полей, существенно снижается освещенность и увеличивается зона с засоленной почвой. И это приводит к вытеснению светлюбивых и неустойчивых к почвенному засолению видов растений. В конечном итоге продуктивность полынно-эфемеровой растительности резко снижается.

2. При значительной удаленности друг от друга особей черного саксаула (расстояние между особями 6,3-8,1 м) в растительном покрове появляются зоны, где не наблюдается фитогенное воздействие этого вида-эдификатора. В этих зонах годичный прирост надземной фитомассы полынно-эфемеровой растительности резко снижается и приближается к контролю.

3. На пастбищных массивах Карнабчуль следует считать оптимальным такое размещение особей черного саксаула, когда расстояние между ними составляет 4,5-5,4 м (в среднем 4,85 м). При таком расположении особей вида-эдификатора и при их диффузном размещении во всем фитоценозе создается интегральное фитогенное поле черного саксаула. В этих пастбищах значительно снижается отрицательное влияние черного саксаула, до минимума сокращаются зоны вне фитогенного влияния этого вида-эдификатора. Это, в свою очередь, приводит к повышению годичного прироста надземной фитомассы полынно-эфемеровых пастбищ с участием черного саксаула, повышению их устойчивости как по составу, структуре, так и по продуктивности.

Литература

1. Ашурметов О., Рахимова Т.Т., Хасанов О.Х., Шамуратов Х. Рекомендации по улучшению природных пастбищ Узбекистана // Проблемы освоения пустынь. 1998. – №1. – С. 84-90.
2. Зайцев Г.Н. Математическая статистика в экспериментальной ботанике. – М.: Наука, 1984. – 424 с.
3. Мирошниченко Ю.М. Динамика и продуктивность пустынной растительности (Юго-Восточные Каракумы). – Л.: Наука. 1986. – 158 с.

4. Шамсутдинов З.Ш. Создание долголетних пастбищ в аридной зоне Средней Азии. – Ташкент: Фан, 1975. – 176 с.

5. Шамсутдинов З.Ш. Введение в культуру пустынных кормовых растений. – Ташкент: Мехнат, 1987. – 180 с.

6. Шамсутдинов З.Ш., Убайдуллаев Ш.Р., Шамсутдинов Н.З., Санжеев В.В. Средаобразующая функция саксаула чёрного (*Haloxylon aphyllum* (Minkw.) Pjin) в пустыне Карнабчуль // Экология, 2016, – №1. – С. 44-49.

7. Убайдуллаев Ш.Р. Фитогенное поле чёрного саксаула (*Haloxylon aphyllum* (Minkw.) Pjin) и его роль в фитомелиорации эфемероидово-полынных пастбищ Узбекистана: автореф. канд. дисс. – Ташкент, 1990. – 24 с.

РЕЗЮМЕ

Мақолада Қарнобчўл шароитида бир-биридан турли масофада жойлашган қора саксовул ўсимликларининг ўзаро ўсиш масофасининг эфемер-шувоқли яйловлар ҳосилдорлигига таъсирини ўрганиш натижалари баён қилинган. Бунда эдификатор ўсимлик тупларининг бир-бирига нисбатан оптимал жойлашиш масофаси 4,5-5,4 м (ўртача 4,85 м) эканлиги аниқланган.

РЕЗЮМЕ

В статье освещены результаты изучения влияния удаленности особей саксаула черного друг от друга в условиях Карнабчуля на продуктивность полынно-эфемеровой растительности. Определено оптимальное размещение особей этого вида-эдификатора относительно друг к другу, которое составляет 4,5-5,4 м (в среднем 4,85 м).

SUMMARY

There are the results of a study of the effect of distance of black saxaul from each other on Karnabchul to productivity of sagebrush-ephemeral vegetation in this article. Defined the optimal placement of individuals of this edificatory-species, which is 4.5-5.4 m from each other (average 4.85m).

ВИДЫ РОДА *FERULA* L. ВО ФЛОРЕ ТАРКАПЧИГАЙСКОГО БОТАНИКО-ГЕОГРАФИЧЕСКОГО РАЙОНА

Абдураимов А.С. (Институт Ботаники Ан РУз), Данияров С.А. (ГулГУ),
Буранова М.О. (КарГУ)

Ключевые слова: Таркапчигайский ботанико-географический район, флора, *Ferula* L., естественная популяция, эндемичный вид, жизненная форма, экология.

Таянч сўз ва иборалар: Торқоқчиғай ботаник-географик райони, флора, *Ferula* L., табиий популяция, эндем тур, ҳаётий шакл, экология.

Keywords: Tarkapchigai botanical geographical region, flora, *Ferula* L., natural population, endemic species, life form, ecology.

Введение. В настоящее время в Узбекистане, где сосредоточено значительное мировое видовое разнообразие флоры и фауны, отмечается ухудшение состояния биологических ресурсов луговых, лесных, степных, пустынных и других экосистем [18:83]. Многие виды стали редкими и находятся под угрозой исчезновения. Опасность потери богатства биологического разнообразия Узбекистана становится крайне угрожающей, так как в последнее время население стало вовлекать в хозяйственный оборот значительно больше биологических ресурсов. Одним из видов, к которым в последние два десятка лет значительно возрос хозяйственный и коммерческий интерес, является род ферула (*Ferula* L.), относящийся к трибе *Peucedarteeae* Dumort. подсемейства *Apioideae* Drude семейства *Apiaceae* Lindl. [10:244].

Виды рода *Ferula* – многолетние монокарпические и поликарпические стержнекорневые травянистые растения, обычно с высоким и толстым стеблем и мощной корневой системой. Листья крупные, преимущественно розеточные, пластинка тройчато рассеченная, каждый из сегментов, в свою очередь, дважды – перисто рассеченный. Корневая система представлена главным и боковыми корнями, иногда они разрастаются, образуя несколько клубневидных утолщений или крупный клубнекорень [12:178].

В настоящее время к роду *Ferula* относятся примерно 150 видов, распространенных в Средней Азии, Западной Сибири, на Кавказе, в Средиземноморье, Северной Африке, Малой Азии, Иране, Афганистане, Китае (Синьцзян) и Индии; из них в Средней Азии и Казахстане отмечено 105 видов. С запада на восток виды рода *Ferula* встречаются в следующих районах: на о. Сицилия, юге Апеннинского полуострова (Калабрия), Балканском полуострове (Греция, Болгария, Румыния), в Передней и Малой Азии (Турция, Иран, Сирия, Ливан, Ирак, Афганистан), на Кавказе (западное, восточное и южное Закавказье), в Средней Азии (Копет-Даг, Памиро-Алай, западный Тянь-Шань), а также в Центральной Азии (Кашгария, Кашмир). Для территории бывшего СССР приводится 110 видов. Они наиболее распространены на территориях Средней Азии и Казахстана – это один из очагов формирования рода, о чем свидетельствуют видовое разнообразие, высокий процент эндемичных видов [7:288; 13:244].

Виды рода *Ferula* – в основном горные растения, встречаются относительно высоко – на высотах от 300 до 3600 м над уровнем моря, как на мелкоземлах, пестроцветных толщах, так и на щебнистых склонах, осыпях и галечниках. Ареал рода, по данным И.В. Новопокровского и др. [3:10-42], Л.В. Кузьминой [2:4-21], Н.В. Павлова [6:550], простирается от 12° до 80° восточной долготы и от 30° до 45° северной широты.

Л.К. Сафина утверждает [13:244], что виды рода *Ferula* распространены главным образом в Ирано-туранской фитогеографической области. Также они подчеркивают, что для рода характерно наличие двух центров видообразования: 1) западный (от Турции до западного Ирана, включая Сирию), содержащий большинство видов и 2) восточный (восточный Иран, Афганистан до Средней Азии), в котором большинство видов – эндемики с очень ограниченными областями распространения.

Е.П.Коровин [1:411-431] считает род *Ferula* переднеазиатским и указывает, что его представители распространены в зоне действия средиземноморского климата, характеризующегося неравномерностью в выпадения осадков с летним засушливым периодом [9:138-153]. Таким образом, ареал рода *Ferula* совпадает с древнесредиземноморской областью в понимании М.Г. Попова и П.Н. Овчинникова [4:396-447].

В Узбекистане произрастает 45 видов, из них 8 – эндемичных (*F. kuhistanica* Korovin, *F. juniperina* Korovin, *F. prangifolia* Korovin, *F. kyzylkumica* Korovin, *F. dshizakensis* Korovin, *F. pallida* Korovin, *F. ugamica* Korovin, *F. helenae* Rakhm. & Melibaev).

В практическом отношении ферулы известны как очень хорошие, часто незаменимые кормовые растения; как лекарственные растения традиционной восточной медицины, имеющие большие перспективы в качестве источника лечебных препаратов и как ароматические, эфирномасличные растения. Некоторые виды ферул в Средней Азии в недалеком прошлом использовались в качестве пищевых растений (*F. karelinii* Bunge, *F. sibirica* Willd., *F. dubjanskyi* Korovin), своеобразных специй, медоносов, топлива и примитивного строительного материала в пустынных районах. В последнее время выясняется возможность их использования как декоративных, особенно широколиственных видов (*F. kokanica* Regel & Schmalh., *F. foetidissima* Regel & Schmalh. и др.). Рекомендуются для озеленения *F. tenuisecta* Korovin, *F. penninervis* Regel & Schmalh., *F. ugamica* Korovin и др. Декоративное значение могут иметь и виды: *F. dissecta* Ledeb., *F. karatavica* Regel & Schmalh., *F. kelleri* K.-Pol. Применение ферул как перспективных лекарственных растений обосновывается современными достижениями в изучении вопроса о содержании в их различных органах биологически активных веществ с наибольшей их концентрацией в корнях и, особенно, в плодах. С учетом этого, корни и плоды ферулы можно характеризовать как реальный сырьевой источник, причем целесообразность использования плодов определяется их высокой семенной продуктивностью, включающей также и сохранность естественных зарослей [11:59].

В странах СНГ систематика, карпология, экология и распространение некоторых видов рода *Ferula* L. отражены в работах Е.П. Коровина, М.Г. Пименова, Е.В. Клюйкова, Т.А. Остроумова, Л.К. Сафина и других [10:244].

В Узбекистане биология видов рода *Ferula* L. изучена У. Рахмонкуловым, С. Мелибоевым, Нишонбоевой, цитозембриология – А.А. Бутник и др., М.Х. Богдасаровой, С.С. Назруллаевой и др., химические и фармакологические свойства – В.М. Маликовым, А.И. Саидходжаевым, Г.К. Никоновым. М.Г. Пименов классифицировал 10 новых видов рода *Ferula* L. и разделил их на 18 секций [10:244].

Материалы и методы. Полевые исследования осуществлялись маршрутно-рекогносцировочным методом и охватили всё имеющееся ландшафтное разнообразие района исследований. Полевые исследования проведены на основе маршрутных методов, разработанных А.В. Щербаковым и С.Р. Майоровым [16:48]. При определении таксономических единиц гербарных образцов, собранных в ходе исследований, использован 11 томный «Определитель растений Средней Азии» [5] и 6 томная «Флора Узбекистана» [15].

Приоритетные названия видов приводятся по «Определителю растений Средней Азии» [5], международным индексам – International Plants Names Index (www.ipni.org) [20], The Plant List (www.theplantlist.org) [22]. В названиях авторы таксонов соответствуют справочнику R.K. Brummit, C.E. Powell [21:636]. Хозяйственные группы растений приводятся по изданиям «Растительные ресурсы» [8:230].

Результаты и их обсуждение. Исследования проведены в Таркапчигайском ботанико-географическом районе (рис.1). По данным К.Ш. Тожибаева, Таркапчигайский ботанико-географический район входит в состав Западного Гиссарского округа [14:1105-1130].

Таркапчигайский район включает в себя западные отроги Гиссарского хребта, расположенные к югу от Гузара и Дехканабада, на левобережье Кичик Урадарьи и в бассейне р. Таркапчигай (горы Элликбаш, Сакыртау и др.). Юго-восточная граница района проходит по левому водораздельному гребню Таркапчигая. С севера район ограничивает долина рек Кичик Урадарьи и Гузардарьи. Здесь представлены ландшафты аридных низкогорий и среднегорий, широко распространены выходы пестроцветных пород и гипса. Район неоднократно посещался многими крупными ботаниками, здесь работали геоботанические и ресурсоведческие экспедиции, но видовой состав флоры до сих пор почти не изучен [14:1105-1130].

Рис. 1.

Таркапчигайский ботанико-географический район

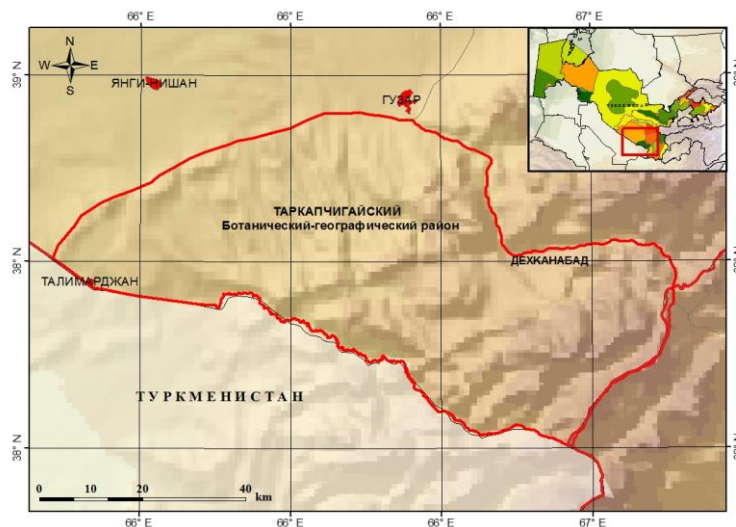

На основании этих данных невозможно установить полный видовой состав флоры Таркапчигайского ботанико-географического района и определить его ботанико-географическое положение в Средней Азии. С этой точки зрения, составление современного конспекта флоры, осуществление комплексного анализа, оценка состояния популяций ред-

ких и эндемичных видов и установление ботанико-географических границ, а также создание электронной базы данных флоры имеют актуальное научно-практическое значение.

В исторической ретроспективе дикорастущие представители рода ферула использовались в пищу беднейшими слоями населения [6:550] с целью разнообразия своего рациона, а иногда и просто спасения от голода. В настоящее время, когда население информировано о биологической активности ферул, в продаже в Узбекистане имеются фиточаи на основе сырья, полученного из различных видов ферул, использование таких продуктов продиктовано заботой о собственном здоровье и рациональном питании.

К ферулам, как к пищевым растениям, интерес в мире неуклонно повышается. Например, произрастающая в Узбекистане *F. foetida* (Bunge) Regel, наряду с иранским видом *F. assa-foetida* L. входят, по версии Э. Смолла [21:636], в список 100 самых экзотических пищевых растений планеты.

Табл. 1.

Виды рода *Ferula*, распространенные в Таркапчигайском ботанико-географическом районе

№	Латинское название	Русское название	Жизненная форма	Распространение	Экология	Использование
1	<i>Ferula diversivittata</i> Regel et Schmalh.	Ферула разнокапальцевая	Многолетник, монокарпик	Предгорья, нижний пояс гор	Лёссовые, мелкоземистые склоны, сухие русла	Лекарственное, эфирномасличное, медонос
2	<i>Ferula kelifi</i> Korovin	Ферула Келифа	Многолетник, монокарпик	Предгорья, нижний и средний пояс гор	Выходы гипса, известняков, пестроцветных глин, песчаников, соленосных пород	Эфирномасличное, медонос
3	<i>Ferula kuhistanica</i> Korovin	Ферула кухистанская	Многолетник, монокарпик	Нижний и средний пояс гор	Мелкоземистые, щебнистые, каменистые склоны	Лекарственное, эфирномасличное, кормовое, медонос
4	<i>Ferula kopetdagensis</i> Korovin	Ферула копетдагская	Многолетник, поликарпик	Нижний и средний пояс гор.	Каменистые, щебнистые склоны, осыпи	Лекарственное, эфирномасличное, медонос
5	<i>Ferula nevskii</i> Korovin	Ферула Невского	Многолетник, монокарпик	Средний пояс гор.	Каменистые, щебнистые склоны, скалы, осыпи	Лекарственное, эфирномасличное, медонос
6	<i>Ferula ovina</i> (Boiss.) Boiss.	Ферула овечья	Многолетник, поликарпик	Нижний и средний пояс гор	Каменистые, мелкоземистые склоны и гребни гор, осыпи, скалы	Эфирномасличное, кормовое, медонос
7	<i>Ferula samarkandica</i> Korovin	Ферула самаркандская	Многолетник, монокарпик	Нижний и средний пояс гор	Каменистые, щебнистые, мелкоземистые склоны, скалы	Лекарственное, эфирномасличное, кормовое, медонос
8	<i>Ferula schtschurowskiana</i> Regel et Schmalh.	Ферула Щуровского	Многолетник, монокарпик	Равнина, предгорья, нижний пояс гор.	Лёссовые, щебнистые склоны, выходы пестроцветных пород	Эфирномасличное, кормовое, медонос
9	<i>Ferula tadshikorum</i> Pimenov	Ферула таджикская	Многолетник, монокарпик	Нижний и средний пояс гор	Мелкоземистые, щебнистые склоны, выходы пестроцветных пород	Лекарственное, эфирномасличное, кормовое, пищевое, медонос
10	<i>Ferula tubrifera</i> Korovin	Ферула клубненосная	Многолетник, монокарпик	Средний пояс гор	Мелкоземистые, щебнистые, каменистые склоны, выходы красных песчаников	Эфирномасличное, медонос

Полученные в ходе полевых исследований результаты и гербарные образцы, сохраняемые в Национальном гербарии (TASH) Института ботаники АН РУз критически анализированы. По результатам исследований выявлено, что в районе произрастают 10 видов рода *Ferula*. На основе собранных в ходе полевых исследований материалов анализированы жизненная форма и распространение в Таркапчигайском ботанико-географическом районе видов рода *Ferula*. Виды данного рода произрастают, в основном, в мелко каменистых и каменисто-щебнистых почвах (табл. 1).

В последние годы вследствие освоения пустынь и интенсивного выпаса скота в районе исследования резко сокращаются естественные площади некоторых видов рода *Ferula*. Все изученные виды являются лекарственными, а в их составе имеются мед и эфирные масла. Это, в свою очередь, с каждым годом повышает спрос видам данного рода. С этой точки зрения, на сегодняшний день определение видового состава, ареалов распространения и природных ресурсов представителей рода *Ferula*, распространенных в районе исследования приобретает важное научно-практическое значение.

Природные ресурсы некоторых видов резко сокращаются. В связи с этим, составление карт их распространения и проведение регулярных мониторинговых работ по данным видам является актуальным вопросом сегодняшнего дня.

Из зарегистрированных видов *Ferula kuhistanica* Korovin является эндемичным видом Узбекистана. Из вышеприведенных видов *Ferula tuberifera* занесена в Красную книгу Республики Узбекистан под статусом 2 [17:356].

Выводы. В результате исследований выявлено, что в Таркапчигайском ботанико-географическом районе распространены 10 видов рода *Ferula* L., 8 из которых являются монокарпными и 2 поликарпными видами. Гербарные образцы, собранные с флоры Таркапчигайского ботанико-географического района, послужат обогащению фонда Национального гербария (TASH).

В ходе исследований составлены современные ГИС карты распространения и анализированы этноботанические аспекты объектов исследования. Полученные в ходе исследований результаты послужат важным материалом для новых изданий «Флоры Узбекистана» и формирования электронной базы данных растений Узбекистана.

Благодарность. Работа выполнена в рамках прикладного проекта ПЗ-20170925347 Института ботаники Академии наук Республики Узбекистан.

Литература

1. Коровин Е. П. Ферула – *Ferula* L. // Флора Узбекистана – Т. 4. – Ташкент: Изд-во Акад. наук УзССР, 1959. – С. 411-431.
2. Кузьмина Л. В. Зонтичные СССР – источник соединения кумаринового ряда // Труды БИН АН СССР. 1968. – Сер. 5. – Вып. 15. – С. 4-21.
3. Новопокровский Н.В. Результаты ботанического исследования *Prangos pabularia* Lindl.// Труды биол. фак.-та. – Ростов-на-Дону, 1946. – Т. 1. – Вып. 5. – С. 10-42.
4. Овчинников П.Н. Ущелье реки Варзоб как один из участков ботанико-географической области Древнего Средиземья. Л.: Наука, 1971. – С. 396-447.
5. Определитель растений Средней Азии. Критический конспект флоры. В I–X. Т. – Ташкент: Фан, 1968-2016 гг.
6. Павлов Н.В. Растительное сырье Казахстана / Н.В. Павлов. – М.-Л.: Изд-во АН СССР, 1947. – 550 с.
7. Пименов М.Г., Клюков Е.В. Зонтичные Киргизии. – Бишкек, KMK Scientific Press Ltd., 2002. – 288 с.
8. Растительные ресурсы СССР. В 9 т. – Л.: Наука, 1996. С. 230.
9. Рахманкулов У. Среднеазиатские виды рода *Ferula* L. – источники сесквитерпеновых производных. Биологические особенности и распространение перспективных лекарственных растений. – Ташкент: Фан, 1981. – С.138-153.
10. Рахманкулов У., Авалбоев О. Ферулы Узбекистана. Ташкент. 2016. 244 с.
11. Рахимов С. Биолого-морфологические особенности ферулы (*Ferula* L.) в Таджикистане / – Душанбе: Дониш, 2010 г. – 59 с.

12. Рахмонов Х.С. Биология и ресурсы *Ferula tadshikorum* M. Pimen. в Южном Таджикистане дис. канд. биол. наук. – Душанбе: 2017. – 178 с.
13. Сафина Л.К. Ферулы Средней Азии и Казахстана (карпоанатомический обзор). – Алматы: LEM, 2012. – 244 с.
14. Тожибаев К.Ш., Бешко Н.Ю., Попов В.А. Ботанико-географическое районирование Узбекистана // Ботанический журнал. – Санкт-Петербург: Наука, 2016. – №10 (101). – С. 1105-1130.
15. Флора Узбекистана. В 6 т. – Ташкент: изд. АН УзССР, 1941-1963 гг.
16. Щербаков А.В., Майоров С.Р. Инвентаризация флоры и основы гербарного дела (Методические рекомендации). Москва: Товарищество научных изданий КМК, 2006. С. 48.
17. Ўзбекистон Республикаси «Қизил китоби». 2 томли Тошкент: Chinor ENK, 2009. Т.1. – 356 б.
18. Biodiversity in Central Asia: A visual synthesis. – International Environment House, Geneva, Switzerland, 2011. – 83 p.
19. Brummitt R.K., Powell C.E. Authors of plants names. Royal Botanic Gardens. Kew, 1992. – P. 732.
20. International Plant Names Index [Электронный ресурс]. – URL: www.ipni.org
21. Small E. TOP 100 Exotic Food Plants. – New York: CRC Press, 2012. – 636 p.
22. The Plant List [Электронный ресурс]. – URL: www.theplantlist.org.

РЕЗЮМЕ

В статье приведен список видов рода *Ferula* L., распространенных в Таркапчигайском ботанико-географическом районе, на основе анализа гербарных образцов, собранных в ходе полевых исследований и хранимых в фонде Национального гербария (TASH) Института ботаники АН РУз. В районе исследования зарегистрировано 10 видов рода *Ferula* L., 8 из которых являются монокарпными и 2 - поликарпными видами. Проанализированы распространение, жизненная форма, экология и важные биологические особенности представителей данного рода. Составлены современные ГИС-карты распространения некоторых хозяйственно-ценных видов.

РЕЗЮМЕ

Мақолада дала таджикотлари давомида йиғилган ҳамда ЎЗР ФА Ботаника институти Миллий гербарий (TASH) фондида сақланаётган гербарий намуналари таҳлили асосида Торқопчиғай ботаник географик районида тарқалган *Ferula* L. туркуми турлари рўйхати келтирилган. Тадқиқот ҳудудида *Ferula* L. туркумининг 10 тури тарқалиши қайд этилиб, уларнинг 8 тури монокарп ва 2 тури поликарп ҳисобланади. Туркум вакилларининг тарқалиши, ҳаётий шакли, экологияси ҳамда аҳамиятли хусусиятлари таҳлил қилинган, фойдали хусусиятга эга бўлган бир қанча турларнинг замонавий тарқалиш ГАТ хариталари тузилганлиги ёритилган.

RESUME

There is provides a list of species of the genus *Ferula* L. common in the Tarkapchigai botanical-geographical region based on the analysis of herbarium samples collected during field studies and stored in the National Herbarium (TASH) of the Institute of Botany of the Academy of Sciences of the Republic of Uzbekistan in article. In the studied area, were recorded 10 species of the genus *Ferula* L., 8 of which are monocarp and 2 polycarp species. The distribution, life form, ecology and important biological features of representatives of this genus are analyzed. Compiled modern GIS maps of the distribution of some economically valuable species.

Рекомендовано к печати проф. Л.Ёзиевым

ҚАШҚАДАРЁ ҲАВЗАСИ АРЧАЗОРЛАРИНИНГ ҲОЗИРГИ ҲОЛАТИ (2000-2018 йиллар)

Хўжамкулов Б.Э., Раҳимов А.Л. (ҚарДУ)

Таянч сўз ва иборалар: *тип, жамоа, фитоценоз, арчазор, ценотип, қора арча, ярус, кўриқхона.*

Ключевые слова: *тип, сообщество, фитоценоз, можжевельный лес, ценотип, можжевельник зарафшанская, ярус, заповедник.*

Keywords: *type, community, phytocenosis, juniper forest, cenotype, Zarafshan juniper, stage, reserve.*

Қашқадарё дарёсининг ҳавзаси Ҳисор тоғининг шимоли-ғарбий ҳудудини иш-гол қилиб, ўзида геоботаник минтақаларнинг барчасини яққол намоён қилади. Ҳав-

анинг тоғ минтақасида асосий дарахтзор майдонларини ARCEUTHODENRA цено-типага кирувчи қора арча (*Juniperus seravschanica* Kom.) ишғол этади. Мазкур цено-типага мансуб бўлган саур арча (*Juniperus semiglobosa* Regel) эса ҳавзанинг Ҳазрат Султон тоғларида, Ҳисор кўриқхонасида, Катта Ўра дарёсининг юқори оқимида – Қора жангал майдонларида қисман қора арча билан аралаш ҳолда ўсади; алоҳида жамоа ҳосил қилган майдонлар учрамайди. Ҳавзада қора арчалар сийрак, баъзи жойларда – кўриқхона ҳудудида, Кўкабулоқ тоғларининг Қора жангал, Тўдамайдон, Бобосурҳак каби кичик тоғларида эса тўда-тўда бўлиб, зич ўсиши кузатилади. Айрим ҳолларда унча катта бўлмаган майдонларда қалин ўрмон ҳосил қилади. Сийрак арчазорлар ҳавзанинг барча тошли, шағалли тоғнинг тик қияликларида, жанубий ёнбағирларда, шунингдек, доимий мол боқиладиган ва дағал хашак тайёрланадиган антропоген омилларнинг таъсири кучли бўлган майдонларда тарқалган.

Қора арчанинг тоғли туманларда кенг тарқалиши унинг шу экологик муҳитга яхши мослашганлигидан дарак беради. Шунинг учун ҳам ҳавзанинг ҳар бир тоғ тизмаси ёнбағрида (1300-2800-3000 м) турли хил экологик шароитда тарқалганлиги кузатилади. Ҳавзанинг ҳар ерида турлича зичликда тарқалиши рельефга, денгиз сатҳидан баландликда жойлашишига, шамолнинг йўналишига, тупроқнинг таркибига боғлиқлигини кўрсатади. Тоғ ёнбағирларининг шимол ёки жануб томонда жойлашиши энг муҳим рельеф омиллардан ҳисобланади. Яъни шимолий ёнбағир жанубга нисбатан салқин ва сернам бўлади. Шу сабабли бу ерларда барча турдаги ўсимликлар қоплами ҳам зичроқ, турлар сони кўпроқ бўлади.

Кузатишлар шуни кўрсатдики, ўрмон хўжалигининг Тўдамайдон, Кўкабулоқ тоғининг Қора жангал бўлимида, Эшакмайдон, Оқбош тоғларининг дараларида, Ҳисор кўриқхонаси ҳудудида яхши сақланган арчазорлар мавжуд. Бу ерларда бўйи 15–18 метрга, танасининг йўғонлиги эса 40-45 см, баъзилари 50-60 см га етадиган зич ҳолдаги арчалар кўплаб учрайди.

Ҳавза арчаларининг флористик таркибида дарахтлардан: *Acer semenovii*, *A.turkestanicum*, *Grataegus pontica*, *Salix sp.* кабилар учрайди. Буталардан: *Amugdaluс bucharica*, *Berberis integerrima*, *Ephedra intermedia*, *Lonicera olgae*, *Ribes janczewskii*, *Rosa canina* каби турлари ўсади. Ҳавзанинг қора арчазор жамоасининг пастки қисмида (1300-1600 м) эфирли-буғдойиқли, шувоқли-арчазорлар кенг майдонни эгалайди. Кузатишлардан шу нарса маълум бўлдики, қалин арчазорларда учқат (*Lonicera*) доимий равишда арча билан ёнма-ён қўшилиб ўсган. Бу эса учқат танасининг ташқи таъсирларга, жумладан, шамолга чидамсизлиги натижасида шундай мосланишга олиб келган [1].

Ҳавзадаги қора арча дарахтлар ичида ўзига хос формация ҳосил қилиб, *Juniperus seravschanica* формацияси деб юритилади.

Формация эдификаторлари бир бўлган ўсимлик ассоциациясининг тўдасидир. Қ.З.Зокиров ва П.Қ.Зокировлар (1976) арчазорларни *Arceuthodendra* цено-типага, *Mesothermogrophytia* климатипига ва эдафотипига киритган [2].

Қашқадарё ҳавзасида қора арча жамоаси кенг тарқалган бўлиб, арча ўрмонларининг 72,2 фоизини ташкил қилади. Сабаби қора арча бошқа арчаларга қараганда кўпроқ экологик мутаносибликка эга.

Ф.Х.Джангуразовнинг (1951) қора арча Ҳисор тоғида денгиз сатҳидан 1000 метр баландликдан бошланиб, 2800 метргача юқорига кўтарилади, деган фикри ҳам буни тасдиқлайди [3].

Ҳавза арчазорларининг XXI аср бошларидаги ҳолатини геоботаник нуқтаи назардан ўрганиш жараёнида мазкур ҳудудда 32 та қора арча жамоаларини ўзида шакллантирган 5 та гуруҳлар борлиги П.Қ.Зокиров (1989) таснифи бўйича аниқланди. Булар куйидаги гуруҳлардир:

1. Дарахт ва бутали-қора арчазорлар гуруҳи (*Juniperus seravschanica*). Бу гуруҳга 6 та жамоа кириб, умумий майдони 6860 гектар. Асосан бу гуруҳдаги жамоа-

ларнинг бошқа гуруҳдаги жамоалардан фарқи шундаки, улар биринчидан, денгиз сатҳидан турли хил баландликда (1600-2600 м) тарқалган. Иккинчидан, *Juniperus seravschanica*, *J.semiglobosa* денгиз сатҳидан 2500-2800 м баландликда аралаш ҳолда ўсади. Бу ерда қора арчаларнинг бўйи 12-18 м, танасининг диаметри эса 30-35 см га етади. Табиий ҳолда кўпайиш асосан денгиз сатҳидан 2400 м баландликдаги майдонларда яққол кўзга ташланади. Кузатишлар бир гектар майдонда 1000-5000 тагача беш ёшгача бўлган ниҳоллар мавжудлигини кўрсатди. Ушбу гуруҳга хос жамоаларга, шувокли-бетагали-тиканёстикчали-сийрак аралаш арчазорлар (*Juniperus seravschanica*, *J.semiglobosa*, *Acantholimon erythraeum* *Onobrychis echidna*, *Festuca valisiaca*, *Artemisa lehmannina*, *A.dracunculus*, *Agropyron trichophorum*) ва шувокли-буғдойикли-тиканёстикчали-аралаш арчазор (*Juniperus seravschanica*, *J.semiglobosa*, *Acantholimon erythraeum*, *A.alatavicum*, *Agropyron trichophorum*, *A.repens*, *Artemisia tenuisecta*, *A.Lehmanniana*, *Festuca valesiaca*, *Adonis turkestanica*, *Ferula kuhistanica*) киради [4].

I ярусда *Juniperus seravschanica*, *J.semiglobosa*, бўйи 5-17м; II ярусда *Rosa maracandica*, *Rosa kokanica*, *Lonicera nummlariifolia*, бўйи 1-3 м; III ярусда *Agropyron trichophorum*, *Ferula kuhistanica*, *Festusa sulcata*, *Cousinia resinosa*, *Artemisia tenuisecta*, *Hordeum bulbosum*, *Poa bulbosa*, бўйи 70-100 см учрайди. Тупроқ юзаси ўсимликлар билан 60-65 фоиз қопланган.

2. Буғдойикли-қора арчазор гуруҳи (*Juniperus seravschanica*, *Agropyron trichophorum*). Буғдойикли қора арчазор гуруҳи таркибига 9 та жамоа кириб, қўриқланадиган худудларда – Китоб геологик қўриқхонасида, Хонтахта тоғида, Қора жангал майдонларида унча қия бўлмаган шимолий ёнбағирларнинг бир гектарида ўртача 15000–25000 туп беш ёшгача бўлган уруғидан униб чиққан турли ҳолатдаги ниҳоллар борлиги аниқланди, уларнинг табиий кўпайиши анча яхши. Аксинча, мол боқиладиган Кичик Ўрадарёнинг ўнг соҳилида, Торқопчиғай дарёсининг хавзасида арчанинг табиий ҳолда кўпайиши қоникарсиз ҳолда эканлиги кузатилди. Бу жойларда бир гектар жойда 1000–1500 туп 5 ёшгача бўлган арча дарахтлари сақланиб қолган.

Жамоаларнинг: I ярусда *Juniperus seravschanica*; II ярусда *Rosa canina*, *R kokanica*, *Agropyron trichophorum*, *Alhagi pseudalhagi*; III ярусда эфемероидлардан *Poa bulbosa* учрайди. Шунингдек, гуруҳ таркибига кирувчи деярли барча жамоаларда *Scabiosa songorica*, *Dianthus darvasicus*, *Cousinia trichophora*, *Astragalus sogdianus*, *Artemisa turanica*, *Gentiana oliveri*, *Acanthophyllum sp.*, *Tnalictrum minus*, *Ziziphora persica*, *Inula grandis* каби турлар тарқалган [4]

Буғдойикли-қора арчазорлар гуруҳига хос жамоалардан бири йирик ўтли-бутали қора арчазор (*Juniperus seravschanica*, *Agropyron trichophorum*, *Lonicera nummlariifolia*, *Rosa kokanica*, *Inula grandis*, *Eremurus olgae*). Бу ерда арчанинг бўйи 9-12 м, танасининг диаметри 29-40 см, зичлиги 0,3, тупроқ юзасининг ўсимликлар билан қопланиш даражаси 85-90 фоиз.

I ярусда *Juniperus seravschanica*, бўйи 10-15 м табиий тикланиш кам бўлса-да мавжуд. II ярусда *Lonicera nummlariifolia*, *Rosa kokanica*, бўйи 1-3 м. III ярусда *Acanthophyllum sp.*, бўйи 45-90 см. Тупроқ юзасини 45-60 фоиз қоплаган. Ҳар ерда *Inula grandis*, *Hordeum bulbosum*, *Artemisa turanica* учрайди.

3. Бетагали-қора арчазор гуруҳи (*Juniperus seravschanica*, *Festuca valesiaca*). Бетагали-қора арчазор гуруҳи ўз ичига 4 та жамоани олади. Ушбу гуруҳга кирган жамоалар майдони 11280 гектарга тенг. Гуруҳнинг ўзига хос томонлардан бири шундаки, у тоғ бағрида белбоғ шаклида бир текисда жойлашган. Гуруҳнинг нисбатан кенг майдонларида тарқалган жамоалардан бири – бута аралаш-аралаш ўтли-бетагали-қора арчазордир (*Juniperus seravschanica*, *Festuca valesiaca*, *Eremurus regelii*, *E.olgae*, *Lonicera nummlariifolia*, *Ephedra eguissetina*). Жамоанинг табиий кўпайиши яхши бўлиб, майдоннинг бир гектарида 2000–7000 туп беш ёшгача бўлган ниҳолларни учратиш мумкин. Жамоанинг ўсимликлар қоплами III ярусда бўлиб, арчанинг зичлиги (sp3) 0,3, баъзи

ерларда 0,4 ва 0,5 га тенг.

I ярусида *Juniperus seravschanica*, бўйи 10-18м; II ярусида *Lonicera nummulariifolia*, *L. olgae*, бўйи 2-3 м; III ярусида *Festuca valesiaca*, *Agropyron trichophorum*, бўйи 50-70 см учрайди. Тупроқ юзасини ўсимликлар билан қопланиши 75–80 фоизга тенг.

4. Йирик ўтли-қора арчазор гуруҳи (*Juniperus seravschanica*, *Dactylis glomerata*, *Cousinia macilenta*).

Йирик ўтли-қора арча гуруҳнинг 7 та майдони 15350 гектар. Бу гуруҳнинг характерли жамоалардан бири аралаш ўтли-буғдойикли-бутали-абуруқли-қора арчазор (*Juniperus seravschanica*, *Perovskia scrophueariifolia*, *Amygdalus bucharica*, *Cerasus erythrocarpa*, *Berberis oblonga*, *Agropyron trichophorum*, *Ferula kuhistanica*, *Prangos pabularia*, *Poa bulbosa*, *Origanum tythanthum*). Арча бу жамоа таркибида сийрак ҳолда учрайди.

I ярусида *Juniperus seravschanica*, бўйи 7-9 м; II ярусида *Amygdalus bucharica*, *Berberis oblonga* тарқалган, бўйи 2-3 м; тупроқ юзаси 28–30 фоиз қоплаган; III ярусида *Perovskia scrophulariifolia* учрайди.

5. Шувоқли-қора арчазор гуруҳи (*Juniperus seravschanica*, *Artemisia tenusecta*). Шувоқли-қора арчазорлар гуруҳи ўз ичига 6 та жамоани олади. Ушбу жамоага хос гуруҳлардан бири йирик ўтли-дарахт ва бутали-шеролғинли-сийрак арчазордир (*Juniperus seravschanica*, *Artemisia lehmanniana*, *Salsola montana*, *Polygonum thymifolium*, *Rosa canina*, *Celtis coucasica*, *Sorbus persica*, *Bunium persica*, *Delphinium rotundifolium*, *Dianthus uzbekistanicus*, *Eremurus olgae*).

Гуруҳга мансуб жамоаларда ўсимликлар икки ярус ҳосил қилиб жойлашганлиги яққол кўзга ташланиб туради. I ярусида *Juniperus seravschanica*, бўйи 7-11 м бўлиб, ўсимликлар қопламида 30-35 фоиз ташкил этади; II ярусида *Artemisia sp.* тарқалган.

Қизил дарё юқорисида (эски Тошқўрғон қишлоғи атрофида) ги арчазорларни, Вори ва Қалтақўл қишлоғи атрофидаги қўриқхона ҳудудига кирмайдиган арчазорлар билан солиштирганда қўриқхона арчазорларининг зичлиги нафақат эдификатор турда арчанинг сониди, ўсимликлар қопламида, дарахт ва буталарнинг кўплигида ҳам юқори ўринда туриши аниқланди. Арча дарахти қўриқхонада 25x25 майдонда 12-15 та катта тупдаги дарахт (150 ёшгача), 10-15 м баландликда бўлса, Қалтақўл қишлоғи атрофида 8-10 та, баландлиги 6-8 м дан ошмайдиган арча туплари борлиги қайд этилди. Бута ва ўтлар қопламида ҳам катта фарқ борлиги сезилди. Қўриқхонада ўтларнинг учраш даражаси sp3-сор1 бўлса, қўриқхонадан ташқаридаги ўтларники энг зич жойда sp2-sp3 ни ташкил қилди ва бу жойларда *Trichodesma incanum*, *Acroptilon repens* каби бегона ўтларнинг кўпайганлиги аниқланди. Бегона ўтларнинг кўпайиши арчазорларнинг антропоген омиллар таъсирида пайҳонланганлигидан дарак беради.

Олиб борилган кузатишлардан кўриниб турибдики, арчазорларни қўриқлаш ишларини тўғри ташкил этиш уларнинг ўсимлик қопламидаги ўрнини, турлар таркибини янада яхшилаш билан бирга, келажак авлодларга ноёб ўрмон ўсимлиги сифатида сақланиб қолишига хизмат қилади. Бу ишлар кейинги йилларда ҳавзанинг ўрмон хўжалиги майдонларида анча самарали ташкил этилганлиги кузатилмоқда.

Фойдаланилган адабиётлар

1. Хўжамкулов Б.Э. Қашқадарё ҳавзаси арчазорлари: биол. фан. номз. дисс. автореф. – Тошкент, 1998.– 19 б.
2. Закиров К.З., Закиров П.К. Классификация растительности Средней Азии // Узб. биол. журн., 1989. – №3. – С. 43-50.
3. Джангуразов Ф.Х. Растительность лесного пояса // Растительные ресурсы Гиссарского хребта (бассейна р.Тупаланг).– Ташкент: Изд. АН УзССР, 1951. – С. 88-97
4. Флора Узбекистана. В 6-т. – Ташкент: Изд. АН УзССР, 1941-1963.

РЕЗЮМЕ

Мақолада Қашқадарё ҳавзаси арчазорларининг ҳозирги ҳолати ва унинг ассоциация гуруҳлари таркиби ҳақида янги маълумотлар келтирилган. Шунингдек, арчазорларда қўриқланиш жараёни олиб борилаётган ҳудудларнинг бошқа жойлардан фарқли томонлари турлар мисолида кўрсатиб берилган.

РЕЗЮМЕ

В статье приведены новые сведения о современном состоянии и составе ассоциативных групп можжевельников Кашкадарьинского бассейна. Кроме того, на примере видов растений показаны отличия защищённых зон от других территорий.

SUMMARY

In present paper, the new information about the current state and composition of the association groups of juniper forests of the Kashkadarya basin is given. In addition, differences of protected zones from other territories are shown by the example of plant species.

Наируза б.ф.д. Т. Рахимова тавсия этган

КОЛИЧЕСТВЕННОЕ ОПРЕДЕЛЕНИЕ ГИББЕРЕЛЛИНОВ МЕТОДОМ ВЫСОКОПРОИЗВОДИТЕЛЬНОЙ ЖИДКОСТНОЙ ХРОМАТОГРАФИИ В ЭКСТРАКТАХ, ПРОДУЦИРУЕМЫХ РАЗЛИЧНЫМИ ШТАММАМИ *Trichoderma*

Камолов Л.С. (КарГУ)

Ключевые слова: ВЭЖХ-анализ, гиббереллины, триходерма, газовая хроматография, масс-спектрометрия, хроматограммы, среда Чапека, среда Менделяса.

Таянч сўз ва иборалар: ЮССХ анализ, гиббереллинлар, Триходерма, газ хроматографияси, масс-спектрометрия, хроматограммалар, Чапека муҳити, Мендельс муҳити.

Keywords: HPLC analysis, gibberellins, *Trichoderma*, gas chromatography, mass spectrometry, chromatograms, *Capecak wednesday*, *Mendels wednesday*.

Гиббереллины являются стимуляторами роста растений, играющими важную роль в регулировании роста и развития покрытосеменных растений. Основным производителем гиббереллина является *Trichoderma harzianum* Uz.CF-55 [1]. Протестированы 3 штамма *Trichoderma* и повторно портированная максимальная выработка гибберелловой кислоты в *Trichoderma harzianum* Uz.CF-55. Этот гриб производит комплекс, содержащий несколько гиббереллинов, в том числе биологически активный изолактон GA₃ [2]. Гиббереллины – высокоценные промышленные биохимикаты [3], в связи с этим существует постоянная потребность на лучшие штаммы для производства гиббереллинов. Наиболее подходящие методы анализа гиббереллинов включают газовую хроматографию – масс-спектрометрию (ГХ–МС) [4]. Гиббереллины из-за их полярной природы непосредственно поддаются жидкостной хроматографии. ESTER – определение карбоксильных групп также очень помогает для анализа ВЭЖХ. Анализ образовавшегося после этерификации эфира также показывает возможность использования эффективной абсорбции в диапазоне 254 нм [5]. Дробная часть действия гиббереллинов в растительных экстрактах путем фазной ВЭЖХ также была достигнута [6]. Разделение трёх гиббереллинов с помощью ВЭЖХ с использованием техники ионного подавления и градиента элюции было успешно использовано для разделения восьми гиббереллинов в растительных экстрактах [7]. В градиентной элюции во время оценки базовая линия мобильной фазы нарушается. Следовательно, изокритическая система – лучший метод, особенно в обнаружении небольших концентраций компонентов, присутствующих в образцах. В настоящее время модифицированный метод ВЭЖХ является стандартным для анализа трёх гиббереллинов с использованием изокритического способа элюции. Разработанный метод был использован для количественного определения гиббереллинов в 3^х штаммах триходерм. Также была сделана попытка классифицировать штаммы как низкие, так и умеренные, и штаммы с высоким содержанием гиббереллинов на основе количественной оценки производных гиббереллинов.

Гиббереллины аналитического качества, то есть кислоты GA₃, GA₄, GA₇, были приобретены у Agilent series 1200 (США). Все химические вещества имели аналитическую чистоту, тогда как ацетонитрил имел чистоту ВЭЖХ, закупленную у Merck India

Ltd. Деионизированная дистиллированная вода была получена из установки Milli-Q Quantum Ultra Cartridge для очистки воды Millipore.

Метод ВЭЖХ с обращенной фазой был использован для разработки метода количественного анализа гиббереллинов. Для анализа использовали прибор ВЭЖХ Agilent series (серия 1200), оборудованный дегазатором 3080DG, четвертичным насосом 3085PU, фотодиодно-матричным детектором 3070UV, соединенным с системой впрыска 3080MX, и компьютером (модель Vectra).

Стационарная фаза состояла из Chromabond на колонне из нержавеющей стали с набивкой 5 мкм (250 мм × 2,1 мм внутри). Хроматограммы были записаны в программе HP Chemstation на базе NT. В качестве подвижной фазы использовали ацетонитрил и кислую воду (0,01% H₃PO₄) в соотношении 80:20 со скоростью потока 0,6 мл/мин. Все образцы были отфильтрованы через 0,2 мкм мембрану (Millipore) с использованием системы фильтрующих шприцев.

Образцы почвы были собраны из разных географических регионов Узбекистана. Штаммы **Trichoderma** были выделены из образцов почвы с целью отбора потенциальных штаммов для производства гиббереллинов. Среда Чапека и Мендельса была использована для изоляции. Изолированные грибки видов были окончательно подтверждены путем наблюдения под микроскопом.

Гиббереллины (кислоты GA3, GA4, GA7; по 1 мг каждый) отбирали в объемах по 10 мл, растворяли в ацетонитриле, и объем доводили до отметки в каждом случае для получения исходного раствора, содержащего 100 мкг/л для каждого соединения. Из отдельных исходных растворов 100 мкг/мл 1 мл раствора переносили в 10 мл объемного раствора и доводили объем до метки для получения стандартной смеси гиббереллинов, содержащих по 10 мкг/мл каждый. Исходя из этого, рабочий стандарт 1 мкг/мл был получен путем серийного разведения. Аналогично отдельные гиббереллины также разводили серийно для получения растворов 1 мкг/мл. Двадцать микролитров каждого стандартного раствора, а также стандартную смесь впрыскивали в ВЭЖХ прибор.

Аликвоту (20 мкл) каждого раствора, содержащего гиббереллины, впрыскивали в ВЭЖХ при длине волны 206 нм, что было установлено на основе обнаружения максимумов поглощения с использованием матрицы фотодиодов, а также на основании литературных данных [8]. Каждую серию повторяли трижды, и чувствительность детектора измеряли по площади пика. Стандартная смесь гиббереллинов также вводилась в аналогичных условиях. После стандартизации метода анализа, чтобы получить отдельный острый пик для каждого анализа, извлеченные образцы также вводили в тех же условиях ВЭЖХ, и измеряли отклик по площади пика при длине волны 206 нм.

Экстракция и очистка гиббереллинов

Семидневный мицелий каждого штамма **Trichoderma** инокулировали в отдельный раствор Мендельса, содержащий 250 мл автоклавированного бульона с сахарозой. Колбы инкубировали при 25 ± 1°C в течение 19 дней в присутствии света. Через 19 дней культуральный фильтр каждого слива был отфильтрован через Whatman no. 42 фильтровальную бумагу. РН фильтрата доводили до 2.5-3.0, добавляя 0,1 н HCl или KOH.

Этилацетат использовали в качестве экстракционного растворителя. Фильтрат культуры экстрагировали, используя трижды этилацетат (450 + 150 + 150 мл) в делительной воронке объемом 1 л. Органический слой отделяли и пропускали через безводный сульфат натрия (10 г). Растворитель выпаривали в роторном вакуумном испарителе при 40°C и 10 об/мин. Остаток растворяли в ацетонитриле для ВЭЖХ и хранили для анализа методом ВЭЖХ/тонкослойная хроматография (ТСХ).

ТСХ экстрагированных гиббереллинов была сделана вместе со стандартными гиббереллинами для качественной оценки [9]. Готовые к использованию пластины ТСХ на алюминиевых листах, покрытых силикагелем 60F 254, были закуплены у E. Merck. Соответствующий размер (10 x 20 см) нарезали с помощью ножниц. Чистые гибберел-

лины и образец, извлеченный из почвы, растворяли в ацетонитриле и наносили на чашки с помощью тонкого стеклянного капилляра. Растворителю давали испариться. ТСХ проводили в системе растворителей состава: бензол:н-бутанол:уксусная кислота (6:3:1). Обнаруженные пятна визуализировали в УФ (254 нм) спектре после опрыскивания раствором этанола : конц. серная кислота (95: 5).

Количество гиббереллинов, присутствующих в экстракте микробного фильтрата, рассчитывали по следующему уравнению:

$$\gamma = \alpha \times c \times v / \beta,$$

где γ – концентрация определяемого аналита (как указано временем удерживания ВЭЖХ) в образце (мкг^{-1}); α – соответствующая площадь пика аликвоты образца; β – площадь пика соответствующего стандарта; c – концентрация стандартного раствора (мкг/л); v – объем, сделанный для выборочного экстракта.

Есть две основные проблемы с обнаружением ГА. Во-первых, они не поглощают при стандартной длине волны ультрафиолетового мониторинга 254 нм, поэтому их контролировали при 206 нм. Во-вторых, для элюирования и разделения изомера по двойной связи GA_3 низкое значение pH является существенным; поэтому было использовано присутствие 0,01% о-фосфорной кислоты. Используя эти условия со скоростью потока 0,6 мл/мин, было достигнуто хорошее разделение трех ГА при изокритическом режиме элюирования. Метод был чувствительным и мог легко обнаруживать исследуемые ГА при концентрации 10 мкг/л (рис. 1А).

Рис. 1.

Хроматограммы ВЭЖХ: стандартная смесь из трех гиббереллинов, 1 мкг/мл каждая; А с высоким содержанием GA_3 , продуцирующих штамм 55 (А- *T. harzianum* UzCF-55, В-*T. harzianum* UzGC-28, С-*T. harzianum* UzCF-22)

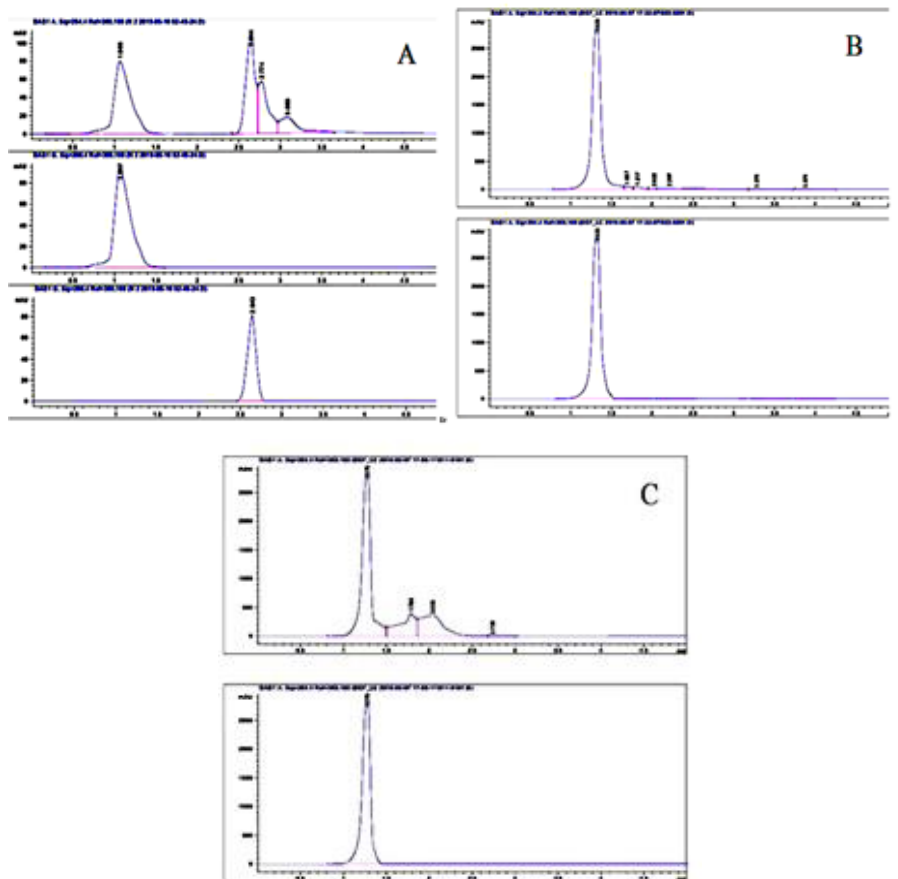

При использовании колонки С-18 с обращенной фазой общее время пробега составляло 10 минут. Каждое соединение может быть хорошо разделено с использованием скорости потока 0,6 мл мин⁻¹. Выбор скорости потока был весьма важен, так как небольшое увеличение скорости потока (0,7 мл/мин) может объединить элюирование GA₄ (5,499 мин) и GA₇ (5,012 мин). Аналогично, изменение подвижной фазы ацетонитрил: кислая вода с 60:40 до 65:35 или 80:20 также привело к перекрытию элюирования GA₄ и GA₇. Метилловые эфиры были хорошо разделены при всех концентрациях и скоростях потока. Также сообщалось о недостатках мониторинга GA при 206 нм, поскольку на этой длине волны многие другие соединения, присутствующие в растительных экстрактах, имеют относительно большую абсорбцию, создавая тем самым проблему идентификации фактического пика. Тем не менее, метод экстракции, используемый для фильтратов культуры, обеспечивал довольно чистые спектры в диапазоне поглощения 206 нм, давая четкий пик (рис. 1В и С). Качественная оценка GA в различных образцах штамма *Trichoderma* была выполнена методом ТСХ, сообщенным Cavell et al. (1967) [10]. По данным ТСХ только продукт GA₃ присутствовал в каждом образце. Более того, четкие пятна просматривались в УФ спектре при 254 нм после опрыскивания раствором: этанол:конц. серная кислота, обеспечивающая дополнительное подтверждение. Количественная оценка с помощью ВЭЖХ также подтвердила результаты, полученные с помощью ТСХ (см. таблицы 1 и 2).

Табл. 1.

Значение R_f (ТСХ) и время удерживания (ВЭЖХ) гиббереллинов

№	Название	R _f (ТСХ)	R _t (ВЭЖХ) мин.
1.	GA ₃	0.34	2.644
2.	GA ₄	0.19	2.774
3.	GA ₇	0.06	3,083

Табл. 2.

Классификация штаммов *Trichoderma* на основании оценки GA₃ методом ВЭЖХ

№	Штаммы триходермы	Сбор №	Общее содержание GA ₃ (мкг)	Профилирование
1.	<i>Trichoderma harzianum</i>	55	5,535	Высокое
2.	<i>Trichoderma harzianum</i>	28	0,026	Низкое
3.	<i>Trichoderma harzianum</i>	22	0,043	Низкое

На основании количества GA₃, продуцируемого штаммами, штаммы *Trichoderma* оценивали как высокие (продуцировали GA₃ >2 мкг), умеренные (продуцировали GA₃ от 0,5 до 2 мкг) и низкие (продуцировали GA₃ <0,5 мкг). Из общего числа 3^x проанализированных штаммов, приблизительно два штамма были отнесены к штаммам с отсутствием GA. Два штамма были отнесены к умеренной категории, в то время как в одном штамме 55 были обнаружены GA₃ с высоким содержанием, он продуцировал 5,535 мкг GA₃. ВЭЖХ хроматограмма штамма 55, продуцирующего наивысший GA₃, показана на рисунке 1.

До настоящего времени, согласно литературным данным, лучшим продуцентом гиббереллина является *Trichoderma harzianum*; но, согласно нашему сегодняшнему наблюдению, *Trichoderma harzianum* Uz.CF-55 также был определен как штамм с высокой продукцией GA₃.

Разработанный нами метод модифицированной ВЭЖХ с использованием изокрического режима элюирования может одновременно анализировать семь GA на микроколичественных уровнях. Из 3 штаммов *Trichoderma*, подвергнутых скринингу на про-

дуцирование GA, один штамм **Trichoderma harzianum Uz.CF-55** является штаммом с высоким содержанием GA₃.

Таким образом, нами впервые **Trichoderma harzianum Uz.CF-55** был отмечен как штамм с высоким содержанием GA₃. Он может быть использован при разработке молекулярных маркеров для биотехнологических исследований.

Литература

1. Камолов Л. С., Тургунов К. К., Арипова С. Ф., Абдилалимов О. Гиббериллин А-3 из микроскопического гриба *Trichoderma harzianum* // Химия природ. соедин. – 2018, – № 2. – С. 354–355.
2. Камалов Л.С., Закирова Р.П., Арипова С.Ф. Рост-стимулирующая активность экстракта микроскопического гриба *Trichoderma harzianum*, Узбекский биологический журнал // 2019, – №3. – С. 13-16.
3. Rademacher, W. (1994). Gibberellin formation in microorganisms. *Plant Growth Regulation*, 15, 303–314.
4. Gaskin, P., & MacMillan, J. (1978). GC and GC-MS technique for gibberellins. In J. R. Hillman (Ed.), *Isolation of plant growth substances* (pp. 79–95). London:Cambridge University Press.
5. Reeve D. R., Crozier, A. (1978). Quantitative analysis of plant hormones. In J. R. Hillman (Ed.), *Isolation of plant growth substances* (pp. 17–41). London:Cambridge University Press.
6. Jones, M. G., Metzger, J. D., & Zeevaart, J. D. (1980). Fractionation of gibberellins in plant extracts by reverse phase high performance liquid chromatography. *Plant Physiology*, 65, 218–221.
7. Barendse, G. W. M., & Van De Werken, P. H. (1980). High performance liquid chromatography of gibberellins. *Journal of Chromatography*, 198, 449–455.
8. Barendse, G. W. M., & Van De Werken, P. H. (1980). High performance liquid chromatography of gibberellins. *Journal of Chromatography*, 198, 449–455.
9. Rachev, R. C. H., Rousava, R. P., Bojkova, S. V. & Gancheva, V. K. (1993). Isolation of gibberellic acid produced by *Fusarium moniliforme*. *Journal of Natural Products*, 56, 1168–1170.
10. Cavell, B. D., MacMillan, J., Pryce, R. J. & Sheppard, A. C. (1967). Thin layer chromatography of gibberellic acids. *Phytochemistry*, 6, 867–874.

РЕЗЮМЕ

Высокоэффективная жидкостная хроматография (ВЭЖХ) - графический метод, который был разработан для анализа системы из трёх гиббереллинов, то есть кислот GA₃, GA₄, GA₇, используя изокритическую систему. Метод был использован для оценки гиббереллинов из разных штаммов **Trichoderma**. Гиббереллины были извлечены из штаммов триходермы, три из которых были изолированы из почвы различных регионов Узбекистана, остальные были закуплены в Институте микробиологии АН РУз. Экстракты были проанализированы с целью качественной и количественной оценки гиббереллинов методами тонкослойной хроматографии и ВЭЖХ соответственно. На основе количественных анализов полученных гиббереллинов методом ВЭЖХ они были классифицированы как низкие, умеренные и высокие штаммы, продуцирующие гиббереллин. Впервые штамм **Trichoderma harzianum Uz.CF-55** был отнесён к штаммам, продуцирующим высокое содержание GA₃.

РЕЗЮМЕ

Мақолада замонавий хроматографик усуллардан фойдаланган ҳолда уч хил гиббереллинлар, яъни GA₃, GA₄, GA₇ кислоталари ажратиш усуллари таҳлил қилиш учун юқори самарали суюқлик хроматография (ЮССХ) усули амалга оширилганлиги ҳақида фикр юритилган. ЮССХ усул турли хил **Trichoderma** штаммларидан гиббереллинларни баҳолаш учун ишлатилди. Гиббереллинлар учта **Trichoderma** штаммларидан олинган, улардан учта **Trichoderma** штаммлари Ўзбекистоннинг турли регионларининг тупроқларидан ажратилган ва штаммлар Ўзбекистон Республикаси Фанлар академиясининг Микробиология институтидан сотиб олинган. Экстрактлар гиббереллинларни сифатли ва миқдорий баҳолаш учун тегишли равишда юпка қатламли хроматография ва ЮССХ бўйича таҳлил қилинган. Олинган гиббереллинларни ЮССХ томонидан ўтказилган миқдорий таҳлил асосида улар паст, ўртача ва юқори штамм ишлаб чиқарувчи гиббереллинлар деб таснифланган. Биринчи марта **Trichoderma harzianum Uz.CF-55** юқори GA₃ ишлаб чиқарадиган штамм эканлиги аниқланганлиги баён этилган.

SUMMARY

High performance liquid chromatography graphic (HPLC) method was developed to analyze a system of three gibberellins, that is, GA₃, GA₄, GA₇ acid, using an isocratic system. The method was used

to evaluate gibberellins from different Trichoderma strains. Gibberellins were extracted from 3 Trichoderma strains, of which three Trichoderma strains were isolated from the soil of various parts of Uzbekistan and strains were purchased from the Institute of Microbiology of the Academy of Sciences of the Republic of Uzbekistan. The extracts were analyzed for qualitative and quantitative assessment of gibberellins by thin layer chromatography and HPLC, respectively. Based on a quantitative analysis of the obtained gibberellins by HPLC, they were classified as low, moderate and high strain producing gibberellins. For the first time, Trichoderma harzianum Uz.CF-55 was transferred to a high GA₃ producing strain.

Рекомендовано к печати проф. Л.Ёзиевым

КАРАМ БИТИ ВА ЭНТОМОФАГЛАРИНИНГ МАВСУМИЙ ДИНАМИК МИҚДОРИ

Раззаков К.Б. (УрДУ), Абдуллаев И.И. (Хоразм Маъмун академияси)

Таянч сўз ва иборалар: Берлес-Туллгрэн аппарати, олигофагус, эксгаустер, энтомофаг.

Ключевые слова: аппарат Берлес-Туллгрена, олигофагус, эксгаустер, энтомофаг.

Keywords: Berlese-Tullgren extractor, oligophagous, exhauster, entomophagous.

Кириш

Карам ўсимлигига фитофаг-ҳашаротлар жиддий зарар етказди. Жумладан, карам бити (*Brevicoryne brassicae* L) кенг тарқалган зараркунанда бўлиб, у барча карам етиштириладиган минтақаларда кенг тарқалган [2,3,4,11].

Карам бити, айниқса, оқ бошли карам барглари ва унинг уруғлигини кучли зарарлайди. Бу бит қисқа муддат ичида карам барги орқа қисми ва ўсув нуқтасини йирик колониялари билан қалин қоплайди. Бит билан зарарланган ўсимлик ҳолсизланади ва ўсишдан орқада қолади, натижада карам ҳосили кескин камаяди ёки ўсимлик умуман бош ўрамайди [2,3]. Ўрта Осиёда карам бити карамда, айниқса, унинг остки баргларида, ўзаги яқинида ва крестгулдошларга мансуб бегона ўсимликларда тухумлик, партеногенетик урғочи ва личинкалик стадиясида кишлайди [2,3,9].

В.В. Яхонтов маълумотиغا кўра, Шимолий Қозоғистон, Сибирь ва МДХ мамлакатларининг Европа қисмида карам бити фақат тухумлик фазасида кишлайди [14]. Т. Тиловоннинг таъкидлашича, карам бити баҳорда крестгулдошларга мансуб бегона ўтларда 2-3 авлод беради. Бит тўдаларида қанотли битларнинг ҳосил бўлиши далаларда карам кўчатлари ўтқазилган даврга тўғри келади [9]. Шундай қилиб, қанотли битлар крестгулдошларга мансуб бегона ўтлардан карамга кўчиб ўтади. Карамга кўчиб ўтган урғочи битлар карам баргининг орқасига ўрнашиб тез кўпая бошлайди. Ҳар бир урғочи қанотсиз бит 40 донага яқин личинка ҳосил қилади. Баъзан битлар карам кўчатини батамом қоплаб олади. Олимнинг маълумотиغا кўра, 1982 йил баҳорида “Қарши” совхозининг “Арал” участкасидаги карам пайкаларида 1 см² карам барги сатҳида 70-80 донагача бит қайд қилинган. Гарчанд бит карам баргининг орқа қисмидан туриб зарарласа-да, баргнинг зарарланган жойлари устки томондан қавариб чиқади; бит кўпайиб кетганда, баргнинг устки томонига ҳам ўтади. Бит карамда шу қадар кўпаядики, зарарланган бундай ўсимликни узоқдан, унинг кулрангсимон туси ва устидаги туллаган бит пўстлари билан қопланганлигини кўриш мумкин.

Ёзда ҳаво ҳароратининг кескин кўтарилиши ва ҳаво нисбий намлигининг пасайиши туфайли карамда бит сони кескин камаяди. Бу ҳол июннинг охири ва июль ойига тўғри келиб, бу даврда битлар сони бир туп карамда 23 донагача камайганлиги кузатилган [2,3]. Кузда ҳаво ҳароратининг пасая бориши ва нисбий намликнинг ошиши билан кечки карамда карам бити яна кўпаяди.

Тадқиқотларимиз Хоразм воҳасининг карам агроценози карам бити ва энтомофагларининг мавсумий динамик миқдорини ўрганишдан иборат бўлиб, келажакда карам агроценози энтомофаунаси структуравий-функционал таркибини аниқлаш ва уларни

бошқаришнинг биологик асосларини ишлаб чиқишга қаратилган. Бинобарин, ҳашаротларнинг мавсумий динамик миқдорий сонини, уларнинг биологияси, экологияси ва хулқатворини ўрганиш, зараркундалар ҳаёт циклидаги нозик ва заиф томонларини аниқлаш ҳамда иқтисодий зарарлаш даражасини ўрнатиш имкониятини беради.

Материаллар ва тадқиқот усуллари

Тадқиқотлар 2017-2019 йиллар давомида Хоразм вилояти Кўшкўпир тумани “Zigot-21” фермер хўжалигида ҳамда Хоразм Маъмун академияси лаборатория шароитида амалга оширилди ва ҳашаротларни йиғиш умум қабул қилинган усуллар асосида олиб борилди [1,10,12,13]. Ҳашаротларни ушлаш жараёнида анъанавий усул энтомологик туткич тўр ва ҳашаротлар тузоғидан фойдаланилди (1- ва 2-расмлар).

Энтомофаглар стационар участкалардан ва маршрут изланишлари жараёнида йиғилди. Йиғилган материаллар Хоразм Маъмун академияси ва Урганч давлат университети лабораторияси шароитида аниқланиб, систематик таҳлил қилинди [16]. Тупроқнинг юқори қатламидаги барча ҳашаротлар личинкаларини ажратиш, аниқлаш ва идентификация ишлари Берлес-Туллгрэн аппарати ёрдамида амалга оширилди [5,15]. Берлес-Туллгрэн аппаратида кам қувватли (10-40W) кичик лампочка чироқ ишлатилди ва тупроқ юқоридан қурилди. Тупроқ юқоридан пастга қараб қуриб борар экан, курук тупроқ тупроқдаги ҳайвонларни пастга силжишига ундайди. Натижада тупроқ ҳайвонлари воронкадан формалинли контейнерга тушди. Барча ҳашарот ва қўнғиз личинкалари 70 фоизлик спиртда сақланди. Бундан ташқари, энтомофагларни ўсимликлардан эксгаустер ёрдамида йиғиб олинди (3- ва 4-расмлар).



1-расм.Энтомологик туткич тўр



2-расм.Ҳашарот тузоғи



3-расм. Берлес-Туллгрэн аппарати



4-расм. Эксгаустер

Йиғилган материалларни аниқлашда Ўзбекистон Республикаси Фанлар академияси Зоология институти Энтомология лабораторияси ҳашаротлар коллекцияси намуналари билан солиштириш, аниқлагич жадваллардан фойдаланган ҳолда мутахассис олимлар: А.А. Нуржанов (тўғриқанотлилар), Н.Н. Мўминов (яримқаттиққанотлилар), А.К. Мансуров (кокцинеллидлар), Б. Жуманов (пардасимонқанотлилар), Д.Б. Даминовлар (сирфидлар) ёрдамидан фойдаланилди. Ҳашаротларнинг мавсумий динамик миқдорий сонини

Ўрганишда мунтазам равишда зарарли ва фойдали турлар миқдорий динамик сони ҳисобга олиб борилди. Тадқиқотлар 7–10 кун оралатиб, ҳар бир даладан 25 тадан намуна (бир намунада 2 тадан ўсимлик) ни синчиклаб қараб чиқиш ва карам бити ва унинг энтомофагларини ҳар бир баргда ҳисоблаб чиқиш орқали амалга оширилди.

Натижа ва унинг муҳокамаси

Ҳашаротларнинг мавсумий динамик миқдорий сонини ўрганиш ҳам назарий, ҳам амалий жиҳатдан муҳим аҳамият касб этади. Бу масалани ўрганиш орқали фитофаг ва энтомофагларга ташқи муҳит абиотик таъсирлари ёки энтомофаглар фойдали фаолияти туфайли ўрганиладиган организмлар мавсумий динамик сонидagi кескин ўсишлар ва, аксинча, камайишларга қараб турли кураш усулларини танлаш ёки улардан воз кечиш ҳисобига табиий биологик ресурслардан фойдаланган ҳолда ҳосилни сақлаб қолиш имконияти яратилади.

Хоразм вилояти шароитида карам бити ва унинг энтомофаглари миқдорий динамик сони ўрганилмаган. Бу масала юзасидан дастлабки изланишлар Қозоғистонда, кейинчалик Ўзбекистонда амалга оширилган [6,7,8]. Шуларни эътиборга олган ҳолда карам бити ва унинг энтомофаглари миқдорий динамик сонини аниқлаш юзасидан тадқиқотлар 2017–2019 йиллар давомида Кўшкўпир тумани Ziroat-21 фермер хўжалигидаги стационар далаларда олиб борилди. Тадқиқотлар 7–10 кун оралатиб, ҳар бир даладан 25 тадан намуна (бир намунада 2 тадан ўсимлик) ўрганилиб, ҳар бир баргда карам бити ва унинг энтомофаглари ҳисобланди.

Карам бити март ойининг охири, апрель ойининг бошларида қайд қилина бошланди. Апрель ойи ўрталарида унинг колонияларида кўплаб қанотли шакллари ҳосил бўлиб, улар эртапишар карам навига кўча бошладилар. Аммо карам битининг сони аста-секин ўса бошлади ва унинг юқори миқдорий сони май ойининг иккинчи ярми охирига бориб (20.05.17. – 100 карам баргда 21000 дан ортиқ) қайд қилинди. Кейин уларнинг сони камая бориб, янгидан карам битларнинг сонини кескин ўсиши июнь ойининг биринчи беш кунлигига 3.06.17 га тўғри келди (ҳар 100 баргда 25000 донага тўғри келди). Июнда (12.06.17) битларнинг энг юқори миқдори ҳар 100 баргда 27000 донагача бўлиши кузатилди. Аммо карам бити тўдаларида энтомофагларни пайдо бўлиши зараркунанда карамда тўдалар ҳосил қила бошлагандан 1–1,5 ҳафта кейин пайдо бўла бошлади.

Дастлаб бит тўдалари орасида *D. rapae* билан зарарланган бит мумийси апрелнинг учинчи ўн кунлиги бошида (23.04.17), деярли бир вақтнинг (24.04.17) ўзида *C. septempunctata* якка-якка кўнғизлари қайд қилина бошланди. Сирфид пашшаларининг личинкалари бит тўдалари орасида бир оз кейинроқ (29.04.17) кузатила бошланди (5- ва 6-расмлар).



5-расм. *D. rapae* билан бит мумийси



6-расм. *C. Septempunctata* зарарланган личинкаси

Июннинг охири (27.06.17) ва июлнинг биринчи ўн кунлигида (2.07.17 ва 09.07.17) карамда битлар сони камайди (100 баргда мос равишда 6315,790). Бу ҳол ҳаво ҳароратининг юқорилиги (41°C) ва бит энтомофагларининг миқдорий сонининг юқорилиги ва фаоллиги билан боғлиқдир. Август ойининг биринчи ўн кунлиги ўрталари (07.08.17) дан

бошлаб экинда карам бити сонининг кескин ўсиши (42762 дона), айниқса, август ойининг учинчи ўн кунлиги охирига (30.08.17) бориб, зараркунанданинг сони 100 карам баргида 50 минг (50712) донадан ошиб кетганлиги қайд этилди.

Сентябрь ойининг биринчи ўн кунлиги охирига (10.09.17) бориб зараркунанданинг сони карамнинг 100 баргида кескин камая бошлади (12787 дона). Экинда карам бити динамик миқдорий сонининг бундай кескин ўзгаришлар сони бевосита абиотик шароитлар билан боғлиқ бўлса-да, аммо бу жараёнда энтомофагларнинг ҳам фаолияти бениҳоядир. Жумладан, *D. rapae* мумифицияланган битлар сони май охиридан июнь бошига қадар мунтазам равишда ошиб борган бўлса (100 баргда 255-271 дона), июннинг биринчи ўн кунлигида бу рақам 627 донагача етди. Июль бошидан август охирига қадар ҳам паразитнинг сони юқори даражада (600 дона атрофида) сақланган бўлса, кейин камая бошлади. Бунда битларнинг паразит билан зарарланиш даражаси 0,8 дан 70,9 фоизгача етди.

Карам бити тўдаларидаги йирткичлар сони апрелдан июнь ўрталарига қадар бир мунча паст бўлган бўлса-да, август ойининг биринчи ўн кунлиги иккинчи ярмида 100 карам баргида кўпи билан 425 дона, август охирида эса 294 донани ташкил қилди. Ҳисобларда, айниқса, галлицалар сони жуда юқори бўлиб, айрим ҳисобларда уларнинг сони 300 дан ортиқни ташкил этди. Бутун мавсум давомида сирфид пашшалари қайд қилинган бўлиб, 2007 йил 30 августда уларнинг сони 100 карам баргида 107 донагача бўлиши қайд қилинди.

2018 йили амалга оширилган тадқиқотларимизда карамда сирфид пашшаларининг личинкалари апрель ойининг охирида қайд қилина бошланди. Эртапишар карамда сирфид пашшалари личинкаларининг сони май ойининг ўртасида ҳар бир туп ўсимликда 2-3 донани ташкил қилди. 2019 йили сирфид пашшалари личинкалари карамда 30 апрелдан бошлаб кузатила бошланди ва 17 майда ҳар бир карам тупида уларнинг сони 4 донага қадар кўпайиши кузатилди.

Ўртапишар карамда эса карам бити колониялари пайдо бўла бошлаши билан сирфид пашшалари личинкалари ҳам кузатила бошланди. 2018 йили июнь ойининг охирида пашша личинкаларининг сони бир туп ўсимликда 6–8 донагача кузатилган бўлса, июлнинг биринчи ўн кунлигида бу рақам 10–12 донагача қайд этилди. Июлнинг иккинчи ярмидан бит колонияларидаги сирфид пашшалари личинкалари сони кескин камайиб август ойининг охирига қадар уларнинг бир туп карамдаги сони 3–5 донадан ошмади.

Кечпишар кузги карамда сирфид пашшалари личинкаларининг сони энг юқори қайд этилди. Сентябрь ойининг иккинчи ярмида (19 сентябрь) ҳар бир туп карамда 10 дона личинка кузатилган бўлса, шу ойнинг охирида (29 сентябрь) бир тупдаги йирткич пашша личинкалар сони 37 донага қадар кузатилди.

Хулоса

Крестгулдошларга мансуб сабзавот экинлари, жумладан, карам энтомокомплексининг шаклланиши бевосита зараркунандалар фаунасининг шаклланиши билан боғлиқ эканлиги ўрганилди. Карам зараркунандаларининг паразитлари самарали бўлиб, *Diaeretiella rapae* мавсум давомида карам бити сонини 69 фоизгача, карам куясининг паразитлари 47 фоизгача, карам оқ капалаги қурт ва ғумбакларини паразитлар 67 фоизгача зарарлаб, зараркунандалар сонини бошқаришда муҳим аҳамият касб этади.

Фойдаланилган адабиётлар

1. Адашкевич, Б.П. Энтомофаги капустной моли и роль нектароносов в повышении их биологической активности // Труды МНИИОЗ и О. Вып. 9 Т. 2. – М., 1970. – С. 121-140.
2. Аскаралиев, Х.А. Капустная тля (*Brevicoryne brassicae* L) как вредитель капусты в Ташкентской области: автореф. дис... канд. биол. наук. – Ташкент, 1970. – 24 с.
3. Аскаралиев, Х.А. К вопросу биологии капустной тли в условиях Ташкентской области // Труды НИИОБК и К, вып. 19. – Т., 1981. – С. 15-21.
4. Ахмедов, М.А. Капустная тля и капустная моль на Апшеронском полуострове и интегрированная система борьбы с ними: автореф. дис. канд. биол. наук. – Баку, 1978. – 23 с.

5. Бызова, Ю.Б., Гиляров, М.С., Дунгер, В.И. и др. Количественные методы в почвенной зоологии. – М.: Наука, 1987. – 288 с.
6. Даминова, Д.Б. Экология и значение хищных сирфид в агроценозах Узбекистана // Вредители хлопчатника и их энтомофаги в Узбекистане. – Ташкент: Фан, 1986. – С. 85-103.
7. Исламова, Г.М. Динамика численности капустной тли и ее энтомофагов // Экология и биология животных Узбекистана. – Ташкент: Фан, 1975. – С. 108-111.
8. Пашенко, Н.Ф. Энтомофаги капустной тли юго-востока Казахстана // Тр. НИИЗР. Каз. акад. с.-х. наук. Т.9. – Алма-Ата, 1965. – С. 113-118.
9. Тилолов Т. Полиз ва сабзавот экинларининг зараркунандалари. – Тошкент, 1987. – С. 71.
10. Фасуллати, К.К. Полевое изучение насекомых беспозвоночных. Москва: Высшая школа, 1971. – 424 с.
11. Фурсова, М.Ф. К биологии капустной тли- *Brevicoryne brassicae* L. в низовьях Мургаба // Изв. АНТ. Ч.1. – Ашхабад, 1965. – С. 96-97.
12. Хамраев, А.Ш. Способ сохранения энтомофагов // Защита и карантин растений, – № 7. – Москва, 1995. – С. 17-18.
13. Хамраев, А.Ш., Жабборова, О.И. Бухоро воҳаси хонқизи қўнғизлари (кокцинеллидлар) ни аниқлағич жадвали (ўқув-услугий қўлланма). – Бухоро, 2008. – 28 б.
14. Яхонтов, В.В. Ўрта Осиё қишлоқ хўжалиги ўсимликлари ҳамда маҳсулотларининг зараркунандалари ва уларга қарши кураш. – Тошкент: Ўрта ва олий мактаб давлат нашриёти, 1962. – Б. 323-336.
15. Schatz, H., Behan-Pelletier, V.M., Norton, R.A. (2011). Suborder Oribatida van der Hammen, 1968. In: Zhang, Z.Q. (Ed.) Animal biodiversity: An outline of higherlevel classification and survey of taxonomic richness. Zootaxa, 3148: – P. 141-148.
16. Stephen, A.M. (2006) Insects Their Natural History and Diversity. With a photographic guide to insects of eastern North America. Published by Firefly Books Ltd. 732.

РЕЗЮМЕ

Маколада Хоразм вилояти шароитида карам бити ва унинг энтомофаглари микдорий динамика сони ўрганилмаганлиги, карам бити *Brevicoryne brassicae* (L) ва бошқа зараркунандалар карам ўсимлигига иқтисодий зарар келтириб, ҳосилдорликнинг пасайишига сабаб бўлиши ёритилган. Карам бити карам ўсимлигида баҳор ойининг боши ва ўрталарида қайд қилиниб, унинг колонияларида кўплаб қанотли шакллари ҳосил бўлиши ва бошқа туб ўсимликларга кўчиб ўтиши аниқланди. Карам битининг юқори микдорий сони май ойи ўрталарида 100 карам баргида 21000 дан ортиқ бўлиши ўрганилди. Тадқиқотларимизда *Brevicoryne brassicae* (L), яъни карам битига ҳаво ҳарорати ва ҳаво нисбий намлигининг таъсири ва улар сонини *Diaeretiella rapae*, *Coccinella septempunctata* томонида бошқарилиши ўрганилди. *Diaeretiella rapae* мавсум давомида карам бити сонини 69 фоизгача, карам қуясининг паразитлари 47 фоизгача, карам оқ капалаги курт ва ғумбакларини паразитлар 67 фоизгача зарарлаб, зараркунандалар сонини бошқарилиши аниқланганлиги тасниф этилган.

РЕЗЮМЕ

Динамические изменения численности капустной тли и их энтомофагов в условиях Хорезмской области не изучены. Капустная тля *Brevicoryne brassicae* (L) и другие вредители наносят экономический ущерб растениям капусты и снижают их продуктивность. Капустная тля была зафиксирована на капустном растении в начале и середине весны, его колонии обнаружили многочисленные крылатые формы и мигрировали на другие местные растения. Стало известно, что к середине мая самое большое количество капустной тли составляет более 21 000 особей на 100 капустных листьев. Мы провели исследование влияния температуры и относительной влажности на *Brevicoryne brassicae* (L), капустную тлю и их контроль над *Diaeretiella rapae*, *Coccinella septempunctata*. Было обнаружено, что *Diaeretiella rapae* борется с вредителями до 69% капустных тлей в течение сезона, паразиты капустного мола- до 47%, паразиты червей и жуков - на 67%.

SUMMARY

The dynamic change of cabbage aphids and their entomophages in the conditions of the Khorezm region has not been studied. Cabbage aphids *Brevicoryne brassicae* (L) and other pests cause economic damage to cabbage plants and reduce productivity. Cabbage aphids were recorded on a cabbage plant in early and mid spring, and its colonies found numerous winged forms and migrated to other local plants. It became known that by mid-May a large number of cabbage aphids amounted to more than 21,000 per 100 cabbage leaves. We studied the effect of temperature and relative humidity on *Brevicoryne brassicae* (L),

cabbage aphids and their control over *Diaeretiella rapae*, *Coccinella septempunctata*. It was found that *Diaeretiella rapae* fights pests of up to 69% of cabbage aphids during the season, parasites of cabbage - up to 47%, parasites of worms and beetles - by 67%.

Наширға доц. Б.Рўзиев тавсия этган

ЎЗБЕКИСТОН ФЛОРАСИДАГИ *Elaeagnaceae* (Жийдадошлар) ОИЛАСИГА МАНСУБ ТУРЛАРНИНГ ГЕОГРАФИК ТАҲЛИЛИ

Жўрамуродов И.Ж., Акбаров Ф.И., Пўлатов С.О., Исақуловала М.С.

(ЎЗР ФА Ботаника институти)

Таянч сўз ва иборалар. *Elaeagnaceae*, *Elaeagnus*, *Hipporhae*, флора, оила, туркум, тур, гербарий, округ, ботаник-географик район, TASH, MW, ГАТ.

Ключевые слова. *Elaeagnaceae*, *Elaeagnus*, *Hipporhae*, флора, семья, род, вид, гербарий, округ, ботанико-географический район, TASH, MW, ГИС.

Keywords. *Elaeagnaceae*, *Elaeagnus*, *Hipporhae*, flora, family, genus, species, herbarium, district, botanical and geographical region, TASH, MW, GIS.

Кириш

Сўнгги йилларда Ўзбекистон флорасининг янги нашрини тайёрлаш ва чоп этишга қаратилган тадқиқотлар амалга оширилмоқда. 2016–2017 йилларда олиб борилган излашлар натижасида флоранинг икки жилди чоп этилди (Сенников, Тожибаев ва бошқ.). Мазкур босқичда таҳлил учун режалаштирилган оилалар қаторидан Жийдадошлар (*Elaeagnaceae*) оиласи ҳам ўрин эгаллаган. Мазкур мақолада бу оиланинг Ўзбекистон флорасида мавжуд бўлган турларининг таркиби, географияси бўйича олинган маълумотларнинг таҳлили келтирилган. Тадқиқотлар Тошкент (TASH), Москва (MW) ва Самарқанд шаҳарларида сақланаётган гербарий намуналарини танқидий таҳлил қилиш асосида олиб борилган. Шунингдек, мавзуга алоқадор бўлган илмий манбалар ўрганилиб, хусусан, кейинги йилларда Ўзбекистонда Жийдадошларнинг тарқалиши, экологияси ва фитоденелогик аҳамиятини ўрганишга қаратилган тадқиқотларнинг натижаларидан фойдаланилган (Ҳайдаровнинг бир неча ишига ҳавола келтирилади). Тадқиқотларнинг якуний маҳсули сифатида қабул қилинган формат бўйича мазкур оиланинг “Ўзбекистон флораси” нинг навбатдаги нашр учун маълумотлар тайёрланди.

Elaeagnaceae Juss. оиласи A.L. Jussieu томонидан 13 туркум билан фанга киритилган [2]. Оила вакиллари Шимолий Яримшар, тропик Осиё ва шарқий Австралияда тарқалган бўлиб, 30 дан зиёд турни ўз ичига олади [1]. Ўрта Осиё флорасида 7 турлари учраб [3], Ўзбекистонда эса оиланинг ёввойи ҳолда ўсувчи 2 туркумга мансуб 3 тури ўсади.

Тадқиқотнинг мақсади. Ўзбекистон Миллий гербарийси (TASH), Москва давлат университетининг гербарийси (MW), Самарқанд давлат университети гербарийларида сақланаётган намуналар ва сўнгги йилларда амалга оширилган тадқиқот ишларидан фойдаланган ҳолда Ўзбекистон флорасида учрайдиган *Elaeagnaceae* оиласининг турларини ботаник-географик районларда тарқалишини аниқлаш, ГАТ хариталар яратиш орқали географик таҳлилни амалга ошириш ва Ўзбекистон флорасининг навбатдаги нашри учун маълумотларни тайёрлашдан иборат.

Тадқиқот объекти ва методи. Тадқиқотнинг объекти бўлиб, *Elaeagnaceae* Juss. оиласига мансуб *Elaeagnus* L. (Жийда) ва *Hipporhae* L. (Чаканда) туркумлари турларининг Ўзбекистон ҳудудидан терилган ва Ўзбекистон Миллий гербарийси (TASH) ва Москва давлат университетининг гербарийси (MW) ҳамда Самарқанд давлат университети гербарийсида сақланаётган намуналар ҳисобланади. Ҳозиргача тўпланган намуналар 1915–2016 йилларда Т.А. Адилов, И.С. Андросов, А.И. Введенский, Қ.З. Закиров, А.К. Закржевский, П.А. Гомолицкий, Е.Е. Короткова, В.П. Дробов, М.Г. Попов, Ў.П. Пратов, М. И. Иванова-Паройская, М. Туйчиев, П.А. Гнездило, Е.Н. Седов, Ҳ.Қ. Ҳайдаров ва

бошқалар томонидан терилган ва умумий сони 170 дан ортиқ ҳисобланади. Тадқиқотни бажариш давомида биогеография, классик-мофологик ва ГАТ асосида харита яратиш методларидан фойдаланилди. Ҳар бир гербарий намунаси танқидий таҳлил этилиб, этикетка маълумотлари асосида намуналарнинг терилган жойларининг ГАТ хариталари яратилди. Олинган натижалар асосида оилага мансуб бўлган турларнинг ўсиш нукталари Ўзбекистоннинг ботаник-географик районлари харитасига туширилди. *Elaeagnaceae* оиласининг систематикаси “Определитель растений Средней Азии” [3], “Флора СССР” [4], ва “Флора Узбекистана” бўйича келтирилди [5].

Олинган натижалар

Elaeagnus L. Sp. Pl. 1: 121. 1753.

Тип: *Elaeagnus angustifolia* L.

Elaeagnus angustifolia L. Sp. Pl. (1753) 121; Горшкова, СССР флораси. 15: 522 (1949); Суменевич, Ўзбекистон флораси 4: 229 (1959); Зокиров, Зарафшон ҳавзаси ўсимликлари флораси. 2: 275 (1961); Виноградова, Ўрта Осиё ўсимликлари асослари. 7: 144 (1983) – узунбарг жийда.

Тип: “Habitat in Bohemia, Hispania, Syria, Cappadocia” LINN- HL160-1 (Herb Linn).

= *Elaeagnus orientalis* L., Mant. Pl. 1: 41 (1767); Горшкова СССР флораси. 15: 524 (1949); Суменевич. Ўзбекистон флораси. 4: 229 (1959); Виноградова, Ўрта Осиё ўсимликлари асослари. 7: 144 (1983).

Тип: “Habitat in ?” LINN 160.2 (Herb Linn).

= *Elaeagnus spinosa* L., Cent. Pl. 2: 9 (1756).

Тип: Миср ёзувлари (LINN 160.3 (Herb Linn).

= *Elaeagnus oxycarpa* Schltld. in Linnaea 30: 344 (1860); Ўрта Осиё ўсимликлари асослари. 7: 145 (1983).

Тип: In locis subsalsis Songoriae ad fluv. Lepsa et Ajagus, 1939, 1841, Karelin, Kiriloff (В, изотип LE).

= *Elaeagnus turcomanica* Kozlowsk., Бот. Матер. Герб. Бот. инст. Комарова СССР Фанлар академияси. 16: 258 (1954); Виноградова, Ўрта Осиё ўсимликлари асослари. 7: 145 (1983).

Тип: Амударёнинг чап қирғоғи, Дейнов; ўрмон хўжалиги, 10.09.1951, n. 123/124, Н. Козловская (голотип LE).

Ўзбекистонда тарқалиши. 1-харита.

I-1 Ғарбий-Тияншан округи. I-1-а Угом-Пском райони: Угом тизмаси (Хумсон қишлоғи, Угам дарёсининг ўнг қирғоғи, 02.08.1943, *Туйчиев 211*; Угам дарёсининг ўнг қирғоғи, 08.07.1960, *Пратов 772*; Пскем дарёсининг ўнг қирғоғи, қирғоққа яқин худуд, 01.07.1962, *Акимова*; Сижак қишлоғи, 15.05.2005, *Ҳайдаров*), Пском тиз. (Қайнарсой дараси, 21.08.1956, *Туйчиев 304*); I-1-б Ғарбий Чотқол райони: Чотқол тиз. (Зардшоҳ тоғи, 22.06.1953, *Майлун, Набиев, Цукерваник 851*; Чимён, Оқсой, 21.04.2005, *Ҳайдаров*); I-1-д Қурама райони: Қурама тиз. (Лашкараксой, 10.06.1940, *Усманов 1032*; Ангрен водийси худуди, Гушсой, 12.07.1940, *Усманов 1338*; Ёнғоклисой, 02.06.1954, *Туйчиев 104*; Ангрен дарёсининг юқори оқимидаги боғ, 18.05.1939, *Пинхасов*); I-1-Чоркесар райони: Қурама тиз. (Поп райони, Хонобод қишлоғи, 20.05.2003, *Ҳайдаров*; Балиқчи қишлоғи яқини, 12.10.2010, *Ҳайдаров*); I-1-Тошкент райони (ВИР худуди, 27.05.1939, *Паройская*). I-3-Фарғона-Олой округи. I-3-б Шарқий Олой райони: Олой тиз. (Шоҳимардон ҳавзаси худуди, ариқларнинг бўйлари, 27.09.1968, *Холқўзиев*). I-5 Кухистон округи. I-5-а Шимол-Туркистон райони: Туркистон тиз. (Зарафшон дарёсининг жануби, 15.05.1999, *Умарова*; Сангзор дарёси, Чубар қишлоғи, 01.05.2002, *Ҳайдаров*). I-6- Ғарбий Ҳисор округи. I-6-а Қашқадарё райони: Ҳисор тиз. (Тошқўрғон қишлоғи атрофлари, 09.07.1936, *Бочанцев, Бутков 749*; Оқсув дарёси, 28.06.2014, *Ҳайдаров*; Мингчилар қишлоғи яқини, 30.04.2003, *Ҳайдаров, Очилов*); I-6-б Торқопчиғай райони (Ғузур шаҳрининг жануби-ғарби, 29.04.1935, *Гнездило 66*; Ғузур райони, Жарариқ қишлоғи, 07.05.2004, *Ҳайдаров*);

I-6-с Бойсун райони: Ҳисор тиз. (Байналминал к-зи, 14.07.1938, Паройская; Мачай дарёси, 14.07.2000, *Ҳайдаров*); I-6-е Сурхон-Шеробод райони: Ҳисор тиз. (Термиз райони, Сурхон дарёси қирғоғи, 01.06.1941, *Гомолицкий 247*; Кумқўрғон қишлоғи, 25.04.1999, *Ҳайдаров*; Жарқўрғон қишлоғи яқини. Қорақурсок, 08.07.2002, *Ҳайдаров*; Жарқўрғон қишлоғи яқини, Куртуғай қишлоғи, 03.08.2014, *Ҳайдаров*). I-7 Ҳисор-Дарвоз округи. I-7-а Сангардак-Тўпаланг райони: Ҳисор тиз. (Кштут дарёси ҳавзаси, 21.07.1948, *Чевренеди 1228*; Тўпалангдарё ҳавзаси, 06.08.1955, *Чевренеди 248*; Тўпаланг дарёсининг куйи окимидан Харкуш дарёси қирғоғигача, 08.05.1941, *Лопотт, Пинхасов 152*). II-1 Марказий-Фарғона округи. II-1-а Қайроққум-Ёзёвон райони (Фарғона вилояти, Сирдарёнинг чап қирғоғи, 17.10.1938, *Паройская*). II-1-б Шарқий-Фарғона райони (Мойлисой дарёси, Избоскан қишлоғининг юқориси, 16.06.1932, *Закржевский 924*; Сталин райони, Ежов к-зи, 24.09.1938, *Паройская*; Қўқон райони, Коммуна қишлоқ совети, Ишчи к-зи. 07.10.1938, *Паройская*; Моргузар округи, 11.05.1950, *Бондаренко 70*; Оқтепа ва Дарёбуйи қишлоқлари ўртаси, 28.04.1988, *Ҳайдаров*). II-2 Ўрта-Сирдарё округи. II-2-а Чиноз райони (Чиноз округи, 24.05.1920, *Райкова*; Тошкент округи, Чирчиқ дарёси ороллари, 28.08.1922, *Введенский 3417* Солдатский райони. Ангрен қўрғони, 12.05.1924, *Березин*); II-2-б Мирзачул райони (Пахтакор райони, Пахтакор қишлоғи, 12.07.2001, *Ҳайдаров*). II-4 Бухоро округи. II-4-а Ўрта Зарафшон райони (Жомбой райони, Болғали қишлоғи, 28.09.1989, *Ҳайдаров*; Галаботир қишлоғи, 11.05.1992, *Ҳайдаров*; Иштихон райони, Муродобод к-зи, Бўлакчи қишлоғи, 21.09.1997, *Ҳайдаров*; Иштихон райони, Муродобод к-зи, 21.09.1997, *Ҳайдаров*; Қоратери қишлоғи, 25.04.1998, *Ҳайдаров, Жалов*; Оқдарё райони, Работ қишлоғи, 18.10.1999, *Умарова, Ҳайдаров*; Хатирчи райони, Оқтепа қишлоғи, 14.07.2000, *Ҳайдаров*; Жартепа қишлоғи, 20.07.2000, *Ҳайдаров*; Иштихон райони, Култепа қишлоғи, 10.05.2001, *Ҳайдаров*; Оқдарё район, Гузон қишлоғи, 20.07.2001, *Ҳайдаров*; Зарафшон давлат кўриқхонаси, 10.08.2001, *Ҳайдаров*; Иштихон райони, Култепа қишлоғи, 01.05.2002, *Ҳайдаров*; Жартепа қишлоғи, 07.05.2002, *Ҳайдаров*; Пастдарғом райони, Хитой қишлоғи, Қорадарёнинг чап қирғоғи, 10.05.2003, *Ҳайдаров*; Жартепа қишлоғи, 07.06.2003, *Ҳасанов*; Жартепа қишлоғи, 11.07.2003, *Ҳайдаров*; Тайлоқ райони, Боғизағон қишлоғи, 15.07.2001, *Ҳайдаров*; Оқдарё райони, Қоратухум қишлоғи, 16.07.2003, *Ҳайдаров*; Тайлоқ райони, Элпак қишлоғи, 20.05.2005, *Ҳайдаров*; Иштихон райони, Сарой қишлоғи, 10.09.2010, *Ҳайдаров*; Тайлоқ райони, Бука қишлоғи, 20.10.2011, *Ҳайдаров*; Галаботир қишлоғи, 22.07.2016, *Ҳайдаров*; Жомбой райони, Оқдарё райони, Қоратери қишлоғи, 22.05.2016, *Ҳайдаров*; Оқдарё райони, Байбўта қишлоғи, 12.07.2016, *Ҳайдаров*; Қоратухум қишлоғи, 12.07.2017, *Ҳайдаров*); II-4-б Пастки Зарафшон райони (Бухоро шаҳри, Фрунзе к-зи, йўл ёқаси, 29.07.1939, *Паройская*; Қорақўл райони, Арик Уйғур, Қаймоқчи қишлоғи, 25.10.1992, *Ҳайдаров*; Олот райони, Корчи қишлоғи, 25.10.1993, *Ҳайдаров*; Хатирчи райони, Санчикул қишлоғи, 28.04.2000, *Ҳайдаров*; Кармана райони, Хоса қишлоғи, 09.07.2000, *Ҳайдаров*; Қизилтепа райони, Гитти қишлоғи, 08.05.2001, *Ҳайдаров*; Ромитан райони яқинидаги Чўпон қишлоғи, 20.05.2003, *Ҳайдаров*; Ромитан райони, Чўпон қишлоғи, 20.07.2003, *Ҳайдаров*; Олот райони, Ҳасанёр қишлоғи, 05.07.2004, *Ҳайдаров*); II-4-с Қарши - Қарнобчўл райони (Косон райони, Юқори Оброн қишлоғи, *Ҳайдаров*; Қамашни райони, Қамашни қишлоғи, 03.07.1999, *Ҳайдаров*). II-6 Жанубий Орололди округи. II-6-а Хоразм райони (Ургенч ш., 18.06.1951, Усманов 36; Ярмиш канали яқини, 19.07.2000, *Ҳайдаров*; Амударё, Беруний райони, Булиш қишлоғи, 17.07.2002, *Ҳайдаров*; Ҳазорасп райони, Ҳазорасп қишлоғи, 18.07.2003, *Ҳайдаров*; Ҳазорасп қишлоғи, 15.07.2004, *Ҳайдаров*); II-6-б Амударё дельтаси: (Манғит яқини, 20.07.2010, *Ҳайдаров*). (TASH).

I-1 Фарбий Тиёншон округи. I-1-а Угом-Пском райони: Угом тиз. (Сижак қўрғони, 27.05.1953, *Павлов 101*); I-5 Кухистон округи. I-5-с Ургут райони: Зарафшон тиз. (Самарқанд окр., 04.05.1910, *Михельсон 319*). I-6 Фарбий Ҳисор округи. I-6-е Сурхон-Шеробод райони: Ҳисор тиз. (Помиролой, Сурхон дарёси бўйи, Салават қишлоғи,

01.06.1941, *Гомолицкий 248*); I-6-d Кухитанг райони: Кухитанг тиз. (Дехқонободдан 35 км жануби-шарқ, 01.08.1965, *Стрелкова*). II-1 Марказий-Фарғона округи. II-1-а Қайроққум-Ўзёвон райони (Таргава қишлоғи яқини, 27.04.1908, *Вернерь*; Таргова қишлоғи, 01.05.1911, *Вернерь*). II-4 Бухоро округи. II-4-а Ўрта-Зарафшон райони (Зарафшон дарёсининг куйи оқими, I терраса, 02.08.1934, *Харченко*). (MW) [11].

1-харита.

Elaeagnus angustifolia L., Ўзбекистон флорасида тарқалиши

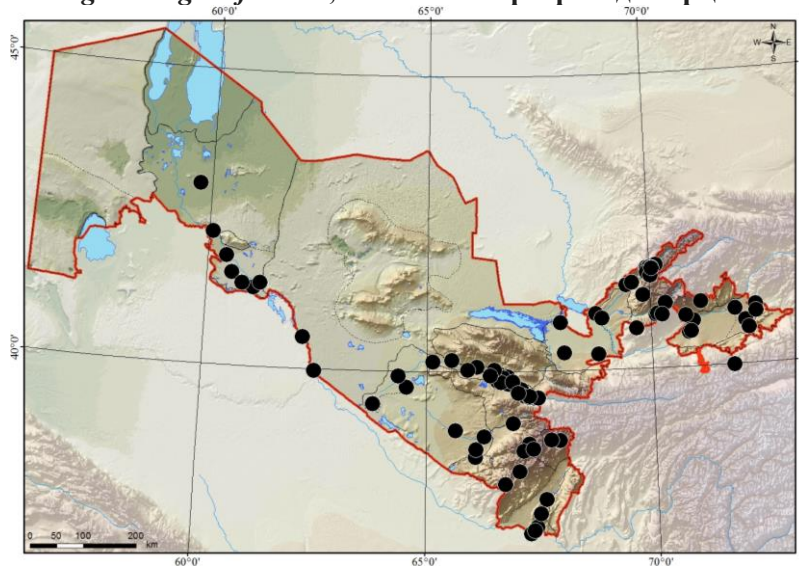

Фенологияси. Гуллаш даври V–VI, мевалаш даври VI–IX.

Экологияси. Текисликдан ўрта тоғ минтақасида, тўқай ва дарё қирғоқларида ўсади, д. с. 300–1600 м.

Ареали. Голарктик-Қадимий Ўртаер денгизи.

II-4 Бухоро округи. II-4-б Пастки Зарафшон райони (Бухоро вилояти, Қорақўл р-ни, 1950, *Юсупов*) (СамДУ).

Elaeagnus songarica Schltr. In *Linnaea* 30 (1859) 340; Горшкова, СССР флораси. 15: 522 (1949); Виноградова, Ўрта Осиё ўсимликлари асослари. 7: 145 (1983) – Жунғор жийдаси.

Тип: Ad ripas lapidosas fluvii Sarawschan superioris orientem versus ab urbe Samarcand. *A. Lehmann* reliq. Bot Bunge p. 489 (P, Н. Козловский томонидан аниқланган: 45 (1958).

Ўзбекистонда тарқалиши. (2-харита).

I-6 Ғарбий-Ҳисор округи. I-6-с Бойсун райони: Ҳисор тиз. (Мачай дарёси яқини, 01.08.2004, *Ҳайдаров*). II-4 Бухоро округи. II-4-а Ўрта-Зарафшон райони (Зарафшон дарёси бўйлари, Шабота ариғи, Қорадарё райони, 03.08.1956, *Седов 1356*; Зарафшон дарёси бўйлари, 03.05.1958, *Ли, Закиров 317*; Оқдарё район, Човка қишлоғи, 20.10.1998, *Темирова, Ҳайдаров*; Зарафшон дарёси, Жартепа қишлоғи, 10.10.1999, *Ҳайдаров, Ҳасанов*; Зарафшон дарёси, Галаботир қишлоғи, 14.07.2000, *Ҳайдаров, Жалов*; Зарафшон давлат кўриқхонасининг ўнг томони, 04.05.2001, *Ҳайдаров, Тошпулатов*; Пахтачи райони, Айтмахол қишлоғи, 25.06.2003, *Ҳайдаров*; Зарафшон, Элпак қишлоғи, 20.05.2004, *Жалов, Ҳайдаров*; Хатирчи райони, Оқтепа қишлоғи, 16.07.2004, *Ҳайдаров*; Иштихон райони, Арабхона қишлоғи, 10.06.2016, *Ҳайдаров, Дусанова*; Иштихон райони, Баҳрин қишлоғи, 22.06.2016, *Ҳайдаров*); II-4-б Пастки Зарафшон райони (Зарафшон дарёси ўзани, Каттақўрғон қишлоғи, 06.05.1956, *Седов, Введенский 702, 753*; Зарафшон дарёси ўзани, Кермин канали бўйлари, 14.05.1956, *Седов, Введенский 804*). II-6 Жанубий Орололди округи. II-6-а Хоразм райони (Гурлан қишлоғи, 10.07.2001, *Ҳайдаров*; Куйи Амударё биосфера резервати, 25.08.2000, *Ҳайдаров*; Хонқа район, Шават канали, Маданий қишлоғи, 14.06.2002, *Ҳайдаров*; Куйи Амударё биосфера резервати, 28.05.2004, *Ҳайдаров*). (TASH).

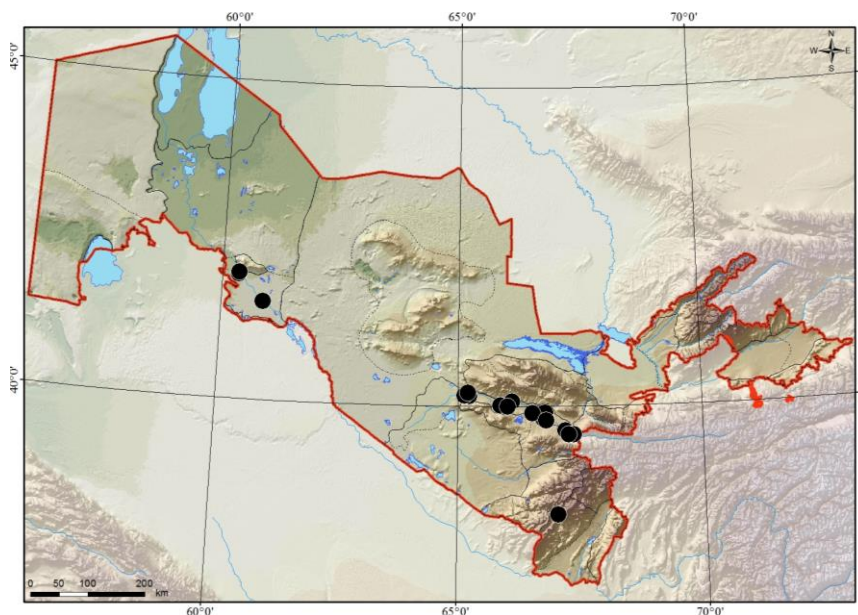
Elaeagnus songarica Schltr., Ўзбекистон флорасида тарқалиши

Фенологияси. Гуллаш даври VI, мевалаш даври X.

Экологияси. Текислик ва тоғларнинг пастки қисмида, дарё ёқаларида учрайди, 300–1000 м.

Ареали. Помир-Олой.

Hipporhae L. Sp. Pl. 2: 1023. 1753 [1 May 1753].

Тип: *Hipporhae rhamnoides* L.

Hipporhae rhamnoides L. Sp. Pl. (1753) 1023; Горшков, СССР флораси. 15: 516 (1949), tab. 57, fig. 3; Суменевич, Ўзбекистон флораси 4: 229 (1959); Закиров, Зарафшон ҳавзаси ўсимликлари флораси. 2: 275 (1961); Виноградова, Ўрта Осиё ўсимликлари. 7: 143 (1983) – Чаканда.

Тип: “Habitat in Europa maritimis arenosis” LINN 1168.1 (Herb Linn).

= *Hipporhae turkestanica* (Rousi) Tzvelev, Бот. Журн. (Москва–Ленинград) 87(11): 85 (2002).

Тури: Семиреч ўсимлиги, Толди-Қўрғон., Толди-Қўрғон округи. Ариқ бўйлари, 09.08.1928, n. 1370, Н. Шипчин (S, изотип LE).

Ўзбекистонда тарқалиши (3-харита).

I-1 Ғарбий Тиёншон округи. I-1-а Угом-Пском райони: Угом тиз. (Угам дарёси яқини, Хумсон қишлоғи, 07.08.1932, *Лепешкин 245*; Пскем қишлоғининг юқориси, 02.09.1957, *Пратов*), Пском тиз. (шимолий ҳудудлар, 30.05.1961, *Одилов 1652*); I-1-б Ғарбий чотқол райони: Чотқол тиз. (Нурекат дарёси яқини, 25.07.1936, *Короткова, Титов 1671*; Оксокота, Чирчиқ дарёси бўйлари, 23.07.1967, *Зокирова*); I-1-д Қурама райони: Чотқол тиз. (Оқиясой, 24.06.1963, *Верник 24*); I-1-Чоркесар райони: Чотқол тиз. (Гава қишлоғи, 08.06.1928, *Крыльцова 132*; Гава қишлоғи, , 19.08.1928, *Крыльцова 813, 814*). I-1-ф Тошкент-толди райони (Янгибозор округи, 07.08.1936, *Короткова, Титов 2021*). I-2 Фарғона округи. I-2-а Жанубий Чотқол райони: Чотқол тиз. (Наманган уезди, Нанай қишлоғи, 29.07.1915, *Рожевич 443*). I-3 Фарғона-Олой округи. I-3-а Ғарбий Олой райони: Олой тиз. (Риштон райони, Соха дарёси бўйлари, 05.09.1935, *Титов, Иоффе 454, 460*); I-3-б Шарқий Олой райони: Олой тиз. (Шоҳимардон қишлоғи, 10.06.1947, *Шафеев*; Ярдан қишлоғи, 26.06.1961, *Пятаева*). I-5 Қуҳистон округи. I-5-а Шимолий Туркистон райони: Туркистон тиз. (Санзар дарёси ҳавзаси, Зомин ўрмон дала ҳовлиси, 13.09.1934, *Гомолицкий 344*). I-6 Ғарбий Ҳисор округи. I-6-а Қашқадарё райони: Ҳисор тиз. (Ташқўрғон қишлоғи, 02.07.1936, *Бочанцев, Бутков 582*; Қашқадарё ҳавзаси, 23.07.1956, *Пятаева*

2263). I-7 Ҳисор-Дарвоз округи. I-7-а Сангардак-Тўпаланг райони: Ҳисор тиз. (Кштут дарёси ҳавзаси, 20.07.1948, *Чеврениди 1223*; Тўпаланг дарёси ҳавзаси, 12.08.1955, *Чеврениди 365*). II-1 Марказий Фарғона округи. II-1-а Қайроққум-Ёзёвон райони (Кўкон райони, 11.07.1931, *Закржевский*; Янгиер қишлоғидаги дарё қирғоғи, 10.06.1949, *Саҳобиддинов 618*; Сарикқўрғон округидаги Соха дарёси қирғоғи, 11.06.1949, *Саҳобиддинов 625*; Атамтой худудидаги ирригацион ўрмон, 01.08.1949, *Дробов, Қазақбаев*). II-2 Ўрта Сирдарё округи. II-2-а Чиноз райони (Чирчиқ округи, 23.04.1920, Попов 32; Тошкент яқинидаги Чирчиқ дарёси, 15.07.1920, *Андросов*; Паркентдан ўтадиган Чирчиқ дарёси ўзани, 28.04.1921, *Введенский, Попов 480*; Тошкент округи, Чирчиқ дарёсининг ороли, 28.08.1922, *Введенский 3404*). II-4 Бухоро округи. II-4-а Ўрта Зарафшон райони (Зарафшон дарёсининг Самарқанд яқинидаги темир йўл кўприги ёни, 28.04.1916, *Андросов*; Элпак қишлоғи, 07.08.2002, *Ҳасанов*) (TASH).

3-харита.

Hippophae rhamnoides L., Ўзбекистон флорасида тарқалиши

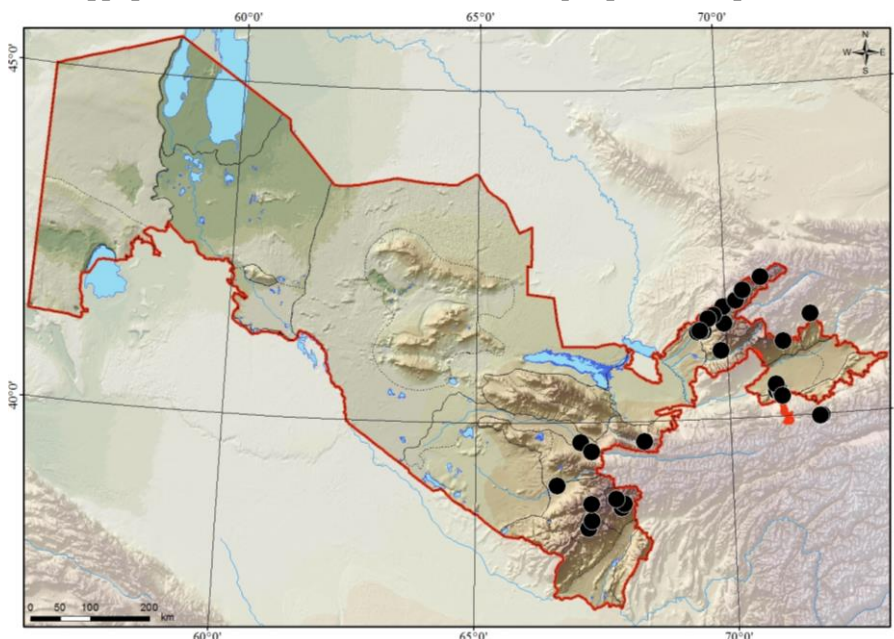

Фенологияси. Гуллаш даври IV–V, мевалаш даври VIII–IX.

Экологияси. Дарё ва кўллар бўйида, тўқайларда, тоғ ён бағирларидан бошлаб, 300-1600 м баландликкача бўлган ҳудудда учрайди.

Ареали. Евро-Қадимий Ўртаер денгизи.
Хулосалар

I-6 Фарбий Ҳисор округи. I-6-с Бойсун райони: Ҳисор тиз. (Тургандарё ҳавзаси, 10.02.1935, *Гординский 160*; Бойсун тоғи, Мачайдарё ҳавзаси, Ўриклисой, 02.08.1958, *Васильченко, Сабиров, Исматова*; I-1 Фарбий Тиёншон округи. I-1-а Угом-Пском райони: Майдонтол тиз. (Ойгаин ва Майдонтол дарёлари оқими, 14.08.1954, *Павлов 291*). I-7 Ҳисор-Дарвоз округи. I-7-а Сангардак-Тўпаланг райони: Ҳисор тиз. (дол. р. Кштут дарёси яқини, Зинчаб қишлоғи, 21.07.1948, *Пятаева 1233*) (MW) [11].

I-5 Куҳистон округи. I-5-с Ургут райони (Самарқанд округи, 1940, *Чугаева*) (СамДУ),

Тўпланган маълумотларнинг таҳлили асосида тадқиқ этилган оиланинг Тоғли Ўрта Осиё ва Турон провинцияларининг Ўзбекистон худудидаги округлари бўйича тақсимланиши аниқланди (1-жадвал) ва “Ўзбекистон флораси” нинг навбатдаги нашри учун маълумотлар тайёрланди.

Ботаник-географик округлар	Округларда тарқалган турлар		
	<i>E. angustifolia</i> L.	<i>E. songarica</i> L.	<i>H. rhamnoides</i> L.
Ғарбий Тиёншон	+		+
Фарғона			+
Фарғона-Олой	+		+
Нурота			
Кухистон	+		+
Ғарбий Ҳисор	+	+	+
Ҳисор-Дарвоз	+		+
Панж			
Марказий Фарғона	+		+
Ўрта Сирдарё	+		+
Қизилқум	+		
Бухоро	+	+	+
Қорақум			
Жанубий Орололди	+	+	
Орол			
Устюрт			

Фойдаланилган адабиётлар

1. Bartish I.V., Swenson U. 2004. *Elaeagnaceae*. In: K Kubitzki, ed. The families and genera of vascular plants, vol. 6. Springer. Berlin/Heidelberg/New York. Pp. 131-134.
2. Jussieu A.L. *Genera planetarium* – Paris., 1789. – P. 77-78.
3. Виноградова Р.М. *Elaeagnaceae* Juss. Определитель растений Средней Азии. – Ташкент: Фан, 1983. Т. VII. – С. 143-146.
4. Горшкова С.Г. *Elaeagnaceae* Juss. Флора СССР. Т. 15. -М., Л.: Изд. АН СССР 1949. – С. 515-525.
5. Суменович Г.П. *Elaeagnaceae* Juss. Флора Узбекистана. Ташкент, Изд. АН УзССР, 1955. Т. IV. – С. 229-230.
6. Tojibaev K.Sh., Beshko N.Yu., Popov V.A., Jang C.G., Chang K.S. Botanical Geography of Uzbekistan. Korea National Arboretum, Pocheon, Republic of Korea. 2017. – 250 p.
7. Ҳайдаров Х.Қ. Ўзбекистон ва унга яқин худудлардаги *Elaeagnaceae* Juss. оиласи. Биология фанлари доктори (DSc) диссертация. // Тошкент, 2018. 15-35 бет.
8. www.ipni.org
9. www.plantlist.org
10. www.plantarium.ru
11. <https://plant.depo.msu.ru>

РЕЗЮМЕ

Мақолада, Ўзбекистон флорасидаги *Elaeagnaceae* Juss. оиласининг ёввойи ҳолда ўсувчи турларини ботаник-географик округлар ва районлари бўйича тақсимланиши ва қисқача таҳлили ёритилган. Мазкур тадқиқотни амалга оширишда TASH, MW ва Самарқанд давлат университети гербарий фондларида сақланаётган 170 дан ортиқ гербарий намуналари ва адабиёт манбаларидан фойдаланилди. Таҳлиллар натижасида “Ўзбекистон флораси” нинг кейинги жилди учун маълумотлар тайёрланганлиги ёритилган.

РЕЗЮМЕ

В статье дается краткий обзор распространения дикорастущих видов семейства *Elaeagnaceae* Juss. в ботанико-географических округах и районах флоры Узбекистана. При проведении данного исследования было использовано более 170 гербарных образцов и литературных источников, хранящихся в гербарных фондах TASH, MW и Самаркандского государственного университета. В результате анализа были подготовлены данные для следующего тома «Флоры Узбекистана».

SUMMARY

The article provides a brief overview of the distribution of wild species of the family *Elaeagnaceae* Juss in botanical and geographical districts and areas of flora of Uzbekistan. More than 170 herbarium samples and literature sources were used in the study of TASH, MW and herbarium of Samarkand State University funds. As a result of the analysis, data were prepared for the next volume of Flora of Uzbekistan.

Наишга проф. Л.Ёзиев тавсия этган

ХАЛҚАРО САВДОДА БУЮК ИПАК ЙЎЛИНИНГ ЎРНИ (Темурийлар даври мисолида)

Ачилов А.Т. (ҚарДУ)

Таянч сўз ва иборалар: *Буюк ипак йўли, йўловчилар, улов-транспорт, карвон йўллари, хавфсизлик, Бухоро-Қариш, сарбоз, қароқчи, иншоотлар, Амир Темури даврида карвон йўллари, “Бобурнома”, Руи Гонзалес де Клавихо.*

Ключевые слова: *Великий шёлковый путь, путешественники, транспорт, караванные пути, безопасность, Бухара-Қариш, воин, разбойник, сооружение, караванные пути, эпоха Амира Темура, Бабур-наме, Руи Гонзалес де Клавихо.*

Key words: *Great Silk Road, wayfarer, racing-transport, caravan roads, security, Bukhara-Karshi, private, thief, installations, caravan roads at the period of Amir Temur, Baburname, Rui Goinzales de Clavijo.*

Халқаро савдо ва савдо йўллари барча даврларда давлатлар учун муҳим аҳамият касб этганлиги бизга тарихдан маълум. Мовароуннаҳр ва Хуросонда йирик ва қудратли салтанатларнинг барпо этилиши ва инқирози билан боғлиқ ижтимоий-сиёсий жараёнлар савдо йўллари ва халқаро савдога ўз таъсирини ўтказиб турганлиги билан ажралиб туради. IX–XVI асрлар ҳамда Амир Темури даврида юз берган юксак тараққиёт, Чингизхон истилоси оқибатида карвон йўллари фаолиятида келиб чиққан инқироз даврида Ўрта Осиё минтақасида юз берган жараёнлар минтақанинг иқтисодий ва маданий ҳаётига, Буюк ипак йўли бўйлаб олиб борилган ички ва ташқи иқтисодий алоқаларга ўз таъсирини кўрсатди. Темурийлар даври Марказий Осиёда карвон йўлларида хизмат кўрсатиш тизимининг фаолияти ана шу мураккаб тарихий жараёнларга боғлиқ ҳолда шаклланди ва ривожланиб келди. Карвон йўллари бўйлаб олиб борилган иқтисодий-маданий алоқаларни ташкил этишда хизмат кўрсатиш тизимининг аҳамияти муҳим ўрин тутар эди.

Амир Темури даврида савдо йўллари қайта тикланди ва ривожланди. Ўрта Осиё, хусусан, Ўзбекистон ҳудуди Амир Темури даврида халқаро савдо ва маданий алоқаларда муҳим ўрин тутганлиги маълум. Амир Темури Мовароуннаҳрда ҳокимиятни ўз қўлига олгач, халқаро карвон йўллари хавфсизлигини тўлиқ таъминлашга эришди. Шу туфайли ҳам XIV асрнинг 70-йилларидан бошлаб Буюк ипак йўлининг Мовароуннаҳр орқали ўтган марказий тармоғи шимолий йўналишига қараганда халқаро иқтисодий-маданий алоқаларда муҳим ўрин тута бошлади. Мовароуннаҳр бўйлаб халқаро савдо карвонларининг ҳаракати қайтадан жонланиши шаҳарлар тараққиётига, иқтисодий-маданий алоқалар юксалишга олиб келди [1:154-164].

Бу даврда мамлакат пойтахти – Самарқандни Мовароуннаҳр ва Хуросоннинг йирик шаҳарлари билан боғловчи йўллар минтақадаги ички савдо йўллари тизимининг бош бўғинини ташкил этарди. Карвон йўлларида хавфсизликни таъминлаш соҳасида олиб борилган тадбирлар, кўплаб йўлбўйи иншоотлари (карвонсаройлар, сардобалар, кўприклар ва бошқалар) барпо этилиши, ички ва ташқи савдони ривожлантиришнинг давлат сиёсати даражасига кўтарилгани Амир Темури давлати ижтимоий-иқтисодий сиёсатининг асосий йўналишларидан эди.

Бу даврда Мовароуннаҳрнинг йирик шаҳарларини Хуросондаги темурийлар давлати пойтахти – Ҳирот билан боғловчи бир неча йўналишдаги алоқа йўллари фаолият кўрсатарди. Улар ичида Ҳиротдан Марв орқали Бухоро ва Урганчга ҳамда Балх орқали Самарқандга олиб келувчи йўллар минтақанинг ички ва ташқи иқтисодий-маданий ва сиёсий ҳаётида қатта ўрин тутарди. XV асрда темурийлар давлатининг амалдаги пойтахтлари бўлиб қолган Самарқанд ва Ҳирот шаҳарларини салтанатнинг шимолий қисмлари, хусусан, Хоразм воҳаси билан боғловчи йўллар ҳам бу даврда қатта аҳамиятга эга бўлган. Темурий ҳукмдорларнинг Олтин Ўрда билан бўлган алоқаларида асосий транзит ҳудуд

хисобланган Хоразмнинг бош шаҳри Урганчдан Ҳиротга, асосан, Мурғоб воҳаси орқали ўтилган. Урганч ва Хоразмнинг бошқа шаҳарларидан жанубга кетган йўл Марв шаҳрида туташган. Марвдан Ҳиротга олиб борадиган йўл Мурғоб дарёсининг чап соҳили бўйлаб ўтиб, Мурғоб ва Кушка дарёлари қўшилган жойда ўнгга бурилган ва Кушка дарёсининг чап қирғоғи бўйлаб давом этиб Кушкага олиб чиққан. Бу ердан Работи Санги Поин ва Работ кўтали (довони) орқали Ҳиротга борилган.

Ҳирот – Самарқанд йўлининг биринчи қисми Амударёнинг ўрта оқимидаги кечувлар орқали ўтган. Хусусан, теурийлар даврида Хуросоннинг бош шаҳри бўлган Ҳирот Сабзак кўтали – Қалъаи Нов – Мурғоб – Маймана – Андхой – Келиф йўналиши орқали Мовароуннаҳр шаҳарлари билан боғланган. Ҳиротдан келувчи йўл Андхойда тармоқланиб, бир йўналиши Шибирғон, Балх, Хайробод орқали Термизга олиб чиққан¹.

Келиф кечуви ҳамда Термиздан Самарқандга ўтувчи йўл Қашқадарё воҳасидаги Кеш (Шаҳрисабз) ёки Қарши [3:55-57] шаҳарлари орқали ўтарди. Ҳофизи Аbru Нахшаб шаҳрининг текисликда жойлашганлиги, бу қадимий шаҳар орқали Бухородан Самарқандга йўл ўтиши ҳақида маълумот беради [4:85]. “Бобурнома”да Қарши Самарқанддан жанубда жойлашганлиги ва улар орасидаги масофа 18 йиғочни (1 йиғоч 8,5 км) ташкил этиши қайд этилади [5:47].

Самарқанддан Кеш орқали Сурхон воҳасига ва Ҳиндистонга ўтувчи йўналишдан ҳам бу даврда фаол фойдаланилган. Хусусан, Шарофуддин Али Яздийнинг маълумот беришича, Амир Темур Самарқанддан Ҳиндистонга юриши даврида Самарқанддан 7 йағоч, Кеш йўлида жойлашган тоғда бир боғ ва қаср барпо қилдирган ва унга “Тахти Қароча” деб ном берган эди [6:191]².

Келиф кечувидан ҳамда Термиздан Самарқандга ўтувчи йўлнинг бир йўналиши Кеш (Шаҳрисабз) шаҳри орқали ўтарди. Амир Темур хузурига расмий ташриф билан келган испан элчиси Руи Ганзалес де Клавихо Хуросондан Термиз – Дарбанд – Темир Дарвоза – Оқработ – Кеш орқали Самарқандга келганлиги маълум. Клавихо Самарқанднинг Амир Темур давлатида тугтан мавқеига юксак баҳо бериб, бу ерда Соҳибқирон курдирган бозор ва ёпик савдо расталари ҳақида хабар беради [7:174].

Амур Темур ва теурийлар даврида Европа ва Осиёнинг кўпгина давлатлари билан халқаро алоқалар фаол йўлга қўйилди. Хусусан, пойтахт Самарқандни жанубда Ҳиндистон, Хуросон, Эрон, Ироқ, Миср, шимоли-ғарбда Олтин Ўрда ва Рус шаҳарлари (Новгород ва бошқалар), шарқда Шарқий Туркистон ва Хитой билан боғловчи муҳим халқаро аҳамиятга эга қарвон йўллари бўйлаб иқтисодий-маданий алоқалар олиб борилар эди [8:97-117].

Бу даврда кўп мингйиллик Ўрта Осиё – Ҳиндистон алоқалари давом этди. Ҳиндистондан 1411-1416 ва 1421 йилларда Ҳиротга – Шохрух саройига элчилар келгани, 1422 йилда Абдураззоқ Самарқандий бошлиқ элчилар денгиз йўли орқали, Ҳирот – Кирмон – Хўрмуз – Коликут (Калькутта) йўналишида Ҳиндистонга боргани маълум [9:162-165]. Форс кўрфазидаги Хўрмуз порти теурийлар давлатидан Ҳиндистонга борувчи сув йўли бошланадиган муҳим бандаргоҳ сифатида катта аҳамиятга эга бўлган [10:57].

Ёзма манбаларда, айниқса, ўрта асрларга мансуб асарларда, хусусан, машхур “Бобурнома” асарида Ҳиндистондан Кобул ва Қандаҳор орқали Ўрта Осиёга ўтувчи тоғ доvonлари ҳақида маълумотлар келтирилади. Унга кўра Қашқар, Фарғона, Туркистон, Самарқанд, Бухоро, Балх, Ҳисор ва Бадахшондан Кобулга Ҳиндикуш тоғларидаги 7 та кўтал (довон, тоғ йўли) орқали ўтилган. Ҳиндистондан Кобулга Ҳайбар тоғлари орқали 4 та йўл (довон) мавжуд бўлиб, Кобул ва Қандаҳор оралиғидаги Хуросон йўлида тоғ доvonлари мавжуд бўлмаган [5:117-118].

Амир Темур ва теурийлар даврида Хитой билан ҳам алоқалар тўхтаб қолмади. Маълумки, 1368 йилда Хитойда мўғулларнинг Юань сулоласи тугатилиб, Мин сулоласи ҳокимият тепасига келди. Мин империяси (1368-1644)нинг Хитой шимолини мўғуллар-

¹ Ҳозирги пайтда Термиздан Хайробод – Мозори Шариф – Балх – Ақча орқали Шибирғонга ва Афғонистон шимолидаги бошқа шаҳарларга олиб борувчи автомобиль йўли мавжуд.

² Шу даврдан бошлаб Самарқанддан Шаҳрисабзга ўтувчи тоғ йўли Тахтақарача доvonи номи билан атала бошланган.

дан ишончли ҳимоя қилиш, чегараларни мустаҳкамлашга интилиб олиб борган сиёсати туфайли Ўрта Осиё – Хитой муносабатларида ҳам маълум муддат узилишлар юз берди. Амир Темур 1389 йилда Мўғулистонни бўйсундириб, Мовароуннаҳрга Мўғулистон томонидан бўладиган хавфни бартараф қилгач, Мўғулистон ва Шарқий Туркистон орқали ўтувчи карвон йўли хавфсизлигини таъминлаш, Хитой билан савдо-элчилик алоқаларини тиклаш имконияти пайдо бўлди. Хусусан, 1389–1398 йилларда Амир Темур номидан Хитойга 9 марта элчилар борганлиги, Хитойдан ҳам 1395 йилда Фу Ан бошчилигида Самарқандга элчилар юборилганлиги икки мамлакат ўртасидаги алоқалар давом этганини кўрсатади [11:106-116].

Шоҳрух Мирзо ҳукмронлиги даврида ҳам Хитой билан алоқалар давом этди. Бу давр ёзма манбаларида 1409 ва 1420 йилларда Ҳиротга Хитой элчилари келганлиги ўз навбатида темурий ҳукмдорлар ҳам Хитойга бир неча марта ўз элчиларини юборганликлари маълум [12:183]. Ўрта Осиёни Хитой билан боғловчи Буюк ипак йўлининг муҳим тармоғи бўлган савдо йўллари, асосан, Мовароуннаҳрнинг марказидан Фарғона ва Етти-сув орқали Шарқий Туркистонга, бу ердаги савдо шаҳарлари орқали Хитой пойтахти Пекинга олиб борган. Бу муҳим савдо йўли йўналишлари 1419-1422 йилларда Шоҳрух Мирзонинг Шодихўжа бошчилигида Хитойга юборган элчилик миссияси аъзоси Ғиёсиддин Наққош ёзиб қолдирган кундалиқда батафсил таърифланган [13:112-180]. Бу асарда келтирилган маълумотларга кўра элчилар Ҳиротни Ўрта Осиё орқали Хитой билан боғловчи карвон йўли куйидаги йўналишда ҳаракат қилганлар: Ҳирот – Балх – Келиф кечуви – Самарқанд – Сайрам – Ашпара (бу шаҳар кўргони Амир Темур томонидан барпо этилган) – Мўғул эли (Билғуту – Қўнғир суви – Юлдуз яйлови) – Турфон – Қорахожа – Суфи Ато қишлоғи – Қумул – Қоровул – Сукжу – Қамжу – Пинлон – Хонбалиқ (Пекин) [4:126-133].

Ўрта Осиёни Хитой билан боғловчи йўллар ичида Шош воҳаси ҳам муҳим ўрин тутиб, Шошдан Турфонгача бўлган масофани карвонлар 3 ойда босиб ўтишган [14:367].

Амир Темур ва темурийлар даврида Европа мамлакатлари – Франция, Англия, Испания ва бошқа мамлакатлар билан ҳам дипломатик алоқалар ўрнатилганлиги маълум. Бу алоқалар, хусусан, Ўрта Ер денгизидан Ироқ – Эрон – Хуросон орқали 1402–1404 йилларда Самарқандга ташриф буюрган Испан элчиси Руи Ганзалес де Клавихонинг юқорида келтирилган расмий ташрифи йўналишига назар ташлаб, Хуросондан Термиз – Дарбанд – Темир Дарвоза – Оқробот – Кеш орқали Самарқандга келган савдо йўллари фаолияти ҳақида маълумот олиш мумкин [12:184-185].

Амир Темур ва темурийлар даврида Олтин Ўрда шаҳарлари билан алоқалар мавжуд бўлиб, улар икки йўналишда: Хоразм воҳаси ёки Жанубий Қозоғистондаги шаҳарлар (Туркистон, Сайрам) орқали амалга оширилган. Бу билан Ўрта Осиё халқларининг Шарқий Европа халқлари билан бўлган қадимий алоқалари яна жонланди. XIV асрга оид рус йилномаларида Қуйи Новгород шаҳрида яшовчи бухоролик ва хоразмлик савдогарлар ҳақида маълумотлар мавжуд бўлиб [15:12], бу маълумотлар улар ўртасидаги савдо-маданий алоқалардан далолат беради.

XV асрдан бошлаб, Москва князлигининг мавқеи кучая бошлагач, Русь князлари темурийлар билан элчилик муносабатлари ўрнатишга интила бошлаганликларини кўра-миз. Тарихчи Абдураззоқ Самарқандий (XV аср) Ҳирот ҳукмдори Абусаид Мирзо хузурига 1464 йилда рус подшоси Иван III элчилари келганлиги тўғрисида ёзиб қолдирган бўлса, 1490 йилда Москвага Султон Ҳусайн Бойқаро элчилари борганлиги маълум [16:7-18].

Шу тариқа, ривожланган ўрта асрлар, айниқса, Амир Темур ва темурийлар даври Буюк ипак йўли халқаро алоқаларнинг янги йўналишлари шаклланди ва ривожланди, савдо-сотик давлат томонидан рағбатлантирилди. Бу даврда Мовароуннаҳр ва Хуросон шаҳарлари Буюк ипак йўлининг марказий йўналишлари бўйлаб халқаро иқтисодий-маданий алоқаларда катта роль ўйнаганлар. Бир неча тарихий босқичларни босиб ўтган бу трансминтақавий алоқа йўлининг ривожланган ўрта асрлардаги асосий йўналишлари минтақанинг ички ва ташқи иқтисодий-маданий алоқаларини амалга оширишда муҳим ўрин тутган.

Фойдаланилган адабиётлар

1. Темур ва Улугбек даври тарихи. Муаллифлар жамоаси. Бош муҳаррир А. Асқаров. – Тошкент: Қомуслар бош таҳририяти, 1996. – Б. 154-164.
2. Мавлонов Ў. Насаф-Қарши кечмишидан // Жамият ва бошқарув. – Тошкент, 1998. – №4. – Б. 55-57.
3. Бўриев О. Темурийлар даври ёзма манбаларида Марказий Осиё. – Тошкент: Ўзбекистон, 1997. – Б. 85-133.
4. Заҳриддин Муҳаммад Бобур. Бобурнома. Нашрга тайёрловчи П. Шамсиев. Тошкент: Юлдузча, 1989. – Б. 47-118.
5. Шарофуддин Али Яздий. Зафарнома. – Тошкент, 1997. – Б. 191.
6. Руи Гонзалес де Клавихо. Самарқандга – Амир Темур саройига саёҳат кундалиги (1403-1406 йиллар). Рус тилидан (1881 йилда рус тилига қилинган таржимадан) О.Тоғаев таржимаси. – Тошкент: «O'zbekiston» NMIU, 2010. – Б. 174
7. Ахмедов Б., Мукминова Р., Пугаченкова Г. Амир Темур. Жизнь и общественно-политическая деятельность. – Ташкент: Университет, 1999. – С. 97-117.
8. Ҳасанов Ҳ. Сайёҳ олимлар. – Тошкент, 1981. – Б. 162-165.
9. [Шильтбергер И.]. Путешествия Иоганна Шильтбергера по Европе, Азии и Африке (с 1394 по 1421 гг.) / Перевел с немецкого и снабдил примечаниями Ф. Брун. – Ташкент: Шарқ, 1997. – С. 57.
10. Бўриев О., Колганов А. Об одном участке Великого шелкового пути // На Среднеазиатских трассах Великого шелкового пути. – Ташкент: Фан, 1990. – С. 106-116.
11. Мавлонов Ў. Марказий Осиёнинг қадимги йўллари. – Тошкент: Академия. 2008. – Б. 183 – 185
12. Абдураззоқ Самарқандий. Матлаи саъдайн ва мажмаи баҳрайн. II китоб. 1-қисм. 1405-1429 йиллар воқеалари / Форс тилидан таржима ва изоҳлар муаллифи А. Ўринбоев. – Тошкент: O'zbekistan, 2008. – Б. 112-180.
13. Мирза Муҳаммад Хайдар. Таърих-и Рашиди / Введение, перевод с персидского А. Урунбаева, Р.П. Джалиловой, Л.М. Епифановой. Примечание и указатели Р.П. Джалиловой и Л.М. Епифановой. – Ташкент: Фан, 1996. – С. 367.
14. Жуковский С.В. Сношение России с Хивой и Бухарой за последней трехсотлетие // Труды общества русских ориенталистов.– СПб, 1915. – № 2. – С. 12.
15. Семенов А.А. Некоторые данные по экономике империи Султана Хусайн-Мирзы (1463-1506) / Изв. отд. общ. наук АН ТаджССР. – Душабе, 1953. Вып. IV. – С. 7, 18.

РЕЗЮМЕ

Ушбу мақолада Темурийлар даврида Буюк ипак йўлида халқаро савдонинг ривожланиши, хавфсизликни таъминлаш хизмати ва уни ташкил этишнинг ўрни тарихий манбалар ва адабиётлар асосида ёритилган ҳамда муаллифнинг хулосалари берилган.

РЕЗЮМЕ

В данной статье на основе исторических источников и литературы освещается развитие международной торговли на Великом Шелковом пути во времена Тимуридов, роль службы безопасности и ее организации, а также приводятся выводы автора.

SUMMARY

In the article is given information and conclusion of author about development of international trade, establishing of security service and it's role the Great Silk Road at the period of Timurids according to historical sources.

Нашрга проф. Б.Эшов тавсия этган

ЎЗБЕКИСТОНДА ОИЛАВИЙ МАРОСИМЛАРНИ ЎТКАЗИШДАГИ АЙРИМ МУАММОЛАР ВА УЛАРНИНГ ЕЧИМЛАРИ ХУСУСИДА МУЛОҲАЗАЛАР

Ишқуватов В. (ТДПУ)

Таянч сўз ва иборалар: *оилавий маросимлар, маҳалла, тадбир, урф-одат, чора-тадбир, ижтимоий сўров, муаммо, таклиф ва тавсия, мурожат, қўни-қўшни.*

Ключевые слова: *семейные обряды, махалля, местные традиции, мероприятие, социальный опрос, проблема, рекомендация и предложение, обращение, соседство.*

Keyword: *family rituals, mahalla, local traditions, event, social survey, problems recommendations and suggestions, appeal, neighborhood.*

Маълумки, Ўзбекистонда оилавий маросимларни ташкил қилиш ва ўтказиш маҳалла ҳаётидаги муҳим воқеалардан саналади. Ушбу тадбирлар маҳаллада яшовчи халқнинг ўзига хос турмуш тарзини акс эттиради. Дарҳақиқат, ўзбек оилавий маросимларида ўзига хос этник хусусиятлар мавжуд бўлиб, у қариндош-уруғлар, кўни-қўшнилари, умуман, кенг жамоатчилик иштирокида ўтказилиши билан ажралиб туради.

Сўнгги йилларда Ўзбекистонда халқ маънавий мероси, кадриятларининг бир бўлаги бўлган оилавий маросимларни ташкил қилиш, ўтказиш ва уларни келажак авлодга бусбутун етказиш борасида улкан ишлар қилиниши билан бирга, тўй ва дафн маросимларини тартибли, камчиқим, камхаражат қилиб ўтказиш долзарб масала сифатида кун тартибига қўйилмоқда. Чунки уларнинг айримлари давр тақозоси билан янгича кўриниш касб этаётганлигининг ўзиёқ бу тадбирларни ҳозирги шароитга мослаб ўтказишни, ортиқча дабдабозликлардан воз кечишни талаб этмоқда.

Мустақилликнинг илк йилларида ушбу йўналишда содир бўлган ўзгаришлар таҳлил қилинса, тадқиқотчиларнинг қайд этишларича, социологик сўровлар натижасига кўра, ўша кезларда аҳолининг катта қисми бу борада, яъни анъанавий урф-одатларни сақлаб қолиш ва ўтказишда сезиларли ўзгаришлар юз берганлигини таъкидлаганлар. Бу олдинги даврлардан фаркли равишда, урф-одатларнинг эркин ва ошкора амалга оширилишида ўз аксини топган. Масалан, савол-жавоб ўтказилган аҳолининг фақат 29 фоизи бу соҳада бир оз ўзгаришлар юз берганлигини, 51 фоизи жаноза, никоҳ каби баъзи маросимларни ошкора бажариш имкониятлари юзага келганлигини баён қилсалар, 38 фоизи никоҳ, муҷал, ақиқа тўйи каби урф-одатларда ортиқча дабдабозликлар юзага келганлигини билдирганлар. 20 фоиздан кўпроқ кишилар уларнинг ҳаётига янгича расм-русмлар, урф-одат ва маросимлар кириб келганини таъкидлаганлар¹.

Албатта, тўй ва тантаналар ва бошқа оилавий маросимлар ўзбеклар ҳаётининг ажралмас қисмидир. У азалдан алоҳида эътибор билан ўтказилади. Аммо сўралганларнинг кўпчилиги қисми бой ва ўрта ҳол оилаларни касодга учрашига ортиқча харажатларни талаб қилувчи маросимлар сабаблигини кўрсатганлар. Бу борада 1998 йил 28 октябрда қабул қилинган “Тўй-ҳашамлар, оилавий тантаналар, маърака ва маросимларни тартибга солиш тўғрисида”ги Президент Фармонининг ўрни муҳим. Фармон талабларидан келиб чиқиб, тўй ва маросимларни дабдабасиз, камчиқим, маънавийтимиз ва кадриятимизга мос ҳолда ўтказиш бўйича жойларда бир қатор ижобий ишлар амалга оширилмоқда. Фармон талабларидан руҳланган давлат ва жамоатчилик ташкилотлари, зиёлилар фуқароларимиз тўй ва маросимларни ўтказиш маданиятини ошириш, ёшларимиз онги ва тарбиясига салбий таъсир кўрсатувчи иллатларга барҳам бериш, кадриятларимизни улуғлаш ва юксак маънавий-ахлоқий мезонларни тарғиб қилиш мақсадида тегишли чора-тадбирларни амалга ошириб, зарур тавсия ва мулоҳазаларни оммавий ахборот воситалари орқали ҳам мунтазам билдириб келишяпти².

Ўзбек халқи оилавий маросимларининг кўплаб турлари мавжудки, уларнинг ўз мазмуни, вазифаси бор. Улар қачон, қай тарзда ўтказилишидан қатъи назар кўплаб урф-одатлар ва маросимларга мурожаат қилинади. Ана шундай йирик оилавий маросимлардан бири, бу – суннат ва никоҳ тўйлари. Эътиборлиси яна шундаки, никоҳ тўй маросимлари диний байрамларга ҳам қўшилиб кетади. Масалан, пойтахт Тошкент шаҳри ва вилоятида янги оила қурилгандан кейин биринчи ҳайитда “келин кўриш” маросими ўтказилади. Бу байрам кунлари ёш келинчаклар дастурхон безатишиб, меҳмон кутишади. Маҳалладаги кўни-қўшнилари, янги оила қариндош уруғлари, таниш билишлар биринкетин “келин кўргани” келишади. Ёш келинчак уларнинг ҳар бирига алоҳида- алоҳида салом беради. Буларнинг барчаси яхши, чунки улар фуқаролар, айниқса, ёшлар маънавий

¹Маҳалла: удум ва маросимлар. Тошкент маҳаллалари: анъаналар ва замонавийлик / Масъул муҳаррир т.ф.д. З.Х.Орифхонова. – Т., 2002. – Б. 60.

²Тўйларимиз маърифати. Нашрга тайёрловчилар Р.Шералиев, Г.Йўлчиева. – Т., 2010. – Б. 41.

дунёсини бойитади. Аммо бугунги кун талаблари маросимларни ҳам ҳар томонлама ихчам ҳолда ўтказишни, уларни янада қисқартиришни талаб этаётганлигини тўғри англашимиз лозим.

Хатто сўнгги йилларда ўтганларнинг хотирасига бағишланган маъракаларни ҳам дабдабали равишда ўтказишлар ота-боболаримиздан қолган миллий расм-русмларимизга путур етказишга, муқаддас анъаналаримизни обрўсизлантиришга олиб келмоқда. Мазкур тадбирларнинг носоғлом мусобақага айланиб кетиш ҳоллари дабдабали тўй-ҳашамларни ўтказишга қурби етмаган айрим оилаларни оғир аҳволга солиб қўймоқда.¹

Масалан, тадқиқотлар шуни кўрсатдики, республика бўйича ортикча харажатлар билан тўй ҳашамлар ўтказиш Тошкент шаҳри маҳаллаларида кўпроқ кузатилди. Бу борада Тошкент шаҳар ҳокимининг 2012 йил 10 сентябрдаги «Тошкент шаҳридаги тўйхона, ресторан ва кафеларда тўй-ҳашам, оилавий тантана, маърака ва маросимларни ўтказиш қоидаларини тасдиқлаш тўғрисида»ги қарори қабул қилинган бўлиб², ушбу қонуности ҳужжати миллий урф-одатларимизнинг ортикча ўзгаришлардан холи тарзда ўтказишга хизмат қилди. 2012 йил 12 апрелда Халқ депутатлари Тошкент шаҳар Кенгазининг «Тўй-ҳашамлар, оилавий тантаналар ва маросимларни тартибга солиш тўғрисида»ги қарорида шаҳарда меҳнат унвдорлигини ошириш мақсадида жамоатчиликнинг ресторан, кафе ва тўйхоналарда иш кунлари тўй ва маросимлар муносабати билан элга ош беришни ишга халақит бермайдиган вақтларда (соат 07.00 дан 9.00 гача ёки 12.00 дан 14.00 гача) ташкил этиш, иш вақтида (соат 9.00 дан 12.00 гача ва 14.00 дан 18.00 гача) ош бермаслик ҳамда соат 23.00 дан кейин тўй базмларни тўхтатиш бўйича аниқ чоралар кўрилиши белгиланган³.

Шунга қарамай, айрим кишилар ҳокимият тузилмалари қарорлари, қадриятларимиз ва жамоатчилик фикрларини менсимай тўй ва маросимларни фақат ўзларини кўз-кўз қилиш мақсадида дабдабали ўтказиб келишмоқда. Бу эса фуқароларнинг эътирози ва норозилигига сабаб бўлмоқда. Улар тўй ва маросимларнинг урф-одатларимиз маънавийтимиз, қадриятларимизга ҳурмат билан муносабатда бўлган ҳолда ўтказишни ҳақли равишда талаб қилишмоқда⁴. Айниқса, сўнгги пайтларда «ФХДЁ» маросими қайта жонланиб, унда ўнлаб машиналар қарвонининг тизилиб юриши, йўл ҳаракати қоидаларини кўпол равишда бузиб, бошқа йўловчиларнинг ҳам ҳаётини хавф остида қолдириш натижасида фожиали ҳолатларнинг рўй бериши ҳам кузатилмоқда.

Мамлакат Президенти Шавкат Мирзиёев ўзининг қатор чиқишларида, аҳоли ва кенг жамоатчилик билан бўлган учрашувларда барча соҳаларда бўлгани сингари тўй ҳашамлар, оилавий тантаналар ва маросимларни тартибга солиш борасида танкидий фикр-мулоҳазаларини баён қилиб келмоқда. Шу муносабат билан 2018 йил февраль ойидан бошлаб Ўзбекистон Республикаси «Маҳалла» хайрия жамоат фонди ва «Нуроний» жамғармалари республика жамоатчилигига ўз мурожаатномаларини эълон қилдилар. Мурожаатномадан сўнг ушбу тизимдаги муаммоларни бартараф этиш ҳамда уни такомиллаштириш мақсадида мутахассислар, аҳолининг таклиф мулоҳазаларини ўрганиш учун ушбу дастур кенг жамоатчилик муҳокамасига қўйилиб, кейинчалик Олий Мажлис томонидан қабул қилиниши белгиланди.

1 "Тўй ҳашамлар, оилавий тантаналар, маърака ва маросимларни тартибга солиш тўғрисида"ги Ўзбекистон Республикаси Президентининг Фармони // Ўзбекистон Республикаси Олий Мажлисининг ахбо-ротномаси. 1998.

2 «Тошкент шаҳридаги тўйхона, ресторан ва кафеларда тўй-ҳашам, оилавий тантана, маърака ва маросимларни ўтказиш қоидаларини тасдиқлаш тўғрисида»ги қарори. «Тошкент окшоми» газетаси, 2012 йил 13 сентябрь.

3 Султонмурод Олим. Тўй-маросимлар ва миллий маънавият. – Т., 2015. – Б. 58-61.

4 «Тошкент шаҳридаги тўйхона, ресторан ва кафеларда тўй-ҳашам, оилавий тантана, маърака ва маросимларни ўтказиш қоидаларини тасдиқлаш тўғрисида»ги қарори. «Тошкент окшоми» газетаси. – Т., 2012 йил 13 сентябрь.

Тўй маросимлар борасида аҳолининг ҳақли этирозига сабаб бўлаётган яна бир муаммолардан бири, бу – тўйларга таклиф этилаётган санъаткорлар, ажратилаётган кераксиз маблағлар, кулоқни жунбушга келтирувчи куй-қўшиқлардир. Айниқса, турли “отарчи” гуруҳлар, “бир рўй”чи санъаткорлар пайдо бўлганки, улар тўй эгаси ва унинг қариндошларини ортиқча харажатлар қилишга ундамоқда.

Бу борада, бизнинг таклифимиз тўй ва маросимлар ўтказиладиган масканларга солиқ солишнинг рағбатлантирувчи тизимини жорий этиш, яъни кам сонли (масалан, 200 нафар ва ундан кам) кишилар иштирокида тадбирлар ўтказилганда кам миқдорли солиқ ставкаси, кўп сонли (200 нафар ва ундан ортиқ) кишилар иштирокида тадбирлар ўтказилганда юқори миқдорли солиқ ставкасини қўллашни йўлга қўйиш билан бирга, санъаткорларга ҳам солиқ тўловларини жорий этиш зарур. Шу ва шунга ўхшаш айрим тўловларни жорий этиш тизими “Ўзбекистон Республикасида ва унинг ташқарисида гастроль концерт фаолиятини, шунингдек, тўй, юбилей ва бошқа тантаналарда концерт хизмати кўрсатишни лицензиялаш тўғрисидаги Низом” да ўз аксини топган¹. Шу муносабат билан унда тўйлар, юбилейлар ва бошқа тантаналарда концерт хизмати кўрсатиш (ресторанлар, хусусий уйлар, қаҳвахоналар ва барларда тўй, юбилей ва бошқа тантаналарга концерт хизмати кўрсатиш), шу жумладан, кўнгилочар муассасаларда (клублар, дискотекалар, ресторанлар, барлар ва қаҳвахоналарда) концерт хизмати кўрсатиш белгиланган.

Албатта, бу борада айрим вилоятларда амалга оширилган ишлар таҳсинга лойиқ. Масалан, “Халқ депутатлари Самарқанд вилояти Кенгашининг ижтимоий-маданий ривожлантириш масалалари доимий комиссиясининг вилоятда тўй-тантаналарни замонавий, ихчам ва дабдасиз ўтказиш бўйича тавсиялари” ишлаб чиқилган. Унда тўй тантаналарга 250 нафаргача меҳмон таклиф этиш, дастурхонга 2 хил иссиқ таом тортиш, тўй тантаналарни тушлик вақти ёки соат 19:00 дан 21:00 гача ўтказиш, овоз кучайтиргич аппаратларидан меъёрида фойдаланиш, овознинг баланд, шовқин бўлишига йўл қўймаслик, санъаткорларнинг фонограммадан фойдаланишини, отарчи раққосалар чиқишини тақиқлаш каби мажбуриятлар юкланганлигини қайд этиш мумкин.²

Унда, шунингдек, никоҳ тўйларида нон синдириш ва бошқа маросимларни битта қилиб ўтказиш, бу тадбирни кўпи билан 10–15 нафар эркак, 10–15 нафар хотин-қизлар иштирокида спиртли ичимликларсиз, ихчам қилиб ўтказиш белгиланган. ФХДЁ бўлимига расмий никоҳдан ўтиш учун келин-куёв ва уларнинг дўстлари кўпи билан 3 та машинада боришини таъминлаш, ФХДЁ бўлимига боришда хорижий мамлакатларнинг машиналаридан эмас, Ўзбекистонда ишлаб чиқарилган автомашиналардан фойдаланиш, никоҳ кечаси тантанасини имкон қадар куёвнинг ҳовлисида ўтказиш, никоҳ кечаси тантанасини соат 21:00 гача тугатиш масалаларига ҳам урғу берилган.³

Бундай тажрибани Фарғона вилояти Ўзбекистон тумани “Ражабгарди” қишлоқ фуқаролар йиғини фаолияти мисолида ҳам кўриш мумкин. Яъни бундай ижобий тизим қишлоқ фуқаролар йиғини ҳудудида тўй ва маросимларни ўтказиш бўйича махсус Низомда ўз аксини топган. Унда қайд этилишича, никоҳ тўйидан олдин келин-куёвнинг ФХДЁ бўлимига 1 та машинада бориши, “наҳор оши” тонг отганидан 2 соат кейин бошланиб, бир соатда ўтказилиши, “хотин оши” наҳор ошидан 2 соат кейин бошланиб, 1,5–2 соат ўтказилиши, давлат рўйхатидан ўтишда куёв, келин билан бирга 1 та машинада 3–4 киши қатнашиши, куёв навкарларни зиёфат қилиш бекор қилиниши кўрсатилган.⁴

¹ Ўзбекистон Республикасида ва унинг ташқарисида гастроль концерт фаолиятини, шунингдек, тўй, юбилей ва бошқа тантаналарда концерт хизмати кўрсатишни лицензиялаш тўғрисидаги Низом. – Т. 2003.

² Самарқанд вилояти Кенгашининг ижтимоий-маданий ривожлантириш масалалари доимий комиссиясининг вилоятда тўй-тантаналарни замонавий, ихчам ва дабдасиз ўтказиш бўйича тавсиялари // Тўйларимиз маърифати. – Т., 2010. – Б. 27-28.

³ Ўша жойда.

⁴ Фарғона вилояти, Ўзбекистон тумани, Ражабгарди қишлоқ фуқаролар йиғини ҳудудида тўй ва маросимларни ўтказиш бўйича Низом // Тўйларимиз маърифати. – Т., 2010. – Б. 29.

Айнан шундай хайрли ва савобли ишларни Тошкент вилояти, Қибрай туманидаги айрим маҳаллалар мисолида ҳам қайд этиш ўринли. Хусусан, Қибрай шаҳарчаси фуқаролар йиғини ва шаҳарча Хотин-қизлар кўмитасининг кўшма қарорида тўйларда участка нозирининг қатнашишининг мажбурийлиги, асосий тўй зиёфати қиш ойларида соат 14:00 дан 17:00 гача, ёз ойларида 17:00 дан 20:00 гача, ўртача 2,5–3 соат давом этиши қатъий белгиланган.¹

Тошкент вилояти маҳалларида ўтказилган ижтимоий сўровлар жараёнида “Сизда тўй ҳашамларни тартибли ўтказиш юзасидан қандай таклифлар мавжуд?” деган сўровга респодентларнинг 62-65 фоизи “Никоҳ тўйлари муносабати билан ўтказиладиган базмлар йилнинг қайси фаслида ўтказилишидан қатъи назар, қош қорайиши олдида бошланиб, узоғи билан 3 соат давом этишини белгилаб қўйиш”ни, “Никоҳ кунидан кейинги “Келин саломи” тадбирига қўшиқчи ва мусиқачиларсиз қудаларнинг яқин қариндошлари иштирокида қисқа вақтда ўтказилиши белгиланишини”ни, “Келиннинг ота-онаси, яъни қудаларнинг тоғора ўрнига телевизор, кир ювиш машинаси каби уй рўзғор буюмлари юбориши ҳам шарт эмаслиги”ни, “Ёш келин-куёвлар ҳайит кунлари ота-оналари ва буви-боболарини байрамона руҳда йўқлаб туришларини ФХДЁ ходимлари тушунтиришлари зарур”лигини уқтиришган.

Тадқиқотлар жараёнида маросимларни ижтимоий ва иқтисодий жиҳатлари таҳлил этилса, одамлар катта-кичик тадбирларнинг ижтимоий жиҳатидан узоқлашиб, кўпроқ маросимий жиҳатига эътиборни қаратганликларини кўриш мумкин. Сўралганларнинг салкам 82 фоизи «Тўйни оиламиз, фарзандимиз, қизимиз ёки ўғлимизни орзу-ҳаваси учун ўтказаямиз», «Кўни-қўшниларимиз, қариндош-уруғларимиз бундан ҳам зиёда ўтказишмоқда», «Дунёга бир марта келамиз, орзу-ҳавасларини кўриб қолайлик», деган жавобларни беришди².

Тўғри, ахборотчиларимизнинг фикрларида жон бордек туюлади, чунки ҳамма ҳам тўй қилгиси, элга нон-туз улашгиси келади, бу – ҳар бир ўзбек хонадонининг орзуси. Аммо тадқиқотлар жараёнида, ахборотчиларимизнинг айтишича, ҳамманинг ҳам бундай маросимларни ўтказишга қурби етавермайди. Маросимдаги харажатлар кўни-қўшнилар, қариндошлар кўмагидан копланса-да, тадбир бўлаётган хонадонда ортиқча харажатлар, анча-мунча исрофгарчилик бўлишига олиб келади. Аза кунлари ўтказиладиган «қора ош»ни ҳам шундай маросим деб ҳисоблайдилар. Бу билан улар маҳаллада ўз ўринлари борлигини намойиш этмоқчи бўладилар, қўй, мол сўйиб дастурхонни тўлдирадилар, унинг увол ёки савобига эътиборни қаратмайдилар.

Бу борада биз маҳаллаларда ўтказиладиган маросимлар ҳақидаги умумий маълумотларимизни хулоса қилган ҳолда, мазкур мақола асосида бундай йиғинлар ҳар бир хонадоннинг шахсий иши ёки юмуши бўлса-да, бу борада ҳозирги кунда қуйидагиларни амалга оширишни мақсадга мувофиқ деб ўйлаймиз:

- ўтказиладиган маросимлар, тўйлар, йиғинларда катта дастурхон ёзмасдан, ортиқча харажатлардан воз кечиб, камтарона ўтказиш, уларни маънавий-маърифий, тарбиявий йиғин сифатида уюштириш мақсадга мувофиқ. Бу ўша хонадон бюджетини моддий томондан тежаш билан бирга, жамиятда кишилар, яқин биродарлар, таниш-билишлар ўртасида ижтимоий тотувликни мустаҳкамлайди;

- азадор, мусибат етган хонадонларда хурофий одатлар ҳисобланган “пайшанбалик», «якшанбалик», «йигирма», «қирқ» ва «йил оши» деб аталадиган маросимларнинг шаръий эмаслиги Ўзбекистон мусулмонлар идораси Фатвоси талаблари асосида тушунтириб борилиши зарур. Бу борада телекўрсатувлар сонини янада кенгайтириш лозим;

- маҳаллаларда тадбирларни Ўзбекистон Республикаси Президенти фармони, мавжуд қонунлар ҳамда маҳалла низоми талабларига биноан ташкил этилиши ва ўтказилиши

¹Тошкент вилояти Қибрай шаҳарчаси фуқаролар йиғини ва шаҳарча Хотин-қизлар кўмитасининг кўшма қарори // Тўйларимиз маърифати. – Т., 2010. – Б. 29–32.

²Маълумотлар Тошкент шаҳри Сирғали тумани маҳаллаларидан тўпланди.

назорати юклатилган мутасадди идоралар томонидан маҳаллалар фаолияти мунтазам ўрганилиб, натижаларини фуқаролар йиғинларида таҳлил этишни ташкил қилиш;

- Ўзбекистон мусулмонлари диний идораси, “Маҳалла”, “Нуроний” жамғармалари, Хотин-қизлар кўмитаси, Маънавий тарғибот маркази, Ёшлар иттифоқи бошқа ҳамкор ташкилотлар иштирокида “Маросимлар ва тантаналарни ўтказишдаги замонавий муаммолар ва ечимлар” мавзусида илмий-амалий конференциялар ўтказиб, ҳудудга мос ҳолда тўй ва маросимларни ўтказиш бўйича махсус дастур ишлаб чиқиш;

- ҳокимликлар томонидан ўша маҳаллаларга хос тўй ва маросимларни ўтказиш тартибларини қабул қилиш ва унга риоя қилишни қатъий назорат қилиб бориш;

- туман (шаҳар) ҳокимликлари томонидан ҳар бир ҳудудда келин-куёвлар никоҳ тўйлари куни бориб зиёрат қиладиган, ҳудудда ўша минтақанинг тарихи ҳамда қадриятларини инобатга олган ҳолда зиёрат қилинадиган масканларни белгилаш;

- маҳалла гузарлари, чойхоналарда ўтказилаётган анъанавий тўй ва маросимларни назорат қилиш ва уларга ўз ваколатлари доирасида аралашини маҳалла кўмиталари, фуқаролар йиғини кенгашлари раисларининг ваколати қилиб белгилаш, бундай йиғинларни ўтказиш янада ижобий руҳ касб этади деб ҳисоблаймиз.

РЕЗЮМЕ

Мақолада Ўзбекистон мустақиллиги йилларида маҳаллаларда оилавий маросимларни ташкил қилиш, ўтказиш борасида амалга оширилаётган ишлар ва чора-тадбирлар баён қилинган. Шу билан бирга, унда мазкур соҳадаги мавжуд муаммолар ва уларни бартараф қилиш борасида маҳаллий ўзини ўзи бошқариш органлари ҳамда мутасадди ташкилотлар томонидан амалга оширилаётган ишлар ёритилган.

РЕЗЮМЕ

В статье описана работа и меры по организации и проведению семейных ритуалов в махаллях, проведенные за годы независимости Узбекистана. В то же время в ней освещаются существующие в этой сфере проблемы и работа по их устранению, проводимая органами местного самоуправления и ответственными организациями

SUMMARY

This article covers the organization and conduct of family rituals in the years of independence. And also the author studied problems in this sphere, and offers and recommendations of solutions of problems are given.

Наширға проф. Б.Эшов тавсия этган

ЧИҒАТОЙ УЛУСИ ДАВРИДА ЖАНУБИЙ ЎЗБЕКИСТОН ШАҲАРЛАРИ

Ҳасанов А. (ҚарДУ)

Таянч сўз ва иборалар: *Мовароуннаҳр, Чигатой улуси, Жўжи улуси, Ҳисор, Кеш, Шаҳрисабз, Термиз, Чаганиён, Навантак, Басанд, Зинвар, Баранчи, Хошимгирд, Қарши, Насаф, Занжирсарой.*

Ключевые слова: *Мавераннахр, Чагатайский улус, Гиссар, Кеш, Шахрисабз, Термез, Навантак, Чаганиан, Басанд, Зинвар, Баранчи, Хошимгирд, Карши, Насаф, Занджирсарай.*

Keywords: *Cennlry, Çagatayskiy the people, the biggest, Evening, Şahrısabz, Termez, Navantak, Çaganian, Basand, Zinvar, Barançi, Hoşimgird, Karshi, Topalang, Zanjirsaray.*

Ўрта асрлар шаҳарлари тарихига доир бой ёзма мерос мавжуд бўлиб, улар асосан араб, форс ва туркий тилларда битилган. Муҳаммад ибн Мусо ал-Хоразмийнинг “Китоб сурат ал-арз”, Абу Зайд Балхий, ал-Истахрий ва ибн Ҳавқал қаламига мансуб “Китоб ал-масолик ва-л-мамолик”, муаллифи номаълум “Худуд ул-олам”, Нажиб Бакроннинг “Жаҳоннома”, Самъонийнинг “Китоб ал-ансаб” (XIV), Ҳофиз Абрунинг “География” (XV), Заҳириддин Муҳаммад Бобурнинг “Бобурнома” (XVI), Рўзбихон Исфаҳонийнинг “Меҳмонномаи Бухоро” (XVI), Амин Аҳмад Розийнинг “Ҳафт иқлим” (XVI), Султон Муҳаммад Балхийнинг “Мажма ал-ғаройиб” (XVI), Абулғозийнинг “Шажараи тарокима” (XVI) ва “Шажари турк” (XVII), Муҳаммад Тохирнинг “Ажойиб ат-табоқат” (XVII),

Махмуд ибн Валининг “Бахр-ул-асрор” (XVII), Худойберди ибн Қўшмуҳаммаднинг “Дилғароиб” (XIX), Муҳаммад Солиҳ Хўжанинг “Тарихи Жадидаи Тошканд” (XIX) каби асарларида шаҳарлар ва уларнинг тарихий географияси хусусида маълумотлар келтириб ўтилганлиги билан алоҳида ажралиб туради.

Жанубий Ўзбекистоннинг Чигатой улуси даври шаҳарлари ва тарихий географиясига оид маълумотларни Низомиддин Шомийнинг “Зафарнома”, Муиниддин Натанзийнинг “Мунтахаб ат-таворих”, Ҳофизу Абрунинг “География” ва “Зубдат ат-таворихи Бойсунғурий”, Шарафиддин али Яздийнинг “Зафарнома”, Фосих Аҳмад Хавофийнинг “Мужмаи Фасихий”, Ибн Арабшоҳнинг “Ажойиб ал-мақдур фи навоиб Темур”, Абдураззоқ Самарқандийнинг “Матлаи Саъдайн”, Мирхонднинг “Равзат ас-сафо”, Хондамирнинг “Ҳабиб ас-сияр” асарларидан топиш мумкин.

Маълумки, XIII асрда мўғуллар давлати ташкил топиб, унинг ҳукмдори Чингизхон ўз қўл остидаги барча ерларни 4 та улусга ажратиб, ўғилларига бошқариш учун бўлиб берган эди. Чингизхон Турон замин мамлакатини (ғарбда) Турон билан Эрон ўртасида (чегара) Жайхунгача бўлган ҳудудларни Чигатойга инъом этади. Чигатой улусида хонлик тахтига ўтирган Чингизхон авлодларидан бўлмиш ҳукмдорлар 32 нафар бўлган. Чигатой улусида ҳукмронлик қилган хонлар, умуман олганда, Чингизхон наслидан бўлса-да, бироқ ҳаммаси ҳам Чигатой авлодига мансуб бўлмаган [1:17].

Ўзаро урушлар натижасида XIII аср ўрталарида Чигатой улусининг катта қисми маълум вақт Жўжи улусига кирган. Чигатой наслидан бўлган Муборакшоҳ тахтга ўтиргач, яъни, 1263 йилдан бошлаб Чигатой улусининг ғарбий қисми бўлган Мовароуннахрнинг сиёсий мавқеи кучайиб боради ва улус қароргоҳи Мовароуннахрга кўчирилади. Бу даврга келиб ҳозирги Афғонистоннинг шимолий қисмлари ҳам Чигатой улуси таркибига қараган бўлса, Чигатой улусининг ўн бешинчи хони Кебекхон Қарши шаҳрини барпо этиб, уни пойтахт деб эълон қилган эди [2:315].

Кейинги даврларга келиб, ўзаро низолар кучайиши натижасида Чигатой улуси 2 қисмга: Шарқий ва Ғарбий қисмларга ажралиб кетди. Шарқий қисм – Мўғулистон, Ғарбий қисм эса Мовароуннахр деб аталди. Амир Темур ва амир Ҳожи Барлоснинг отабоболарига тегишли бўлган Кеш шаҳри ва унинг атрофидаги ерлар ҳам уларнинг қўл остида эди.

Чигатой улуси таркибига кирган ҳудудлар ўз географик жойлашувига кўра, Чингизхон асос солган улкан салтанатнинг ички ва ташқи, иқтисодий ва маданий ҳаёти ҳамда алоқаларида, элчилик муносабатларида катта ўрин тутарди. Мисол учун, Чингизхон ва унинг дастлабки ворислари даврида салтанат пойтахти бўлган Қорақурум, кейинчалик Хонбалик (Пекин) шаҳарларини Дашти Қипчоқдаги Олтин Ўрда ва Эрондаги Хулагийлар давлати билан боғловчи муҳим алоқа – савдо йўллари мўғуллар салтанатининг марказида жойлашган Чигатой улуси ҳудудидан ўтарди. Чигатой улуси ҳукмдорлари Буюк Ипак йўлининг марказий йўналишини назорат қилган бўлсалар, Жўжи улусига бу йўлнинг шимолий йўналиши назорати юклатилган [3:252].

Чигатой улуси даврида жанубий Ўзбекистон ҳудудида жойлашган йирик аҳоли масканлари Мовароуннахр шаҳарлари каби тарихий-географик нуктаи назардан йириқроқ шаҳарлар ва шаҳар-қўрғонлардан иборат бўлганлигини кўришимиз мумкин. Жанубий Ўзбекистон ҳудудида Кеш (Шаҳрисабз), Термиз ёзма манбаларда шаҳарлар сифатида қайд этилган бўлса, Чағано (Чағониён), Қарши (Насаф), Занжирсарой кўпроқ шаҳар-қўрғонлар сифатида тилга олинади. [1:53] Ёзма манбаларда ҳам айрим аҳоли масканлари номидан сўнг, “Ҳисор” (қўрғон) атамаси ишлатилган. Манбаларда келтирилишича, Амир Темур 1375 йил Жата юришидан сўнг салтанат қароргоҳига етиб келади, аскарларни дам олишга ижозат бериб, ўзи Қарши шаҳридан икки манзил ғарбда жойлашган Занжирсаройга бориб, ўша ерда қишлайди” [4:78]. XIV асрнинг 50-йиллари охирида Чигатой улуси бир қатор мулкларга бўлиниб кетгандан кейин Термизда маҳаллий Сайийдлар сулоласи қарор топади.

Ушбу давр шаҳарларининг ривожланишида савдо, айниқса, халқаро савдо-сотик катта роль ўйнаган. Кўпгина шаҳарлар буюк йўллар ва уларнинг тармоқлари устида жойлашган эди. Темурий ҳукмдорларнинг бошқа давлатлар билан олиб борган элчилик муносабатларида, ёзишмаларида мамлакатлар ўртасида савдо-сотикни ривожлантириш масаласини алоҳида таъкидлаб ўтишлари замирида ҳам шаҳарларнинг ривожланиш истиқболи ётарди.

Чиғатой улуси ҳукмдорлари яйлов чорвачилигига мойил бўлиб, шаҳар шароити уларга кўп маъқул келмас эди. Шу сабабдан улар кенг яйловларга яқинроқ жойларда ўзларига маскан қурганлар. Жумладан, Кебекхон (1318-1325) Қашқадарё воҳасида Қарши кўрғонини, Қозонхон (1332-1346) Занжирсаройни барпо этиб, ўзларига қароргоҳ этганлар [1:55].

Тарихий манбаларда Қарши шаҳри ҳақида қўйидаги маълумотлар келтирилган:

Нахшаб, уни Насаф ҳам дейдилар, ҳозир Қарши номи билан машҳур. Бу қадимий шаҳар текисликда жойлашган. Бухородан Самарқандга кетаётганда йўл ўша ердан ўтади. У ердан тоққача Кеш томондан икки марҳала келади; бошқа томондан то Жайхунгача чўлдан иборат. Ул ноҳиятнинг суви Кеш сувининг давомидир ва у сувдан шаҳарнинг ўртасидан бир ариқ оқади. Нахшабнинг барча қишлоқлари ана шу сувдан фойдаланади; экин ҳам экилади. Насаф вилоятида бундан бошқа дарё йўқ, бу ҳам гоҳ оқади гоҳида қуриб қолади. Айрим боғларни қудуқлар (суви) дан суғоришади. Уларнинг тегирмонларида, хайвон кучи ёрдамида ун қиладилар. Мева-чева ва ноз-неъмат ул навоҳийда фаровон ва арзон. Кичик кўрғони бор. Жомеъ масжид кўрғоннинг ичида; подшоҳ Кебекнинг қабри ўша ерда. Уларнинг иморатлари лойдан қурилган, фақат жомеъ масжид ва султонларнинг қабрлари пишиқ ғиштдан ва коший қилинган. Туркий тилда подшоҳнинг қасрини “Қарши” дейдилар. Подшоҳ (Кебек) у ерда бир кўшк (Қарши) қурди ва ушбу ном билан машҳур бўлиб қолди. [1:86]

Тармаширин вафотидан кейин Қарши Чиғатой улусининг сиёсий ҳаётидаги ўрнини йўқотади. “Термиз-Жайхун (дарёси) бўйида жойлашган шаҳар; кўрғони (куҳандиз) бор, (илгари) шаҳристон ва работи ҳам бўлган экан. Бозор ва жумаъ масжид шаҳристонда жойлашган. (Шаҳар) аҳолисининг уйлари лойдан қурилган; (аҳолиси) Жайхун (дарёсидан) сув ичади, экинларини эса Чағониён дарёси (суви)дан суғорадилар. Боғлари кўп, мевалари мўл-қўл; аҳолиси тижорат билан ҳам шуғулланади.

Бурдоғуй – Жайхуннинг бўйида, Термизга туташ бўлган мавзе. Баъзилар, унга Термиздан ҳам анча олдин асос солинган, дейишади. Айримлар эса уни ҳам Искандар қурган дейдилар. “Бурдоғуй” юнонча сўз бўлиб, “меҳмонхона” деган маънони англатади, ва бу ном ҳам Искандар замонида қўйилган, деган фикрни айтадилар. Қадимда зиммасига Жайхуннинг кечувидан ўтишни таъминлаш юкланган кемачиларнинг бошлиқлари шу Бурдоғуйда турганлар.

Бурдоғуйда дарёдан ўтадиган кечув бўлган. Қадимги подшоҳлар ул мавзенинг аҳолисини дарёнинг гузарини кўриқлаб туриш учун рағбатлантириб, уларга тархонлик берганлар. Шу сабабдан у ерда аҳоли кўпайган, бой бадавлат зодагонлар истиқомат қилган.

Термиз аҳолиси билан Бурдоғуй аҳолиси ўртасида кўпинча жанжал бўлиб турган. Бурдоғуй атрофида жангал (тўқайзор) кўп ва у жангалда шерлар ҳам бўлган. Ўша яқин ўртада Колиф деган бошқа бир кечув ҳам бор”. [5:41]

Чағониён ҳам худди шундай тарихий-маданий вилоятлардан бири ҳисобланган. У X-XI асрларда Ўрта Осиёнинг энг йирик шаҳарларидан бири ҳисобланган, аҳолисининг сони ва бойлиги жиҳатидан Термиздан кейин турса-да, бироқ майдони жиҳатидан ундан катта эди. Шаҳарда чиройли тимлар (ёпиқ бозорлар) ва пишиқ ғиштдан қурилган масжид қад кўтариб турган.

Мўғуллар истилосидан сўнг Чағониён шаҳристонининг деярли бутун худуди ташландиқ ҳолга келган. В.В.Бартольднинг “Чағониён бу вақтда бутунлай йўқ бўлиб кетган эди”, деган фикрига қарама-қарши ўлароқ, кейинги тадқиқотларда шаҳар яна қайта қад кўтаргани, аммо янги жойда, работ қисмида ҳаёт мавжуд бўлганлиги аниқланди [5:45].

Мўғуллар даврида Чағониён Чиғатой улуси мулки таркибида бўлган. Чағониён атаси XVII асргача манбаларда учраб туради ва кейинги ёзма ёдгорликларда бу ном кўзга ташланмайди.

X-XII асрларда Термиз, Чағониён, Новантак шаҳарлари ва қишлоқлари ривожланди. Бундан ташқари, Чағониёнга қарашли бўлган аҳолиси кўп, бозори ва масжиди бўлган Дарзангида илк ўрта асрлар давридан XIII асргача ҳаёт давом этган. Баранги, Басанд (ҳозирги Бойсун худудига тўғри келади), Сангардак, Буроб, Зинвар, Рикдашт, Хошимгирд номли шаҳарлар ҳам IX-XII асрлар ва баъзилари XII-XIV асрлардаги обод шаҳарлар эди.

Амир Темурнинг ғарбий юриши чоғида, 1387 йили барча Чингизий кучлар – Олтин Ўрда, Мўғулистон ва Хоразм бирлашиб Мовароуннахрга ҳужум қиладилар, қишлоқларни талаб, Қарши ва Занжирсарой шаҳарларига ўт кўйдилар.

Занжирсарой марказидаги сарой мажмуаси пишиқ ғиштдан қурилган, тўрт томонида тўртта айвон мавжуд бўлган, марказида томонлари 11x11 м ўлчамдаги тепаси гумбаз билан ёпилган квадрат шаклида катта марказий зал мавжуд бўлган. Залнинг ўртасида пишиқ ғиштдан қўтарилган катта супа ҳам бўлган.

Занжирсарой «кўрғон ичидаги сарой», «кўрғон сарой» деган маъноларни билдиради. Ёдгорлик 16 гектардан иборат улкан қалъа-кўрғон ва унинг ичида сарой мавжудлигини кейинги давр тадқиқотлари исботлаб бердилар [6:445].

Занжирсаройдан 2,6 км шарқ томондан Қашқадарё оқиб ўтади. Ўз вақтида ундан қалъага қараб ариқ тортилган ва бу ариқ ҳозиргача мавжуд ва маҳаллий аҳоли томонидан “Подшоли ариқ” номи билан юритилади. Ариқ Занжирсарой қурилиши бошланган даврда қазилганлиги ҳақиқатга яқин, чунки сарой қурилишида, қалъа деворларининг пахсадан бунёд этилишида, албатта, бу ариқ сувидан фойдаланилган. Занжирсарой қурилган пайтда унинг ички худуди теп-текис ялангликдан иборат бўлиб, марказдаги хон саройидан бошқа иншоот бўлмаган. Атрофи маҳобатли деворлар билан ҳимояланган ялангликда хоннинг, унинг оила аъзоларининг, Чиғатой улуси ҳокимияти, хон саройи аъёнларининг юзлаб ҳашаматли чодирлари жойлашган ва улар кечаю-кундуз кўриқланган; бу пайтда ариқнинг қалъа ичига қараб оқишига ҳожат бўлмаган. Оддий аҳоли ва қўшиннинг ўн минглаб чодирлари Занжирсаройдан ташқаридан бўлган ва мана шу ҳолат Занжирсарой мисолида кўчманчилар шаҳрининг ўзига хос хусусиятини намоён этганлигини қадимшунос олим А.Раимкулов ўз тадқиқотлари билан исботлаб берган.

Ўрта асрлардан бошлаб шаклланган ушбу ёдгорликлар мажмуаси қадимданок мавжуд бўлган Насаф – Самарқанд йўли устида жойлашган. Юқорида қайд этилганидек, Қарши, Занжирсарой ва Занжир Думалоқ каби ёдгорликларнинг тарҳи бир хил. Худди мана шундай тарҳга эга бўлган шаҳарлар Уйғур ҳоконлиги даврида ҳам бўлган [7:100].

Қарши, Занжирсарой, Занжир Думалоқ каби ёдгорликларнинг оригинал хусусиятлари ва ўзига хослиги шундаки, ушбу шаҳарсозлик маданияти анъаналари асосида қурилган квадрат тарҳли шаҳарлар Ўрта Осиё худудида, Қашқадарё воҳасидан бошқа бирон жойда учрамайди.

Занжирсарой Қозонхон Султон даврида Чиғатой улусининг сиёсий марказига айланган ва пойтахт мақомида эди. Лекин шуни ҳам таъкидлаб ўтиш лозимки, Чиғатой улусининг ҳеч қачон аниқ бир пойтахти бўлмаган. Улуғ хоннинг ўрдаси қаерга жойлашган бўлса, ўша ер давлат маркази ҳисобланган. Шунинг учун Қозонхондан олдинги улус хони Бўзан пойтахтни Қаршидан Или дарёси бўйига кўчириши Чиғатой улуси хонлари учун одатий ва, айни пайтда, анъанавий бир ҳол бўлган. Шундай бўлса-да, Мовароуннахрдаги мўғул хонлари хон ўрдасини бирор жойдан бошқа жойга кўчиришда ёки янги қароргоҳ бунёд этишда ҳеч қачон кимсасиз жойни танлашмаган. Агар Кебекхон ўз саройи Қаршининг – Насафнинг қоқ марказида бунёд этган бўлса, Қозонхон Занжирсаройни ундан икки манзил узоқликда – Қарши-Бухоро йўли устида бунёд эттирган.

1219-1220 йиллардаги мўғуллар истилоси даврида Паздова (Базда), Касби шаҳарлари ҳам вайронага айланган. Паздова шаҳри қайта тикланмаган, Касби эса мўғуллар ҳукмронлиги даврида яна аста-секинлик билан қаддини тиклай бошлаган бўлса-да, унинг асосий худуди харобалар ҳолида қолиб кетган ва кейинги асрларда бу жойлар қабристонга айланган [8:48-49].

Хулоса ўрнида шуни таъкидлаб ўтиш жоизки, Қашқадарё воҳаси мўғулларнинг доимий қароргоҳига айланиб қолган бўлса-да, Жанубий Ўзбекистон ҳудудидаги илк ўрта асрлардан бошлаб ривожланган шаҳарсозлик маданияти издан чиққан, кўпгина шаҳарлар, аҳоли манзиллари таназулга юз тутган.

Фойдаланилган адабиётлар

1. Бўриев О. Темурийлар даври ёзма манбаларида Марказий Осиё (Тарихий-географик лавҳалар) – Т.: Ўзбекистон, 1997. – Б. 17.
2. Мирзо Улуғбек. Тўрт улус тарихи. – Т.: Чўлпон, 1994. – Б. 315.
3. Эшов Б. Ўзбекистонда давлат ва маҳаллий бошқарув тарихи. – Т.: Янги аср авлоди. – 252 б.
4. Шарафиддин Али Яздий. Зафарнома. – Т.: Шарқ, 1997. – Б. 78.
5. Ртвеладзе Э.Э. Чағониёнга саёҳат // Чағониён тарихи. – Т., 2002. – Б. 41.
6. Равшанов П. Қашқадарё тарихи. – Т., 1995. – 445 б.
7. Раимқулов А. Жанубий Сўғднинг VIII-XIV асрлар даври тарихий географияси. Тарих фанл. докт. ... дисс. – Самарқанд, 2018. – 100 б.
8. Раимқулов А. Қашқадарё воҳасининг ўрта аср шаҳрлари. – Қарши: Насаф, 2018. – Б. 48-49.

РЕЗЮМЕ

Ушбу мақолада ўзаро урушлар натижасида XIII аср ўрталарида Чигатой улусининг катта қисми маълум вақт Жўжи улусига кирганлиги, Чигатой наслидан бўлган Муборакшоҳ тахтга ўтиргач, яъни 1263 йилдан бошлаб Чигатой улусининг ғарбий қисми бўлган Мовароуннахрнинг сиёсий мавқеи кучайиб борганлиги ва улус қароргоҳи Мовароуннахрга кўчирилганлиги, бу даврга келиб ҳозирги Афғонистоннинг шимолий қисмлари ҳам Чигатой улуси таркибига қараганлиги, Чигатой улусининг ўн бешинчи хони Кебекхон Қарши шаҳрини барпо этиб, уни пойтахт деб эълон қилганлиги, Чигатой улуси даврида Жанубий Ўзбекистон ҳудудида жойлашган йирик аҳоли масканлари Мовароуннахр шаҳарлари каби тарихий географик нуқтаи назардан йирикроқ шаҳарлар ва қўرғонлардан иборат бўлганлиги, ушбу давр шаҳарларининг ривожланишида савдо, айниқса, халқаро савдо-сотик катта роль ўйнагани, Чигатой улуси ҳукмдорларининг кенг яйловларга яқинроқ жойларда ўзларига қароргоҳ барпо этганликлари, Қарши, Занжирсарой ва Занжир Думалоқ каби ёдгорликларнинг тарҳи бир хил, яъни, квадрат шаклга эга, тўртта қарама-қарши томонида дарвозаси бўлганлиги тарихий манбалар асосида баён этилган.

РЕЗЮМЕ

В этой статье на основе исторических источников утверждается, что в результате взаимных войн большая часть Чагатайского улуса в середине XIII века входила в состав улуса Джучи, что с 1263 года, то есть после того, как на трон сел Мубарак-шах из рода Чагатай, политический статус Мавераннахра как западной части Чагатайского улуса усилился, что северная часть современного Афганистана также относилась к Чагатайскому улусу, что пятнадцатый хан Чагатайского улуса Кебек-хан построил город Карши и объявил его столицей, что во времена Чагатайского улуса крупнейшие поселения на территории Южного Узбекистана образовались из более крупных с историческо-географической точки зрения городов и курганов Мавераннахра, что торговля, особенно международная, сыграла большую роль в развитии городов этого периода, что властители Чагатайского улуса строили свои резиденции рядом с обширными пастбищами, что история таких памятников, как Карши, Занжирсарой и Зажир Думалак, одинакова, так как они имеют квадратную форму с четырьмя противоположными сторонами, в каждой из которых имелись ворота .

SUMMARY

In this article it is pointed that the big part of Chigatay nation joined to Juji nation for some time after the wars in the middle of XIII century; Mubarakshah, who was from the generation of Chigatay, took the throne; the political position of Movarounnahr, which was the western part of Chigatay nation, was getting stronger from 1263 y; the settlement of the nation moved to Movarounnahr; northern parts of present Afghanistan included in the Chigatay nation at that time; the fifteenth khan of Chigatay nation Kebekhan founded the town of Karshi and declared that it is a capital; there were biggest populated areas, cities and towns in the south part of Uzbekistan from the point of historical and geographical view at the time of Chigatay nation; there was a great role of international trade for the development of these cities; the rulers of Chigatay nation built their settlements near the largest pastures; the monuments such as Karshi, Zanjirsaray and Zanjir Dumalak had the some form like a square and had gates in every side of them. All information are based on historical sources.

Наишга проф. Б.Эшов тавсия этган

ХОРАЗМ ХАЛҚ СОВЕТ РЕСПУБЛИКАСИДА АҲОЛИ ИЖТИМОИЙ ҲАЁТИ ВА УНИНГ СОҒЛИҚНИ САҚЛАШ ИШИГА ТАЪСИРИ

Каромов Ғ.Х. (ҚарДУ)

Таянч сўз ва иборалар: *Хоразм халқ республикаси, аҳоли, ижтимоий-иқтисодий ҳаёт, соғлиқни сақлаш, касаллик, эпидемия, амбулатория, шифохона, шифокор.*

Ключевые слова: *Хорезмская народная республика, население, социальный экономический жизнь, здравоохранение, болезнь, эпидемия, амбулатория, больница, врач.*

Keywords: *Khorezm, people, republic, population, social, economic, life, healthcare, illness, epidemic, dispensary, hospital, doctor.*

Хоразм Халқ Совет Республикаси (ХХСР) 1920–1924 йилларда ўта мураккаб, яъни уруш, иқтисодий инқироз, қарама-қарши кучларнинг ўзаро кураши авж олган бир шароитда тузилди. 1920 йилнинг апрелида I Бутунхоразм курултойида Хоразм Халқ Совет Республикаси тузилганлиги эълон қилиниб, янги ҳукумат Халқ Нозирлар Кенгаши юзага келди ва унинг таркибига 5 та аъзо киритилди¹. Республикада янги ҳукумат совет тартибларини жорий этиш жараёнида хон ва унинг амалдорлари, йирик ер эгаларига қарашли ер, мол-мулклар, тўқай ва кўллар, меҳнат қуруллари национализация (давлат ихтиёрига ўтказиш) қилиниб, ерсиз ва кам ерли деҳқонлар, батрақларга тақсимлаб берилди. ХХСР Зироат нозирлиги 1920 йилнинг апрель ойидан 1921 йил март ойларигача бўлган даврда давлат хазинасига 2 млн сўм даромад туширди².

Хоразмдаги ноқулай ижтимоий-сиёсий вазият, иқтисодий ночорлик соғлиқни сақлаш ишларини кенг кўламда ташкил этишга тўсқинлик қилди. Шаҳар санитария ҳолатининг ёмон аҳволдалиги, кўчаларнинг тор ва ифлослиги, ахлатлар ҳар жойга уюб ташланганлиги, ичимлик сувининг танқислиги, аҳолининг турли очиқ сув ҳавзаларидан фойдаланиши каби омиллар турли касалликларнинг тарқалишига сабаб бўлди. Аҳоли, асосан, очиқ ҳовузлардан сув истеъмол қиларди. Ҳовузлардаги сув бир неча кунлаб алмаштирилмасди, уларга кўл-оёқлар ювилар, идишлар ботириб олинар эди. Шаҳардаги оқар сувлар яқинига ҳожатхоналар жойлаштирилган бўлиб, чиқинди ташланадиган ахлатхоналар мавжуд эмас эди.

Хива шаҳрида аҳоли, асосан, қалъа ичкарасида яшаб, уларни тоза ичимлик суви билан таъминлашда муаммолар бисёр эди. Қалъа атрофидаги хандақлар сув билан тўлдирилганлиги туфайли кўплаб ҳашаротлар ғужғон ўйнарди. Бундан ташқари, Хоразмнинг барча ҳудудларида шоли экиладиган дала майдонларининг кўплиги йиғилган, ифлосланган сув ҳавзаларининг кўпайишига сабаб бўлди. Аммо Хоразмда безгакка қарши кураш учун қулай шарт-шароит мавжуд эди. Бундай имкониятларни, биринчидан, шаҳар қалъалари ичида сув ҳавзаларининг йўқлиги; иккинчидан, қишда қалъа атрофи ариқларига сув келишининг тўхташи; учинчидан, қалъа атрофида аҳоли зичлиги туфайли ботқоқликларнинг камлиги; тўртинчидан, безгак тарқатувчи чивинларнинг қишда ҳалок бўлиши каби омиллар билан белгилаш мумкин.

Соҳа фаолияти қатъий режаларсиз – тартибсиз равишда амалга оширилди. Белгиланган чора-тадбирларнинг қатъий эмаслиги, моддий жиҳатдан яхши таъминланмаганлиги натижасида шаҳарларнинг санитария ҳолати ёмонлашиб, қишлоқларда турли эпидемияларнинг тарқалиши жараёни тезлашди. Ушбу ҳолат Республика соғлиқни сақлаш тизимининг бошқарувини кучайтириш, соҳага ажратилган маблағларни кўпайтириш, кўшимча тиббий ёрдам экспедицияларини жалб этишни талаб қилар эди.

Хоразмда ижтимоий касалликлардан тери-таносил касалликлари кенг тарқалди. Аҳоли орасида санитария маорифи иши сустлиги, ижтимоий ҳаётнинг ночорлиги бу тур-

¹ История Хорезмской Народной Советской Республики (1920–1924 гг.). Сборник документов. – Ташкент: Фан, 1976. – С. 6-7.

² Ўзбекистон Республикаси Марказий давлат архиви (ЎЗР МДА), 71-фонд, 1-рўйхат, 4-иш, 105-108 варак.

даги касалликларнинг кўпайишида асосий омил бўлиб хизмат қилди. Бозор ва бошқа жойларда идиш-товоқлардан, чилимдан умумий фойдаланиш касалликнинг тарқалишини янада кучайтирар эди. Битта чилимдан бир вақтнинг ўзида 10 киши фойдаланар, бозор кунлари эса бу ҳолат минглаб кишиларни ўзига жалб қилар эди. Хоразм Халқ Совет Республикасининг соғлиқни сақлаш бўлими 200 кишини назоратдан ўтказганда, уларнинг 80 фоизи захм касаллиги билан оғриганлиги аниқланади.¹

Хоразмда кенг тарқалган юқумли касалликлар – сил, чечак, трахома, безгак, терлама, кизамиқ ва бошқалар ҳар йили минглаб кишиларнинг бевақт ўлимига сабаб бўлди, фуқаролар уруши туфайли бундай ҳолат янада кучайди.

Хоразм Халқ Совет Республикаси ҳукумати аҳволни яхшилаш ва аҳоли саломатлиги муҳофаза қилиш тадбирларини олиб боришга мажбур бўлди. Соғлиқни сақлаш бўлимлари зиммасига жойларда тиббий хизмат тармоқлари ишини йўлга қўйиш, профилактика ва санитария ишларини олиб бориш, эпидемияларнинг олдини олиш ва уларга қарши кураш чора-тадбирларини уюштириш, оналар ва болалар саломатлигини сақлаш юзасидан тадбирлар ташкил этиш ва бошқа шу каби вазифалар юклатилди. 1920 йилда Хоразм Халқ Совет Республикасига РСФСР ва Туркистон Республикасидан тиббий доридармонлар, асбоб-ускуналар ва тиббий ходимлар юборилди. Шу йили июль ойида Тошкентдан Хоразмга 3 та врач, 8 та фельдшер ва 1 та акушер-гениколог юборилди, бу ходимлар ўзлари билан бирга касалхона жиҳозлари, тиш даволаш кабинетини жиҳозлаш учун асбоб-ускуналарини олиб келишди.² Хива шаҳар касалхонаси таъмирланиб, беморларни қабул қила бошлади. Шунингдек, 1920 йил Урганч шаҳрида ҳам 25 ўринли кичик касалхона ишга туширилди. Хазорасп, Илонли, Ғазавот, Шуманой каби туманларда тиббий пунктлар очилди.³ Хива касалхонасига 73150 рубль маблағ ажратилиб, шифохонада врачлар кунига 250 тагача беморни қабул қила бошлашди⁴. Шу йили Хоразм Республикаси соғлиқни сақлаш муассасалари учун 126071 рубль маблағ сарфланди⁵.

1922 йил Тўрткўл ва Шаббоз туманларида профилактика тадбирларини олиб бориш, юқумли касалликларга қарши кураш бўйича санитария комиссияси ташкил этилди. Комиссия таркибиде Н.Бобецкий ва А.Игнатъев каби тажрибали шифокорлар фаолият кўрсатди. Мазкур комиссия шаҳар кўчалари ва бозорларнинг санитария ҳолатини яхшилаш ишларига жиддий эътибор қаратди⁶.

1923 йилда ҳам марказдан Хоразмга яна 7 нафар юқори малакали врачлар юборилди. Улар ёрдамида жойларда юқумли касалликларга қарши профилактик тадбирлар ўтказилди ҳамда даволаш пунктлари ташкил этилди. Хивадаги юз ўринли касалхона қурилиши ниҳоясига етказилди. Касалхонада уч нафар юқори маълумотли врачлар ва бир неча ҳамширалар аҳолига малакали тиббий хизмат кўрсата бошлашди⁷.

Касалхона қошидаги поликлиникада ҳар куни 150 га яқин беморлар шифо топди. Соғлиқни сақлаш нозирлиги республиканинг Янги Урганч, Қўнғирот, Хўжайли, Ҳозорасп каби шаҳарларида ҳам фельдшерлик даволаш пунктларини ишга туширди. Хивада эса марказий дорихона очилди, шунингдек, бу ердаги ҳарбий қисмда хизмат қилаётган тиббиёт ходимлари ҳам халқ соғлигини яхшилашда ўзларининг муносиб ҳиссаларини кўшишди.

Кўпгина жойларда болалар орасида чечак касаллигига қарши эмлаш чоралари кўрилди. Бундай тадбирларни амалга оширишда 1923 йилда Тошкентдан юборилган

¹ Минкевич И. Народное здравие Хорезме // Народное хозяйство Средней Азии. – 1924.– № 4. – С. 182.

² Известия ТуркЦИК, 23 июля 1920 г.

³ Абдуллаев А. Развитие здравоохранения в Хорезмской области // Медицинский журнал Узбекистана, 1967. – №11. – С. 35 – С. 36.

⁴ ЎзР МДА, Р-73-фонд, 1-рўйхат, 8-йиғма жилд, 51-варак.

⁵ ЎзР МДА, Р-73-фонд, 1 рўйхат, 8-йиғма жилд, 55-варак.

⁶ Исмаилов О.И., Ещанов Т.Б., Бабаджанов А.С. Развитие здравоохранения в республике Каракалпак-тан (с 1870-х годов до наших дней). – Нукус: Билим, 1997. – С. 26-27.

⁷ Хоразм тарихи. II-жилд. – Урганч, 1997. – Б. 68-69.

И.Минкевич бошчилигидаги бир гуруҳ тиббиёт ходимларининг хизмати эътиборга лойиқдир. И.Минкевич воҳа соғлиқни сақлаш иши билан яқиндан танишди ва ўз тассурутларини матбуот саҳифаларида нашр эттирди¹. Бу мақолаларда Хоразмда санитария ишларининг қониқарсизлиги, аҳоли турмуш даражасининг пастлиги, озиқ-овқат истеъмолининг ниҳоятда ночорлиги, хусусан, оддий деҳқон оилаларининг ҳафталик озиқланиш тартибининг ўта пастлиги, аҳоли орасида турли эпидемияларнинг тарқалиш омиллари кенг ёритилди. Муаллиф аҳолининг касалланиши ва ўлими бўйича рўйхатга олиш ишлари юритилмаганлиги боис йўқотишларнинг ҳақиқий миқдорини аниқлаб бўлмаслигини таъкидлади.²

Хоразмда Қизил армия аскарлари учун ташкил этилган ҳарбий госпиталда шароит бироз яхши эди. Госпиталнинг жиҳозлар билан таъминланиши қониқарсиз ҳолатда бўлса-да, бу ерда фаолият кўрсатадиган тиббиёт ходимлари жуда тажрибали ва малакали мутахассислар эди³. Урганч шаҳридаги шифохонада врач бўлмаганлиги сабабли беморларга доришунослар томонидан хизмат кўрсатилди. Бундан ташқари, Хоразм Республикасининг баъзи аҳоли пунктларида фельдшерлик пунктлари номигагина ишлаб турди⁴. Қўнғирот каби йирик аҳоли пунктларида тиббий хизмат умуман йўлга қўйилмаган эди. Маҳаллий аҳолига хизмат кўрсатаётган врачлар ҳарбий госпиталда ишлаш учун олинган эди⁵.

1924 йилда Ўрта Осиё иқтисодий Кенгаши (ЭКОСО) топшириғи билан Хоразмга келган махсус комиссия бу ерда тиббиёт хизматини ачинарли аҳволда эканлигини, аҳолининг кўпчилиги зарур тиббий ёрдам ола олмаганлиги, айниқса, туркманлар яшаётган жойларда аҳвол янада ташвишли эканлиги ҳақида маълумот беради.⁶

1924 йил бошларига келиб Хоразмда 3 та стационар касалхона, тиш даволаш кабинети, безгакка қарши эмлаш станцияси 4 та дорихона ҳамда 11 та амбулатория-фельдшерлик пунктлари беморларга тиббий хизмат кўрсатди. Шу йил охирига келиб ХХСР тиббиёт муассасаларида 74 нафар тиббиёт ходимлари аҳоли соғлиғини яхшилаш йўлида фидойилик кўрсатди⁷.

1924 йили Ҳозорасп туманида Мадраҳимбой исмли бойнинг саройидан тиббий пункт очилди. Пунктда фельдшер-доя Даря Юсиновна Миклашевская ва врач И.А. Ушаковлар фаолият олиб боришди. Аммо тиббиёт ходимларининг ўзбек тилини билмаслиги даволаш ишига салбий таъсир кўрсатар эди. Маҳаллий халқлардан чиққан Қодир Полвонов (1906–1990) исмли йигит ҳолми қудрат таржимонлик қилди; у кейинчалик Тошкент шаҳрига бир йиллик тиббий ходимлар тайёрлаш курсига ўқишга юборилди⁸.

Хуллас, Хоразм Халқ Совет Республикаси фаолият кўрсатган қисқа даврда оғир сиёсий ва иқтисодий вазият ҳукмронлик қилган бўлса-да, бу қийинчиликларни енгиш учун маҳаллий халқ вакиллари сабот билан курашишга мажбур бўлдилар.

Фойдаланилган манба ва адабиётлар

1. Абдуллаев А. Развитие здравоохранения в Хорезмской области // Медицинский журнал Узбекистана. – 1967. – № 11. – С. 35 – 36.
2. Известия ТуркЦИК, 23 июля 1920 г.
3. Исмаилов О.И., Ещанов Т.Б., Бабаджанов А.С. Развитие здравоохранения в республике Каракалпакстан (с 1870 -х годов до наших дней). – Нукус: Билим, 1997. – 116 с.
4. История Хорезмской Народной Советской Республики (1920–1924 гг.). Сборник документов. – Ташкент: Фан, 1976. – С. 347 с.

¹ Минкевич М. Санитарное состояние Южного Хорезма // Гигиена и санитария. – 1924. – № 2; Ўша муаллиф. Народное здравие в Хорезме // Народное хозяйство Средней Азии. – 1924. – № 4. – С. 172 – 182.

² Минкевич И. Народное здравие в Хорезме. – 174 с.

³ ЎзР МДА, Р-40-фонд, 1-руйхат, 137-йиғма жилд, 369-варақ.

⁴ ЎзР МДА, Р-40-фонд, 1-руйхат, 137-йиғма жилд, 369-варақ.

⁵ ЎзР МДА, Р-40-фонд, 1-руйхат, 137-йиғма жилд, 369-варақ.

⁶ Хоразм тарихи. II-жилд. Урганч, 1997. – Б. 68-69.

⁷ Хоразм тарихи. II-жилд. Урганч, 1997. – Б. 68-69.

⁸ Рўзим Отажонов ўғли Жайхуний. Ҳозорасп тумани соғлиқни сақлаш тарихидан. – Хоразм, 1999. – Б. 4.

5. Минкевич И. Народное здравие в Хорезме // Народное хозяйство Средней Азии. –1924. – № 4. – С. 182.
6. Минкевич М. Санитарное состояние Южного Хорезма // Гигиена и санитария.– 1924. – № 2. – С. 24–27.
- 7.Рўзим Отожонов ўғли Жайхуний. Ҳазорасп тумани соғлиқни сақлаш тарихидан. – Урганч, 1999.– 217 б.
8. Хоразм тарихи. II-жилд. Урганч, 1997. – 388 б.
- 9.Ўзбекистон Республикаси Марказий Давлат архиви (ЎзР МДА), 71-фонд, 1-рўйхат, 4-иш, 105-108 варақ.
10. ЎзР МДА, Р-73-фонд, 1-рўйхат, 8-йиғма жилд, 51-варақ.
11. ЎзР МДА, Р-40-фонд, 1-руйхат, 137-йиғма жилд, 369-варақ.

РЕЗЮМЕ

Ушбу мақолада Хоразм Халқ Совет Республикаси даврида аҳоли ижтимоий ҳаёти ва унинг аҳоли соғлиғини сақлаш ишига таъсири, турли юкумли касалликларнинг тарқалиши, янги даволаш муассасаларининг очилиши ва шифохоналар тармоғининг кенгайиб боришига доир маълумотлар баён этилган.

РЕЗЮМЕ

В данной статье обобщается информация о социальной жизни населения Хорезмской Народной Советской Республики, а также о работе по охране здоровья населения, о распространении различных инфекционных заболеваний, об открытии новых лечебных учреждений и расширении сети больниц.

RESUME

In this article during the Khorezm People's Republic public life and its impact on public health, prevalence of various infectious diseases, opening of new medical facilities and the expansion of the hospital network

Наишга проф. Б.Эшов тавсия этган

ҚАРШИ ШАҲРИ МУДОФАА ТИЗИМИ ТАРИХИЙ ТАДҚИҚОТЛАРДА

Мўминов Ў., Эрназаров А. (ҚарДУ)

Таянч сўз ва иборалар: *Қарши қўрғони, мудофаа девори, ўрда, эски шаҳар, янги шаҳар, гишт, хом гишт, чор гишт, тўпхона, ҳалол, хандак.*

Ключева слова: *Каршинский курган, оборонительная стена, урда, старый город, новый город, кирпич, оружейная яма.*

Keywords: *Castle of Karshi, defend wall, residence, old town, new city, brick, raw brick, square brick, gun house, just trench.*

Марказий Осиёнинг сўнгги ўрта асрлардаги шаҳарлари мудофаа тизими нисбатан кам ўрганилган соҳа ҳисобланади. Шу сабабдан ҳам Қашқадарё воҳасининг мудофаа тизими ва мудофаа иншоотларини ўрганиш муҳим аҳамият касб этади. Хусусан, Қашқадарё воҳаси мудофаа тизимини ўрганиш учун махсус тадқиқотлар олиб борилмаган. Ушбу мақолада воҳанинг муҳим стратегик шаҳри саналган Қарши шаҳрининг мудофаа тизимига эътибор қаратиб ўтамыз.

1964-1965 йилларда Қарши шаҳрида тарихий-археологик тадқиқотлар олиб борган М.Е.Массон шаҳар мудофаа тизимида бир оз эътибор бериб ўтган [1:70-75]. Қарши шаҳри мудофаа деворлари тўғрисидаги маълумотларни, шунингдек, XIX аср рус ёзма манбаларидан олиш мумкин.

Марказий Осиёда мудофаа иншоотлари сўнгги ўрта асрлар шаҳарлари ривожига муҳим ўрин тутган бўлиб, бу соҳада эса асрлар давомида тўпланган тажрибалардан унумли фойдаланилган. Қарши шаҳрининг мудофаа тизимида ҳам Марказий Осиё минтақаси учун хос бўлган анъаналар мавжуд бўлиб, бу анъаналар шаҳарнинг ҳар бир қисмининг ўрда, қўрғон ва работнинг алоҳида мустаҳкам мудофаа девори билан ўраб олинганлиги билан изоҳланади.

Қарши кўрғони мудофаа тизими асосан мудофаа девори ва унда жойлашган буржлардан ҳамда деворнинг ташқи тарафидаги чуқур хандақдан иборат бўлган. Қарши кўрғони мустаҳкам девор билан ўраб олинганлиги тўғрисидаги маълумотларни XVI асрдан XIX асргача бўлган манбаларда кўп бор учраса-да, лекин деворнинг қалинлиги, баландлиги ва бошқа ўзига хосликлар тўғрисида аниқ маълумотлар кам. 1841 – 1842 йилларда Бухоро амирлигига ташриф буюрган Н.Хаников оз фурсат шаҳарда бўлган ва шаҳар тузилишини батафсил таърифлаб, Қарши шаҳри уч қисмга – ўрда, эски шаҳар ва янги шаҳарга бўлиниши ҳамда уларнинг ҳар бири ўз мудофаа деворига эга бўлганлигини эслатиб ўтади.

Биринчи девор бек ўрдасини шаҳар кўрғонидан, иккинчи девор шаҳарни янги шаҳардан ва учинчи девор янги шаҳарни атрофдаги қишлоқлардан ажратиб турган. Шаҳарнинг кўндалангига узунлиги уч чақиримдан ортиқ ва айланасига тахминан 9 – 9,5 чақирим масофани ташкил этган [2:108].

Шаҳар мудофаа деворининг қолдиқлари ўтган асрнинг 60-йилларида ҳам сақланиб қолган бўлиб, уларни ўрганиш ҳамда маҳаллий кексалардан тўпланган маълумотларни ёзма манбалардаги маълумотлар билан таққослаш М.Е.Массонга Қарши шаҳри мудофаа тизими, хусусан, унинг деворлари тўғрисидаги баъзи хулосаларни чиқариш имконини берганлигини кўришимиз мумкин. Бу ерда шуни таъкидлаб ўтиш керакки, Кебекхон давридаёқ асос солинган шаҳар мудофаа девори Шарафуддин Али Яздий маълумотларига қараганда, Амир Темур томонидан янада мустаҳкамроқ қилиб қайта қурилган. Бу ҳақда машҳур «Зафарнома» асарида: «Ҳазрат соҳибқирон ул қишда анда қишлади ва Қаршининг қалъа иморатига машғул эрди. Ўшул қишда қалъа иморатини тугатдилар», дейилади [3:99].

Шаҳар мудофаа деворининг таъмирлаш ва янада мустаҳкамлаш XVI асрда, хусусан, Абдуллахон II ҳукмронлиги даврида амалга оширилади [4:178]. Сўнги даврларда ҳам бир неча бор бузилиб, қайта таъмирланган Қарши шаҳри мудофаа девори XIX асрга келиб, асосининг қалинлиги 5 метрга, баландлиги 8 метргача етган, мустаҳкам мудофаа иншооти эди [1:49].

Пахсадан тикланган қалъа девори қанчалик қалин ва мустаҳкам бўлмасин, бир неча бор бузилган ва қайта тикланган. Деворнинг жануби-шарқий қисми кўпроқ шикаст топган, шу боис деярли қайтадан тикланган. Тўрт бурчак шаклидаги бу деворнинг ҳар бир бурчагида бурж мавжуд бўлиб, уларнинг устки қисмида замбараклар жойлаштирилган. Бу жойлар эса ўз вазифаси нуқтаи назаридан келиб чиқиб «тўпхона» [5:204] деб аталган. Қалъа буржларида 1 та, дарвозалар тепасида 2-3 тадан, Турак дарвозаси тепасида 3 та тўп бўлган. Тўплар мисдан қуйилган бўлиб, уларнинг ўқи пилта ёндирилгандан сўнг отилган. Қалъадан ташқарида баланд тепалик устида қалин девор билан ўраб олинган катта ва кичик иккита тўпхона мавжуд бўлган. Бу тўпхоналар қайси даврда қурилганлиги ҳақида аниқ маълумотларга эга эмасмиз. Қалъа қурилган пайтда ёки амир Ҳайдар қалъани таъмирлатган вақтда қурилган бўлиши мумкин деган тахминлар бор. Катта тўпхонада 5-7 та тўп бўлиб, 40-50 тўпчилар ва 200- 250 сарбоз хизмат қилган. Кичик тўпхонада 3-4 та тўп, 20-30 та тўпчи ва 150-200 тагача сарбозлар хизмат қилган. Тўп ўқлари ўрданинг махсус омборхонасида сақланган, шаҳар ичкарасида 20 та, ташқарисида эса 50 та сарбозхоналар мавжуд бўлган» [6:54].

Мудофаа деворининг устки қисми бир текис бўлмай минтақамиз учун хос бўлган ҳарбий мудофаа иншоотларидек туртиб чиқиб турган тишсимон шаклга эга бўлган. Бу ҳам мудофаа тизимидаги ўзига хос хусусиятлардан бири ҳисобланади. Амир Насрулло даврида минораларга чўян ва мисдан қуйилган замбараклар ўрнатилган. Қалъа девори томонларининг узунлиги 630,4 метр, тўрт томоннинг умумий узунлиги 2521,6 метрни ташкил этган.

Кеш архиологик топографик экспедицияси (КАТЭ) ўтказган тадқиқотлар натижасига кўра, Қарши қалъа деворининг томонлари 630 метрдан бўлганлиги аниқланган. Булардан кўриниб турибдики, қалъа жойлашган ер майдони анча катта бўлиб, салкам 40 гек-

тарга яқин майдонни ташкил этган. Қўрғон мудофаа тизимининг биринчи қисмини деворнинг ташқи тарафида махсус қазилган чуқур хандақ ташкил этган. Бутун қўрғонни ўраб турган бу хандақ сув билан тўлдирилган бўлиб, унинг эни XIX асрда 8-10 метрга яқин бўлган бўлса, чуқурлиги 3,5 метрни ташкил этганлиги ҳақида маълумотлар мавжуд» [1:74].

Ҳарбий юришлар ва қалъа мудофааси вақтида маълум усулларга амал қилинган. Агар юриш оз куч билан бўлганда қўшин, биринчидан, жуда секин ва эҳтиёткорлик билан ҳаракат қилган, тўхтаган манзилларда кўчманчи халқларнинг одати бўйича, истехком атрофини аравалар билан ўраб, уларни бир-бири билан занжирлаб қўйганлар; уларнинг ташқарисида эса катта ва чуқур хандақлар қазилган. Бундай шароитда кунига 7-8 км йўл босилган. Қалъа мудофаасида қўшин уч сафда тизилган. Биринчи саф қалъа девори ёнида туриб, хандақ ва бошқа мудофаа истехомларини босиб ўтмоқчи бўлган душманни қарши олган. Иккинчи саф хандақ ёнида саф тузиб турган ҳолда, душманни иложи бори-ча хандақдан ўтказмаслик вазифасини бажарган. Учинчи саф қалъадан чиқиб ва мудофаа хандагидан ўтиб бирор қулай жойда пистирмада турган ва қалъага ҳужум қилаётган душманни ён томондан ўққа тутган. Қўшин найза, ўқ-ёй, қилич, ханжар билан куролланган бўлиб, асосан, отлик аскарлардан ташкил топган эди.

Умуман олганда, шаҳарлар мудофаа деворларини ишғол этиш учун рақиб томон биринчи бўлиб сув тўлдирилган чуқур хандақларни босиб ўтиши лозим эди. Бу ҳужум қилаётганлар учун бир мунча ноқулайликлар туғдирар, ҳужум суръатини секинлаштириш учун хизмат қилар эди. Бундай ноқулайликни бартараф этиш учун ҳужум қилаётган томон узун нарвонлардан фойдаланган. Баъзи ҳолларда хандақларнинг бир қисми махсус кесилган дарахтлар танаси билан тўлдирилиб чиқилган. Бундай жанг усули хусусида ёзма манбаларда, хусусан, «Абдуллонома» да кўплаб маълумотлар учрайди [7:74]. Тарихий манбаларда Қарши қўрғонининг биринчи мудофаа тизимини ташкил этган хандақнинг кўп ҳолларда (айниқса, ёзда) суви қуриб қолиши таъкидланади.

1894 йилда Б. Литвинов Қарши шаҳрига ташриф буюради ва бу шаҳарни “Ўтмишнинг ҳали янги Дунё назарига тушмаган, тоза сақланиб қолган қадимий шаҳри” деб таърифлайди [8:66]. Б.Литвинов шаҳар, унинг тузилиши, бозори, ўрдаси, хандақлари ҳақида кўздан кечирганларини баён этган. Хусусан, ўрда ғиштин минорали девор ва ёпиқ йўлаклар билан қуршалган.

Биринчи ўрам ердан – ўрда қўрғони деворидан бошланади. У жуда яхши сақланган. Иккинчи ўрам – шаҳар деворидир. Унинг ҳам ўрда қўрғони каби катта кўчаларга олиб чиқадиган дарвозалари бўлган. Девор олдида сув тўлдирилган чуқур хандақ бўлиб, улар кейинчалик қаровсизликдан юзасини яшил сув ўти қошлаб, бадбўй балчиққа айланган. [9: №115].

XIX аср охири ва XX аср бошларида мудофаа хандаги ташландиқ ҳолга келиб қолган. «Мутахассислар қалъа девори олдида анча чуқур сувли хандақлар бўлиб, улар ташландиқ ҳолда балчиққа айланиб, бутун шаҳарни ўраб ётарди, деб маълумот қолдиришган» [10:58]. Лекин шунга қарамадан, бу хандақ биз кўриб чиқаётган даврда шаҳар мудофаа тизимида муҳим ўрин тутганлиги шубҳасиз. Аҳоли орасида “кўл” деб аталиб келинган хандақ биз таъкидлаётган вақтда жуда чуқур бўлган. Бир пайтлар сув билан лиммо-лим тўлдирилган хандақ кейинги асрларда фақат қишдагина сув билан тўлдирилган. XIX асрнинг охири ва XX аср бошларига келиб сувнинг миқдори 1 метр ёки ундан сал баландроқ кўтарилган, холос.

Хандақнинг жанубий қисми “Ҳалол хандақ” деб аталган, чунки хандақнинг бу томони доимий равишда Катта Файзобод ариғининг суви билан тўлдирилиб турилган ва бу сув истеъмол ҳам қилинган, ҳатто бу ариқ суви тарновлар ёрдамида қалъа ичига олиб қирилган.

Хандақнинг шимолий қисми “Ҳаром хандақ” дейилган, унга қалъа ичидан чиққан оқава сувлар яъни ифлос, истеъмолга яроқсиз сувлар оқизилгани боис шундай аталишга сабаб бўлган. [6:43].

Мудофаа иншооти – хандақ босқинчилар хужуми туфайли, қалъа деворлари вайрон этилган пайтларда, хандақ ҳам кўмилиб борган.

XIX асрнинг 60-йилларига келиб, хандақ батамом кўмилиб, текис бўлиб қолган. Қарши беги Олимхон даврида, қалъа деворларини таъмирланиши натижасида хандақ қайта қазилиб, янгиланган, ўтган асрнинг 50-йилларида эса хандақнинг ғарбий қисми янгидан қазилган ва унга "Комсомол кўли" номи берилган эди. [11:580].

Қарши мудофаасининг энг сўнгги бўғинини ўрда мудофаа девори ташкил этган. Махаллий ҳукмдор қароргоҳи бўлган ўрданинг мудофаа деворига, албатта, ҳамма вақт етарли эътибор берилган, ўз вақтида таъмирланиб, мудофаа салоҳияти сақланиб турилган.

Қарши ўрдасининг ва кўрғонининг мудофаа деворлари асосан пахсадан кўтарилган. Курилишда асосан хом ғишт ва пахсадан фойдаланиш Марказий Осиё мудофаа деворларига хос бўлган хусусиятлардандир. Лекин кўп бор қайта қилинган таъмирлашлар сабабли девор қурилишида пишиқ ғиштлар ва тошлардан ҳам фойдаланилганлигини кўришимиз мумкин. Қалъа девори Муҳаммад Ҳакимбий беклиги даврида қайтадан таъмир этилган. Деворнинг ҳар бир пахсаси 1 газга тенг бўлиб, умумий баландлиги 7,92 метрни ташкил этган. КАТЭ маълумотларида ҳам қалъа деворининг эни асосда 7,5 газ, яъни 5,91 метр, устки қисми 4 газ, яъни 3,1 метр бўлганлиги қайд этилади.

Деворнинг пойдевори сал кенгроқ – эни 7,5 газ ва 1 қарич (6 метр), девори ундан кўра озгина энсизроқ, пастки қисми – 7,5 газ (5, 91), усти – 4 газ (3,1 метр) бўлиб, унинг усти отлиқ ва от арава юра олиши учун мўлжалланган. Деворнинг ташки устки томонида кунгира – нақши бўлган [11:581]. Қалъа девори аввал пишиқ ғишт ва харсангдан, тахминан 1 газ баландликда пойдевор тайёрланган. Пойдеворнинг икки четидаги устки қисми, сал ичкарига тортилиб, 3 та "чор ғишт" энлиги билан тенг; яна 1 газ баландликда деворча терилган. Икки деворчанинг ўртаси лой билан тўлдирилган ва шу тахлитда қалъа деворининг баландлиги 6 – 8 метр қилиб кўтарилган [6:44]. Шу тариқа ҳарбий аҳамияти, мудофаа имконияти катта бўлган қалъа дарвозалари ва деворлари доимий равишда қўриқланиб турилган. Ўлкани Чор Россияси забт этгандан сўнг Қарши қалъасининг мудофаа-истехком сифатидаги аҳамияти бир оз пасайган, бироқ шу даврда ҳам дарвозалар доимий равишда қўриқланиб, қалъа мудофаа девори вақти-вақти билан таъмирланиб турилган.

Шаҳарларнинг мамлакат миқёсидаги сиёсий-ҳарбий стратегик мавқеига қараб, уларнинг мудофаа қобилияти ҳам ўсиб борган. Мудофаа масаласи доимий равишда давлат аҳамиятига молик муҳим масалалар қаторида турган.

Фойдаланилган адабиётлар

1. Массон М.Е. Столичные города в области низовьев Кашкадарьи с древнейших времен. – Т.: Фан, 1973. – Б. 70-75, 49,74.
2. Ханьков Н. Описание Бухарского ханства. – СПб., 1843. – Б. 108.
3. Шарафуддин Али Йаздий. Зафарнома. – Т.: Камалак, 1989. – Б. 99.
4. Ахмедов Б.А. Историко-географическая литература Средней Азии XVI-XVIII вв. Письменные памятники. – Т.: Фан, 1985. – Б. 178.
5. Архипов. Рекогносцировка равнинной части Бухарского ханства, произведенная в 1883 г. Генерального штаба капитаном. Сборник географических топографических и статистических материалов по Азии. Вып. X. – СПб, 1884. – Б. 204.
6. Насриддинов Қ. Қарши қалъаси. – Қарши, 2005. – Б. 54, 43, 44.
7. Ҳофиз Таниш Бухорий. Абдуллонома // Шарафномаи шоҳий. – Т.: Шарқ, 2000. – Б. 74.
8. Абдусаттор Жуманазар. Насаф. – Т.: А.Навоий номидги Ўзбекистон Миллий кутубхонаси нашриёти, 2007. – Б. 66.
9. Туркестанские ведомости, 1910. – №115.
10. Маньковская Л. Ю. Қашқадарё воҳасининг архитектура ёдгорликлари. – Т., 1979. – Б. 58.
11. Равшанов П. Қарши тарихи. – Т., 2006. – Б. 580–581.

РЕЗЮМЕ

Ушбу мақолада Қарши шаҳрининг сўнгги ўрта асрлар даври шаҳарсозлигида муҳим ўрин тутган мудофаа тизими тарихий, археологик тадқиқотлар ва XIX аср рус ёзма манбалари асосида таҳлил этиб берилган.

РЕЗЮМЕ

В этой статье на основе исторических, археологических исследований и письменных источников XIX века анализируется оборонительная система города Карши, занимающая важное место в градостроительстве периода позднего средневековья.

SUMMARY

In the following article the author investigates about the latest middle ages of the Karshi defending system which played important role in city building historical, archeological exploration and it has been analysed by the basis of XIX century written Russian sources.

Наширға проф. Б.Эшов тавсия этган

СОВЕТ ДАВЛАТИНИНГ МОЛИЯ СИЁСАТИ ВА ПУЛ ИСЛОҲОТЛАРИ ЖАРАЁНИ ТАРИХШУНОСЛИГИГА ЧИЗГИЛАР

Тўхтаева Р.Н. (ҚарДУ)

Таянч сўз ва иборалар: Совет, Туркистон, Бухоро, Хоразм, молия, пул, кредит, рубль, валюта, совзнак, червонец, туркбон, тарихшунослик.

Ключевые слова: Совет, Туркестан, Бухара, Хорезм, финанс, деньги, кредит, рубль, валюта, совзнак, червонец, туркбон, историография.

Keywords: Turkestan, Bukhara, Khorezm, financing, money, credit, rubles, currency, common, signs, chervonets, turkbon, historiography.

Мустақиллик шароитида республикада янги ўзгаришлар амалга ошириш жараёнида, жамият аъзоларини миллий ғоя руҳида тарбиялаш, баркамол авлодни шакллантиришда тарих фанининг аҳамияти ва роли тобора ортиб бормоқда. Кейинги йилларда Ўзбекистон тарихининг кўпгина долзарб масалалари ўзининг илмий жиҳатдан ҳолис ва ҳаққоний ечимини топмоқда.

Ватан тарихининг совет даври билан боғлиқ саҳифаларини бугунги кун талаблари ва миллий ғоя асосида ҳолисона баҳо бериш долзарб вазифалардан бири ҳисобланади. Маълумки, совет ҳокимияти ва коммунистик мафкура ҳукмронлиги йилларида турли соҳаларда амалга оширилаётган сиёсат ва белгиланган чора-тадбирлар қаттиқ сир тутилиб, ҳақиқий аҳвол кенг халқ оммасига номаълумлигича қолган. Ўз ўрнида бундай шароитда тарихчи олимларнинг ҳақиқатни ёритиш имконияти йўқ эди. Совет давлати фаолиятидаги сир тутилган жиддий масалалардан бири пул муомаласи ва ислоҳотлари жараёни ҳисобланади.

Ўзбекистон жаҳон ҳамжамиятида ўзининг муносиб ўрнини эгаллаб, сиёсий-иқтисодий ҳаётда улкан ютуқларга эришаётган бир шароитда унинг молия, пул-кредит тизими соҳасидаги сиёсатини янада юқори даражага кўтариш ва ривожлантириш учун яқин ўтмишдаги пул муомаласи ва унинг йўналишларини аниқлаш, бу борада ўтмиш тажрибаларидан унумли фойдаланиш муҳим илмий ва амалий аҳамиятга молик долзарб вазифалардан бирига айланди.

Муайян давлат пул-кредит тизими мамлакат иқтисодиётини маблағ билан таъминловчи ва иқтисодий ислоҳотларнинг самарасини белгиловчи инфратузилма бўлиб ҳисобланади. Мустақиллик йилларида ушбу соҳага эътибор кучайтирилиб, мамлакатда барқарор пул муомаласини ривожлантириш, миллий валюта қадрини кўтариш ва харид қувватини ошириш тадбирлари долзарб масалалардан бири сифатида кун тартибидан ўрин олди.

Совет даври иқтисодий соҳа тарихи тарихшунослик фанида энг кам ўрганилган йўналишлардан бири ҳисобланади. Жумладан, совет даврида амалга оширилган пул ислоҳотлари ва унинг ўзига хос жиҳатлари, натижалари таҳлилига бағишланган ишлар кўлами ҳам унчалик катта эмас.

Совет ҳукмронлиги даврида ижтимоий-гуманитар соҳа мутахассислари ҳукмрон мафкура талабларидан келиб чиқиб, иқтисодий соҳа, хусусан, пул муомаласи ва ислоҳот-

лари масаласини ўрганишга ҳаракат қилган, бир қатор илмий мақолалар, рисола ва монографиялар ишлари яратилган.

Совет даврида пул муомаласига бағишланган махсус илмий-тадқиқот ишлари асосан XX асрнинг 50-йилларидан бошланган. К.А. Диденко, В.И. Матвеев, А.Т. Махарадзе, А.К. Погребинскаяларнинг диссертация ишлари шулар жумласидандир¹. Аммо ушбу яратилган ишлар, асосан, иқтисодчи олимлар томонидан яратилганлиги билан характерланиб, воқеалар ривожига соҳа талаблари нуқтаи назардан таҳлил этилган.

Тадқиқотчи А. К. Погребинскаянинг диссертация ишида социалистик жамиятда пулнинг роли ва вазифаси, совет пули ва унинг иккинчи жаҳон уруши йилларида ҳолати, урушдан кейинги йилларда “рубль” кадрини қўтариш ва мустаҳкамлаш мақсадидаги чора-тадбирлар, уларнинг мазмун-моҳияти ва натижалар, хориж давлатларида пул инфляцияси каби масалалар хусусида фикр юритилади. Аммо ишда пул муомаласининг йўлга қўйилишининг тарихий аспектига умуман эътибор қаратилмаган.

Муаллиф 1922–1924 йилларда совет давлатида амалга оширилган пул ислоҳотини амалга оширилиши совет ҳукмронлиги даврида пул муомаласидаги инқирозий ҳолатлар ҳақида таҳлилий хулосаларни баён қилмаган. Тадқиқотчи “1924 йил мартда пул ислоҳоти муваффақиятли яқунланди ва мустаҳкам пул муомаласи тизимига ўтилганлиги ...”²ни силлиқ ва юзаки таърифлаган. Муаллиф совет пулига табақалар ўртасидаги “иттифок”, яъни ишчилар ва деҳқонларнинг ўзаро бирлашишини мустаҳкамлашнинг асосий “воситаси” эканлигини таъкидлаган. Аммо ҳақиқий аҳволнинг манзараси тасвирлаб берилмаган.

Шаҳар ва қишлоқларда пул муомаласи турлича бўлиб, ишчи қўлига вақтида ойлик маошлари берилганлиги, бироқ деҳқонлар ўзларининг турли маҳсулотларга бўлган эҳтиёжини асосан натура, яъни маҳсулот айирбошлаш йўли билан қондириб, муомалада деярли пул бирликлари қўлланилмаганлиги тадқиқотчининг ишида ўз аксини топмаган. Бундан ташқари, муаллиф томонидан уруш даври совет пул муомаласи, бутун халқ хўжалигини мудофаа манфаатлари томон йўналтирилиш ва бунда партия ва давлатнинг “улкан ташкилотчилик” ишлари мақталган. Озиқ-овқат ва саноат моллари нархи “ўзгаришсиз” қолганлиги ҳақидаги нотўғри маълумотларни ҳам келтириб ўтган.

К.А. Погребинская диссертация ишининг фақат тўртинчи боби Ўзбекистон республикасида совет пулини мустаҳкамлаш масаласига бағишланиб, қолган бобларида эса бутун совет давлати ва баъзи хориж давлатларида пул муомаласи масаласи ўрганилган. Аммо ушбу бобда асосий эътибор 1947 йил пул ислоҳотига қаратилиб, фикрлар баёнида тарихийлик тамойилларига умуман амал қилинмаган. Шундай бўлса-да, К.А. Погребинскаянинг диссертация иши пул муомаласига бағишланган Ўзбекистонда бажарилган илк тадқиқотларидан бири сифатида аҳамиятлидир.

Иқтисодчи олимлар К.А. Диденко ва А.Т. Махарадзенинг диссертация ишлари ҳам шу даврда яратилиб, уларда собиқ совет давлати пул ислоҳотлари жараёнлари таҳлил этилган. Масалан, К. А. Диденко совет давлатида 1947 йилда амалга оширилган пул ислоҳотлари хусусида тадқиқот олиб борган бўлса, А.Т. Махарадзе 1922-1924 йилги пул ислоҳотини иқтисодий билимлар нуқтаи назардан ёритиб берган. Аммо уларнинг ишларида ҳам совет даври назарий-методологияси тўла ўз аксини топиб, ҳақиқий воқелик бузиб кўрсатилган.

Совет пул тизими тарихшунослигида И.Б. Айзенбергнинг диссертация иши муҳим ўрин эгаллайди.³ Муаллиф ўз тадқиқотида асосий эътиборни совет давлати пул монополиясининг моҳияти ва тамойиллари, бозор муносабатларидан социалистик хўжалик

¹ Погребинская К.А. Укрепление советского рубля в послевоенный период: автореф. дисс...канд... экон. наук. – Самарканд, 1951; Диденко К.А. Денежная реформа в СССР в 1947 г. и ее влияние на дальнейшее развитие народного хозяйства: автореф. дисс... канд...экон. наук. – М.: изд. МГУ 1953; Махарадзе А.Т. Денежная реформы в СССР (1922-1924 гг. и 1947 г.): автореф. дисс... канд. экон. наук. – М.: ИЭАН СССР, 1953; Матвеев В.И. Бюджетные права местных Советов депутатов трудящихся в СССР: автореф. дисс... канд. юрид. наук. – М., 1954.

² Погребинская К. А. Кўрсатилган асар. – Б. 3-4.

³ Айзенберг И.П. Развитие валютной системы Советского Союза: автореф. диссер... докт. экон. наук. – М., 1960.

бошқарувиға ўтилишида пулнинг ўрни, “рубль”нинг харид қуввати ва курси, экспорт ва импорт масалаларига қаратган.

Тадқиқотчи совет давлати валюта бозорини тўла эгаллаши учун нималарга эътибор бериши ва қандай чора-тадбирлар қўллаш лозимлиги тўғрисида қатъий тақлифларни илгари сурган. Масалан, давлатда валюта қонунчилиқ асосларига жиддий ўзгаришлар қилиш, олтин асосида совет валюта тизимини мустақамлаш ва бунинг учун муайян олтин захирасини тўплаш, “эркин” валюта бозорида фаол валюта сиёсатини ўрнатиш каби тавсияларни ишлаб чиқди. Муаллиф совет ҳукмронлигининг дастлабки йилларида муомалада бўлган “совзнак” ва “червонецлар” кадри ҳақида муҳим маълумотларни келтириб ўтган.

Ўрта Осиёда турли тарихий даврларда нумизматика ва пул муомаласи Е.А. Давидович тадқиқотларида ҳам ўз аксини топган.¹ Муаллиф ўзининг номзодлик диссертациясида Туркистон Автоном Республикаси, Бухоро ва Хоразм Халқ Республикалари давлат бюджети, давлат харажатлари ва даромади масалаларини ўрганган. Туркистонда подшо Россияси ва совет ҳукмронлиги йилларида давлат бюджетидан турли соҳалар учун ажратилган маблағлар қиёсий таҳлил этилиб, якуний хулосалар келтириб ўтилган.

Шунингдек, диссертация ишида Туркистон давлат бюджети танқислигининг омиллари асослаб берилган. Унинг фикрича, совет ҳукмронлигининг дастлабки йилларида иқтисодий ночорликнинг асосий сабаби ўлкадаги иқтисодий қоқоқлик, солиқ сиёсатининг йўлга қўйилмаганлиги эди. Мазкур диссертацияда РСФСР ва Туркистон Республикаларида 1918–1920 йилларда бюджет тақчиллиги фоиз кўрсаткичларида таққосий бериб ўтилган.

Е.А. Давидович тадқиқотининг қимматли жиҳати шундаки, унда Туркистонда “туркбон”ларнинг чиқарилиш тафсилоти, Бухоро ва Хоразм Халқ Республикалари бюджети, Ўрта Осиё Иқтисодий Кенгашининг тузилиши ва Республикалар молиявий соҳасининг интеграция жараёнлари хусусида ҳам маълумотлар келтирилган. Е.А. Давидовичнинг докторлик диссертацияси Ўрта Осиёда турли тарихий даврларда тангашунослик, пул муомаласи масалалари тарихий нуқтаи назардан таҳлил этилган.

Совет пул тизими тарихини ўрганишда М. Пўлатова, Н. Насриддинов, М.К. Водомеровларнинг диссертация ишларини ҳам қайд этиш мумкин.² М. Пўлатованинг тадқиқотида Туркистонда янги иқтисодий сиёсат (НЭП) ва унинг ўлка иқтисодий ҳаётига таъсири, солиқ сиёсати, товар айланиши каби масалалар қамраб олинади. М. Насриддинов ва И.К. Водомеров диссертациясида эса давлат бюджети, ишлаб чиқариш ва пул муомиласи иқтисодчи нуқтаи назардан таҳлил этилган.

Хуллас, Совет давлатнинг иқтисодий ислоҳоти ва молиявий аҳволи, хусусан, пул муомаласи турли соҳа мутахассисларининг диққат марказидаги масалаларидан бири ҳисобланиб, ушбу муаммонинг ёритилиши юзасидан қатор илмий тадқиқот ишлари бажарилган.

Фойдаланилган манба ва адабиётлар

1. Погребинская К. А. Укрепление советского рубля в послевоенный период: автореф. дисс... канд. экон. наук. – Самарканд, 1951; Диденко К.А. Денежная реформа в СССР в 1947 г. и ее влияние на дальнейшее развитие народного хозяйства: автореф. дисс... канд. экон. наук. – М., МГУ 1953; Махарадзе А.Т. Денежная реформы в СССР (1922–1924 гг.): автореф. дисс... канд. экон. наук.– М.: ИЭАН СССР, 1953; Матвеев В.И. Бюджетные права местных Советов депутатов трудящихся в СССР: автореф. дисс... канд. юрид. наук. – М.: 1954.

2. Погребинская К. А. Кўрсатилган асар. – Б. 3–4.

3. Айзенберг И.П. Развитие валютной системы Советского Союза: автореф. дисс.... докт. экон. наук. – М.: 1960.

4. Давидович Е.А. Государственные бюджеты Туркистанской Автономной Советской Со-

¹ Давидович Е.А. Государственные бюджеты Туркистанской Автономной Советской Социалистической республики (1918–1924гг.): автореф. дисс... канд. экон. наук. – М., 1949; Ўша муаллиф. Нумизматические данные по социально-экономической и политической истории Средней Азии X–XVIII вв.: автореф. дисс... докт. ист. наук. – Душанбе–Москва, 1964.

² Пўлатова М. Переход Туркестанской АССР к новой экономической политике. (1921–1922). Автореф.дисс...канд. ист.наук. Ташкент, 1968; Насриддинов М. Местные бюджеты и их роль хозяйственном и культурном строительстве. Автореф.дисс...канд.экон.наук. Т., 1975; Водомеров Н. К. Непосредственно общественной социалистическое производство и деньги. Автореф.дисс...канд.экон.наук. М., 1980.

циалистической республики. (1918-1924гг.): автореф. дисс... канд. экон. наук. – М.: 1949; Ўша муаллиф. Нумизматические данные по социально-экономической и политической истории Средней Азии X-XVIII вв.: автореф. дисс... докт. ист. наук. – Душанбе-Москва, 1964.

5. Пўлатова М. Переход Туркестанской АССР к новой экономической политике. (1921-1922): автореф. дисс... канд. ист. наук. – Ташкент, 1968; Насриддинов М. Местные бюджеты и их роль хозяйственном и культурном строительстве: автореф. дисс... канд. экон. наук. – Т., 1975; Водомеров Н. К. Непосредственно общественной социалистическое производство и деньги: автореф. дисс... канд. экон. наук. – М., 1980.

РЕЗЮМЕ

Ушбу мақолада Совет давлатининг молия сиёсати ва пул ислохотлар жараёнларига доир илмий-тадқиқот ишлари тарихшунослиги масалалари таҳлил этилган.

РЕЗЮМЕ

В данной статье анализируется историография научных исследований по фискальной политике Советского государства и процессам денежной реформы.

SUMMARY

This article analyzes the historiography of scientific research on the fiscal policy of the Soviet state and the processes of monetary reform.

Нашрга доц. О.Бўриев тавсия этган

ЗАМОНАВИЙ РАҲБАР ФАОЛИЯТИДА УЧРАЙДИГАН АЙРИМ
КАМЧИЛИКЛАР

Юлдошев Б.Э. (КарДУ)

Таянч сўз ва иборалар: раҳбар, раҳбар дунёқараши, раҳбар маънавий қиёфаси, раҳбар фаолияти, замонавий раҳбар фаолиятидаги камчиликлар, раҳбарлик фаолияти функциялари, раҳбарликнинг стратегик функцияси, раҳбарликнинг инновацион функцияси, раҳбарликнинг маъмурий функцияси, раҳбарликнинг коммуникацион функцияси, раҳбарликнинг ижтимоий функцияси.

Ключевые слова: руководитель, мировоззрение руководителя, духовный облик руководителя, руководительская деятельность, недостатки в деятельности современного руководителя, стратегическая функция руководителя, инновационная функция руководительской деятельности, административная функция руководительской деятельности, коммуникационная функция руководительской деятельности, социальная функция руководительской деятельности.

Keywords: the leader, the worldview of the leader, the spiritual appearance of the leader, managerial activities, shortcomings in the activities of the modern leader, the strategic function of leadership, the innovative function of leadership, the administrative function of leadership, the communication function of leadership, the social function of leadership.

Мамлакатимизда амалга оширилаётган ижтимоий-иқтисодий ислохотларнинг бугунги босқичи раҳбарлар фаолиятининг самарадорлигини янада ошириш масаласини кун тартибига қўймоқда. Бунинг қатор объектив ва субъектив сабаблари бор. Ушбу сабаблар Ўзбекистон Республикаси Президенти Ш.Мирзиёевнинг мамлакатимизни 2016 йилда ижтимоий-иқтисодий ривожлантиришнинг асосий яқунлари ва 2017 йилга мўлжалланган иқтисодий дастурнинг энг муҳим устувор йўналишларига бағишланган Вазирлар Маҳкамасининг кенгайтирилган мажлисидаги “Танқидий таҳлил, қатъий тартиб-интизом ва шахсий жавобгарлик – ҳар бир раҳбар фаолиятининг кундалик қонидаси бўлиши керак” деб номланган маърузасида ёрқин очиб берилди.

“Бугун, – деб таъкидлади мамлакат раҳбари, – мамлакатимизнинг барқарор ривожланиши йўлида изчил илгарилаб боришини таҳлил қилар эканмиз, ўтган йили принципал муҳим ислохотларни амалга ошириш бўйича қатъий қадамлар қўйилди, деб айтишга барча асосларимиз бор”. Бироқ мамлакат раҳбари замон талабларидан келиб чиққан ҳолда бугунги ривожланиш суръатларини танқидий баҳолади. “Бугун замон ўзгармоқда, – дея эътироф этди у, – унинг талаби, олдимизга қўяётган вазифалари тобора ортиб бормоқда. Мана шундай мураккаб шароитда “Сен – менга тегма, мен – сенга тегмайман” деган кайфият билан ишлашнинг вақти ўтди. Биз “вазият ёмон, вазият оғир” деб баҳона кидиришга ўрганиб қолганмиз. Лекин шу вазиятни ким ўзгартиради, ким изга солади, деган саволни, келинг, ўзимизга берайлик. Вазиятни ўзимиз, ўз ақл-заковатимиз, меҳнатимиз билан ўзгартирмасак, ҳеч ким четдан келиб бу ишни биз учун қилиб бермайди. [1:1]”

Кўриниб турибдики, Ўзбекистон Республикаси Президенти мамлакат ижтимоий-иқтисодий тараққиёти учун, биринчи навбатда, раҳбар кадрлар масъул эканлигини, замон уларнинг олдига янги ва янги талаблар қўяётганини қайд қилади. Бинобарин, раҳбар дунёқараши ва маънавий қиёфасини замон талаблари асосида ўзгартириши, раҳбарлик фаолияти самарасини ошириши ҳозирги даврнинг долзарб муаммоларидан бирига айланди.

Мазкур вазифани бажариш учун замонавий раҳбарлар дунёқараши ва маънавий қиёфасига хос бўлган иллатларни аниқлаш, раҳбарлик фаолияти билан боғлиқ кенг тарқалган камчиликларни таҳлил қилиш керак бўлади.

Мутахассислар таҳлилларининг кўрсатишича, бугунги раҳбарлар дунёқараши ва маънавий қиёфасида тез-тез учраб турадиган қатор камчилик ва иллатлар мавжуд. Албатта, бу камчиликлар бугунги кунда фаолият кўрсатаётган барча раҳбарларга хос, деб

таъкидлаш адолатсизлик бўлур эди. Бироқ таҳлиллар далолат беришича, раҳбарлик фаолияти билан боғлиқ мазкур камчиликлар энг кўп учрайдиган нуқсонлар туркумига киради. Раҳбар дунёқараши ва маънавий қиёфаси билан боғлиқ махсус илмий изланишларни амалга оширган мутахассислар бу камчиликларни раҳбарлик фаолияти билан боғлиқ қуйидаги функцияларнинг муфассал ўзлаштирилмаганлиги билан боғлайдилар.

Биринчидан, раҳбар *стратегик функцияни* бажармоғи лозим. У ташкилот ёки корхонанинг асосий мақсадларини белгиламоғи, уни ривожлантириш стратегиясини аниқ тасаввур этмоғи зарур. Айрим раҳбарлар томонидан ушбу функциянинг тўлиқ ўзлаштирилмаганлиги аянчли оқибатларга олиб келмоқда. Бунинг натижаси ўлароқ корхона ёки ташкилот ўз зиммасига қўйилган ижтимоий функцияларни муфассал бажармай қолаётир. Буни мамлакатимиз раҳбари ҳам ўз маърузаларида кўп бора кўрсатиб ўтмоқда. Масалан, мутасадди раҳбарлар томонидан ишлаб чиқаришни маҳаллийлаштириш стратегиясининг нотўғри белгиланиши оқибатида биргина 2016 йилда мамлакатимизда маҳаллийлаштирилган қарийб 400 миллион долларлик маҳсулот четдан импорт қилинган.

Иккинчидан, раҳбар *инновацион функцияни* бажармоғи керак. У ташкилий, ишлаб чиқариш ва бошқа ўзгаришларни амалга ошириш малакасига эга бўлиши, ўз соҳаси билан боғлиқ инновацион ғоя ва технологияларни ўзлаштиришга ва амалиётга жорий этишга интиломоғи даркор. Раҳбар томонидан мазкур функциянинг муфассал ўзлаштирилмаслиги корхонани инновацион тараққиётдан мосуво қилади, корхона ва ташкилотга янги инновацион ғоялар ва технологияларнинг кириб келишини секинлаштиради. Бу ҳолатни ҳам мамлакатимизнинг турли минтақаларида фаолият кўрсатаётган кўплаб корхоналар фаолиятида кузатишимиз мумкин. Худди шунинг учун ҳам мамлакатимиз раҳбари 2018 йилни фаол тадбиркорлик, инновацион ғоя ва технологияларни қўллаб-қувватлаш йили деб номлашни таклиф этган эди.

Учинчидан, раҳбар *маъмурий функцияни* бажармоғи лозим. У ўзи раҳбарлик қилаётган корхона ёки ташкилот фаолиятининг натижаларини назорат қилиб бориши, ваколатлар ва вазифаларни мақсадга мувофиқ тақсимлаши, ижрочилар фаолиятини мувофиқлаштириб бориши, корхона вазифаларини бажаришга қодир бўлган кадрларни танлай билиши, рағбатлантириш ва жазолаш услубларидан бохабар бўлиши зарур. Замонавий раҳбар кадрлар томонидан мазкур функциянинг мақсадга мувофиқ ўзлаштирилиши ва амалга оширилиши борасида ҳам қатор эътирозлар мавжуд. Бу борада, айниқса, кадрларни танлаш борасидаги камчиликлар, уларни жойлаштириш билан боғлиқ муаммолар, топширилган вазифаларнинг бажарилишини назорат қилишдаги сусткашликлар кенг танқид қилинади. Кадрлар танлашдаги хатоликлар кўплаб корхоналар фаолиятига салбий таъсир кўрсатаётгани, назоратдаги камчиликлар меҳнат унумдорлигини тушириб юбораётгани, рағбатлантириш ва жазолаш чораларидаги адолатсизликлар муассасалардаги маънавий-руҳий вазиятга путур етказаётгани ҳам ҳеч кимга сир эмас.

Тўртинчидан, раҳбар *коммуникацион функцияни* бажариши керак. У ички ва ташқи алоқаларни йўлга қўйиш, турли музокаралар ўтказиш, ўзга ташкилотлар ва фуқаролар билан муносабатда бўлиш, тадбирларни ўз корхонасининг вакили бўлиш учун ҳам масъулдир. Бир қарашда, раҳбарлар бу функцияни тугал ўзлаштиргандек, уни тўлиқ бажариб бораётганларидек туюлади. Бироқ чуқур таҳлил бу борада ҳам турли муаммолар яшириниб ётганини намоён қилади. Раҳбарлар томонидан ички ва ташқи алоқаларнинг йўлга қўйилиши баъзи ҳолларда корхона фаолияти самарадорлигини оширишга хизмат қилмаяпти. Бесамар музокаралар ўтказиш, натижасиз мажлислар ва учрашувларни амалга ошириш одат тусига кириб қолган. Ваҳоланки, бундай мажлислар, учрашувлар, тақдиротларнинг ўтказилиши учун талайгина маблағ сарф қилинади. Бу ҳол мамлакат раҳбари томонидан ҳам бир неча бор кескин танқид остига олинди. Юзага келган вазият бугунги кун раҳбарларининг аксарият қисми томонидан мазкур функция нотўғри ўзлаштирилганидан ва бажарилаётганидан далолат беради.

Бешинчидан, раҳбар *ижтимоий функцияни* бажариши даркор. У ўз корхонасидаги маънавий-руҳий муҳит, ходимларнинг хулқ-атвори, ўзаро ёрдам муҳитининг шаклланганлиги учун жавоб беради. Корхонадаги меҳнат фаоллиги жамоадаги маънавий-руҳий вазият билан бевосита боғлиқ. Жамоанинг тарбиявий таъсирини ошириш учун ҳам, энг аввало, ундаги маънавий-руҳий вазиятни мустақамлаш зарур бўлади.

Маълумки, шахс фаолиятига унинг билан жамоада меҳнат қилаётган ходимларнинг руҳий хусусиятлари ҳам таъсир қилади. Жамоадаги кишилар орасидаги муносабат натижасида маънавий-руҳий норма ва талабларнинг яхлит тизими (ўзаро ишонч ёки ишончсизлик, ҳамкорлик ёки бунинг акси ва ҳоказо) вужудга келади. Ана шу ижтимоий ҳис-туйғулар, норма ва талабларнинг реал фаолиятдаги ифодаси «маънавий-руҳий вазият» тушунчаси мазмунини ташкил этади. Айнан маънавий-руҳий вазият ишлаб чиқариш самарасини, меҳнат фаоллигини ошириш билан бир қаторда шахснинг маънавий ривожланиши учун замин тайёрлайди. Демократик жамият сари қадам қўйилиши бунинг учун объектив шарт-шароит яратади, бироқ ушбу шарт-шароит асосида раҳбар ва шахс ўртасидаги муносабатлар ҳам ўзгартирилмоғи, такомиллаштирилмоғи лозим. Шундагина маънавий-руҳий вазият ижобий тус олади.

Замонавий раҳбарлар томонидан тилга олинган функцияларнинг муфассал ўзлаштирилмагани ва бажарилмагани оқибатида раҳбар дунёқараши ва маънавий қиёфасида, унинг кундалик фаолиятида бир қатор камчиликлар кўзга ташланмоқда. Мамлакатимиз раҳбари бу камчиликларни қуйидагилардан иборат деб билади:

“Биринчидан, айрим идоралар ва уларнинг раҳбарлари реал ҳаётдан ва халқ эҳтиёжларидан маълум даражада узилиб қолмоқда.

Иккинчидан, тармоқ ва ҳудудларни ривожлантириш концепциялари ва дастурларини ишлаб чиқишда юзаки ёндашувга йўл қўйилмоқда.

Ва ниҳоят, учинчи асосий камчилик – кўпчилик раҳбарларнинг мураккаб муаммоларни кабинетдан чиқмасдан, иқтисодиёт тармоқлари, ҳар бир корхонадаги, шаҳар ва туманлардаги, айниқса, қишлоқ жойларидаги ишлар қандай аҳволда эканини чуқур ўрганмасдан ҳал этишга одатланиб қолгани билан боғлиқ.”

Кўриниб турибдики, замонавий раҳбар фаолиятида учраб турадиган камчиликлар ва иллатлар кўплигича қолмоқда. Мамлакат раҳбари Ш. Мирзиёев мазкур камчиликларни бартараф этиш учун “танқидий таҳлил, қатъий тартиб-интизом ва шахсий жавобгарлик ҳар бир раҳбарнинг – бу Бош вазир ёки унинг ўринбосарлари бўладими, ҳукумат аъзоси ёки ҳудудлар ҳокими бўладими, улар фаолиятининг кундалик қондаси бўлиб қолиши керак” эканлигини таъкидлайди. Шунингдек, замонавий раҳбар маънавий қиёфаси ва фаолиятида учраб турган камчилик ва иллатларни бартараф этиш учун Ислом Каримовнинг маънавий меросига мурожаат қилиш ҳам жиддий самара беради.

Хулоса қиладиган бўлсак, бугунги давр раҳбарлари маънавий қиёфаси ва фаолиятида қатор камчилик ва иллатлар кўзга ташланадики, уларни бартараф этиш зарурияти мазкур масалага алоҳида эътибор беришни тақозо қилмоқда. Мазкур камчиликлар раҳбарликнинг стратегик, инновацион, маъмурий, коммуникацион, ижтимоий функцияларининг муфассал ўзлаштирилмагани билан боғлиқ. Бунинг оқибатида раҳбарларнинг кундалик фаолиятида бир қатор муаммолар юзага келмоқда. Давлат раҳбарининг, мутахассисларнинг раҳбарлик ва раҳбарлик фаолияти билан боғлиқ мулоҳазалари, ғоялари мазкур камчиликлар, иллатлар ва муаммоларни бартараф этишга хизмат қилади.

Фойдаланилган адабиётлар

1. Мирзиёев Ш. Танқидий таҳлил, қатъий тартиб-интизом ва шахсий жавобгарлик – ҳар бир раҳбар фаолиятининг кундалик қондаси бўлиши керак // Ишонч, 2017, 17 январь.
2. Боймуродов Н. Раҳбар салоҳияти. – Т.: Янги аср авлоди, 2010. – 224 б.
3. Веснин В. Основы управления. – М.: Проспект, 2015, – 258 б.
4. Каримова В. Етакчи бўлиш масъулияти // Халқ сўзи, 2004, 15 декабрь.
5. Рустамов М., Оқилов О. Замонавий раҳбар // Халқ сўзи, 2005 йил 3 август.

6. Суняйкина Т., Шелкоплясова И. Проблема уровня сформированности профессиональной компетентности современных руководителей и образовательных организаций // Концепт, 2016, – №3. – С. 125-129.

Шарпатов Ю. Проблемы взаимодействия руководителя и коллектива в современных условиях // Современные научные исследования, 2012, – №12. – С. 39-53 .

3. Насриддинов Ч. Инсон, онг, ҳаёт. – Т.: Ўзбекистон, 2010. – 232 б.

4. Боймуродов Н. Раҳбар психологияси. – Т.: Янги аср авлоди, 2007. – 328 б.

5. Джураев Р.Х., Турғунов С.Т. Таълим менежменти. – Т.: Ворис, 2006. – 263 б.

6. Қурбонов Ш.Э., Сейтхалилов Э.А. Таълим сифатини бошқариш. – Т.: Турон-Иқбол, 2006. – 592 б.

РЕЗЮМЕ

Мақолада раҳбар дунёқараши ва маънавий қиёфасини замон талаблари асосида ўзгартириш, раҳбарлик фаолияти самарасини ошириш ҳозирги даврнинг долзарб муаммоларидан бирига айлангани очиқ берилган. Муаллифнинг фикрига кўра, замонавий раҳбар фаолиятида учрайдиган камчиликлар асосан раҳбарлик фаолияти билан боғлиқ функцияларнинг муфассал ўзлаштирилмаганлигидан келиб чиқади. Мақолада муаллиф Ўзбекистон Республикаси Президентининг мамлакат ижтимоий-иқтисодий тараққиёти учун, биринчи навбатда, раҳбар кадрлар масъул эканлиги борасидаги фикрларини, уларнинг олдига янгидан янги талаблар қўяётганини қайд қилади. Бинобарин, раҳбар дунёқараши ва маънавий қиёфасини замон талаблари асосида ўзгартириш, раҳбарлик фаолияти самарасини ошириш ҳозирги даврнинг долзарб муаммоларидан бирига айланганлиги таъкидлаб ўтилади. Мазкур муаммони бартараф этиш учун замонавий раҳбарлар дунёқараши ва маънавий қиёфасига хос бўлган иллатларни аниқлаш, раҳбарлик фаолияти билан боғлиқ кенг тарқалган камчиликларни таҳлил қилиш керак бўлади. Ушбу камчиликларни бартараф этиш учун давлат раҳбарининг, мутахассисларнинг раҳбарлик ҳақидаги мулоҳазаларини чуқур таҳлил қилиш зарурлиги баён этилган.

РЕЗЮМЕ

В статье утверждается, что изменение мировоззрения и духовного облика руководителя согласно требованиям времени, повышение эффективности руководительской деятельности является одной из актуальных проблем современности. По мнению автора, все недостатки, встречающиеся в работе современного руководителя, происходят, в основном, из-за недостаточного усвоения ими функций, связанных с их руководительской деятельностью. В статье автор говорит о том, что Президент Республики Узбекистан отмечает следующее: за социально-экономическое развитие страны ответственны, в первую очередь, руководящие кадры, к которым предъявляются всё новые и новые требования. Поэтому изменение мировоззрения руководителя, его духовного облика в духе времени, повышение эффективности руководительской деятельности остаётся одной из актуальнейших проблем сегодняшнего времени. Следовательно, для решения данной задачи необходимо выявить типичные недочёты в мировоззрении современного руководителя и в его духовном облике, проанализировать распространённые недостатки, связанные с руководительской деятельностью. Для устранения данных недостатков необходим глубокий анализ соответствующих размышлений главы государства и специалистов.

SUMMARU

In the article it is proved the changes in the outlook and appearance of the leader on the background of the spirit of the age, development of efficiency of the leaders activity turns into actual problem of the modern age. According to the opinion of the author all drawbacks in the activity of the modern leader occur from not sufficiently mastering the management principles. The author notes the opinions of the President of the Republic of Uzbekistan about the responsibilities of leader personnel for the social – economical development of the country and newer and newer demands standing in front of them. Consequently, it is emphasized here that a leader's outlook and his moral appearance has become one of the actual problems. In order to eradicate this problem it is necessary to find out defects that are characteristic to the current leaders' outlook and moral appearance and analyze them. In order to overcome these drawbacks it is necessary to analyze thoroughly the thoughts and ideas of the leaders of the country and specialists concerning these matters

Наишга фалс. ф.д. С. Чориев тавсия этган

ИНТУИЦИЈАНИНГ ИЛМИЙ ВА ИЖОДИЙ ТАФАККУРДАГИ ЎРНИ

Надинова З.П., Элмурадова Ф.Н. (ТАТУ Қарши филиали)

Таянч сўз ва иборалар: *интуиция, билиш, билишнинг шакллари, тасаввур, диққат, фаҳм-фаросат, тафаккур, иррационал тафаккур, рационал тафаккур, синергетика.*

Ключевые слова: *интуиция, познание, формы познания, воображение, внимание, пронциательность, мышление, иррациональное мышление, рациональное мышление, синергетика.*

Keywords: *intuition, cognition, forms of cognition, imagination, attention, insight, thinking, irrational thinking, rational thinking, synergetics.*

«Интуиция» тушунчаси борасидаги барча мулоҳазаларни илмий таҳлил қилган ҳолда унинг намоён бўлиш хусусиятлари, шакллари ва турларини илмий-фалсафий таҳлил этиш алоҳида аҳамиятга эга.

Файласуф олимлар интуициянинг ҳиссий, интеллектуал, эмоционал ва мистик турлари ҳақида маълумот беришади. Ақлий мушоҳадага боғлиқ бўлмаган ҳолда тушунчадан олдин келадиган интуитив сезишда – ҳиссий интуиция, ҳодисалар моҳиятини ақлий жиҳатдан илғаб олиш жараёнида – интеллектуал интуиция, бирор нарсанинг кадр-қимматини ҳиссиёт орқали англаб олиш жараёнида эса эмоционал интуиция намоён бўлади¹.

Интуиция фанда кам ўрганилган ва шу сабабли таъриф бериш қийин бўлган масалалардан бири. Интуициянинг моҳияти ва хусусиятларини кўп тадқиқотчилар у ёки бу даражада ўрганганлар. Ўрганилган соҳалар ичида интуициянинг турлари масаласи алоҳида ўрин тутди. Бу турларнинг ичида интеллектуал интуиция муҳим аҳамиятга эга. Интеллектуал интуиция ҳақиқатга эришишнинг шундай йўлики, унда исбот талаб қилинмайди ва у бирданига онгсиз равишда амалга оширилади.

Файласуф олим Н.О.Лосский интеллектуал интуицияни “реал борлиқ” ва “идеал борлиқ” ни боғловчи халқа сифатида қарайди². У интеллектуал интуицияни фазо ва вақтга боғлиқ бўлмаган, улардан баланд турувчи феномен сифатида тушинтиради. Бу феноменнинг эгаси унинг фикрича, юксак тафаккурга эга бўлган инсондир. Ҳозирги тадқиқотчилар синергетик нуқтаи назаридан интуицияни таҳлил қилмоқдалар. Бизнинг фикримизча, бу ҳол Н.О.Лосскийнинг интеллектуал интуициясининг моҳиятини тушинишга имкон яратади. Юқоридаги ҳолатда нарса ва ҳодиса ҳақидаги маълумот фаоллаштирилади ва ҳақиқатга эришиш бевосита амалга оширилади.

Олимлар интуициянинг бир қатор хусусиятлари мавжудлигини таъкидлайдилар. Инглиз олими М. Бунге тадқиқотчи интуициясига тўхталиб: а) ҳиссий идрок интуицияси; б) тасаввур интуицияси; в) фикрлаш, мулоҳаза юритиш интуицияси; г) соғлом ақлга тўғри келадиган интуиция; д) интеллектуал интуиция каби хусусиятлари ҳақида фикр юритади³.

Интеллектуал интуициянинг асосида мантикий тафаккур ва микдорий муносабатлар ётади, эстетик интуициянинг асосини эса табиат, жамият, инсон ва бутун борлиққа нисбатан муҳаббат ҳисси ташкил этади. Интуициянинг намоён бўлиш шарт-шароитлари қуйидагилардан иборат: а) муаммо ҳақида тадқиқотчининг чуқур билими; б) муаммоли вазиятнинг вужудга келиши; в) муаммони ҳал қилишга қаратилган фаолият; г) туртки⁴. Интуициянинг ҳар икки (интеллектуал ва эстетик) шакли ҳам баъзи муайян ҳолларда тенг қимматли даражада намоён бўлади.

Илмий тадқиқотларда санъатнинг бадиий ижод билан узвийлиги заминиди йирик кашфиётлар содир бўлади. Интуиция ва унинг тарихи хусусида тадқиқот олиб борган В.Ф. Асмус уни бевосита далилларга таянмаган ҳолда ҳақиқатни англаш деб, икки қисмга ажратади: а) ҳиссиётли интуиция – ташки ҳиссиётлар орқали ҳақиқатни билиш; б) интеллектуал интуиция – ҳақиқатга ақл орқали эришиш⁵.

¹Қаранг: Лосский Н.О. Чувственная, интеллектуальная и мистическая интуиция. – М., 1999. – С. 355.

²Қаранг: Лосский Н.О. Чувственная, интеллектуальная и мистическая интуиция. – М., 1999. – С. 356-357.

³Қаранг: Бунге М. Интуиция и наука / Пер. с англ. Е.И.Пальского. – М.: Прогресс, 1967. – С. 111.

⁴Қаранг: Бендикий А.А. Интуиция, зрение, речь // Филос. исследования. – 2004. – № 2. – С. 98–102.

⁵Майерс Д. Интуиция. – СПб.: Питер, 2009. – С. 212–213.

Ижтимоий онг шаклларида бири бўлмиш ахлоқий онг интуициянинг ахлоқий шаклида ўз ифодасини топади. Интуицияга ахлоқий жиҳатдан ёндашган ва ўз фалсафасининг марказига инсон қалбини қўйган Сукрот эзгулик тўғрисидаги диалогларида «яхшилик» категориясини интуитив ҳис қилиш мумкинлигини таъкидлайди. Унинг фикрича, эзгулик инсон руҳининг энг юксак поғонаси бўлиб, уни тафаккур, тушунчалар орқали тушунтириб бўлмайди, уни фақат онгли равишда ҳис этиш мумкин. Ҳар бир инсон қалб овозига кулоқ тутиши керак¹.

Интуициянинг ахлоқий шакли – инсоннинг ҳис-туйғуси – эмоционал интуиция билан боғлиқ жараёндир. Ахлоқнинг асл моҳияти интуицияда яширинган, яъни айнан ахлоқий туйғулар интуициянинг маҳсули ҳисобланади². Эмоционал интуиция бирор нарса-нинг кадр-қимматини ҳиссиёт орқали англаб етиш жараёнида юзага келади. Шу ўринда айтиш мумкинки, инсон аксарият ҳолларда ўзининг ички руҳий кечинмаларига боғлиқ бўлган ҳолатларни ҳис этади. Муаммоли вазиятларда айтган сўзи, қилган ноўрин хатти-ҳаракати уни руҳан азобга солади. Мазкур ҳолатда инсонда қандайдир яширин эмоциялар юзага келади ва табиий ҳолда унда аксиологик туйғулар пайдо бўла бошлайди.

Интуициянинг ижтимоий хусусияти ҳам мавжуд бўлиб у, жумладан, раҳбарнинг жамиятда кечадиган воқеа-ҳодисаларни башорат қилиш ва интуитив қобилиятга эга бўлишида кўринади. Бу борада Ўзбекистоннинг Биринчи Президенти И. А. Каримовнинг бошқарув идоралари раҳбарларига қўйиладиган талабларга оид қуйидаги сўзлари эътиборга молик: «Масъул раҳбарлик лавозимларига номзодларни танлашда ўтказиладиган суҳбат жараёнида уларнинг профессионал малакаси, билими, ташкилотчилиги, ҳаётий тажрибаси, инсоний фазилатлари билан бир қаторда маънавий савиясига ҳам алоҳида эътибор қаратаман»³ ва «Синовдан ўтган одамларни раҳбар қилиб сайлаш зарур. Нега деганда, бу дунёда катта ақл-заковат билан бирга, кўпни кўрган, узокни кўзлайдиган, иродаси мустаҳкам, керак бўлса, турли-туман мураккаб синовлардан ўтган одамларни биз ўзимизга раҳбар қилиб танлашимиз керак.»⁴

Интуициянинг мазмуни билишнинг хусусияти, объект учун муҳимлик даражасига кўра: а) стандартлашган интуиция; б) эвристик интуиция; в) эйдедик интуиция шакллари мавжуд⁵.

Интуиция субъект фаолиятининг ўзига хослигига қараб бир неча турларга бўлиниши мумкин. Амалий фаолият, маънавият ва ишлаб чиқариш хусусиятлари, янгиликнинг характери кабилар пўлат куювчи, агроном, шифокор ёки бошқа соҳадаги тадқиқотчи интуициясининг хусусиятларини белгилайди. Бунга машҳур врач С. П. Боткиннинг фаолияти мисол бўла олади. У ўз хузурига кирган беморга эшикдан кириб, стулга етиб боргунича фикран ташхис қўйган. Кўп ҳолларда унинг интуитив ташхислари тўғри чиққан. Назаримизда, стандартлашган интуиция касб эгасининг кўп йиллик малака, кўникма, тажрибаларига боғлиқ жараёндир. Эвристик интуиция янги билим, янги гносеологик образлар пайдо бўлиши билан боғлиқ. С. П. Боткин олим сифатида тиббиёт назариясини ишлаб чиқар экан, ўзининг илмий фаолиятида бундай интуицияга кўп бора мурожаат қилган.

Тафаккур ва интуиция онгнинг икки кўринишидир. Нарса ва ҳодисалар конкрет (аник) интуицияда – фактлар асосида, абстракт (мавҳум) интуицияда эса назария, гоёлар муносабатида қабул қилинади. Концептуал интуиция ишонч учун янги тушунчани шакллантиради. Эйдедик интуиция янги ишончли образларни яратади⁶.

Эйдедик (ижодий) интуиция ўзига хос билиш жараёни бўлиб, унинг моҳияти ҳиссий тасвирлар ва мавҳум тушунчаларнинг алоқадорлигида кўринади. У илгариги тасавурларни оддий синтез қилиш ёки мавжуд тушунчаларни фақат мантикий ишлаш орқали

¹Қаранг: Асмус В.Ф. Античная философия. 3-е изд. – М.: Высшая шк., 2001. – С. 69–70.

²Қаранг: Allison C. W. Intuition and entrepreneurial behavior / C. W.Allison, E.Chell, J. Hayes // Eur. J. Work and Org. Psychol. – 2000. – V. 9. – N. 1. – P. 33.

³Каримов И.А. Юксак маънавият – енгилмаскуч. – Т.: Маънавият, 2008. – Б. 18.

⁴И.Каримов: Она юртимиз бахту иқболи ва буюк келажаги йўлида хизмат қилиш – энг олий соадатдир. – Т.: “Ўзбекистон” НМИУ, 2015. –Б. 208.

⁵Қаранг: Назаров Қ. Билиш фалсафаси. – Т.: Университет, 2005. – Б. 147–148.

⁶Қаранг: Роль интуиции в научном познании / Под ред. Э.Ф.Каравасва, Д.Н.Разеева. – СПб.: Санкт-Петербургское философское общество, 2002. – С.141.

янги образ ва тушунчалар ҳосил қилинишига олиб боради¹. Бундай интуицияга машҳур немис химики Ф. А. Кекуленинг бензол молекуласининг тузилишига оид кашфиётлари мисол бўлади. У 1865 йилда бензолнинг (C₆H₆) тузилишини кашф этган. Бу ҳол айти вақтнинг ўзида бензол тузилмаси назарияси ва унинг хоссалари тўғрисидаги кашфиётнинг пайдо бўлиши ҳам эди. Бу ҳолат қуйидагича содир бўлган.

«Кекуле химия дарслиги устида ишларди. Иши юришмаётган, фикрлари қаерлардадир учиб юрган қоронғу кечада, у ўзи ўтирган стулни камин томон бурган заҳоти мудрок босади. У шундай хотирлайди: «Юмилай деб турган киприкларим орасидан ғира-шира кўринаётган олов шуласида Дальтон образлари рақсга туша бошлади. Ақлий нигоҳим анча каттарок бўлган ўзгарувчан шаклларни фарқлай бошлади, ҳаракатда бўлган узун занжирчалар илонга ўхшаб буралиб ва айланиб бир-бирига тез-тез яқинлашар эди. (Бу пайтгача барча молекуляр тузилмалар тўғри занжир кўринишида деган тасаввур бор эди.) Занжирни ташкил этган одамчалардан бири ўз думини ушлаб олди ва бутун занжир менинг кўз ўнгимда қулғули тарзда буралди. Чақмоқ ёлқинидан уйғонган кишидек уйқум қочди ва туннинг қолган қисмини янги фаразнинг оқибатларини батафсил ёритиш, унга хос формулаларни ишлаб чиқиш билан ўтказдим»².

Интуициянинг намоён бўлишидаги ҳолатларига тўхталсак, олимларнинг ўз устида кузатиш олиб боришлари ҳам қизиқарли ҳолат. Немис физиологи Г. Гельмголтц 1891 йилда қилган ва олимларда катта қизиқиш уйғотган нутқида қуйидаги фикрларни айтган эди: «Энди масаланинг ечими йўқ, дея дам олишга ўтирганда нозик туйғулар оҳиста мияга жойлашиб оладик, уларнинг қачон келганини пайқамай қоласан киши. Тажрибамдан маълумки, масаланинг ечими чарчаган мияда ҳосил бўлмайди, иш столи атрофида ўтирган ҳолда ҳам вужудга келмаслиги мумкин. Ҳар сафар мен вазифамни миямда ағдартўнтар қилганимда, унинг нозик ва туташ жойлари қаттиқ ўрнашиб қоларди, чарчоқ ўтиб кетгач, вужуд бир соат тўлиқ дам олиши ва осойишталикка ўтиши билан яна янги ғоялар кела бошлайди. Улар, айниқса, ойдин тунда, сайр қилаётганда келади»³. Мазкур ҳолатдан интуиция инсонда хотиржам пайтида, табиат қўйнида, очиқ ҳавода, фикрлар қуршовидан холи бўлганида намоён бўлади, деган мулоҳаза келиб чиқади.

Туш кўриш интуициянинг намоён бўлишида ўз аҳамиятига эга бўлган руҳий ҳолатдир. «Профессор П. А. Сакулин уйқудаги онг ости ва ижодга шундай аҳамият берадики, кўп йиллардан бери ухлаётганида ёнига қоғоз ва қалам қўйиб ётади. Мақсад – уйқуда ҳам унга тинчлик бермайдиган муаммони ҳал этишда янги ғоя ёки ёрқин фикр пайдо бўлса, уни дарҳол қоғозга тушириш»⁴.

Муסיқа тарихида янги куй ёки оҳанг бастакорга тушида келган ҳоллар маълум. Жузеппи Тартини тушида скрипкада ажойиб муסיқа чалаётган алвастини кўрган. Уйғонгач бу мусиқани зудлик билан ёзиб олган ва кейинчалик ундан ўзининг машҳур асари «Шайтон товушлари»ни яратишда фойдаланган.

Ижодкор бир муаммо устида тинимсиз ўйланиб, мантиқий фаолият олиб боради. Унинг ақл-ҳуши шу муаммо билан банд бўлган ҳолда уйқуга кетади. Уйғоқликда тафаккури шу муаммо билан банд бўлиб, бутун ҳис-туйғуси ва иродаси шунга қаратилган олим ухлаганида мияда оқсил ва нуклеин кислоталарнинг синтези жараёнида руҳий ноақлий фаолият кучаяди. Бедорликда топилмаган ғоя, муаммонинг ечими туш жараёнида нораціонал равишда гавдаланиши мумкин. Физиологлар таъбири билан айтганда, бош мия пўстлогининг айрим бўлақлари тормозланмаганда миянинг шу қисмида ҳужайралар руҳий фаолиятда бўлади. Бу руҳий ноақлий фаолият баъзида ҳушёрликдаги ақлий фаолиятдан

¹ Харре Р. Потенцирующие образы и интуиция в физике // Вопр. философии. – 2000. – №9. – С. 78–92.

² Бунге М. Интуиция и наука / Пер. с англ. Е. И. Пальского. – М.: Прогресс, 1967. – С. 113–114.

³ Гельмголтц Г. Публичные лекции, читанные в императорском Московском университете в пользу Гельмголтцевского фонда. – М.: Проспект, 1982. – С. 22–23.

⁴ Филиппова М. Г. Исследование неосознаваемого восприятия (на материале многозначных изображений) // Экспериментальная психология познания: когнитивная логика сознательного и бессознательного. – СПб.: Университет, 2006. – С. 177.

фарк қилиб, сифат жиҳатидан самаралироқ бўлиши мумкин. Шу боис «ижодий тушлар» содир бўлади. Ибн Сино ва Ал-Хоразимий каби алломаларда ҳам баъзи муаммоларнинг ечими туш кўриш пайтида намоён бўлган. Жумладан, Ибн Сино ўз таржимаи холида шундай дейди: «Агар бир оз уйкуга кетсам, тушимда ўша ўнгимдаги масалаларни кўрардим ва кўп масалалар тушимда аён бўларди»¹.

Хулоса қилиб айтганда, муаммонинг ечилишида нафақат туш, балки тасаввур, диққат, хотира, фаҳм-фаросатнинг ҳам ўрни катта. Билиш жараёнига боғлиқ бўлган тасаввур, хотира, диққат, фаҳм-фаросат, онг, онгсизлик, онг ости соҳаси, инсайт, тафаккур, рационал тафаккур, иррационал тафаккур ва туш кўриш каби ҳолатларнинг уйғунлиги, яхлитлиги ва бирлиги интуитив тафаккурнинг шаклланишига имкон яратади.

Фойдаланилган адабиётлар

1. Лосский Н.О. Чувственная, интеллектуальная и мистическая интуиция. – М., 1999. – С. 356-357.
2. Майерс Д. Интуиция. – СПб.: Питер, 2009. – С. 212–213.
3. Асмус В.Ф. Античная философия. 3-е изд. – М.: Высшая шк., 2001. – С. 69–70.
4. Allison C. W. Intuition and entrepreneurial behavior / C. W.Allison, E.Chell, J. Hayes // Eur. J. Work and Org. Psychol. – 2000. – V. 9. – N. 1. – P. 33.
5. Каримов И.А. Юксак маънавият – энгилмаскуч. – Т.: Маънавият, 2008. – Б. 18.
6. Каримов И. Она юртимиз бахту иқболи ва буюк келажаги йўлида хизмат қилиш – энг олий соадатдир. – Т.: “ЎЗБЕКИСТОН” НМИУ, 2015. – Б. 208.
7. Назаров Қ. Билиш фалсафаси. – Т.: Университет, 2005. – Б. 147–148.
8. Роль интуиции в научном познании / Под ред. Э.Ф.Караваяева, Разеева Д.Н.. – СПб.: Санкт-Петербургское философское общество, 2002. – С. 141.

РЕЗЮМЕ

Мазкур мақолада илмий билиш ва ижод жараёнида ҳиссий, эмоционал ва тафаккур ёрдамида илмий муаммога ечим, яъни янги билимнинг ҳосил қилиш жараёни ҳақида сўз юритилади. Айни пайтда билиш жараёнига хос бўлган барча ҳолатларни ўз ичига қамраб олувчи юқори билиш жараёни бўлмиш интуициянинг ўрни очиб берилган. Шуниндек, илмий кашфиётларнинг пайдо бўлишида интуиция асосий ўрин эгаллаши ҳақида олимларнинг фикр ва мулоҳазалари, қизиқарли фактлар мақолада акс этган. Инглиз олими М. Бунге тадқиқотчи интуицияси ҳақида тўхталиб, жумладан: ҳиссий идрок интуицияси; тасаввур интуицияси; фикрлаш, мулоҳаза юритиш интуицияси; соғлом ақлга тўғри келадиган интуиция; интеллектуал интуиция каби хусусиятлари ҳақидаги фикрлари муаллиф томонидан фалсафий мушоҳада этилган.

РЕЗЮМЕ

Эта статья посвящена развитию научных знаний и творчества, путем решения научной проблемы чувствительно, эмоционально и ментально, то есть речь будет идти о процессе генерирования новых знаний. В то же время раскрывается роль интуиции процесса высоких знаний, которая охватывает в себя все аспекты когнитивного процесса. В статье отражены мнения ученых и интересные факты о главной роли интуиции в возникновении научных открытий. Английский ученый М.Бунге в объяснение исследовательской интуиции в том числе: интуиция эмоционального восприятия; интуиция воображения; интуиция мышления, выражения; интуиция, которая вписывается в здравый смысл; интеллектуальная интуиция и другие особенности, философски были аргументированы автором.

SUMMARY

This article is devoted to the development of scientific knowledge and creativity, by solving a scientific problem sensitively, emotionally and mentally, that is, we will talk about the process of generating new knowledge. At the same time, the role of intuition of the process of high knowledge is revealed, which covers all aspects of the cognitive process. The article reflects the opinions of scientists and interesting facts about the main role of intuition in the emergence of scientific discoveries. English scientist M. Bunge to explain research intuition including: intuition of emotional perception; intuition of the imagination; intuition of thinking, expression; intuition that fits into common sense; intellectual intuition and other features were philosophically argued by the author

Наширға фалс.ф.д. С.Чориев тавсия этган

¹Абуали Ибн Сина. Трактат об определениях / Пер. с араб. С. Сулаймони // Абуали Ибн Сина. Избранное. В 2-х т. Т. 2. – Душанбе–Ашгабат: Культурный центр Посольства ИРИ в Туркменистане, 2003. – С. 134–135.

ИҚТИСОДИЙ ИСЛОҲОТЛАРНИНГ ШАХС МАЪНАВИЙ ҚИЁФАСИГА ТАЪСИРИ

Исмоилова Г. (ҚарДУ)

Таянч сўз ва иборалар: *иқтисодий ислоҳотлар, шахс маънавий қиёфаси, иқтисодий ислоҳотларнинг шахс маънавий қиёфасига таъсири, шахс этиқоди ўзгариши, шахс фазилатлари ўзгариши, шахс ҳаётий позицияси ўзгариши, моддий қадрият ва эҳтиёжлар устуворлиги, шахс онги ва фаолияти коммерциализацияси, шахс ҳаётий қадриятлари ва идеаллари ўзгариши.*

Ключевые слова: *экономические реформы, духовный облик личности, влияние экономических реформ на духовный облик личности, изменение убеждений личности, изменение качества личности, изменение жизненной позиции личности, приоритет материальных ценностей и потребностей над духовными, коммерциализация сознания и поведения личности, изменение жизненных ценностей и потребностей личности.*

Keywords: *economic reforms, the spiritual image of the person, the influence of economic reforms on the spiritual image of the personality, a change in the conviction of the personality, a change in personality traits, a change in the life position of the personality, the primacy of material values and needs over the spiritual, the commercialization of consciousness and personality behavior, change life values and needs of the individual.*

Мамлакатимиз ўтган асрнинг тўқсонинчи йилларидан буён муттасил туб иқтисодий ислоҳотлар шароитида яшамоқда. Ўзбекистонда бозор муносабатларига асосланган демократик ҳуқуқий давлат ва фуқаролик жамияти барпо этиш мақсадида амалга оширилаётган бу ислоҳотлар давомида кўплаб жараёнлар ва омилларнинг ўзаро таъсири кўзга ташланмоқда, янги институтлар, таркиблар, механизмлар, муносабатлар юзага келмоқда. Пухта ўйланган дастур, ёхуд концепция асосида амалга оширилгани боис мазкур ислоҳотлар мамлакатимиз иқтисодиётида бозор институтларини вужудга келтириш, макроиқтисодий барқарорликка эришиш, хом ашёга асосланган иқтисодиётга барҳам бериш, халқ хўжалиги соҳаларини жадал ривожлантириш имконини берди.

Бугунги кунда диёримиздаги иқтисодий ислоҳотлар янги паллага қадам қўйди. Бу паллада “макроиқтисодий барқарорликни янада мустаҳкамлаш ва иқтисодий ўсишнинг юқори суръатларини сақлаб қолиш... – энг муҳим вазифамиздир.”¹ Макроиқтисодий барқарорликка эришишнинг эса қуйидаги асосий мезонлари мавжуд: 1) ишлаб чиқариш ҳажмининг қисқаришига йўл қўймаслик; 2) устувор тармоқлардаги корхоналарда қулай шароитлар яратиш ва ички резервлардан фойдаланиш; 3) давлат бюджети ва корхоналарнинг молиявий барқарорлигини таъминлаш; 4) инфляцияни жиловлаш ва миллий валютани мустаҳкамлаш; 5) тўлов баланси ва давлат валюта резервлари ҳолатини яхшилаш; 6) ижтимоий аҳволни барқарорлаштириш, аҳоли турмуш даражасини яхшилаш.²

Мазкур мезонларнинг ҳар бири иқтисодиётдаги реал вазиятни тубдан ўзгартиришга хизмат қилади, албатта. Айни пайтда ўттиз йиллик иқтисодий ислоҳотлар, унинг йўналишлари, омиллари, унинг натижасида юзага келган феноменлар ва механизмлар шахс маънавий қиёфасига жиддий таъсир кўрсатаётганини ҳам эътироф этмоқ зарур. Лекин бу таъсири, унинг натижасини нуқул ижобий рангларда ёхуд салбий тусда характерлаб бўлмайди. Бу ўзгаришлар бирмунча мураккаб хусусиятга эга. Масалан, иқтисодий жараёнларнинг таъсири ўлароқ бир ҳолатда шахснинг айрим фазилатлари янада ривожланган бўлса, бошқа ҳолатда унда қатор иллатлар бўй кўрсата бошлади. Иқтисодий ислоҳотларнинг шахс этиқодига, ҳаётий позициясига таъсири ҳақида ҳам шундай дейиш мумкин.

Фикримизча, иқтисодий ислоҳотларнинг шахс маънавий қиёфасига таъсири қуйидагиларда намоён бўлмоқда:

¹ Мирзиёев Ш.М. Танқидий таҳлил, қатъий тартиб-интизом ва шахсий жавобгарлик – ҳар бир раҳбар фаолиятининг кундалик қондаси бўлиши керак // Миллий тараққиёт йўлимизни қатъият билан давом эттириб, янги босқичга кўтарамиз. Том 1. – Т.: Ўзбекистон, 2017. – Б. 237.

² Қаранг: Эркаев А. Ўзбекистон йўли. – Т.: Маънавият, 2011. – Б. 169.

1. Ислоҳотлар таъсири ўлароқ шахснинг эътиқоди ўзгача тус олди. Маълумки, эътиқод деганда шахс онгида ўзининг иккинчи умрини яшаётган, унинг томонидан ўз манфаатларига мутаносиб равишда «янгидан кашф этилган», инсон фаолиятида қўлланилаётган билимлар назарда тутилади.¹ Эътиқод ўзининг ақлийликка, баҳолашга ва фаолиятга оид компонентларига эга. Мамлакатимизда амалга оширилган иқтисодий ислоҳотлар аста-секинлик билан шахс эътиқодидаги ана шу компонентларнинг барчасини тубдан ўзгартирди. Хусусан, шахс эътиқодидан жой олган қуйидаги компонентлар янгилинишлар жараёнини бошидан кечирди:

а) жамият, ижтимоий тараққиёт, ижтимоий прогресс, иқтисодий жараёнларга оид билимлар, ғоялар, назариялар (ёки ақлийлик компоненти); Совет ҳокимияти йилларида шахснинг ушбу билимлари коммунизм мафкуриси ва сиёсий иқтисод назариясига асосланган бўлса, иқтисодий ислоҳотлар бу билимлар доирасини турли иқтисодий назариялар ва тажрибалар ҳисобига анча кенгайтди;

б) шахснинг иқтисодий жараёнларга оид билимларга бўлган муносабати (ёки баҳолаш компоненти); мамлакатимизда амалга оширилган ислоҳотлар кишиларнинг марказлаштирилган режали иқтисодиётига, Совет ҳокимиятининг иқтисодий сиёсати, халқ хўжалигини бошқариш принципларига, иқтисодиёт ва сиёсат ўртасидаги алоқадорлик характерига муносабатини тубдан ўзгартирди;

в) билимга асосланган ижтимоий фаолият шакллари (ёки фаолият компоненти); янги характердаги иқтисодий билимлар шахс иқтисодий фаолиятини янги тарзга кўчирди. Кичик тадбиркорлик, оилавий тадбиркорлик, касаначилик каби фаолият турларининг ривожланиши ҳам шундан.

2. Иқтисодий ислоҳотлар шахс фазилатлари ва хислатларига таъсир кўрсатди. Совет ҳокимияти йилларида шахс маънавий қиёфасида боқимандалик, лоқайдлик, масъулиятсизлик каби иллатлар анча кенг илдиз отганди. Зотан, энг майда маиший масалаларни ҳам марказдан туриб режалаштиришни талаб қиладиган, ташаббусни маъқул топмайдиган, тенглаштириш принципларига асосланган иқтисодиёт учун бундай интиҳо табиий ҳол эди. Мамлакатимизда бозор инфратузилмаларининг вужудга келиши, бозор иқтисодиёти принципларининг жорий қилиниши, айниқса, давлат мулкнинг хусусийлаштирилиши вазиятни тубдан ўзгартирди. Хусусан, ижтимоий тузилмада мулкдорлар синфи шакллана бошлади, кичик бизнес ва хусусий тадбиркорлик субъектлари вужудга келди, нодавлат секторида меҳнат қилаётган кишилар улуши орта борди.

Нодавлат секторида меҳнат қилишнинг эса ўзига хос жиҳатлари мавжуд: бу соҳа текинхўрлик, боқимандалик, ташаббуссизлик ва масъулиятсизликка кўз юма олмайди. Чунки соҳа субъектлари фаолиятининг асосий мақсади даромад олиш билан боғлиқ. Ҳар қандай текинхўрлик, боқимандалик, ташаббуссизлик, масъулиятсизлик ушбу субъектлар даромадининг пасайишига, охир-оқибатда унинг таназзулига олиб келади. Худди шу сабабдан ҳам нодавлат секторининг вужудга келиши, унда меҳнат қилаётган кишилар сонининг ортиб бориши қисқа муддатда юқорида тилга олинган иллатларнинг илдизига болта урди. Шу тариқа иқтисодий ислоҳотлар шахс маънавий қиёфасидаги ижобий ўзгаришларга туртки берди.

3. Иқтисодий ислоҳотлар шахс ҳаётининг позициясининг ўзгаришига олиб келди. Ҳаётининг позиция – ижтимоий, фуқаровий бурч ва ахлоқий масъулият йиғиндиси. У, мутахассисларнинг таъкидига кўра, инсоннинг саъй-ҳаракат ва амалларда ўз ифодасини топувчи оламга муносабатидир.² Мазкур тушунча кишининг ижтимоий ва шахсий манфаатларини қондириш, ижтимоий ва шахсий турмуш шароитларини инсонпарвар идеалларга мувофиқ такомиллаштириш борасидаги саъй-ҳаракатларини ҳам ўзида мужассам қилади. Шахс ўз ижтимоий бурчларини чуқур англаб етиб, уларни ўз эътиқодига, фаолияти нормасига айлантирса, унинг ҳаётининг позицияси фаол дея баҳоланади. Бундай позицияга

¹ Қаранг: Чориев С. Сиёсий етук шахс. – Т.: Ўзбекистон файласуфлари миллий жамияти нашриёти., 2004. – Б. 60.

² Қаранг: Жизненная позиция личности, ее виды / Философия.// <http://www.nuru.ru/philos.htm>

асосланиб фаолият кўрсатган шахс ўз мамлакати моддий ва маънавий бойликларини оширишга, юрт фаровонлигини таъминлашга хизмат қилади.

Иқтисодий ислохотларнинг шахс ҳаётининг позициясига таъсири турли йўллар билан содир бўлди. Хусусан, биринчидан, ислохотлар шарофати билан ижтимоий тузум, жамиятда қарор топган турмуш тарзи янгирақ тус олди. Бу ҳол, ўз навбатида шахснинг ҳаётдаги позициясига таъсир кўрсатди. Иккинчидан, иқтисодий ислохотлар шахсни бевосита ўраб турган ижтимоий муҳитни (меҳнат жамоаси, жамоа ташкилотлари, оила ва шу қабилардаги вазиятни) ўзгартирди. Бу ўзгаришлар шахс маънавий қиёфасида, унинг ҳаётда эгаллаган позициясида из қолдирди. Учинчидан, ислохотлар мобайнида шахс эҳтиёжлари ва манфаатлари характерининг янгилалиши ҳам шахс ҳаётининг позициясига таъсир кўрсатди.

Бироқ, биз таъкидлаб ўтганимиздек, иқтисодий жараёнлар шахс маънавий қиёфасига нуқул ижобий таъсир кўрсатгани йўқ. Бу борада қатор салбий натижалар ҳам кўзга ташланмоқда. Бинобарин, “жамият-шахс”, “иқтисодий жараёнлар – шахс маънавий қиёфаси” контекстидаги ўзаро алоқадорликка доир муаммоларни таҳлил қилганда, эҳтирос ва эйфорияни бир четга суриб, мазкур жараёнларнинг негатив характердаги маҳсулларини ҳам тилга олишимиз зарур бўлади.

Энг аввало шуни таъкидлаб ўтиш лозимки, юртимизда амалга оширилган ислохотлар моддий қадриятлар ва эҳтиёжлар устуворлигини юзага келтирди. Бу устуворлик ҳозирги замон кишиси маънавий қиёфасининг мутлақо янгирақ моделини шакллантирмоқда. Масалан, иқтисодий ислохотлар бозор иқтисодиётига асосланган жамиятни қарор топтирар экан, жумладан, хусусий ташаббускорлик ва тадбиркорликни ривожлантирар экан, шахсий манфаатлар устуворлигини вужудга келтирди. Чунки шахсий манфаат бўлмас экан, ташаббускорлик ва тадбиркорлик ҳақида гап ҳам бўлиши мумкин эмас. Шахсий манфаатлар устуворлиги эса шахс маънавий қиёфасини индивидуализм принципларига бўйсундирди. Бугунги кун кишиси соф индивидуалистга айланмоқда: у ўзини бошқалардан ажратишга, улардан узоқлашишга интилмоқда, истеъмолчилик руҳи ва гедонизм тамойиллари уфуриб турган бозордан бошқа ҳеч нарсага сажда қилмай қўймоқда. Шу қўйи Антуан де Сент-Экзюперининг: “Бу дунёда биргина, яққою-ягона муаммо мавжуд, холос – кишиларга маънавий мазмун, маънавий ташвишларни қайтариш керак”, деган фикри янада долзарблашмоқда.¹

Иқтисодий жараёнлар таъсирида шахс онги ва фаолияти коммерциализациялашиб, яъни моддий манфаатдорликка бўйсуниб бормоқда. Маълумки, коммерциализация деганда шахс ёки ташкилотнинг ҳар қандай йўл билан бўлса ҳам даромад, фойда олишга қаратилган фаолияти назарда тутилади. Иқтисодий контекстда бу жараён бирор бир негатив характерга эга эмас.² Бироқ шахс онги ва фаолиятининг мутлақ тижоратлашуви аянчли оқибатларга сабаб бўлиши мумкин. Афсуски, мамлакатимиз фуқаролари орасида фаолият тури ва турмуш тарзини айнан шу принцип асосида ташкил этувчилар сони йил сайин кўпайиб бораётир.

Иқтисодий ислохотлар шахснинг ҳаётининг қадриятлари ва идеалларини ҳам ўзгартирмоқда. Бугунги кишиларнинг катта гуруҳи учун бутун бошли асрга ном берган Абу Райҳон Беруний, қатъиятлилиги билан донг чиқарган Ҳабиб Абдуллаев, ҳатто мустамлакачилик йилларида ҳам ўз миллатининг буюқларини мадҳ этишга журъат қила олган Мусо Тошмуҳаммад ўғли Ойбек эмас, жиноят оламнинг вакили Асадбеку қўшиқчилик санъатида тайинли из қолдирмаган бетайин “санъаткор” идеалга айланиб қолаётгани кишини ташвишлантирмай қўймайди.

Хуллас, мамлакатимизда амалга оширилаётган иқтисодий ислохотлар салмоқли натижаларга эришиш имконини берди, айти пайтда у шахс маънавий қиёфасига ҳам жиддий таъсир кўрсатди. Хусусан, иқтисодий ислохотлар таъсирида шахснинг эътиқоди,

¹ Сент-Экзюпери А. Маленький принц. – М.: Эксмо, 2018. – С. 47.

² Қаранг: Кашицына Т., Никишина Е. Коммерциализация инноваций. – Владимир: Изд-во Владим. гос. унта, 2011. – С. 64.

фазилатлари ва хислатлари, ҳаётӣй позицияси янгича тус олди. Айни пайтда ислохотлар давомида шахс маънавий қиёфасида айрим иллатлар ҳам юзага келдики, мазкур жараёнларнинг кунт билан тадқиқ қилиниши жамиятнинг шахсга таъсири қонуниятларини аниқлаб олишда қўл келади.

РЕЗЮМЕ

Мақолада иқтисодӣй ислохотлар натижасида шахс маънавий қиёфасида юз берган ўзгаришларни таҳлил қилинган. Иқтисодӣй ислохотлар шахс эътиқоди, фазилатлари ва ҳаётӣй позициясининг тубдан ўзгаришига сабаб бўлди. Боз устига, ушбу ўзгаришлар айрим ҳолатларда ижобӣй характерга эга бўлса, бошқа бир ҳолатда, салбий характер касб этди, ушбу жараёнларнинг кунт билан тадқиқ қилиниши жамиятнинг шахсга таъсири қонуниятларини аниқлаб олишда қўл келиши далиллар билан исботланган.

РЕЗЮМЕ

В статье автор стремится проанализировать произошедшие под влиянием экономических реформ изменения в духовном облике личности. По ее мнению, экономические преобразования стали причиной ко-ренного изменения убеждений, социальных качеств и жизненной позиции личности. Эти изменения в отдельных случаях имели позитивный, а в других – негативный оттенок. По утверждению автора, скрупулезное исследование сути данных процессов позволяет определить закономерности воздействия общества на личность.

SUMMARY

In the article the author seeks to analyze the changes in the spiritual appearance of the person that occurred under the influence of economic reforms. In her opinion, economic transformation became the reason of a fundamental change in beliefs, social qualities and attitudes. In addition, these changes in some cases had a positive, and in others – a negative connotation. According to the author, a scrupulous study of the essence of these processes can determine the laws of the impact of society on the individual.

Наишга фалс. ф. д. С.Чориев тавсия этган

ҲАДИСИ ШАРИФЛАРДА «ОММАВИЙ МАДАНИЯТ» ТАЛҚИНИ ВА ЁШЛАР АХЛОҚИГА ТАЪСИРИНИНГ ОЛДИНИ ОЛИШ МАСАЛАЛАРИ

Турсунова О.Ф. (СамДУ)

Таянч сўз сўзлар: *Ҳадиси Шариф, «оммавий маданият», жаҳолат, маърифат, инсон, эр-как, аёл.*

Ключевые слова: *Хадисы, «массовая культура», невежество, просвещение, человек, мужчина, женщина.*

Keywords: *Hadis, public culture, ignorance, education, human, man, women.*

Глобаллашув жараёнлари кечаётган бир пайтда, ахборот технологиялари шиддат билан ҳаётимизга кириб келиши ҳамда «оммавий маданият» кундалик одатимизга айланиб бораётган бир вақтда биз урф-одатларимизга, қадриятларимизга суянамиз ва таянамиз. Президентимиз Ш.М.Мирзиёев таъкидлаганларидек: “Барчангизга аён, ҳозирги кунда дунё миқёсида бешафқат рақобат карама-қаршилик ва зиддиятлар тобора кескин тус олмоқда. Диний экстремизм, терроризм, гиёҳвандлик, одам савдоси, ноқонуний миграция, «оммавий маданият» каби хавф-хатарлар кучайиб, одамзод асрлар мобайнида амал қилиб келган эътиқодлар, оилавий қадриятларга путур етказмоқда. Мана шундай ва бошқа кўплаб таҳдидлар инсоният ҳаётида жиддий муаммоларни келтириб чиқараётгани айни ҳақиқат ва буни ҳеч ким инкор эта олмайди”¹. Шу нуқтаи назардан, миллий манбамиз бўлмиш Ҳадиси Шарифларимиздаёқ «оммавий маданият»нинг элементларини учратамиз ва улар бизни «кураш»га чорлайди.

Ҳадиси Шарифларда барча инсонларга қуйидагилар буюрилган: «Барро ибн Озиб: «Расулуллоҳ саллаллоҳу алайҳи ва саллам бизга етти нарсани – беморнинг ҳолидан хабар

¹ Мирзиёев Ш.М. Ижтимоӣй барқарорликни таъминлаш, муқаддас динимизнинг софлигини асраш – давр талаби. // “Халқ сўзи” газетаси, 2017 йил 16 июнь.

олиб турмоқни, жанозага бормоқни, акса урган шахсга соғлиқ тиламоқни буюрдилар ҳамда бизни ҳарир, дебож, қассий, истабрақ ва қизил мийсаралар киймоқдан қайтардилар», – дейдилар¹. Баъзи манбаларда эса, Жаноб Расулуллоҳ тўйга чақирилганда бормоқни, салом бермоқни, мазлумга ёрдам қўлини чўзмоқни, ваъданинг устидан чиқмоқни ҳам буюриб, «оммавий маданият»нинг қуйидаги кўринишларидан тийилиш: олтин узук тақмоқ ва кумуш идиш тутмоқдан ҳам қайтарганлар», – дейилган. «Авн ибн Абу Жухайра ривоят қиладилар: «Убайни кўрдим, у менга «Расулуллоҳ саллаллоҳу алайҳи ва саллам (қортиқ солиб) қон олганлик учун ҳақ олмоқдан, ит сотмоқдан, судхўрлик ва порахўрлик қилмоқдан ҳамда бу ишларда воситачи бўлмоқдан, игна бирлан аломатлар чизмоқ ва чиздирмоқдан қайтардилар», – деди»². Шу билан бирга, «... фоҳишалик қилиб кун кўрмоқни манъ қилиб, судхўрлар ва уларнинг воситачиларини, ... лаънатладилар»³.

Ҳозирги кунда айрим одамлар кўп қаватли уйларда ит боқяптилар. Бу ҳам Пайғамбаримиз суннатларида қораланган: «Абу Талха разияллоҳу анҳу ривоят қиладилар: «Набий саллаллоҳу алайҳи ва саллам: «Ит ёким суратлар мавжуд бўлган уйга (хонага) фаришталар кирмайди», – дедилар»⁴.

Бундан ташқари, фарзандларимиз қаҳрамонлари бўлиб, Алпомиш, Гўрўғли эмас, балки «Халк», «А-бомба», «Темир одам», «Ўргимчак одам», «Трансформер», «Капитан Америка», «Бэтмэн», «Супермэн» «Чумоли одам» кабилар идеалга айланишяпти. Бу борада: «Абу Суфён ривоят қиладилар: Расулуллоҳ саллаллоҳу алайҳи ва саллам: «Қиёматда энг кўп азоб тортувчилар – Оллоҳ таоло яратган махлуқларга ўхшаш махлуқлар яратмоққа уринувчилардир!» – дедилар»⁵.

Кейинги пайтларда фоҳишалик ва фолбинлик каби иллатлар авж олаётгани ҳеч кимга сир эмас. Бу борада: «Абу Масъуд ривоят қиладилар: «Набий саллаллоҳу алайҳи ва саллам ит сотиб, фоҳишалик ҳамда қоҳинлик қилиб топилган пулдан ҳазар қилмоқни амр қилдилар»⁶.

Ёшларимизнинг четга чиқиб ота-оналарига ғамхўрлик қилишни ҳам баъзида унутиб қўйишгани, ўз уйида бўлганларининг айримлари эса уларга ҳурматсизлик қилишаётганини ҳам кунда бўлмаса ҳам, кунда учратамиз. Гўёки ота-онасининг насиҳатларидан чарчаганлар, уларни «Саховат уйи»га ҳам топшираётганини биламиз, бу ҳақда: «Абдуллоҳ ибн Амр ривоят қиладилар: «Расулуллоҳ саллаллоҳу алайҳи ва саллам: «Одам қиладирган гуноҳи азимлардан бири – ота-онасини ҳақорат қилмоқдир!» – дедилар. Шунда: «Ё Расулуллоҳ, Одам ўз ота-онасини қандай қилиб ҳақорат қилмоғи мумкин?!» – дейишди. Жаноб Расулуллоҳ: «Бировнинг ота-онасини сўккан одам ўз ота-онасини ҳақорат қилган бўлур», – деб жавоб қилдилар». «Муғийра ривоят қиладилар: «Набий саллаллоҳу алайҳи ва саллам: «Оллоҳ таоло сизларга оналарингизга оқклик қилмоқни ҳаром қилиб, мумсик бўлмоқни ҳамда гўдак қизларни тириклайин ерга кўймоқни (исломдан аввал шундай одат бўлган) манъ қилди, шунингдек, мишмиш гаплар тарқатмоқ, кўп савол бермоқ ва мол-дунёни беҳуда сарф қилмоқни макруҳ қилди», – дедилар»⁷. «Оталарингиздан юз ўғирмаслигингиз лозим, чунки оталарингиздан юз ўғирмоғингиз куфрдир»⁸.

Шунингдек, Ҳадисларда суицид ҳам қаттиқ қораланган, «оммавий маданият»нинг бу кўринишига баъзи Европа давлатларида руҳсат берилган: «Гуноҳи азимлар Оллоҳ

¹ Абу Абдуллоҳ Муҳаммад Ибн Исмоил Ал-Бухорий. Ҳадис. Ал-Жомийъ Ас-Саҳих. (Ишонарли тўплам). 4-жилд. Қомуслар бош таҳририяти. – Тошкент. 1997. – 54 б.

² Ўша ерда. – Б. 71.

³ Ўша ерда. – Б. 75.

⁴ Ўша ерда. – Б. 72.

⁵ Ўша ерда. – Б. 73.

⁶ Ўша ерда. – Б. 33.

⁷ Ўша ерда. – Б. 79.

⁸ Ўша ерда. – Б. 305.

таолога ширк келтирмоқ, ўз-ўзини ўлдирмоқ ва ота-онага оққлик (итоатсизлик) қилмоқ. Энг катта гуноҳи азимлар тухмат, ёлгон гувоҳлик бермоқдир».¹

Ҳозирги кунда ҳаммамизга аёнки, кўп қаватли уйларда истиқомат қилувчилар бир-бирларини танимайди, ўртада меҳр-оқибат, кўни-кўшничилик ришталари ҳам «камёб» бўлиб кетмоқда. Шу ўринда кўшнилари борасида: «Кимки Оллоҳга ва охират кунига ишонса, кўшнисини иззат-икром қилсин, меҳмонни иззат-икром қилиб, мукофотини берсин»². Айниқса, икки кўшнидан қайси бирига яхшилик қилиш борасида, «эшиги эшигинга яқинига» дейилган³. Ширин сўз садақа эканлиги⁴, одамларга улуғвор ахлоқли бўлмоқни Пайғамбаримиз амр қилганликлари айтилади⁵.

«Ичкилик ичувчиларга салом бермаслик»⁶, «Қимор ўйнайлик деса, садақа бериш»⁷ кераклиги уқтирилади.

Ёшларимизнинг сўзларни бузиб гапиришлари, ўз нутқида варваризмлар, вулгаризмлар, жаргонларни қўллашлари гўёки табиийдек, туюлади баъзида. Аслида, баъзи сўзларни қисқартириб айтишлари ёки бошқача талаффуз этишлари бошқа маънони билдириши мумкин: «Сому алайкум – сизга ўлим»⁸. Шунингдек, «бошга-бош» уришишлари бу саломлашиш гўёки, аслида-чи, «Кўл бериб сўрашмоқ одати»⁹ Ҳадисларда зикр қилинади.

Йигитларимиз ва эркакларимизни сочларини ўстириб, тор, ярим яланғоч юрганларга кўзимиз тушади, баъзида: «Абу Ҳурайра ривоят қиладилар: «Набий ёки Абулқосим саллаллоҳу алайҳи ва саллам: «Ўзига ёққан кийим кийиб олган бир одам сочларини ёйиб елкасига ташлаб олиб, такаббуруна қадам ташлаб кетаётган эди. Оллоҳ таоло уни ер қаърига ташлади, у қиёматга қадар ер остида тўлғониб ва дод солиб азоб чекади», – деб айтдилар»¹⁰. Шунингдек, Ҳадисларда эркакларимизга қуйидагилар ман қилинган: «Ибн Абу Лайло ривоят қиладилар: «Расулulloҳ саллаллоҳу алайҳи ва саллам: «Олтин, кумуш, ипак ва дебож бу дунёда улар (мушрик ва мунофиқлар) учун, охиратда эса сизлар (мўмин-мусулмонлар) учун», – деганлар», – деди», Барро ибн Озиб: «Набий саллаллоҳу алайҳи ва салам қизил мийсара ва қассий киймоғимиздан қайтардилар», – дейдилар»¹¹. «Абдулазиз Анасдан нақл қилиб: «Расулulloҳ саллаллоҳу алайҳи ва саллам эркакларнинг заъфарон ишлатмоғини манъ қилдилар» – дейдилар»¹². «Абу Ҳурайра ривоят қиладилар: «Расулulloҳ саллаллоҳу алайҳи ва саллам (эркакларни) тилла узук такмоқдан қайтардилар»¹³. «Ибн Умар мўйлабларини шунчалик калта қилиб олардиларки, ҳатто (мўйлаб остидаги) тери оқариб кўриниб қоларди. Иккаласини ҳам, яъни мўйлаб бирлан соқолни ҳам шундай калта қилиб олар эрдилар», «Абу Ҳурайра ривоят қиладилар: «Мен Расулulloҳ саллаллоҳу алайҳи ва салламнинг «Беш нарса – хатна қилмоқ, аврат жунини қирмоқ, мўйлабни қисқартирмоқ, тирноқ олмоқ ва қўлтиқ жунини юлмоқ фитратдандир», – деганларини эшитдим», – дедилар»¹⁴.

Хотин-қизларимизни ҳам баъзида ярим яланғоч кийимларда юрганларини учратамиз: «Абу Ҳурайра разияллоҳу анҳу ривоят қиладилар: «Расулulloҳ саллаллоҳу алайҳи ва саллам муломаса ва мунобаза қилмоқдан, тонгдан сўнг қуёш чикқунга қадар ва асрдан

¹ Ўша ерда. – Б. 80.

² Ўша ерда. – Б. 89.

³ Ўша ерда. – Б. 89.

⁴ Ўша ерда. – Б. 90.

⁵ Ўша ерда. – Б. 92.

⁶ Ўша ерда. – Б. 149.

⁷ Ўша ерда. – Б. 163.

⁸ Ўша ерда. – Б. 90.

⁹ Ўша ерда. – Б. 152.

¹⁰ Ўша ерда. – Б. 39.

¹¹ Ўша ерда. – Б. 50.

¹² Ўша ерда. – Б. 53.

¹³ Ўша ерда. – Б. 57.

¹⁴ Ўша ерда. – Б. 63.

сўнг куёш ботгунга қадар намоз ўқимоқдан, аврати очилиб қоладиган даражада қалта кийим киймоқдан ҳамда бир елкасини мато бирлан ўраб, иккинчисини очиб юрмоқдан қайтардилар»¹. Шунингдек, аёлларга қуйидагиларни буюрдилар: «Абдуллоҳ ибн Умар ривоят қиладилар: «Жаноб Расулуллоҳ Ҳазрат Умарга ҳулла тортиқ қилиб юбордилар. Шунда у киши келиб: «Ё Расулуллоҳ, ўзингиз ҳулла киймоқдан қайтарган эрдингиз-ку, нечук менга ҳулла юбордингиз?!» – дедилар. Жаноб Расулуллоҳ: «Уни (ўзинг кийгин, деб эмас) сотиб ёким (бирор аёлга) кийдириб юбормоғинг учун тақдим қилиб эрдим», – дедилар»². «Анас ибн Молик: «Мен Расулуллоҳ саллаллоҳу алайҳи ва салламнинг қизлари – Умму Кулсумнинг устига йўл-йўл чизикли ипак бурда ёпиб қўйилганини кўрганман», – дейдилар»³. «Зухрий разияллоҳу анҳу: «Ҳинд (Умму Ҳониъ)нинг қўйлаги енглари учидан тугмалари бўлиб, бармоқлари орасидан ўтказиб қадаб олар эрди (қўлининг бармоқларидан юқорисини бегона кўзга кўрсатмаслик учун шундай қилган)», – дейдилар»⁴. «Мўмина аёлларга ҳам айтгил, нигоҳларини куйи солиб ва авратларини беркитиб юрсинлар!»⁵.

Жумладан, «оммавий маданият»нинг татуировка кўриниши ҳақида: «Абу Ҳурайра айтадилар: «Расулуллоҳ саллаллоҳу алайҳи ва саллам: «Кўз тегмоғи ҳақиқатан ҳам бор нарсадир», – дедилар, лекин вашм (татуировка) қилмоқни қораладилар»⁶. «Абдуллоҳ бундай дейдилар: «Чиройли кўринсин деб игна бирлан аломатлар чизувчи ва чиздирувчи ҳамда киприкларини юлувчи ва тишлари орасини кенгайтирувчи (яъни, Оллоҳ таоло яратган аъзоларни ўзгартирувчи) аёлларга Оллоҳ таолонинг лаънати бўлсин!»⁷. Айниқса, ҳозирги кунда аёлларимизнинг пластик операциялар қилдириб, «ботикс», «татуаж»лар қилдиришлари ҳам ёритилган: «Алқама разияллоҳу анҳу ривоят қиладилар: «Абдуллоҳ ҳусн учун игна бирлан аломатлар чизувчи, қош терувчи ва тишлар орасини кенгайтирувчи аёлларни, яъни Оллоҳ таоло яратган аъзоларни ўзгартирувчи аёлларни лаънатладилар»⁸. Шунингдек, улама соч (шиньон) қўйдириш борасида: «Асмо бинти Абу Бакр ривоят қиладилар: «Расулуллоҳ саллаллоҳу алайҳи ва саллам улама соч тақиб кўювчи бирлан улама соч тақувчи аёлларни лаънатладилар»⁹.

«Оммавий маданият»нинг «индивидуализм» кўриниши ҳақида: «Абу Ҳурайра ривоят қиладилар: «Расулуллоҳ саллаллоҳу алайҳи ва саллам: «Бирортангиз бир пой чорик кийиб юрмангиз, ёки иккаласини кийиб ёки иккаласини ечиб юрингиз!» – дедилар»¹⁰. «Ибн Аббос разияллоҳу анҳу ривоят қиладилар: «Расулуллоҳ саллаллоҳу алайҳи ва саллам аёлларга тақлид қилувчи эркакларни ҳамда эркакларга тақлид қилувчи аёлларни лаънатладилар»¹¹. Сочни «панки» қилдириш борасида: «Абдуллоҳ ибн Динор: «Ибн Умар айтдиларки, Расулуллоҳ саллаллоҳу алайҳи ва саллам қазаъдан (пешона тепаси ва бошнинг икки чеккасидагина соч қолдириб, бошқа жойларини олиб ташлаш) қайтарибдилар», – дейдилар»¹².

«Оммавий маданият»нинг «Бир жинсли никоҳ» кўриниши борасида қуйидагиларни уқиб олиш мумкин: «Зайнаб бинти Абу Салама разияллоҳу анҳу ривоят қиладилар: «Расулуллоҳ саллаллоҳу алайҳи ва саллам Умму Саламанинг ҳузурда эрдилар, уйда бир хунаса ҳам бор эди. Ўшал хунаса Умму Саламанинг биродарига: «Эй Абдуллоҳ, агар эртага Тоифни фатҳ қилмоқ сизларга насиб бўлса, мен сенга Ғайлоннинг бир қизини кўрса-

¹ Ўша ерда. – Б. 47.

² Ўша ерда. – Б. 51.

³ Ўша ерда. – Б. 51.

⁴ Ўша ерда. – Б. 53.

⁵ Ўша ерда. – Б. 142.

⁶ Ўша ерда. – Б. 27.

⁷ Ўша ерда. – Б. 69.

⁸ Ўша ерда. – Б. 71.

⁹ Ўша ерда. – Б. 70.

¹⁰ Ўша ерда. – Б. 55.

¹¹ Ўша ерда. – Б. 62.

¹² Ўша ерда. – Б. 67.

турман, у тўрттаси бирлан аёллик қилиб, саккизтаси бирлан эркаклик қилур», – деди. Шунда Жаноб Расулulloх: «Бундайларни уйларингизга киритмангизлар», – дедилар»¹.

«Оммавий маданият»нинг «Эгоцентризм» кўринишини ҳам баъзи Ҳадисларда ўқиймиз: «Аҳли дўзах кимлар эканлигини айттайми? Ҳар бир кўпол, курук, гердайган, беқаноат ва димоғдор одам аҳли дўзахдир»². «Виқор ҳам, вазминлик ҳам ҳаё билан боғлиқ. Ҳаё иймондандир. Беҳаё эрсанг, истаганингни қил».

Хулоса қилиб айтадиган бўлсак, «(Келажакда) умр (вақт) тез ўтадиган бўлиб қолгай, ишсизлик кўпайгай, хасислик авж олиб, (саховат ўртадан кўтарилгай), ҳарж кўпайгай. Ҳарж недир? Қотилликдир, қотилликдир»³. дейилади Ҳадисларда, мана шундай совуқ ҳолатларни олдини олиш мақсадида, албатта, биз Президентимиз таъбири билан айтганда, «Бир жаҳолатга ўн маърифат» билан курашмоғимиз даркор.

РЕЗЮМЕ

Мақолада глобаллашув жараёнлари кечаётган бир пайтда, ахборот технологиялари шиддат билан ҳаётимизга кириб келиши ҳамда «оммавий маданият» кундалик одатимизга айланиб бораётган бир вақтда биз урф-одатларимизга, қадриятларимизга суянамиз ва таянамиз. Мақоланинг методологик асоси бўлиб, Президентимизнинг қуйидаги фикрлари ҳисобланади: «Ҳозирги кунда дунё миқёсида бешафқат рақобат карама-қаршилиқ ва зиддиятлар тобора кескин тус олмақда. Диний экстремизм, терроризм, гиёҳвандлик, одам савдоси, ноқонуний миграция, «оммавий маданият» каби хавф хатарлар кучайиб, одамзод асрлар мобайнида амал қилиб келган эътиқодлар, оилавий қадриятларга путур етказмоқда. Мана шундай ва бошқа кўплаб таҳдидлар инсоният ҳаётида жиддий муаммоларни келтириб чиқараётгани айни ҳақиқат ва буни ҳеч ким инкор эта олмайди». Мақолада мўътабар манбаларимиз бўлган Ҳадиси Шарифларда бугунги куннинг энг долзарб муаммоси бўлган «оммавий маданият» тушунчаси талқин этилади. «Оммавий маданият»нинг турлари, кўринишларига муайян ҳадислар келтирилади. Мана шундай совуқ ҳолатларни олдини олиш мақсадида, албатта, биз Президентимиз таъбири билан айтганда, «Бир жаҳолатга ўн маърифат» билан курашмоғимиз даркорлиги талқин қилинган.

РЕЗЮМЕ

В то время, когда во всем мире идут процессы глобализации, в нашу жизнь стремительно проникают информационные технологии, а «массовая культура» становится нашей повседневностью, мы опираемся на наши обычаи и ценности. Методологической основой статьи являются следующие мысли нашего Президента: «Сегодня в мире жестокая конкуренция, противоречия и конфликты становятся все более напряженными. Такие угрозы, как религиозный экстремизм, терроризм, наркомания, торговля людьми, незаконная миграция, «массовая культура», подрывают семейные ценности и убеждения, которые существовали на протяжении столетий. И тот факт, что эти и многие другие угрозы создают серьезные проблемы человечеству, никто не может отрицать». В статье показано как понятие «массовая культура» интерпретируется в священных Хадисах. Приводятся конкретные хадисы, в которых говорится о проявлениях «массовой культуры» и ее типах. И бороться с этой проблемой необходимо, как говорил Президент, путем «просвещения против невежества».

SUMMARY

We rely on our traditions and dignity as globalization is taking place and information technology is rapidly entering our lives and "mass culture" becomes our daily routine. The methodological basis of this article is the following comments of our President: "Nowadays, all over the world cruel rivalry and conflict are becoming increasingly acute. Risks like religious extremism, terrorism, drugs, human trafficking, illegal migration, and "mass culture" are undermined, and undermine centuries-old beliefs and family values. It is true that such and many other threats pose serious problems in human life, and no one can deny that. The article explains the notion of "mass culture", the most pressing issue of our day, in our respected sources, Hadith Sharifs. Specific hadiths are presented in the types and forms of "mass culture". To prevent such cold situations, of course, we have to fight, according to the President of the country, "ten enlightenments for one ignorance".

Наишга фалс. ф.д. С.Чориев наишга тавсия этган

¹ Ўша ерда. – Б. 62.

² Ўша ерда. – Б. 102.

³ Ўша ерда. – Б. 93.

ЖАМИЯТНИНГ МАЪНАВИЙ ЮКСАЛИШИДА МАДАНИЙ МЕРОСНИНГ АҲАМИЯТИ

Соҳибова Л.Ж. (ҚарДУ)

Таянч сўз ва иборалар: жамият, маънавий қадрият, маданий мерос, шахс маданияти, маънавий ва маданий бойлик, интеллектуал фаоллик, миллий гурур, гарб маданияти, маънавий хавфсизлик.

Ключевые понятия: сообщество, духовные кадры, культурное наследие, культура личности, духовные и культурные богатства, личная активность, национальная гордость, западная культура, духовная безопасность.

Keywords: community, cadres, cultural heritage, personality culture, spiritual and cultural wealth, personal activity, national pride, Western culture, spiritual security.

Жамиятнинг маънавий юксалишида маънавий қадриятларнинг ва маданий мероснинг ўрни бекиёсдир. Чунки аждодлари қолдирган қадрият, мерос ва анъаналарга суянган ҳолда ҳар бир халқ, миллат юксалади ва ривожланиб боради. Ўзининг тарихий меросларидан, қадриятларидан, урф-одатларидан, анъаналаридан бебаҳра бўлган халқ манкуртлик ҳолатига тушади, ўз кадр-қимматини йўқотади, ор-номусини, мустақиллигини уюшқоқлик билан бирлашиб, ҳимоя қила олмай қолади. Маънавий ва маданий мерослардан бебаҳра бўлган халқ қашшоқлашади, унда лоқайдлик, парокандалик, маҳаллийчилик кайфиятлари кучаяди, босқинчиларга қарши курашиши заифлашади, миллат ичидаги низо ва адоватлар авж олади. Буни тарихий далилларга суянган ҳолда кўрсатиш ва тасдиқлаш мумкин. Бундан 2700 йил аввал Хитой файласуфи Конфуций ўз императорига шундай деган эди: «Хоқоним, агар бирор мамлакатни босиб олиб, у ерда узоқ ҳукмронлик қилмоқчи бўлсангиз, даставвал, ўша ерда яшаётган халқни ўз тарихий маданиятидан маҳрум этинг, маънавий бўҳронни кучайтиринг. Ўз маданиятидан бебаҳра бўлиб, маънавий қашшоқлик ҳолатига учраган халқ уюшмайди, ички низолар гирдобига ўралади, сизга қаршилиқ кўрсата олмайди. Бундай ҳолга келган халқни, мамлакатни идора қилиш қийин бўлмайди»¹. Ҳақиқатан ҳам маънавий қадрият ва маданий мерослардан бебаҳра бўлиш миллат юксалишини қийинлаштиради.

Ҳаётни, яшаш ҳуқуқини олий қадрият деб тан олиш инсонни маънавий-маданий қадриятларнинг, бойликларнинг ҳам яратувчиси эканлигини эътироф қилишга ундайди. Ҳаёт яшаш ва яратиш фақат инсонга хос хислатлар экан, уларни бир-биридан алоҳида кечадиган жараён, деб қаралади. Аммо маънавий-маданий бойликлар яратиш негизида ҳаёт, яшаш, тириклик ётса-да, ушбу бойликларнинг қиммати, ҳажми умр билан белгиланмайди. Умр, ҳаёт қисқа бўлса-да, у мавжуд даврда маънавий-маданий бойликлар яратиш учун мудом етарлидир. Шунинг учун ҳаёт, яшаш, умрнинг маънавий-маданий қиммати инсоннинг тарихий-маданий жараёнларда қанчалик субъект сифатида қатнашгани билан ўлчанади. Аслида маданиятшунослик ҳам инсон ҳаётига, яшаш ҳуқуқига ана шу концепция нуктаи назаридан ёндашади. Шу нуктаи назардан қараганда, маданий меросда халқ руҳиятига яқин, ички инстинктив ҳиссиёт билан туйиладиган, англанадиган қудрат яширинган бўлади. Буни фақат уйғоқ тафаккур, ўткир идрок орқали ҳис этиш мумкин. Маданий меросдан хабардорлик инсон дунёқарашини кенгайтиради, уни фикрлашга, ўйлашга ва хулосалар чиқаришга ундайди. Шу боисдан ҳам Президентимиз Шавкат Мирзиёев “Буюк адиб ва мутафаккирларимизнинг нодир мероси, ибратли ҳаёти ва ижтимоий фаолиятини ҳар томонлама чуқур ўрганиш ва тарғиб этиш, ёшларимизни ўзликни англаш, миллий ва умуминсоний қадриятларга ҳурмат руҳида тарбиялаш”² деб таъкидлаган эди.

¹ Кравцова М. Е., Баргачева В. Н. Культ Конфуция // Духовная культура Китая. – М., 2006. Т. 2. – С. 196-202.

² Мирзиёев Ш.М. “Буюк алломалар, адиб ва мутафаккирларимиз ижодий меросини кенг ўрганиш ва тарғиб қилиш мақсадида ёшлар ўртасида китобхонлик танловларини ташкил этиш тўғрисида”ги Қарори / Халқ сўзи, 2018 йил 15 май.

Мерос ўзидан ўзи мавжуд бўлолмайди, у авлодлар орқали мавжуддир. Авлодлар ўртасидаги алоқалар, боғлиқлик К.Ясперс ибораси билан айтганда “вақт ўзаги”¹, “ворисийлик” деб аталади. Демак, ҳар қандай мерос, шу жумладан, маданий мерос ҳам авлодлар ўртасидаги алоқалар, боғлиқлик-ворисийлик орқали тадқиқ этилиши даркор.

Маданий мерос ҳар бир халқнинг, ҳар бир миллатнинг ўтмишини нафақат бугун, балки келажак билан ҳам боғлайди. Уларни бир бутун яхлит жараён сифатида намоён қиладиган энг муҳим қудратдир. У халқнинг, миллатнинг ўзига хос миллий хусусиятларини билиб олиш учун йирик манба вазифасини бажаради. Маданий мерос миллат маънавиятини тўла тасаввур қилишда муҳим аҳамиятга эгадир. Маданий мероснинг ажодлардан авлодларга ўтиб туришини таъминловчи воситалардан бири миллий урф-одатлар, расм-русмлар, байраму сайиллар, маросимлар, яъни миллий-маданий анъаналардир. Худди шу миллий-маданий анъаналар ёрдамида бир авлод тўплаган маданий мерос иккинчи авлодга узатилади. Бу ҳодиса, ўз навбатида, миллий ворисийликни шакллантиради. Шунинг учун ҳам маданий мерос ажодлар билан авлодлар ўртасида ишончли кўприк вазифасини бажаради. Шунингдек, маданий мерос халқнинг, миллатнинг тарихий онги, унинг кадр-қиммати, умуминсоний кадриятлар хазинасига қўшган ҳиссасидир.

Инсоният босиб ўтган тарихий тараққиёт тажрибасидан бизга яхши маълумки, қайси давлат, қайси миллат ўз маданий меросини қадрласа, эъзозласа, ўзида мавжуд бўлган миллий-маданий анъаналар, тарихий обидалар, архитектура ёдгорликларини ардоқлашга фуқароларни даъват этса, моддий-маънавий бойликларни яратган кишиларга нисбатан ҳурмат руҳини шакллантирса, ўша давлат, ўша жамиятда маданий-маънавий, иқтисодий-сиёсий барқарорлик ҳукм сурган. Аждодлар ва авлодлар меҳнатини қадрламаган, миллатнинг фахри, ифтихори бўлган буюк олимлар, шоирлар, ёзувчилар, рассомлар, санъаткорларнинг саъй-ҳаракати туфайли яратилган маданий меросни унутган мамлакат фуқароларининг ҳеч қачон қосаси оқармайди. Бундай юртда кишилар ижтимоий қиёфасида маънавий қашшоқлик ҳукмрон бўлади. Миллий-маданий меросни улуғлаш, уни ҳар томонлама ўрганиш мамлакатимизнинг ҳар бир фуқароси, айниқса, жамиятимиз келажаги бўлган ёшларда миллий онг, миллий ғурурни шакллантиришга муносиб ҳисса қўшади. Маълумки, табиий-ижтимоий шарт-шароитлар асосида ҳар бир миллатнинг жисмоний, руҳий-маънавий камолоти, профессионал маҳорати, умуминсоний маданият хазинасига қўшган ҳиссаси, кундалик турмуш қувончлари ва ташвишларини таҳлил қилиш қобилиятлари турли даражада, турли ҳолатда бўлади. Миллат менталитет фақат ажодлар томонидан қолдирилган маданий мерос хазинаси билан белгиланмайди. Балки шу миллатга мансуб кишиларнинг инсоний фазилатларининг шаклланганлик даражаси, индивидуал хислатлари, профессионал қобилиятлари, кундалик ҳаётдаги хулқ-атвори, хатти-ҳаракати намоён бўлади.

Маданий мерос ҳар бир халқнинг табиий-тарихий ривожини, ижтимоий турмуш, яшаш тарзи, ўтмиши, келажаги, маданияти, маънавияти, урф-одатлари, анъаналари, у яшаётган ҳудуд билан узвий боғланган. Улар ўзига хос миллий кадриятлар тизимини ташкил қилади. Миллий кадриятлар тушунчаси шу маънода муайян миллатнинг табиий, тарихий ва ижтимоий ривожланиши жараёнида яратган моддий ва маънавий бойликларнигина эмас, балки улар яшаётган ҳудуд, маданий-маънавий мерос, миллий маданият, тил, миллий онг, миллат руҳи, тарихи, ўтмиши, турмуш ва яшаш тарзи, миллат ҳаётининг тартиб-қоидалари ҳамда улар билан боғлиқ миллий хусусиятлар, жиҳатлар ва бошқаларнинг аҳамиятини ифодалайди. Миллатнинг генофонди, табиий бетакрорлиги, ўзига хослиги, тарихий ўзгарувчанлиги, тарихи, ўтмиши, келажаги ва маънавий мероси ҳам миллий кадриятлар таркибига киради. Бундан ташқари, миллий ҳудуд, моддий ва маданий яшаш шароитлари, урф-одатлар, анъаналар, маросимлар, миллий тил, миллий маданият

¹ Ясперс К. Смысл и назначение истории. – М.: Республика, 1991. – С. 24.

ва маънавият, миллий онг ва миллий рух, миллий туйғулар ва ғоялар ҳам миллий кадриятларнинг ажралмас қисмидир.

Маданий меросда кишиликнинг келгуси тараққиётига, маънавий юксаклигига хизмат қиладиган, унга ижобий таъсир қиладиган кадрият аҳамиятига эга бўлган томонлари ҳисобга олинади. Кишиликнинг ҳар бир авлоди ажодлари томонидан яратилган маданий бойликларни мерос сифатида қабул қилиб олади. Тарихий ворислик жамият ва инсоният ва унинг маданий равнақи шартидир. Минг афсуслар бўлсинки, шўролар ҳукмронлиги даврида маданий меросга тўғри муносабатда бўлинмади. «Бою-заминдорларга, ҳоким, синф-табақалиларга хизмат қилган ўтмиш маданиятининг бизга кераги йўқ, янги пролетар (йўқсиллар) маданиятини яратамиз» деган шиор остида собиқ Совет Иттифоқи халқларининг, жумладан, ўзбек халқининг моддий ва маданий меросига қирон келтирилди, саройлар, масжид ва мадрасалар бузилиб ташланди, қаровсиз хароба ҳолига келтирилди, нодир асарлар ёндирилди. Бу сиёсат туфайли бутун маданий меросимиз топталди. Мамлакатимизнинг ўз мустақиллигини қўлга киритгандан кейингина маданий меросимиз қайта тикланди. Моддий мерос билан маданий мерос ўзаро боғлиқ ҳолда намоён бўлади.

Моддий меросда умумийлик устунлик қилса, маданий меросда хусусийлик устунлик қилади. Маданий мерос умуман моддий маданият ютуқларини ўз ичига қамраб олса, маданий мерос маънавий маданият ютуқларини ўз ичига қамраб олиши билан фарқланади. Маданий мерос деб, узоқ ва яқин ўтмишдаги, ҳозирги даврдаги маънавий жиҳатдан ғоят қимматли, ўлмас из қолдирадиган, мангу яшайдиган, бутун ижтимоий манфаат ва эҳтиёжига, эзгуликка хизмат қиладиган умуминсоний маънавий бойликларга айтилади. Маданий мерос бутун инсоният тафаккурининг маҳсули бўлиб, маънавий кадрият сифатида намоён бўлади. Унга илм-фан, фалсафа, адабиёт, санъат, ахлоқ, диндаги реал, дунёвий таълимотлар, ҳурфикрлик ва бошқалар қиради. Яъни маданий мерос улар орқали намоён бўлади. Маданий мерос эса реал маданий бойликлар орқали намоён бўлади. Ўз навбатида, улар ўртасида уйғунлик ҳар доим амал қилиб боради.

Маданий мерос инсонда ватанпарварлик, миллий туйғусини уйғотади. Аждодларга муносиб авлод бўлишга интилиш ҳиссини пайдо қилади. Маданий мерос ўзида катта маънавий қудратни, бойликни, истеъдодни намоён қилади. Чунки ҳар бир миллат ёки элатнинг маданий кадриятлари, маънавий мероси минг йиллар мобайнида Шарқ халқлари учун қудратли маънавият манбаи бўлиб хизмат қилган. Узоқ вақт давом этган қаттиқ маф-куравий тазйиққа қарамай, ўзбек халқи авлоддан авлодга ўтиб келган ўз тарихий ва маданий кадриятларини ҳамда ўзига хос анъаналарини сақлаб қолишга муваффақ бўлди. Ўзбек халқи ўз миллий-тарихий, маданий меросига қанчалик содиқлигини мустамлакачилик даврида йўқотилган, топталган маданий меросларни қайта тикланганидан билишимиз мумкин.

Маълумки, Собиқ Иттифоқ даврида маданий меросни, кадриятларни ўрганишга синфийлик ва партиявийлик мезонлари асосида ёндашилгани халқимиз тарихининг кўплаб ёрқин саҳифаларини сохталаштиришга ёки бутунлай инкор этишга олиб келган эди. Мустақиллигимизнинг дастлабки кунлариданоқ, аждодларимиз томонидан яратилган бебаҳо маънавий ва маданий меросни тиклаш, уни чуқур ўрганиш ва шу асосида аждодларимиз меросларига содиқ, баркамол инсонни тарбиялаш давлат сиёсати даражасига кўтарилди. Айнан мустақиллик туфайли бизнинг маънавий кадриятларимиз, аждодларимиз қолдирган меросимиз ўзининг бутун мукамаллигида, қайчиланмасдан, ўзгартирилмасдан, яъни зўраки қолипларга жойлаштирилмасдан тиклана бошланди. “Тарих хотираси, ўзбек халқининг, жонажон ўлқанинг, давлатимиз худудининг холис ва ҳақ-қоний тарихини тиклаш, миллий ўзликни англашни, таъбир жоиз бўлса, миллий ифти-хорни тиклаш ва ўстириш жараёнида ғоят муҳим ўрин тутади”¹. Буюк аждодларимизнинг мероси тарихий хотирамизни жонлантириб, ахлоқий тарбияда

¹ Каримов И.А. Тарихий хотирасиз келажак йўқ. – Т.: Ўзбекистон, 1998.

маънавиятимиз ва маданиятимизда ибрат манбаи сифатида намоён бўлмоқда. Асрлар ичра жаҳон илм-фани, маданияти ривожига муносиб ҳисса қўшган заҳматкаш, айна пайтда зукко, билимдон ота-боболаримиздан қолган маданий мерос биз учун бебаҳо хазинадир. Бу хазина маънавий оламимизни бойитиб, ҳар-бир инсон қалбига нур, эзгулик шукроналар баҳшида этади. Халқ оғзаки ижоди намуналари эртак ва ривоятлар, ҳикматли сўзлар, мусиқа асарлари, меъморчилик ёдгорликлари ва тасвирий санъат асарлари, шеър ва дostonлар, исломий тарбия, миллий кадриятларнинг ҳар бири бебаҳо маънавият хазинасидир. Аждодларнинг бой маданий мероси Марказий Осиё халқларининг қонуний миллий ифтихоридир. Масалан, “халқимизнинг ўзига хос турмуш тарзи, тафаккур ва дунёқараш, ҳаётга, воқеликка муносабатининг ифодаси бўлган халқ оғзаки ижоди намуналари, “Алпомиш”, “Шашмақом” каби”¹ дурдоналари маънавиятнинг битмас-туганмас манбаи, ёшларимиз дунёқарашининг асосидир.

Ҳозирги кунда миллий маънавиятимизни тиклаш, унутилган кадриятларни ортга қайтариш борасидаги ҳаракатларимизнинг ёшлар таълим-тарбиясига бевосита йўналтирилиши ўзининг ижобий самарасини бераётганлигини кўришимиз мумкин. Мамлакат миқёсидаги амалга оширилаётган бундай ишларнинг муҳим ёки номуҳими йўқ. Биргина юртимизнинг муқаддас қадамжолари, улуғ алломалари номини тиклаш, уларнинг маънавиятимиз тарихида тутган ўрни, ролини ва бугунги кундаги тарбиявий қимматини билиш, маърифий моҳиятини ўрганиш, келгуси авлодларимизга ҳам уларни асраб-авайлаб етказиш, тарғиб этиш билан боғлиқ маънавий ҳаракатларнинг ўзи ёшлар тарбиясига қанчалар ижобий самаралар бераётганлигини айтиб ўтмаслик мумкин эмас. Бугунги кунда бундай хайрли ва эзгу ишларга ёшларни кенгроқ сафарбар қилишга эҳтиёж ошмоқда. Демак, миллий бойлигимиз, кадриятларимизнинг бирортаси ҳам эътибордан четда қолиши мумкин эмаслиги аниқ. Табиийки, кўзланган асосий мақсад ёшларда маънавий-маданий мерос ва кадриятларга эҳтиром туйғусини, ғурур ҳамда ифтихорни ўстириш, миллий ўзликни шакллантириш, тарғиб қилишдан иборат.

Мамлакатимизда амалга оширилаётган ислохотлар фуқароларимизнинг маънавий камолотини юксалтириш, аждодларимиз томонидан асрлар мобайнида яратилган бебаҳо маданий меросимиз, миллий кадриятларимизнинг тикланишига, энг асосийси, ўзлигимизни англашга катта таъсир кўрсатди, халқимизнинг буюк яратувчанлик анъаналарини рўёбга чиқаришга хизмат қилди. Шунини алоҳида таъкидлаш жоизки, бу ислохотлар натижасида жамиятимизда соғлом маънавий-маърифий муҳит яратилди. Фақат юксак маънавиятга, минг йиллик маданий меросга суянган халқ, давлатгина тараққиётга эришиши мумкинлиги бугунги кунда тобора равшан ҳақиқатга айланмоқда. Ўзбекистон мустақиллигининг илк йилларидаёқ айна шу йўлни танлади. Масаланинг яна бир жиҳати шундаки, Америка ва, умуман, Ғарб дунёси ўзи кавлаган чуқурга ўзи тушмоқда. Масалан, америкалик таниқли файласуф ва сиёсий шарҳловчи П.Ж.Бьюкенен “Ғарбнинг ҳалокати” китобида ўз юртининг (ва умуман Ғарб дунёсининг) таназзулини, аввало, маданиятнинг емирилаётгани, азалий урф-одатларнинг йўқолаётгани, асрлар давомида эъзозлаб келинган кадриятларнинг топталаётгани билан боғлайди ва бундай ишларнинг тепасида турган “маданий инқилобчилар”ни “замонамиз толибонлари,” деб атайди.

Ғарб мутахассисларининг ўз мамлакатларида содир бўлаётган жараёнлар ҳақидаги фикр-мулоҳазалари асосида хулоса қилиш мумкинки, глобаллашув жараёнларини бошқариб, дунёга эгалик қилишга интилаётганлар ўзгалар учун тайёрланган ошни ўзлари “айланиб ҳам, ўргилиб ҳам” ичишга мажбур бўлмоқда. Турли миллат ва халқларнинг кенг маънодаги ижтимоий, маънавий, ахлоқий ва эстетик идеаллари мавжуд ва уларни авайлаб-асраш, уларга таянган ҳолда одамлар ҳаётини тартибга солиш инсонпарвар жамиятнинг асосий белгиларидан бирини ташкил этган. Айниқса, бугунги кунда етакчиликни даъво қилаётган давлатлар даромад олиш ва истеъмолчилик кайфиятига қаратил-

¹ Миллий истиқлол ғояси: асосий тушунча ва тамойиллар. –Тошкент: Ўзбекистон, 2000. – Б. 47.

ган тубан кадриятларни асл қадрият сифатида дунё халқларига тақдим этаётган бир шароитда унга қаршилиқ кўрсатиш ҳамда миллий маданий-маънавий илдизларни сақлаш муҳим аҳамият касб этади. Глобаллашувнинг энг долзарб бўлган маданиятлараро муносабатлардаги бу тенденциялари бизнинг давримизда зиддият кўринишини касб этмоқда.

Хулоса қилиб айтганда, халқимиз маданий мероси, анъаналари, урф-одатлари бизлар учун фақат ўтмишдан қолиб келаётган ёдгорликкина эмас, балки маънавий бойликларнинг таркибий қисми, инсон ақл-идроқи ва тафаккурининг буюк ютуғи ҳамдир. Дарахт ўз илдизлари билан заминдан сув, озиқ-овқат олиб вояга етгандек, инсон ҳам авлод-аждодларидан қолиб келаётган бебаҳо бойликлардан руҳий озиқ, куч-қувват олади, уларга таянади. Ҳар бир миллат ва элат аждодлари билим бойликларидан, тажриба ва тарихий сабоқларидан, одоб-ахлоқ, таълим-тарбияга оид ўғитлари ва йўл йўриқларидан фойдаланади, буларсиз яшай олмайди. Ўзбек халқида дунё тан бериб келаётган ажойиб инсоний фазилатлар, нодир урф-одатлар мавжуд. Оила аъзоларининг барчаси тўпланма-гунча овқат емай туриш, оила бошлигини одоб сақлаб кутиш, ота-онани ўрnidан туриб кутиб олиш, уларга ҳар доим илтифот кўрсатиш, катталарга ҳурмат, кичикларга меҳр-шафқат, авлод-аждодларга, маҳалладошларга, таниш-билишларга ёрдамни аямаслик кабилар бунга мисол бўлади. Мамлакатимизга турли йўллар билан суқилиб кириб ёшлар онгини заҳарлашга уринаётган “Ғарб маданияти” намуналари ва акидапарастлик, экстримистик ғояларнинг мазмуни моҳиятини туғри тушунтириш, мафкуравий иммунитетни шакллантириш долзарб вазифа бўлиб қолмоқда. Ҳар бир ёш авлод ўзининг туғилиб ўсган мамлакатини севиб ардоқлаши, ҳимоялаши, қадриятларини унутмаслиги ва унга ҳурмат билан муносабатда бўлиши маънавий хавфсизликни таъминлаш омилидир.

Фойдаланилган адабиётлар

1. Кравцова М.Е., Баргачева В.Н. Культ Конфуция // Духовная культура Китая. – М., 2006. Т. 2. – С. 196-202.
2. Мирзиёев Ш.М. “Буюк алломалар, адиб ва мутафаккирларимиз ижодий меросини кенг ўрганиш ва тарғиб қилиш мақсадида ёшлар ўртасида китобхонлик танловларини ташкил этиш тўғрисида”ги Қарори / Халқ сўзи, 2018 йил 15 май.
3. Ясперс К. Смысл и назначение истории. – М.: Республика, 1991. – С. 24.
4. Каримов И.А. Тарихий хотирасиз келажак йўқ. – Т.: Ўзбекистон, 1998.
5. Миллий истиқлол ғояси: асосий тушунча ва тамойиллар. –Тошкент: Ўзбекистон, 2000. – Б. 47.

РЕЗЮМЕ

Мазкур мақолала жамиятнинг маънавий юксалишида маънавий қадриятларнинг ва маданий мероснинг ўрни беқиёс бўлиб, аждодлар қолдирган қадрият, мерос ва анъаналарга суянган ҳолда ҳар бир халқ, миллат юксалади ва ривожланиб боради. Маънавий ва маданий мерослардан бебаҳра бўлган халқ қашшоқлашади, унда лоқайдлик, парокандалик, маҳаллийчилик кайфиятлари кучаяди, босқинчиларга қарши курашиши заифлашади, миллат ичидаги низо ва адоватлар авж олиши сингари долзарб масалалар баён этилган.

РЕЗЮМЕ

Эта статья подчеркивает роль духовных ценностей и культурного наследия в духовном благополучии общества и основана на ценностях, наследии и традициях, оставленных предками, и каждая нация, нация растет и развивается. Люди, нечестно относящиеся к духовному и культурному наследию, живут в нищете, где усиливается безразличие, беспокойство, местные настроения, ослабляется борьба с угнетателями, усиливаются конфликты и разногласия внутри нации.

РЕЗЮМЕ

This article emphasizes the role of spiritual values and cultural heritage in the spiritual well-being of the society, and is based on the values, heritage and tradition left by the ancestors, and every nation, nation grows and develops. The people who are dishonestly of spiritual and cultural heritage are povertyed, where indifference, disturbance, localistic moods intensify, the fight against oppressors will be weakened, conflicts and divisions within the nation will grow.

Наируга фалс. ф. д. С.Чориев тавсия этган

СИЁСАТШУНОСЛИК

ГЛОБАЛЛАШУВ ДАВРИДА МАРКАЗИЙ ОСИЁДА ГЕОСИЁСИЙ ЖАРАЁНЛАРНИНГ КУЧАЙИШИ

Омонов Б.Н. (ҚарДУ)

Таянч сўз ва иборалар: *геосиёсий жараёнлар, жуғрофий-сиёсий мувозанат, икки қутбли дунё, кўп қутбли дунё, геосиёсий таҳдид, геосиёсий имкониятлар, ғоявий конфронтация, низо полигонлари, ахборот хуружлари, геосиёсий кучлар, прогрессив ва реакцион йўналиш, янги стратегик ёндашув.*

Ключевые слова: *геополитические процессы, географо-политический баланс, двухполярный мир, многополярный мир, геополитические угрозы, геополитические возможности, идейная конфронтация, полигоны конфликтов, информационные угрозы, геополитические силы, прогрессивные и реакционные направления, новый стратегический подход.*

Keywords: *geopolitical processes, geo-political balance, a bipolar world, a multipolar world, geopolitical threats, geopolitical aggradations, ideological confrontation, conflict polygons, information threats, geopolitical forces, progressive and reactionary trends, a new strategic approach.*

XX асрнинг иккинчи ярмига келиб жаҳондаги икки қарама-қарши мафкуравий тизим ўртасидаги рақобат авжига чиқди. Бу ҳаракатлар геосиёсий жараёнларни тезлаштириб юборди. Оқибатда асрнинг охирида, дунё сиёсий харитасида туб бурилиш юзага келди. Европада Варшава битимининг бекор қилиниши, Берлин деворининг кулаши, Чехословакия, Югославия ва СССРнинг парчаланиши кучлар балансида жиддий таъсир кўрсатди. Икки қутбли дунё ўз ўрнини кўп қутбли кучлар тизимида бўшатишга мажбур бўлди.

Бу жараёндаги социализмни сиқиб чиқаришга уринишлар, айнан биринчи навбатда, собиқ Иттифоққа қаратилди. Собиқ Иттифоқнинг парчаланиши радикал кучлар (АҚШ бошчилигидаги Ғарб давлатлари) томонидан тинимсиз олиб борилган совуқ уруш натижаси бўлса, иккинчи томондан, иттифоқнинг ички сиёсий тизимидаги бошқарув жараёнларнинг салбий йўналиши бунга замин ҳозирлади. Мамлакатда ички тартибсизликлар авж ола бошлади. Коррупция, уюшган жинойтчилик, маҳаллийчилик, инсон ҳуқуқларига нописандлик, хусусий мулкчиликнинг батамом йўқотилиши, фуқароларнинг давлатга ишончсизлиги, бошқарув элитасини курулганиш сиёсатида эътибор бериб қолиши, барча соҳалардаги талон-тароғчиликлар ва сусткашликлар иқтисодий инқирозни келтириб чиқарди. 1985 йилда Қайта қуриш сиёсати дастурининг ишлаб чиқилиши, 1989-1990 йилларда бозор муносабатларига ўтиш жараёнини амалга оширилиши ўз натижасини бермади. Мамлакат парчаланиши учун асосий замин яратилган эди. Ундан ташқари, СССРнинг парчаланиши XX аср охири ва XXI асрда АҚШнинг дунёга ҳукмронлигини тўла асослайди, деган фикрларни авж олди. Кучлар балансидаги тафовут бир томонлама қараганда АҚШ фойдасига ўзгаргандай туюлади. АҚШнинг моддий, мафкуравий, геосиёсий имкониятлари катталиги фаолият доирасида бир мунча кенгайишни юзага келтиргани айни ҳақиқат. У дунёдаги иқтисодий ва ҳарбий, сиёсий жиҳатдан энг кудратли давлат. Аммо бу АҚШни дунё тизимини тўлиқ ўз қўлига олди дегани эмас. Хитой ва Россияни жадал ривожланиши, айниқса, ҳарбий соҳадаги ютуқлари, янги халқаро ташкилотларнинг пайдо бўлиши дунёнинг кўп қутбли бўлишига замин яратмоқда. Кўп қутбли дунё ғояси жаҳон ҳамжамияти орасида тобора машҳур бўлиб бораётир.

XX асрнинг охири чорагидан бошлаб, Ғарбий Европа давлатлари ўз кудратларини тиклаб олдилар. Япония, Хитой, Туркия, Саудия Арабистони, Покистон, Ҳиндистон каби давлатлар жаҳон иқтисоди ва сиёсатида муҳим ўринни эгаллаб бошлади. Бу эса геосиёсий жараёнларнинг ривожланишига замин ҳозирлади. Натижада янги минг йилликка келиб, мисли кўрилмаган даражада геосиёсий жараёнлар жадаллашиб, кўплаб янги конфедерацияларни вужудга келишига сабаб бўлмоқда ва халқаро майдонда обрўйи

ортмоқда. Шулар жумласига Шанхай ҳамкорлик ташкилоти (ШХТ) ва БРИКС (Бразилия, Россия, Ҳиндистон, Хитой ва Жанубий Африка Республикаси)ни киритиш мумкин. Ҳозирги кунда бу ташкилотлар жаҳон геосиёсий тизимига сезиларли даражада таъсирини ўтказмоқда. Таъкидлаш жоизки, “Осиё ва Тинч океани ҳавзасида тобора катта куч тўпланмоқда. Бундай шароитда ўрта ва кичик давлатларни ўз томонига оғдириб олиш учун рақобат кучайиши табиий. Демак, ўрта ва кичик давлатларнинг овозига ҳам йирик давлатлар қулоқ солишга мажбур бўладиларки, эндиликда бир, икки қутбли дунё эмас, балки кўп қутбли дунё учун мақбул сиёсатгина таъсирли бўлиши мумкин” [3;94].

СССРнинг парчаланиши фақат АҚШнинг ҳукмронлигини эмас, балки кўплаб геги-мон давлатлар геосиёсий қудратини (Россия давлати ҳам бу соҳада орқада қолган эмас) ошишига олиб келди. Россия ва Украина муносабатларининг бузилиши¹, АҚШ ва Европа давлатларининг Россияга нисбатан санкция эълон қилиши, кейинчалик Араб мамлакатларини бу жараёнларга аралаштириши, Россия ва Туркия муносабатларидаги зиддиятлар², Туркия ва Россия муносабатларини қайта тикланиши³, Туркиянинг АҚШ ва Европа иттифоқи давлатлари билан муносабатларини ёмонлашуви⁴, АҚШ қуролли кучлари 7 апрелга ўтар кечаси (2017) Дональд Трампнинг буйруғи билан Суриянинг Хомс вилоятида жойлашган аэродромга ракета зарбаларини берилиши⁵ геосиёсий муносабатларда бир қанча чигалликларни келтириб чиқарди. Дунё геосиёсатида кучли давлатларнинг қарама-қарши позицияси жадаллашди. Геосиёсий кучлар бир томондан собиқ Иттифокдан ажралиб чиққан ҳудудларга эгалик қилишга уринса, иккинчидан, рақибликка давогар давлатларни сиқиб қўйишга, учинчидан эса, геостратегик минтақаларни тўлиқ ўз назоратига олишга уринмоқдалар. Бинобарин, халқаро майдондаги геосиёсий муаммолардан Марказий Осиё минтақаси ҳам холи эмас. Марказий Осиё дунёнинг санокли геостратегик минтақаларидан бири бўлиб, геосиёсий жараёнларнинг қизғин таъсири ва назорати қаратилаётган ҳудуддир. Шу сабабли геосиёсий кучлар ўз манфаатларини айнан минтақадаги мустақил давлатлардан қидирмоқда. Янги минг йилликда Марказий Осиёдан манфаатларини излашга уринган давлатлар сонининг ошиши геосиёсий жараёнларда туб бурилиш ясади ва муаммоларни янада тезлаштирди. Геосиёсий муаммолар жаҳон миқёсида жадаллашиб, Марказий Осиё минтақасининг транзит чорраҳасида тўқнашмоқда. Ҳозирги пайтда Марказий Осиё минтақасида турли сиёсий, иқтисодий, ҳарбий ва экологияга оид муаммолар тўпланиб қолган. Бу жойдаги ялпи хавфсизликка минтақавий, миллий, маҳаллий можаролар, диний экстремизм ва жангари сепаратизм таҳдид солмоқда. Бундай қарама-қаршилиқларда четдаги айрим йирик мамлакатларнинг ўз манфаатларини ва таъсир доираларини сақлаб қолиш, кучлар

¹ 2013 йилда Қримни Россия ҳудудига ўтиши билан боғлиқ воқеалар.

² 2015 йил 24 ноябрда Туркия ҳарбий кучлари Россияни Су-24 самолётини уриб тушуриши билан боғлиқ воқеалар.

³ 2016 йил 27 июнда Туркия президенти Ражаб Тоййиб Эрдуған Россия раҳбари Владимир Путинга йўллаган мактубида Су-24 самолёти уриб туширилгани учун узр сўради ва икки мамлакат ўртасидаги дўстона муносабатларни тиклашга чақирди. Россия томони бу чақирикни ижобий қабул қилди.

⁴ 2016 йил 16 июлда Туркияда ҳарбий давлат тўнтарилишига уриниш ва уни бошчиси сифатида АҚШда фаолият юритаётган Фатхулла Гуленни айбдор деб топилиши, АҚШ ҳукуматидан Фатхулла Гуленни Туркияга топширилиши ҳақидаги таклифига рад жавобини олиши, Туркия ва Германия давлатлари ўртасида сиёсий келишмовчиликнинг кучайиши, Туркия давлат тўнтарилишида Фатхулла Гуленни қўллаб-қувватлаганликда Германияни айблаши, 2017 йил 15 мартда Туркия бош вазири самолётини Недерландияда тўхташга руҳсат этилмаганлиги, бу ҳолатни Дания, Германия, Франция давлатлари томонидан маъқулланганлиги.

⁵ 2017 йил 7 апрелга ўтар кечаси АҚШ Хомс провинциясидаги Сурия ҲҲК аэродромига зарба берди. Пентагон маълумотларига кўра, авиабаза ҳудудига қарата 59 та Tomahawk қанотли ракетаси учирилган. Ракета зарбаси 4 апрель кунини Суриянинг Идлиб провинциясида кимёвий қуролдан фойдаланилгани учун жавоб бўлди. АҚШ раҳбарияти тахмин этилаётган кимёвий ҳужум ушбу аэродромдан бошланган деб ҳисоблайди. Бу ҳужумни Европа иттифоқи, Араб мамлакатлари ва Туркия қўллаб-қувватлади. Фақат Россия, Хитой, Эрон давлатлари қарши бўлишди.

мувозанатини ўз фойдаларига ўзгартириш учун олиб бораётган ҳаракатлари ҳам ўз ўрнига эга [2;11].

Айни пайтда, глобал характерга эга ғоявий қарашлар дунёнинг мафкуравий манзари мазмунини белгилаб беришда устуворликка интилаяпти. Кишилиқ жамияти тараққиётининг ҳозирги даврида турли хил эски мафкураларнинг янгидан сиёсий тус олиши янада шиддатлашмоқда. Бир-бирига мутлақо зид дунёқарашлар, сиёсий, миллий, диний оқимлар, мазҳаб ва секталар ўртасидаги баҳс-мунозаралар миллатлараро тўқнашувларга, оммавий қирғинларга сабаб бўлмоқда.

Инсон онги ва қалби учун кураш янги сифатий хусусият касб этган бир даврда, эътиқод умумийлигига асосланиш (масалан, панисломизм), этник бирликка урғу бериш (масалан, пантуркизм, панэронизм) ва ягона ижтимоий-иқтисодий ва сиёсий маконда яшаш натижасида юзага келган боғлиқликни рўқач қилиш асосида (масалан, пансоветизм) яққа мафкуралар ҳукмронлигини таъминлаш орқали жаҳон майдонларини мафкуравий жиҳатдан бўлиб олишга уринишлар кузатилмоқда. Чунки сайёрамизнинг жуда катта майдонида кучлар нисбати кўп жиҳатдан Марказий Осиёдаги янги мустақил давлатлар қайси йўлдан боришларига боғлиқ. Ҳозир халқаро муносабатларнинг сифат жиҳатидан янги тартибни шакллантириш жараёнида иштирок этаётганлар буни эътироф этмасликлари мумкин эмас. Ҳеч шубҳа йўқки, бу давлатларнинг танлаб олган йўли ислом дунёсида юз бераётган мураккаб жараёнларнинг ривожланиши қандай натижаларга олиб келишига ва, умуман, жаҳон ҳамжамияти учун келиб чиқадиган барча оқибатларга ўз таъсирини кўрсатади [2;8-9].

Халқаро вазиятнинг жадал ўзгариши, давлатлар ўртасидаги зиддиятларнинг кучайиши, муаммоларнинг янада ортиши, дунёнинг турли минтақаларида янги низо полигонларининг пайдо бўлиши жаҳон жамоатчилигида катта ташвиш ва хавотир уйғотмоқда. Инсоният цивилизациясининг ривожланиш тарихи, айниқса, ҳар жиҳатдан бир-бирига боғлиқ бўлиб қолган ҳозирги дунё воқелиги шундан далолат бериб турибдики, алоҳида олинган бир давлатдаги ҳеч бир можаро узоқ вақт давомида миллий чегаралар доирасида қолиб кетмайди. Бир қанча сабабларга кўра бундай можаро назорат қилиб бўлмайдиган даражада ёйилиб кетиши муқаррар. Бу эса эртами-кечми қўшни давлатлар олдида барча салбий оқибатлари билан бирга қатор муаммоларни кўндаланг қилиб кўяди. Ҳатто минтақадаги вазиятни беқарорлаштириш даражасига бориб етади. Шу нуқтаи назардан қараганда, можаронинг яширин ва ошқора тарзда байналмилаллашуви тангликни чуқурлаштиради. Чунки турли мақсадларни кўзлайдиган ва танглик мавжуд бўлган ҳудудда ўз манфаатларини таъминлашга интиладиган ташқи кучлар ҳамма вақт шай туради [2;24-25].

Марказий Осиё мамлакатлари ўз мустақиллигини қўлга киритиб, тараққиёт сари қадам ташлаётган ҳозирги шароитда ҳам жаҳондаги маълум бир сиёсий кучлар, мафкуравий полигонлар улкан иқтисодий салоҳият ва қулай геополитик мавқега эга бўлган бу минтақани ўз манфаатлари доирасига тортиш ҳаракатларидан тўхтагани йўқ. Улар ўз мақсадларига эришиш учун таъсир ва босим ўтказишнинг барча шакллари қўлламоқдалар. Жумладан, Марказий Осиё мамлакатларининг ўзаро иқтисодий интеграциялашувига тўсқинлик қилиш, ўзаро бир-бирларидан норозилик кайфиятини уйғотиш ва этник низоларни келтириб чиқариш каби ҳолатларда намоён бўлмоқда.

Шу нуқтаи назардан, Марказий Осиёдаги геосиёсий жараёнлар уч йўналишда кечмоқда.

Биринчидан, минтақада амалга ошадиган барча геосиёсий муносабатлардан ўзаро дўстона, тенг манфаатли доирада ҳамкорлик қилишдан манфаатдор давлатлар ва сиёсий кучлар ҳудудда доимий осойишталикни сақлашга интилади. Бу жараёнлар прогрессив йўналишда бўлиб – тинчлик, барқарорлик ва тараққиёт, миллатлараро тотувлик, динлараро бағрикенглик, инсон эркинлиги ва шахс камолоти, умуминсоний қадриятлар устуворлиги каби улғувор мақсадларга йўналтирилган бунёдкор ғоя ва мафкуралар устуворлигини таъминлашга ҳаракат қилади. Прогрессив йўналишдаги мафкуралар инсониятни ҳар хил самовий ва замин офатларидан, уруш ва бошқа мажоралардан халос этиб, тинч-тотув, ўзаро ҳамжиҳатликда яшаш, ҳудудлар бўлинмаслиги, чегаралар дахлсизлигини таъминлаш, моддий ва маънавий бойлик-

лардан ўзаро манфаатли ҳамкорлик асосида фойдаланишга ундайди [4;304-305]. Чунки, Марказий Осиё худуди теллурократик¹ чорраҳада жойлашган. Айнан, Осиё минтақасидаги Хитой, Япония, Корея, Малайзия, Сингапур, Ҳиндистон, Покистон, Эрон, Туркия, Россия, Саудия Арабистони ва бошқа давлатлар билан савдо, иқтисодий алоқалар кенг йўлга қўйилган. Ушбу давлатларнинг баъзилари Хитой, Россия, Эрон ва Марказий Осиё республикалари ўртасида нефть-газ, электроэнергетика, гидроэнергетика соҳаларида транскомуникация линиялари такомиллашиб бормоқда ва ижтимоий-иқтисодий, хавфсизлик соҳаларида занжирсимон ҳалқа юзага келган.

АҚШ, Европа Иттифоқи давлатлари ўртасида ҳам икки томонлама манфаатли алоқалар ўрнатилган. Айниқса, минтақада етиштирилаётган қишлоқ хўжалик маҳсулотлари учун эҳтиёж анча юқори. Марказий Осиё ушбу маҳсулотлар етиштириладиган қулай ҳудуд бўлиб, хом ашёси ва маҳсулотлари билан эътиборлидир.

Иккинчидан, дунё ҳокимлигига даъвогар баъзи давлатлар ўз геосиёсий тактикасида Марказий Осиё минтақасидан кенгроқ фойдаланишга интилоқдалар. Реакцион йўналишда фаолият олиб бораётган мафкуралар уруши, қуролланишни тарғибот-ташвиқот қилиш, шунингдек, одамлар орасида ҳар хил ғоявий ўйинлар ўйлаб топиш асосида минтақаларни мафкуравий йўл билан ичидан бўлиб ташлашга уринмоқдалар. Бунинг эвазига уларнинг табиий бойликларини эгаллаб олиш, ўзларини эса ғоявий қарамликка гирифтор қилиш мақсадида тинмай ҳаракат қилаётган буюк давлатчилик шовинизми, панисломизм, пантуркизм, диний экстремизм ва фундаментализм каби ғоялар байроғи остида фаолият олиб бормоқдалар [4;305]. Минтақа давлатлари ҳукмронликка даъвогарларни қайси бирини танлаши геосиёсий мувозанатни ўзгаришига кескин таъсир қилади. Шу сабабли минтақа давлатларига ўз таъсирини ўтказишга ҳаракат қилувчи кучлар тактикаси бошқа кучлар фойдасига ён бера бошлаганда ҳудудда низолар чиқаришдан манфаатдор бўлиб қолади. Миллий, этник, диний, маънавий-маданий, ахборот хуружлари авж ола бошлайди. Агар минтақа биринчи томонга ён берса, иккинчиси ва бошқалари, учинчи томонга ён берса, биринчи, иккинчи ва бошқаларининг таъсири ортиб бораверади. Натижада минтақа давлатларининг ўзида ҳам сиёсий низолар шаклланади.

Марказий Осиё давлатлари сиёсатида барча давлатлар билан тенг ҳамкорлик ва бошқа давлатлар ички ишларига аралашмаслик муносабатлари ҳукмрон. Бу сиёсат эса баъзи кучлар норозилигини шакллантиради. Минтақани ўз измида сақлаб қолишга уринувчи доиралар янада жадал босим ўтказишга интилади.

Учинчидан, геосиёсий жараёнларда Марказий Осиё давлатларининг иштироки анча юқори. Мустақилликдан кейинги йиллар мазкур минтақада сиёсий тарқоқлик авж олди, иқтисодий ривожланиш суст кечди. Тараққиётда тафовутлар юзага келди. Жумладан, Тожикистон, Қирғизистон давлатлари Россия кўмагига муҳтож бўлиб қолди. Иқтисодий, сиёсий, ҳарбий муаммоларни бартараф этиш ва хавфсизликни таъминлаш оғир кечди. Ўзбекистон, Қозоғистон республикалари иқтисодий тараққиётда юқори даражага кўтарилди бошлади. Барча соҳаларда ўзини идора этиш ва ҳимояланиш системаси такомиллашди. Ушбу икки республика минтақа давлатлари интеграциясидан кўпроқ манфаатдор эди. Аммо буюк давлатларнинг геосиёсий рақобати минтақада ҳамжихатликни такомиллаштиришда ғализликларни келтириб чиқарди. Туркманистоннинг қўшилмаслик сиёсати ва минтақа давлатларига бефарқлиги сиёсий номутаносибликларни намоён қилди. Бу номутаносиблик Туркманистон Президенти Гурбангули Бердимухаммедовнинг ҳокимият бошқарувига келиши билан анча мўътадиллашди. Қирғизистон, Тожикистон, Ўзбекистон давлатлари ҳам трансчегаравий дарёлардан фойдаланишда келишолмаслиги узок муддатли сиёсий бирликдаги танаффусга сабаб бўлди. Ўзбекистон Республикаси Президенти Шавкат Мирзиёевнинг барча давлатлар, аввало, қўшни мамлакатлар билан яхши қўшничилик, дўстлик ва ҳамкорлик муносабатлари ривожланишига [1;384] қаратилган самарали сиёсати минтақада ҳамкорликни янги босқинчи бошланишига замин ҳозирламоқда.

¹Теллурократия – Курукликдаги куч-қудратни англаувчи геосиёсий атама, иқтисодий-географик савдо йўли.

Марказий Осиё давлатлари истикболига қаратилган геосиёсий таҳдидлар хорижий мамлакатларнинг фан-техника, технология соҳаларидаги ютуқлари, инвестиция ва замонавий коммуникациялари билан бирга кириб келаётган бўлса, иккинчи томондан, тараққиёт йўлидан бораётган минтақа давлатларининг фан-техника, технология соҳасида ўзлари замон талаби даражасида янгиликлар яратишдан кўра, тайёридан фойдаланишга бўлган мойиллигининг ошириб бориши натижасида глобаллашув жараёнида тенг қатнаша олмаётганлиги билан боғлиқ бўлиб қолмоқда. Геосиёсий жараёнларнинг авж олиши шароитида юксак тараққий этган мамлакатлар даражасида тенг қатнашиш учун маълум бир вақт керак бўлади [5;8].

Ана шу вақтни кескин қисқартириш ва жадал ривожланиш сари одимлаш ижтимоий-иқтисодий зарурият бўлиб, қуйидаги вазифаларни амалга оширишни тақозо этади: **биринчидан**, Марказий Осиёда хавфсизлик ва барқарорликни таъминлаш соҳасида самарали минтақавий ҳамкорликнинг кенгайтиришнинг янги институционал тизими ва механизмларни яратиш; **иккинчидан**, энг долзарб халқаро, минтақавий масалалар юзасидан кенг фикрлар алмашиш ҳамда қисқа ва узоқ муддатга мўлжалланган “йўл харитаси”ни ишлаб чиқиш; **учинчидан**, минтақа давлатлари ўртасида иқтисодий алоқаларни янада кенгайтириш ва эркин савдо тартибининг тўлақонли фаолиятини йўлга қўйиш; **тўртинчидан**, минтақанинг транзит-логистика салоҳиятини тубдан такомиллаштириш ва Марказий Осиёни йирик денгиз портлари, жаҳон бозорлари билан боғлаш имконини берадиган транспорт-коммуникация лойиҳаларини амалга ошириш; **бешинчидан**, божхона ва маъмурий тартиб-таомилларни янада соддалаштириш, унификация қилиш, юкларни ташиниш, уларнинг транзити бўйича кўп томонлама имтиёзли тарифларни шакллантириш; **олтинчидан**, таълим, илм-фан соҳасидаги ютуқлар ва маданий-гуманитар ҳамкорликни янада ривожлантириш; **еттинчидан**, минтақада ички туризмни ривожлантириш ва ҳамкорликда ишлаб чиқариладиган сайёҳлик маҳсулотларини ташқи бозорларга олиб чиқиш; **саккизинчидан**, ҳуқуқни муҳофаза қилиш идоралари ва махсус хизматлар йўналишида амалий ҳамкорликни ва ўз вақтида ахборот алмашишни ривожлантириш; **тўққизинчидан**, чегараолди ҳудудларда фавқулодда ҳолатлар, техноген ва экологик фалокатлар, табиий офатларнинг олдини олиш ва уларнинг вужудга келишига қарши ўз вақтида ҳаракат қилиш бўйича ҳамкорлик механизмларини яратиш; **ўнинчидан**, юқорида келтирилган вазифаларни ташкиллаштириш, назорат қилиш ва бошқаришнинг минтақавий институтларини жорий этишдан иборат.

Умумий хулоса ўрнида шуни таъкидлаш жоизки, жаҳонда кўп кутбни дунё манзараси Марказий Осиё давлатларига ҳам таъсирини ўтказиб келмоқда. Бугунги глобаллашув шароитида содир бўлаётган ғоявий-мафкуравий жараёнлар прогрессив ва реакцион йўналишда кечмоқда. Шунга кўра, минтақада фаол ҳамкорлик ва барқарорликни таъминлашни талаб қилади. Марказий Осиёда барқарорлик ва жуғрофий-сиёсий мувозанат сақланиб қолган шароитдагина бу минтақа жўшқин ва собитқадам ривожланиб, жаҳон ҳамжамияти учун муносиб шерик бўла олади. Шу нуқтаи назардан Марказий Осиёда геосиёсий таҳдидларни олдини олишнинг барча имкониятлари мавжуд бўлиб, хавфсизликни таъминлаш ва унинг барқарор ривожланишини умуммиллий вазифа даражасига кўтара олиш зарурлигини минтақа давлатлари ва фуқаролари англаб етишига боғлиқ. Бу эса минтақа давлатларининг ўзаро интеграциясини янги босқичга кўтариш концепциясини ишлаб чиқиш зарурлигини назарда тутди. Чунки жаҳон бозорида конъюнктура ўзгариб, рақобат тобора кучайиб бораётганини ҳар томонлама ҳисобга олиш, Марказий Осиё минтақасини янада барқарор ва жадал суръатлар билан ривожлантиришни оптимал муқобил вариантларини ишлаб чиқиш учун мутлақо янги стратегик ёндашув ва тамойилларни назарий асослаш ҳамда амалга ошириш мақсадга мувофиқдир.

Фойдаланилган адабиётлар

1. Мирзиёев Ш. Миллий тараққиёт йўлимизни қатъият билан давом эттириб, янги босқичга кўтарамиз. 1-жилд. – Т.: Ўзбекистон, 2017. – 592 б.
2. Каримов И. Ўзбекистон XXI аср бўсағасида: хавфсизликка таҳдид, барқарорлик шартла-

ри ва тараққиёт қафолатлари. – Т.: Ўзбекистон, 1997. – 328 б.

3. Каримов И. Ноосфера: геосиёсат ва мафкура. – Т.: Янги аср авлоди, 2008. – 162 б.

4. Яхшиликков Ж.Я., Муҳаммадиев Н.Э. Миллий ғоя – тараққиёт стратегияси. –Т.: Фан, 2017. – 424 б.

5. Отамуродов С. Глобаллашув ва миллий-маънавий хавфсизлик. –Т.: O`zbekiston, 2015. – 456 б.

РЕЗЮМЕ

Мақолада Марказий Осиё минтақасига геосиёсий жараёнларнинг таъсири ёритилган, Марказий Осиё мамлакатларида геосиёсий таҳдидларни олдини олиш, интеграцион жараёнларни янги босқичга кўтариш лозимлиги таъкидланган.

РЕЗЮМЕ

В статье освещается влияние геополитических процессов на Центральноазиатский регион. Подчеркивается, что для предотвращения геополитических угроз необходимо поднять интеграционные процессы в странах Центральной Азии на новый уровень.

SUMMARY

The article highlights the influence of geopolitical processes on the Central Asian region. The necessity of integration processes, prevention of geopolitical threats is underlined.

Наишра фалс. ф. д. С. Чориев тавсия этган

ДУХОВНО-ПРАВСТВЕННЫЕ ОСНОВЫ ФОРМИРОВАНИЯ УГРОЗОУСТОЙЧИВОГО ОБЩЕСТВА

Авазов К.Х. (НУУ)

Ключевые слова: *стабильность, духовное обновление, формирование, внешние факторы, устойчивость, воспитание, национальная идеология.*

Таянч сўз ва иборалар: *таҳдид, маънавият, глобаллашув, барқарорлик, тинчлик, сиёсий жараён, таҳдидбардош жамият, деградация.*

Keywords: *stability, spiritual renewal, formation, external factors, sustainability, upbringing, national ideology.*

Противоречивое влияние глобализации на современную жизнь выявляет, наряду с ее положительными тенденциями, и отрицательные, связанные с влиянием ее на рост духовных угроз. В этой связи только приобщение к бесценному культурному наследию, современным достижениям, формирование свободного, самостоятельного мышления поможет выработать у населения, особенно у подрастающего поколения, иммунитет по отношению к духовным угрозам. Поэтому качественные особенности духовного мира личности, социальных слоев и групп обуславливают состояние общественных отношений в аспекте их устойчивости и стабильности, динамики развития и воспроизводства.

Нарушение баланса сил в ранее двухполярном мире породило у отдельных лидеров и государств Запада стремление навязать остальным народам мира свое понимание демократии, по существу, свою модель государственного устройства. Такие попытки, естественно, были отвергнуты и оценены как фактор подрыва доверия между народами после окончания «холодной войны». В современном мире вопросы духовности и просветительства, воспитания подрастающего поколения в духе здорового патриотизма, прогрессивных национальных и общечеловеческих ценностей приобретают особую актуальность. В Узбекистане, добившемся независимости, большое внимание уделяется вопросам духовности, так как от их правильного решения зависят национальное возрождение, национальный прогресс. Действительно, духовность в республике признана приоритетной наряду с экономикой. Проблему дальнейшего духовного обновления общества среди наиболее важных приоритетов развития Узбекистана на ближайшую перспективу особо выделял, первый Президент Республики Узбекистан И. А. Каримов. Мы все, - как подчеркивает он, - «должны четко осознавать, что от духовного возрождения народа, сохранения традиций, развития культуры и искусства зависит положение дел в других сферах,

насколько результативными будут проводимые реформы». Также он отмечает, что: «Укрепление и развитие духовности народа – важнейшая забота государства и общества в Узбекистане». [Каримов, 1996: 77-78].

Следовательно, духовность оберегает как свободу личности, так и свободу, независимость нации. Исследование общественной эволюции, логики социальных процессов создает возможность выявлять изменения системы исторических, духовно-культурных и нравственных ценностей - соответственно - динамику развития социума в ситуациях рисков, вызовов и угроз. Концептуальный статус дисциплины социальной философии и политических наук позволяет структурно представить национальную безопасность в основательности ее многочисленных подструктур и элементов. Для противодействия угрозам национальной безопасности силы ее обеспечения (прежде всего, государственной безопасности и общественной безопасности) во взаимодействии с институтами гражданского общества обеспечивают сохранение социально-исторического, культурного и духовного наследия. На этой основе национальные приоритеты развития духовной сферы заключаются в сохранении и укреплении нравственных основ общества, исторических традиций, культурного и научного потенциалов страны.

Духовно-нравственные основы общества – это, прежде всего, активное отношение к действительности, стремление к конкретной цели, идеалам, организация своей деятельности сообразно им. Только тогда гармонизация связей между составляющими в системе «человек - общество – природа», нормы и установки на построение гуманистического общества с высокоразвитой политической, правовой, нравственной, экологической и художественной культурой будут положены в фундамент духовных основ независимости. Духовные основы базируются на четырех устоях:

- «-приверженности общечеловеческим ценностям;
- укреплению и развитию духовного наследия нашего народа;
- свободной самореализации человеком своего потенциала;
- патриотизме» [Каримов, 1996: 77-78].

А приверженность общечеловеческим ценностям – это социальная установка нашего нового формирующегося гражданского общества. Сохранение системы базовых ценностей открывает возможности для прогрессивного развития личности, общества и государства. В этом случае духовная безопасность предполагает обеспечение условий стабильного развития и позволяет государству решать актуальные задачи экономического, социального и политического развития. Одновременно анализ состояния духовно-культурной и нравственной сфер способствует выявлению тех негативных тенденций в различных областях жизнедеятельности, которые могут привести к возникновению угроз национальной безопасности. Без опоры на духовные ориентиры, без развития человеческих качеств немислимо стабильное развитие общества. В целом, новая система духовных ценностей должна быть составлена так, чтобы человек чувствовал себя частью социоприродной среды, как это было при господстве мифологического мировоззрения. Критерием в данном случае становится увеличение места и роли общечеловеческих ценностей в истории человечества, возрастание их удельного веса в жизни общества. Речь идет о таких жизненно важных ценностях, как окружающая среда, человеческий род и жизнь человека, личность и ее социальный статус, безопасность и эффективность технологий, разумное удовлетворение потребностей. В Узбекистане, очень часто употребляются словосочетания и выражения с компонентом «духовность» или «духовное»: духовное богатство, бездуховность, духовное возрождение, духовное очищение, духовные основы независимости. Это свидетельствует о том, что в республике большое внимание уделяется вопросам духовности, так как от их правильного решения зависят национальное возрождение, национальный прогресс, устойчивое развитие и стабильность общества в целом. Устойчивость развития духовно-нравственной сферы общественной жизни, отраженная в ее научной теории и истории, доказывает, что сущностью ее отражения в теории является

познание законов развития общества, а сущностью ее отражения в истории - реализация субъективных факторов и объективных условий действия объективных законов. Совершенство общественных отношений в духовной сфере общественной жизни определяется единством субъективных факторов и объективных условий устойчивого развития общества, и, напротив, устойчивость развития общества определяется совершенством общественных отношений, в том числе в духовной сфере общественной жизни, развертывающихся на основе единства субъективных факторов и объективных условий.

Социальный авангард духовной сферы общественной жизни в науке, искусстве, литературе и т. д. определяет направление жизнедеятельности общества, стратегию и тактику воспитания совершенной личности своего времени, обеспечивает устойчивое развитие общества, гармонию его социальных институтов. Социальный опыт духовной жизни обществ Востока показывает, что распри, смуты, рождаясь в головах людей, предстают как одна из наиболее существенных причин деградации общества, как одна из важнейших функций, обнаруживающих негативизм субъективных факторов, уход от линии устойчивого развития общества. Обратимся опять к выступлениям главы государства, ибо в них формулируется проблемы и задачи практической политики. «Если экономический рост, прогресс являются телом нашего общества, то духовность, просветительство, зрелость политического сознания – его дух, ум, душа. Чтобы построить великое государство, достигнуть великого будущего, нужно воспитывать разумных, просвещенных, гордящихся своим прошлым, великими ценностями, нацию верящих в будущее людей» [Каримов 1996: 163-164]. На этой основе национальные приоритеты развития духовной сферы заключаются в сохранении и укреплении нравственных основ общества, исторических традиций, культурного и научного потенциалов страны. Сохранение системы базовых ценностей открывает возможности для прогрессивного развития личности, общества и государства. В этом случае духовная безопасность предполагает обеспечение условий стабильного развития и позволяет государству решать актуальные задачи экономического, социального и политического развития.

Духовность, прежде всего, оберегает нацию, национальную культуру, образ жизни. Она выполняет функцию социально-культурного фильтра и старается воспрепятствовать проникновению в национальную жизнь чуждых ей явлений, подрывающих национальное, не соответствующих нравственным, эстетическим, философским убеждениям нации. В то же время Узбекистан столкнулся с множеством новых проблем, которые представляют реальную угрозу суверенному существованию государства. Сегодня необходимо признать, что угрозой фактором для существования человека и человечества становится разразившийся духовный кризис. Его проявление непосредственно связано с резким обострением. Поэтому стабильность и жизнеспособность государства определяется, прежде всего, нравственным и духовным уровнями его населения, а не состоянием экономики. Сознание во многом определяет бытие. История дает немало примеров, начиная с гибели Римской империи, когда в целом экономически благополучные государства погибали в результате падения морального уровня населения, в частности, роста коррумпированности государственных чиновников. Не обеспечивая на должном уровне духовную безопасность, невозможно достичь национальной безопасности. Уровень обеспеченности системы национальной безопасности остается взаимосвязанным друг с другом. В реальности мы становимся свидетелями этого процесса. В глобальном мире идет процесс гегемонии над человечеством, вместо использования оружия приоритетом становится захват ума, души и разума человека. Проявляется неизбежность сложной борьбы в сфере духовности. Полное осознание процессов, происходящих в духовной сфере, осуществление государственной политики в этой области, доскональное знание механизмов борьбы против разрушительных идей руководителями государственной власти – это требование времени. В конце концов, было отмечено, что воспитание духовности, ее улучшение, являются главными и приоритетными задачами государственного значения. Поэтому поли-

тика государства, связанная с развитием духовности и культурно-просветительской работой, должна постоянно находиться в центре нашего внимания.

Укрепление, обновление и «ремонт» собственной истории должны непрерывно и ответственно вестись каждым народом, как и «защита» своей истории должна быть частью работы всей системы на национальной безопасности» [Кара-Мурза, 2008. – 214 с.].

Следовательно, без опоры на духовные ориентиры, без развития человеческих качеств немислимо формирование угрозоустойчивого общества. В целом, новая система духовных ценностей должна быть составлена так, чтобы человек чувствовал себя частью социоприродной среды, как это было при господстве мифологического мировоззрения. Критерием в данном случае становится увеличение роли общечеловеческих ценностей в истории человечества, возрастание их удельного веса в жизни общества. Речь идет о таких жизненно важных ценностях, как окружающая среда, человеческий род и жизнь человека, личность и ее социальный статус, безопасность и эффективность технологий, разумное удовлетворение потребностей.

Таким образом, силами широкой общественности, интеллигенции, деятелей науки и культуры, прежде всего работников духовно-просветительной сферы, необходимо поднять на новый уровень деятельность, направленную на совершенствование и утверждение основных принципов национальной идеологии в сознании людей. Особо надо отметить, что для нас самой главной целью является превращение национальной идеи и идеологии независимости в основу мировоззрения, духовный стержень каждого живущего в нашей стране человека.

Список использованной литературы

1. Каримов И.А. По пути безопасности и стабильности. Т. 6. – Т.: Узбекистан, 1998. – С. 173.
2. Каримов И. А. Узбекистан: национальная независимость, экономика, политика, идеология. Т. 1. – Т.: Узбекистан, 1996. – С. 347.
3. Каримов И.А. Человек, его права и свободы – высшая ценность. Т. 14. – Т., 2006. – С. 223.
4. Каримов И.А. Юксак маънавият – энгилмас куч. – Т., 2008. – 55 б.
5. Кара-Мурза. Демонтаж народа. – М.: Алгоритм, 2008. – С. 79.
6. Отамуратов С. Глобаллашув ва миллий-маънавий хавфсизлик. – Т: Ўзбекистон, 2015. – 447 б.
7. Эркаев А. Духовность и развитие. – Т.: Manaviat, 2007. – С. 368.
8. Muskhalishvili N.L, Sergeev V.M, Shreider Yu. A. Value reflection and conflicts in a divided society // Issues of Philosophy. 1996. – № 11. – P. 56.
9. Пахрутдинов Ш. И. Тараққийга таҳдид: назария ва амалиёт. – Тошкент: Академия, 2006. – 157 б.

РЕЗЮМЕ

Мақолада маънавий-ахлоқий тарбиянинг таҳдидбардош жамиятни шакллантиришдаги ўрни ва ролининг баъзи жиҳатлари, жамиятнинг маънавий хавфсизлигини таъминлаш самарадорлигини ошириш. Ижтимоий технологияларга қарши туриш учун маънавий-ахлоқий тарбия амалиётини қайта қуриш ва уни ташқи таъсирларга чидамли қилиш зарур. Таҳдидбардош жамиятни шакллантиришда маънавий-ахлоқий хавфсизлик ва ушбу муаммога ресурсларни жамлаш тизимини ривожлантириш зарурати асосланади.

РЕЗЮМЕ

В статье ставится вопрос о введении в научный дискурс нового понятия - «духовно-нравственная безопасность» общества, государства, социума. Авторы аргументируют свою позицию тем, что мир вступил в новую эпоху активного применения социальных технологий и манипулятивных техник. Сам факт успешности использования социальных технологий приводит к катастрофе - общество, государство и социумы оказываются включенными в процессы деградации. Социальные технологии изначально направлены на разрушение духовно-нравственных основ общества, государства и каждой личности. Успешность манипулятивных техник, по мнению авторов, достигается именно в момент крушения традиционных духовно-нравственных ценностей и установок, после чего страна и общество оказываются в ситуации деградации. В статье обосновывается необходимость разработки системы духовно-нравственной безопасности и концентрации ресурсов именно на этой проблеме.

SUMMARY

The article raises the question of introducing into the scientific discourse a new concept - the "spiritual and moral security" of society, the state, and society. The authors argue their position by saying that the world has entered a new era of active use of social technologies and manipulative techniques. The very fact of the successful use of social technologies leads to disaster - society, the state and societies are included in the degradation processes. Social technologies were originally aimed at destroying the spiritual and moral foundations of society, the state and each individual. The success of manipulative techniques, according to the authors, is achieved precisely at the time of the collapse of traditional spiritual and moral values and attitudes, after which the country and society find themselves in a situation of degradation. The article notes that in order to counteract social technologies, it is necessary to restructure the practice of spiritual and moral education, to make it resistant to external influences. The construction of such a system of education is the strengthening of the spiritual and moral security of society and the country. The article substantiates the need to develop a system of spiritual moral security and concentration of resources on this particular problem.

Рекомендовано к печати д.филос.н. С.Чариевым

ҲУҚАРОЛИҚ МАДАНИЯТИ ВА СИЁСИЙ МАДАНИЯТ

Қодиров Ф.Ю. (ҚарДУ)

Таянч сўз ва иборалар: *маданият, сиёсат, фуқаролик, фуқаролик маданияти, сиёсий маданият, давлат ҳокимияти, демократия, фуқаро, фуқаролик жамияти, давлат.*

Ключевые слова: *культура, политика, гражданство, гражданская культура, политическая культура, государственная власть, демократия, граждане, гражданское общество, государство.*

Keywords: *culture, policy, citizenship, citizenship culture, political culture, state power, democracy, citizens, civil society, state.*

Маданият ниҳоятда кенг қамровли тушунча бўлиб, жамият ва давлат ҳаётининг узвий таркибий қисми сифатида, улар фаолиятининг ёрқин тасвирини белгилайди. Жумладан, фуқаролик маданияти ва сиёсий маданият ҳам фуқаронинг фуқаролар (шахслар)ро, жамият ва давлатлараро муносабатларда кечадиган жараёнларда ўз ифодасини топади. Фуқаролик маданияти, авваламбор шахснинг давлат билан юридик алоқадорлиги натижасида келиб чиқадиган муносабатларда цивилизация прогрессининг маҳсули, яъни ижтимоий муносабатлар системасининг комплекс ва реал акс этишини намоён этади. Сиёсий маданият эса давлат ҳокимиятини ташкиллаштириш, жамиятни бошқариш ва фуқароларнинг давлат ишларида иштирок этишини таъминлайдиган жараён "тасвири" ҳисобланади.

Фуқаролик маданияти ва сиёсий маданият тушунчасининг қиёсий таҳлилини бериш мураккаб ва муҳим асосларга эга. Чунки:

- биринчидан, фуқаролик маданияти моҳиятан нафақат сиёсий маданиятни, шу билан бирга, маданиятлар туркумидаги ҳуқуқий, иқтисодий, экологик, касбий маданият кабиларни комплекс тарзда ўзида акс эттиради ва сиёсий маданият фуқаролик маданиятининг бир бўлаги сифатида ифодаланади;

- иккинчидан, фуқаролик маданияти ва сиёсий маданиятнинг узвий боғлиқлиги бир-бирини тақозо этади. Айнан сиёсат ва фуқаролик негизи давлат ва ҳуқуқ алоқадорлиги билан асосланади. Чет эл фуқаролари ва фуқаросиз шахслардан фарқли равишда фақат фуқароларгина давлат ишларига тўла иштирок этиш ҳуқуқига эга ва сиёсатга жалб қилинадилар (барча давлатларда сиёсий ҳуқуқлар фақат фуқароларга берилади, жумладан, Ўзбекистонда ҳам [1:9]), шу аснода давлат-фуқаро, фуқаро-давлат ҳимоясига олинади [1:11];

- учинчидан, фуқаролик маданияти маданиятлар комплекси тизимидаги барча ижтимоий соҳани ўзида акс эттираркан, шу жумладан, ҳеч қайси бир соҳа сийсий маданият таъсирини "ҳис қилишдан" мосуво этилмаган.

Даставвал маданият, сиёсат, фуқаролик сўзларининг этимологиясига эътибор қаратсак, масалага бир мунча ойдinлик киритган бўламиз (1-шакл).

Мада- ният	араб. <i>мадина</i> – шаҳарга оид; билимлилик, тарбия қўрганлик	лот. <i>cultura</i> – ерга ишлов бериш; <i>cultor</i> – ерга ишлов берувчи зиرواتчи, чорвадор, яъни, қишлоқ фуқароси ва деҳқон	Маданият жамиятнинг ишлаб чиқариш, ижтимоий, маънавий- маърифий ҳаётида қўлга киритган ютуқлар мажмуи
Сиё- сат	араб. <i>сиёсат</i> – бошқариш; раҳбарлик қилиш; бошлаб бориш	юнон. <i>polis</i> – шаҳар-давлат; <i>politika</i> – давлат ва жамият ишлари	Полисдаги давлат ва жамоат ишларини амалга ошириш ва жамиятни бошқариш санъати
Фуқа- ролик	араб. <i>фақир</i> сўзининг қўплик маъноси; аҳолининг қашшоқ, фақир қисми	ингл. <i>sitizen</i> – шаҳарли; қоқоқ қишлоқдан, феодал муносабатлардан озод	Фуқаро инсонни миллатга эмас, давлатга мансублигини ифодалайди

Гувоҳи бўлганимиз, маданият, сиёсат ва фуқаролик тушунчалари бир-бири билан шунчалик яқинки, гўёки қоришиб кетгандек. Яъниким, учала ҳолатда ҳам “муайян чега-ра, макон” ва “муайян даражадаги устунлик, етуқлик” ифода этиляпти. Қолаверса, мада-ният ва сиёсатнинг боғлиқлиги янада чуқурроқ. Жамиятни тўртта сферага бўлинишини назарда тутсак, (2-шакл):

- сиёсат, биринчидан, жамиятнинг дав-лат ҳокимиятини шакллантириш, амалга оши-риш ва бошқариш билан боғлиқ айни бир соҳаси, шунингдек, жамиятнинг барча соҳа-ларарида ижтимоий ривожланиш йўналишлар-ини ишлаб чиқиш сиёсат “маҳсули”дир; ма-даният иккинчидан, жамиятнинг маънавий эҳтиёжларини қондириш ва маънавий ишлаб чиқариш шакли билан боғлиқ соҳаси, шу-нингдек, инсониятнинг барча жабҳаларда эришган ютуқлари ва амалга оширган исло-хотлари мажмуи аслида маданиятдир.

Маданият инсон томонидан яратилган моддий ва маънавий неъматлар, оддий тилга айтганда, табиатга қарама-қарши ўлароқ, ин-сон ижтимоийлигининг маҳсули бўлган ҳар бир воқелик. Сиёсат жамият бошқарувини ташкил этиш, йўналтириш ва ижтимоий ма-салаларни ҳал қилиш борасидаги фаолият ва воситадир.

Фуқаролик маданияти ва сиёсий маданият тушунчаларининг генезиси ва шаклла-ниш жараёнида узвий алоқа мавжуд (3-шакл).

Фуқаролик маданияти муаммосини кенг қўламда ўрганиш дастлаб алоҳида амалий эҳтиёжлар зарурияти билан боғлиқ ҳолда бошланди. Олимлар фуқаролик маданиятига Ғарбнинг демократик давлатларида сиёсий барқарорлик табиатини ва уни таъминлаш-нинг ижтимоий-маданий механизмини ўрганиш учун мурожаат қилишганди. Натижада тадқиқотлар фуқаролик маданияти жамият ҳаётининг барча жабҳаларига комплекс таъ-сир ўтказишда катта роль ўйнади.



	Терминнинг илмий муомалага киритилиши	Ўрганишга эътиборнинг кучайиши	Таҳлил қилиниши
Сиёсий маданият	XVIII асрда немис файласуфи И.Гердер	XX асрнинг 50-60 йилларида мустамлакачиликдан қутилган мамлакатлар АҚШ сиёсий институтларидан андоза олишга интилдилар	Х.Файернинг 1956 йилда чоп этилган “Европанинг буюк давлатлари бошқарув тизими” асарида
Фуқаролик маданияти	Ч.Мерриам 1928-1938 йилларда “Шахснинг шаклланиши” номли сиёсий фаолиятнинг ижтимоий ва психологик аспектларини ўрганиш бўйича олиб борган тадқиқот лойиҳаларининг бирида ишлатди	XX асрнинг 50-60 йилларида колониал зулмдан озод бўлган учинчи дунё мамлакатлари ижтимоий-сиёсий тузумига демократиянинг экспансия қилиниши билан янада ошди	Г.Алмонд ва С.Вербалар томонидан 1963 йилда ёзилган «Фуқаролик маданияти» асарида

Шуни алоҳида қайд этиш керакки, кўпгина олимлар фуқаролик маданиятини модификациясида сиёсий маданият туришини, фуқаролик маданияти эса бу сиёсий жараёнда ҳаётнинг барча жабҳаларини бир-бирига боғлиқ равишда яхлит фуқароларнинг кенг қамровли қарашлари акс этишини эътироф этадилар. Г.Алмонд ва С.Вербалар томонидан 1963 йилда ёзилган «Фуқаролик маданияти» асарида янги “учинчи дунё” давлатлари ҳамда АҚШ, Буюк Британия, Италия, Германия ва Мексика мамлакатларида кенг омма миқёсида анализ тажрибаларини ўтказишди. 1965 йилда эса Л.Пай ва С.Вербанинг 10 та мамлакат жамияти сиёсий маданияти таҳлилига оид “Сиёсий маданият ва сиёсий тараққиёт” номли асарлари нашр қилинди. Бу таҳлилий тажрибаларнинг марказида фуқаролик маданияти концепциясининг асосий аспектлари ўрин олди.

Айтиш жоизки, Ғарб сиёсатшунослигида сиёсий маданиятни фуқароларнинг ўзлари яшайдиган давлатни ривожлантиришнинг бўлғуси концепциясини маъқуллашлари ёки маъқулламасликлари нуқтаи назаридан туркумлашга кўпроқ эътибор берилади. Шу жиҳатдан сиёсий маданиятни туркумлашда Г.Алмонд ва С. Вербанинг “Фуқаролик маданияти” асарида таклиф этилган усул фанда алоҳида эътибор қозонди. Улар сиёсий маданиятни қуйидаги уч “соф” турга ажратадилар:

Сиёсий маданиятнинг патриалхал тури – унчалик ривожланмаган маънавий маданияти ва кадриятларга эга бўлмаган халқларга хос бўлиб, ушбу тур вакилларининг сиёсий фаоллик ҳолати деярли бўлмайдди. Улар сиёсий кадриятлар, сиёсий нормалар ва институтларга қизикмайдилар. Сиёсий маданиятнинг бу тури аҳолининг сиёсий тизимининг буткул узилиб қолганлиги ҳамда ҳеч қандай сиёсий билимга эга эмаслиги билан ажралиб туради. Бундан жамиятларда ихтисослашган сиёсий роллар мавжуд бўлмаганлиги учун доҳийлар, шомонлар ва бошқалар асосий “актёрлар” сифатида ҳам сиёсий ҳам иқтисодий ҳам диний вазифани бажарадилар. Масалан, Африканинг марказлашган қабила вакилларида сиёсий маданият асосан патриалхал хусусиятга эгадир;

Тобелик сиёсий маданияти – сиёсий институтларнинг аҳамияти катта, фуқароларнинг фаоллиги паст бўлган сиёсий маданият. Пассив сиёсий хулқ-атвор, ҳукмрон расмий кадриятлар ва нормаларга таяниш, бу кадриятларни мустақил тушунишга интилишнинг йўқлиги бундай маданиятнинг асосий белгиларидан бири. Умуман олганда, одамларда сиёсий тизимга нисбатан ўзига хос боқимандалик – патерналистис муносабат устунлик қилади. Яъни жамият аъзолари сиёсий тизимдан неъматлар кутади, ё жазодан қўрқади. Сиёсий маданиятнинг бундай турига сиёсий тизимга кириш йўллари аниқ ажратилмаган индивидлар эса ўзига “сиёсий актёрлар” деб қарамайдиган жамиятларга дуч келиш мумкин;

Фаол сиёсий маданият тури – унинг хусусияти шундаки, фуқаролар жамият сиёсий ҳаётига фаол равишда шахсан иштирок этадилар. Бу иштирокчилик фуқароларнинг сиёсий жихатдан саводхонлиги ва сиёсий қарорлар қабул қилиш жараёнига ўз иштироки билан таъсир кўрсата олишига бўлган ишончига асосланади. Бу иштирокчилик ва ишонч орқали жамият сиёсий тизимида шахсан маълум бир статусга эга бўлишликни мўлжаллайдилар. Сиёсий маданиятнинг бу тури фуқароларга сиёсий ҳаётда иштирок этишдан, фаоллик кўрсатишдан манфаат кўриш имконини беради. Бундан жамиятлар, юксак даражада функционал табақалашганлиги билан ажралади. Жамият ҳаётининг турли соҳалари нисбатан эркин, кичик тизимлар (ташкилий маъданий-мафкуравий, меъерий-ахборот коммуникация тизимлари) эса анча ривожланган кенг тармоқ отган бўлади.

Таъкидлаш жоизки, реал ҳаётда сиёсий маданиятнинг фақат биргина турнинг соф ҳолда намоён бўлиши жуда кам учрайди. Жумладан, ривожланган демократик мамалакатларда сиёсий маданиятнинг фаол турини соф кўринишда учратиш мушкул ва улардаги фуқаролар камдан-кам ҳолларда бу моделга амал қилиб яшайдилар. Уларни сиёсатдан яхши хабардор ёки сиёсатда фаол деб ҳам айтиш мумкин.

Кўпинча сиёсий маданият аралашган ҳолда намоён бўлади. Масалан, фуқаролик маданияти тушунчаси шунга мос келади. Фуқаролик маданияти сиёсий маданиятнинг бошқа турларидаги ижобий элементларни самарали тарзда ўзлаштириб, сиёсий тартибнинг конструктив тарзда фаолият кўрсатишига ёрдам беради. Шу жихатдан қараганда, миллий сиёсий маданиятлар, турли маданиятларнинг ижобий хусусиятларини ўзида мужассамлаштирган, яъни аралашдир.

Хуллас, фуқаролик маданияти тушунчаси XX асрнинг 60-йиллари Ғарб сиёсатшунослигида сиёсий маданиятнинг муайян кўриниши сифатида талқин этилиши кузатилади. 1980 йилга келиб, Г.Алмонд ва С.Вербалар фуқаролик маданиятини концепция сифатида ривожлантириб, уни аввало, фуқаронинг ижтимоий вазибаларини англаш даражаси ва амалий ҳаётга татбиқ этиш лаёқати сифатида тушунтирадилар¹. Фуқаролик маданиятини шакллантириш негизида сиёсий маданият юксалади. Аксинча, фуқаролик маданияти шаклланмаган жамиятда сиёсий маданият даражасини юқори босқичга кўтариб бўлмайди. Чунки фуқаролик маданияти ижтимоий жараён, ижтимоий жараённи тўлиқ англамай, бошқарув масалаларини ҳал қилишга иштирокчилик ва кодирликни эътироф этиш мушкул.

Фойдаланилган адабиётлар

1. Ўзбекистон Республикасининг Конституцияси. – Т.: Ўзбекистон, 2018. – 40 б.
2. Мустақиллик изоҳли илмий-оммабоп луғати (А.Жалолов ва К.Хонназаров умумий таҳрири остида). – Т.: Шарқ, 1998. – 320 б.
3. Одилқориев Х.Т., Раззоқов Д.Х. Сиёсатшунослик. Дарслик. – Т.: “O’qituvchi” НМИУ, 2008. – 344 б.
4. Раҳмонқулов Х. Ўзбекистон Республикаси Фуқаролик Кодексининг биринчи қисмига умумий тавсиф ва шарҳлар. 1-жилд. –Т.: Иқтисодиёт ва ҳуқуқ дунёси, 1997. – 504 б.
5. Фалсафа қисқача изоҳли луғати. Т.: Шарқ, 2004. – 384 б.
6. Ўзбек тилининг изоҳли луғати. Ж. II; Ж. III; Ж. IV. – Т.: “Ўзбек миллий энциклопедияси” нашриёти, 2008, – 369 б.
7. <http://politkc.ru/dictionary/274/word>

РЕЗЮМЕ

Мақолада фуқаролик маданияти ва сиёсий маданиятнинг ўзаро қиёсий таҳлили очиб берилган. Фуқаролик маданияти ва сиёсий маданиятнинг келиб чиқишида асосий таъсир кўрсатган омиллар хусусида фикр юритилиб, маданият, сиёсат, фуқаролик, фуқаролик маданияти ва сиёсий маданият тушунчалари, уларнинг келиб чиқиш ва ривожланиш босқичлари таҳлил қилинган. Фуқаролик маданияти ва сиёсий маданиятнинг генезеси ва шаклланиш босқичлари даврийлик асосида баён этилган. Шунингдек, фуқаролик маданиятининг жамият, давлат ва ҳар бир инсон ҳаётида тутган муҳим ўрни хусусидаги мушоҳадалар жой олган.

¹ <http://politkc.ru/dictionary/274/word>

РЕЗЮМЕ

В статье представлен сравнительный анализ взаимодействия гражданской культуры и политической культуры. С учетом факторов, влияющих на происхождение гражданской и политической культуры, анализируются понятия культуры, политики, гражданства, гражданской культуры и политической культуры, а также их происхождение и этапы становления. Генезис и этапы формирования гражданской культуры и политической культуры описаны на основе периодичности. Обсуждается также важная роль гражданской культуры в жизни общества, государства и каждого человека.

SUMMARY

Citizenship culture and political culture is comparative. Analyzes are illustrated in the article about citizenship culture and political culture of Qodirov.F.Y. To think about factors of the main affects of appearing citizenship culture and political culture and analyzing the levels of forming, appearing the conceptions of culture policy, citizenship, citizenship culture and political culture. The levels of perfecting and appearing of citizenship culture are given an account with periodical. Also, there are observations about the main role of citizenship culture in the life of society state and every human life.

Наширга фалс.ф.д. С.Чориев тавсия этган

НЕЪМАТ АМИНОВ ИЖОДИДА ЮМОР ВА ҲАЖВНИНГ
ЎЗARO АЛОҚАДОРЛИГИ

Ризаев Б.Х. (ҚарДУ), Жумаева Л.Т. (Шаҳрисабз тумани 19-ўрта мактаб)

Таянч сўз ва иборалар: сатира, юмор, ҳажвий асар, ҳажвий тип, характер, гоаявий-эстетик идеал, ечим, эстетика, ижтимоий иллат, пафос.

Ключевые слова: сатира, юмор, сатирическое произведение, сатирический тип, характер, идейно-эстетический идеал, развязка, эстетика, социальный недуг, синкретичное состояние, пафос.

Keywords: satire, humor, satirical work, comic type, character, ideological-aesthetic ideal, solution, aesthetics, social illusion, syncretic state, Paphos.

Ижодкорнинг воқеликка эстетик муносабати жуда ҳам қадимдан хилма-хил бўлиб келган. Бир ижодкор ҳаётнинг барча гўзал жиҳатларини, инсонийликни улуғлаш, уларни кўтаринки пафос билан тараннум этиш йўлидан борса, қувноқ адиблар ҳаётдаги нуқсонли жиҳатларни қаламга олиб, улар устидан беғараз, самимий кулади. Учинчи бир ижодкор эса турмушдаги «нақ чирик бир жой»¹ни топиб, уни заҳарханда тил воситасида фош этишга интилади.

Ижодкорнинг беғараз, самимий кулгиси юмористик типлар яратиш учун хизмат қилса, фош этувчи кулгиси ҳажвий типларни тасвирлашга имкон беради. Кулгининг бу икки хили, кўпинча, биргаликда келади ва яратилган қаҳрамоннинг бир пайтнинг ўзида ҳам юмористик, ҳам ҳажвий тип эканлигини кўрсатади. Бу нарса кўпроқ кейинги давр ўзбек адабиётида кўзга ташланмоқда. Саид Аҳмад, Неъмат Аминов, Анвар Обиджон ижодида тасвирланган қаҳрамонлар бунинг ёрқин мисоли бўла олади. Ҳажвий ва юмористик типларнинг бундай синкретик ҳолати ижодкорларнинг гоаявий мақсади билан боғлиқликда юз беради. Айни вақтда ҳаётнинг материал табиатидаги синкретизм билан ҳам изоҳланади.

Маълумки, ҳажвийёт инсондаги, ҳаётдаги иллатларни фош этишга хизмат қилувчи санъатдир. Ҳажвчи ижодкор ўз истеъдодини ана шу мақсадга йўналтирар экан, воқеликни эътибор билан кузатади, инсонлар характерини ўрганади. Ҳаётнинг мавжуд барча жабҳаларида инсон характерининг ранг-баранг қирралари ўзини намоён этади. Ана шу характер хислатларининг энг етакчи хусусияти эса ҳажвий типларга асос бўлади. Ҳажвий ижоднинг мана шундай сермашаққат йўлидан борган Неъмат Аминов ўз ҳикояларида лаганбардорлар, хушомадгўйлар, юлғичлар, хиёнаткорлар, бефаҳмлар, буқаламунлар хатти-ҳаракатидан заҳарханда билан кулади. Бироқ у ўз кулгисини ошкора эмас, балки ҳикоя қаҳрамонларининг нутқи ва муносабати воситасида ошкор қилади. Мана, мисол тариқасида унинг «Чархпалак дунё» ҳикоясини олинг².

Қорамолчилик фермаси мудири Ниёз тоғанинг уйида, ноз-неъмат мўл-кўл дастурхон устида совхознинг фаоллари ўтиришибди. Тўрда совхозга янги директор қилиб тайинланган қўшни қишлоқлик Илом Норов жойлашган. Ундан қуйироқда бўлим бошқарувчиси Розик Халлоқов, бош ҳисобчи, комсомолдан чиққан Ёзилвой ва хонадон эгаси Ниёз тоға ўрин олган.

Одатда, янги тайинланган раҳбарни ўрганиш, имкони бўлса, нозик жойларини билиб олиб, «кўлга олиш» мақсадида бундай зиёфатлар кўп уюштирилади. Ниёз тоға уйдаги меҳмондорчилик ҳам ана шундай «тадбир»лардан бири эди. Аммо ҳеч ким бошлиқни эритиш, унинг кўнглига қўл солишга журъат қилолмас эди. Ниҳоят, Розик Халлоқов бошлиқдан узр сўраб «юзта-юзта қилиш»ни таклиф этади. Норов ароқ ичишга майл билдиргач, мажлиснинг кулфи дили очилиб кетади. Совхоз фаоллари мақтову мадҳиялар тўла сўзлар билан Норовга хушомадгўйлик қиладилар. Шунда директор бирдан ҳайдов-

¹ Қодирий А. Кичик асарлар. – Т.: Фан, 1993. – Б. 164.

² Чархпалак дунё // Неъмат Аминов. Тилло табассумлар. – Т., 1977. – Б. 46–59.

чисини эслаб қолади ва уни дастурхонга чақиртиради. Тезда Толибжон исмли барваста гавдали ҳайдовчи ҳам даврага қўшилади. Девқомат бу йигит уялиб, базўр бир коса угра ошини ичиб, ижозат сўраб ташқарига чиқиб кетади. Ўтириш аҳли директорга хушомад қилиб, унинг шофёрини мактаб кетадилар. Зиёфат кун қайтар чоғи яқунланади.

Директор районга бюрога бориши керак эди. У ўз хизмат машинасига, қолганлар Ёзилвойнинг «жигули»сига ўтиришади. Аммо директорнинг машинаси ҳадеганда ўт олмайди. Бундан директор бироз ранжийди. Уни дарҳол Ёзилвойнинг машинасига ўтқазиб, район марказига жўнайдилар. Ҳамроҳлари директорга хушомад қилишиб, ҳалигина макташган Толибжонни ёмонлай кетишади. Улар ҳатто директорга янги шофёр олишни маслаҳат беришади, керак бўлса, зўр йигитларни тавсия этишлари мумкинлигини ҳам айтишади.

Директор юзини машина ойнаси томон буриб, индамай боради. Бир пайт у «Чархпалак ... тушунарли!» деб қўяди. Бу сўзнинг маъносини ҳар ким ҳар хил, директор ҳам ўзича англайди. Бироз юришгач, ўз машинасининг орқада елиб келаётганлигини кўрган Норов «Эҳ одамлар, одамлар!» деб машинани тўхтатишни буюради.

Ҳикоянинг бор мазмуни шундан иборат. Юзаки қаралса, бу асарни ҳажвий асар дейиш ҳам қийин. Шунга қарамай, ҳикояда ҳажвий руҳ бор. Асардаги директор қиёфасида, хатти-ҳаракатида ҳажвий деталлар йўқ. Халлоқов, Ёзилвой ва Ниёз тоғалар ҳаракатида, мулоқотларида кўзга ташланадиган энгил ҳазил-мутойиба ҳисобга олинмаса, ҳикояда ортиқча ҳажвий муносабат сезилмайди. Шунга қарамай, бу асарни ҳажвий ҳикоя деб ҳисоблаш лозим. Чунки ундаги ҳажвийлик персонажларнинг директор кайфиятига қараб, унинг шофёрига кескин икки хил муносабатда бўлишларида кўзга ташланади. Зиёфат чоғида улар Толибжонни макташган бўлсалар, машинанинг ўт олмаганидан диққат бўлган директорнинг кайфиятига қараб улар дарҳол уни алмаштиришгача етиб борадилар. Демак, бир пайтнинг ўзида мактовдан ёмонлашга ўта оладиган бундай тоифадаги кишилар А.П.Чеховнинг «Хамелеон»идаги Очумеловнинг бошқа замон, бошқа макондаги бошқача кўринишидан иборат эди.

Ҳаётдаги ҳар бир инсон, воқеа ҳақида муҳим, барқарор ва самимий муносабати бўлмаган, ўз қараши ва баҳосини манфаат йўлида сотиб юборадиган бундай бетайин шахслар ҳақида яхши ҳамки, директор Ислон Норовнинг ўз қараши бор экан. Бўлмаса, бундай бетайин кишилар маслаҳати билан бечора Толибжон ҳам ишдан бўшатилар эди. Аммо ҳар бир нарсага ўз қараши, ўз баҳоси бўлган директор бетайинларнинг гапини бир пулга олмайди.

Ҳикоя Ниёз тоға нутқига мансуб «Чархпалак дунё» ва директорнинг нуктаи назарини ифодаловчи «Эҳ, одамлар, одамлар!» иборалари билан яқунланади. Бевосита мана шу икки ибора ҳикоя асосида ётган ҳажвий пафосни, жамиятда кенг қулоч ёйган хушомадгўйлик каби мараздан нафратланиш руҳини жонлантириб юборади. Хулоса шуки, ҳажвий пафосни тўлақонли рўёбга чиқариш учун адиб турли-туман муболағали, сунъий ва сохта воситаларга мурожаат этиши шарт эмас. Агар тасвирланган воқеа қаърида бир нарсага икки хил муносабат ётган бўлса, мана шу нарсанинг ўзи етарли. Неъмат Аминов ҳажвий типлари ана шундай пафосни акс эттирувчи ҳаётий образлардан иборат.

Ҳаётдаги ҳар бир воқеа ёки ҳодиса ҳамма вақт ҳам аниқ бир ўлчам ва меъёрларга тўғри келавермайди. Шу боис адабиётдаги ҳажвий муносабат ҳам доим соф ҳолда учрамайди. А.Қодирий, Ғ.Ғулом, А.Қаҳҳор ва С.Аҳмадлар қатори Неъмат Аминов ҳикояларига назар ташласак, уларнинг кўпчилигида ҳажв билан юмор омукталлашиб кетганлигининг гувоҳи бўламиз. Абдулла Қодирий ҳикояларида киноя, пичинг, сарказм, гротеск, бўлса, Ғафур Ғуломнинг «Менинг ўғригина болам» ҳикоясида теран психологизм ва лиризм, Абдулла Қаҳҳор ҳикояларида фелъетон руҳи, Саид Аҳмад ҳикояларида нозик юмор устунлик қилади.

Эстетикада юмор бирор шахс, нарса ва ҳодиса устидан беғараз қулишдан иборат деб қаралади. Шу боис юмористик кулгида жўмардлик, беғаразлик устунлик қилса, ҳажвий кулги қилинаётган характерга хос ижтимоий иллатлар – шафқатсизлик, ғаразлилик ва худбинлик етакчилик қилади. Инсондаги ҳаётга нисбатан муҳаббат, кенг маънода, ҳаётсеварлик юморни ҳаракатга келтирувчи етакчи куч пафос ҳисобланса, шахс ва жамият-

даги, ҳаётдаги турли-туман иллатларни фош этиш орқали йўқ қилиш ҳажвий пафосга хос хусусиятдир.¹

Маълум бўладики, юмор билан ҳажв ўзаро кулгининг даражаси билангина эмас, балки уларнинг моҳияти билан ҳам бир-бирларига қарама-қарши йўналишдаги муносабат типлари ҳисобланади. Шунга қарамай, улар ўртасига Хитой девори ҳам қўйиб бўлмайди. Чунки адабий тажрибада, адабиётшунос М.Қўшжонов қайд этганидек, «... юмор қатнашмаган ҳажв бўлмаганидек, ҳажвий маъно касб этмаган юмористик асар ҳам бўлмайди».² Бинобарин, кўпинча, ҳажвий асарда юмор унсурлари ҳажвий фош этишда иштирок этса, ҳам ҳажвий муносабат сезилиши мумкин.

Юмор асосида ижодкорнинг зукколиги, ҳаётбахш кулгига замин бўлувчи воқеа-ҳодисаларни тез илғаб олиш салоҳияти ётади. Шунинг учун ҳажвий типлар ҳақида қанча назарий мулоҳаза юритилса, юмористик типлар хусусида ҳам шунча мулоҳазалар билдириш мумкин.

Юмористик типга хос зукколик икки хил шаклда намоён бўлади. Биринчиси, ташқи жиҳатдан мутлақо алоқасиздек туюлган нарсалар ўртасидаги ботиний алоқадорликни илғаш ва уни аниқ акс эттириш; иккинчиси, юмористик типда ана шу алоқадорликка нисбатан ҳозиржавоблиликни таъминлаш. Бунинг учун эса Н.Г.Чернишевский таъкидлаганидек, «...юмор ўз устидан кулиш эканлигини ижодкор чуқур англаб етиши лозим»³.

Агар диққат қилинса, юксаклик, эзгулик ва ахлоқийликнинг барча улугвор ҳамда қимматли томонларини чуқур англаб етувчи, уларни чексиз қалб ҳарорати билан сезувчи ва ана шунга интилувчи кишилар юморга мойил бўлишларини сезиб олиш қийин эмас. Бундай кишиларда эзгуликни, ақл-заковатни, инсоний кадр-қимматни нозик ҳис этиш туйғуси кучли бўлади. Улар кўпчиликнинг назаридан яширинган иллат ва хислатларни жуда нозиклик билан илғаб олувчи, тиниб-тинчимас ақлли шахслардан иборат.

Инсон ўзини қанчалар севиб, ўзидаги ёмон хислатлардан қанчалик жирканса, у барча инсонларни ҳам шунчалик севиб, улардаги салбий жиҳатлардан шунчалик жирканади. У ўзини севиш билан бирга, ўзи устидан қандай кулса, бутун башариятни ҳам шундай севиб, унинг устидан ҳам шундай кулади. Адолатли, мард одам ўз устидан кулади ва ўзидаги кулгига сабаб бўлган хусусиятлар барчада озми-кўпми бўлганлиги учун ҳам улар устидан ҳам дадил кула олади. Юморга мойил руҳдаги кишилар охир оқибатда шу даражага етиб борадиларки, бутун борлиқ уларнинг кўзига кулгили ва ачинишга лойиқ ожиз ва ночор бўлиб кўринади. Юморга мойил кишилар ҳамма вақт, ҳамма жойда, ҳар бир нарсадан кулги топа оладилар.

Жаҳон адабиёти тажрибаси, адабий танқидчиликнинг кузатишлари юмористик типларнинг ачинарли аҳволга келиб қолишлари мумкинлигини тасдиқлайди. Масалан, Н.Г.Чернишевскийнинг куйидаги фикри бунинг ёрқин далили бўла олади: «Агар юморга мойил руҳдаги шахслар муайян иллат ёки нуқсонлар кишиларнинг юксак ахлоқийлик шаънига зид эканликларини нозик англасалар, уларда юмор умидсизлик ва руҳий тушқунлик тарзида кечади. Байронга хос юмор ва Шекспир умрининг сўнгги пайтларидаги юмори мана шундай характерда эди»⁴.

Неъмат Аминов юмористик типнинг оғир аҳволга тушиб қолишини ўқувчиларга ибрат бўлиши учун келтиради. Аммо мантиқан унинг қаҳрамони шундай аҳволда қолиши мумкин эмас. Чунки Неъмат Аминовга хос типлар яратиш тарзи ҳар бир қаҳрамонни аниқ якуний хулосага олиб келиши шарт. Юмористик типнинг ҳажвий-фожиавий типга айланиши унинг тақдирини охиригача ҳал қилишда адибни қийин бир вазиятга солиб қўяди. Шу боис адиб юзага келган вазиятдан шундай йўл топиб чиқиб кетиши керакки, ҳикояни ўқиган ҳар бир шахс табиий кулги ҳукмронлик қилувчи муҳитга қандай ўтиб қолганлигини сезмай қолсин. Адиб бундай оғир вазифани табиий ҳаётини вазият тасвири орқали маҳорат билан адо этади.

¹ Борев Ю. Сатира // Теория литературы. Основные проблемы в историческом освещении. Роды и жанры литературы. – М.: Наука, 1964. – С. 303–407.

² Қўшжонов М. Абдулла Қаҳҳор ижодида сатира ва юмор. – Т., 1973. – Б. 91.

³ Чернышевский Н.Г. Собр. соч. в пяти томах. Т. 4. – М., 1974. – С. 190.

⁴ Чернышевский Н.Г. Собр. соч. в пяти томах. Т.5. – М., 1974. – С. 192–193.

М.Бахтин Н.В.Гоголнинг асарларидаги кулги ҳақида тўхталиб, бу кулги ўз илдизлари билан халқ байрамлари карнавалларидаги кулгига бориб боғланишини кўрсатган эди¹. Бу нарсани А.Қаҳҳор, Н.Аминов ҳикояларидаги кулги табиатида ҳам сезиш қийин эмас. М.Бахтиннинг ҳақли қайд этишича, Гоголнинг «Шинел», «Ўлик жонлар», «Хамелон», «Ғилофдаги одам» каби асарларидаги фожиали қисматлар ва кулгининг универсал характери, дунёни англашдаги улугвор вазифаси асарга тушкунлик руҳидаги қайгуришни эмас, балки қайтадан жонланиш, янгидан туғилиш руҳини бағишлайди.

М.Бахтин Франсуа Рабленинг «Гаргантюа ва Пантагрюэл» романидаги ўлим ҳақида тўхталар экан, асардаги бу образ ҳеч қандай фожиавий ва даҳшатли моҳиятга эга эмаслигини, аксинча, ўлим халқнинг маънавий тараққиёти ва янгиланиш жараёнидаги зарурий жиҳатлардан бири эканлигини, чунки ўлим туғилишнинг акси эканлигини алоҳида таъкидлайди².

Юқоридаги мулоҳазалардан келиб чиқилса, ҳажвий ва юмористик типлар қисмати-нинг фожиали ҳал қилиниши, аммо бу фожа ҳеч кимда ачиниш ҳиссини туғдирмаслиги, аксинча, бу қисмат уйғониш даври Европа адабиётида кулгига сабаб бўлганлиги, унинг илдизлари эса узоқ ўтмишдаги карнавал кулгига бориб боғланишини англаб етиш мумкин. Бироқ доимо реалистик адабиётда ҳажвий ҳамда юмористик типлар қайси даражада тасвирланмасин, уларнинг қисматини ижодкорнинг эстетик идеали ҳал қилади.

Мана шу боис фожиали ечим ҳеч кимсада ачиниш ҳиссини туғдирмайди. Бу ерда ҳам юмор, ҳам ҳажв бор. Ҳажв ёки юморга мойил ижодкор бу хилдаги ечимларга ўзи яшаётган ижтимоий давр воқеалари, кишилар турмуш тарзига жиддий нигоҳ ташлаши, уларнинг хатти-ҳаракати ҳаётдаги маънавий-ахлоқий андазаларга қай даражада мос келиши ёки келмаслигини мантиқий англаб етиши орқали йўл топиши муқаррарлигини таъкидламоқчимиз холос.

РЕЗЮМЕ

Мақолада машҳур ўзбек сатирик ижод устаси Неъмат Аминов ижодида юмор ва ҳажвнинг ўзаро алоқадорлиги ҳақида фикр юритилиб, жамиятда учраб турувчи инсонларнинг айрим қусурларини ўта нозик таъблик билан фош этганлиги талқин этилган. Унда ижодкорнинг беғараз, самимий кулгиси юмористик типлар яратиш билан бирга ҳажвий типларни тасвирлашга имкон бериши Неъмат Аминов асарларидан олинган эпизодлар оқали ёритиб берилган. Кулгининг бу икки хили, кўпинча, биргаликда келиб, яратилган қаҳрамоннинг бир пайтнинг ўзида ҳам юмористик, ҳам ҳажвий тип эканлигини кўрсатиши Саид Аҳмад, Неъмат Аминов, Анвар Обиджон ижодида тасвирланган қаҳрамонлар орқали муқояса қилинади. Ҳажвий ва юмористик типларнинг бундай синкретик ҳолати ижодкорларнинг ғоявий мақсади билан боғлиқликда юз бериши ишонарли далиллар билан изоҳланган.

РЕЗЮМЕ

В данной статье, исследуются проблемы взаимосвязи сатиры и юмора в творчестве известного узбекского сатирика – юмориста Неъмата Аминова, который умело и изящно раскрывает некоторые недостатки людей, встречающихся в обществе. На примере ярких эпизодов в работе описывается бескорыстный и наивный смех автора, искусно создавшего типы сатирических и юмористических героев. Во многих случаях смех этот, выступающий в двух видах является одновременной иллюстрацией созданного автором героев через изображения героев такого типа в творчестве Саида Ахмада и Анвара Абиджана. На основе весомых доказательств объясняется, что такое синкретичное явление сатирических и юмористических типов толкуется вместе с идеями авторов.

SUMMARY

The article discusses the interplay of humor and satire in the work of the renowned Uzbek satirical master Nemat Aminov, and he exposed some of the men in the society with a subtle of taste. It contains a series of episodes in Nemat Aminov's works that allow the artist to express humorous types while also generating humorous, honest and sincere laughs. These two types of laughter often come together and show that the created hero is simultaneously both humorous and satirical, compared to the characters portrayed in the works of Said Ahmad and Anwar Obidjon. Such a syncretic state of the satirical and humorous types is explained by the convincing evidence that the creative purpose of the creators is linked.

Наишга ф.ф.д. Н.Шодмонов тавсия этган

¹ Бахтин М. Рабле и Гоголь // М.Бахтин. Творчество Франсуа Рабле и народная культура средневековья и Ренессанса. – М.: ГИХЛ, 1990. – С.526–536.

² Бахтин М. Юқоридаги асар. – 450 б.

ЎҚУВ МАШҒУЛОТЛАРИНИ МАСТЕР КЛАСС АСОСИДА ТАШКИЛ ЭТИШ

Абдушукурова Ш., Ишмуродова Г.И., Махамов Х.Т. (ҚарДУ)

Таянч сўз ва иборалар: *мастер-класс, технология, конструкциялаш, эскиз, технологик харита, моделлаштириш, прокат, штамплаш, ёғоч конструкция, инструкция.*

Ключевые слова: *мастер-класс, технология, конструирование, эскиз, технологическая карта, моделирование, прокат, штамповка, деревянная конструкция, инструкция.*

Keywords: *master class, technology, design, sketch, technological map, modeling, rental, stamping, wooden construction, instruction.*

Олий таълим муассасаларида кадрлар тайёрлаш сифати кўп жиҳатдан таълим муассасаларида олиб бориладиган машғулотларнинг ўтказилиш даражаси, ўқитувчи ёки малакали мутахассиснинг маҳорати билан боғлиқ бўлади. Машғулот мазмунининг қай даражада етказиб берилиши ва тингловчилар томонидан назарий ҳамда амалий кўникмаларни ўзлаштирилиши таълим сифатини белгиловчи муҳим омиллардан бири ҳисобланади.

Ривожланган давлатлар тажрибасини таҳлил қиладиган бўлсак, ўз мутахассислигини аъло даражада билиш, рақобатбардош кадрлар сифатида фаолият олиб бориш, юқори компетентлик ва киреативликка эга кадрларни тайёрлаш орқали аҳолининг турмуш даражасини яхшиланишини кўриш мумкин. Бунинг учун таълим муассасаларида олиб бориладиган маҳорат дарслари (мастер-класс) нинг ўрни алоҳида аҳамиятга эга.

Маҳорат дарси (инглизча *Master class*, нем. *Meisterkurs*, *Musikpädagogik*, французчада *Classe de maître* ва собиқ иттифоқда *творческая мастерская атамаси қўлланилган*) бу – ўзига хос ўқитиш усули ва маълум бир ижодий фаолият соҳаси мутахассиси томонидан олиб бориладиган амалий маҳоратни ошириш (муסיқа, тасвирий санъат, адабиёт, режиссёрлик, актёрлик, дизайн, шунингдек, фан [1], (педагогика ва ҳунармандчилик) ушбу фаолият соҳасида етарлича профессионаллик даражасига эришган одамлар учун ўтказиладиган машғулот туридир.

Маҳорат дарсининг узоқ ўтмишдошини қадимги Юнонистонда софистларни ўқитиш услуги деб ҳисоблаш мумкин. Жамоа кўз ўнгида талабалар учун унинг софист сифатида ўз маҳоратини намоён этиш, ўқитувчилар томонидан талабаларнинг чиқишларини батафсил ўрганиш билан бирлаштирилган [2].

Мастер-класснинг турлича таърифлари мавжуд. Баъзилар мастер-классни кучли билим, тажриба, малака ва юксак маҳоратга эга ўқитувчилар томонидан ташкил этиладиган ҳамда танланган мавзу бўйича ўз малакаси, маҳорати ва санъатини бевосита иш фаолиятида ўқувчиларга таълимнинг маълум шаклидан фойдаланган ҳолда кўрсатиб беришида деб ҳисоблайди. Баъзилар эса инсоннинг шахсий хусусияти даражасини ва функциясини ривожлантиришни тўлиқ намоён этиш учун шароит яратишдан иборатдир деб таърифлайди. [3]

Классик мастер-класс қуйидагиларни ўз ичига олади:

- Мутахассис томонидан ўз маҳоратини намоён этиш ёки муаммони амалий жиҳатдан тушуниш. Магистрнинг вазифаси тарбиявий ишларни ташкиллаштириш, ижодий фаолиятни янги юқори босқичга олиб чиқишда ёрдам берадиган маслаҳатчи сифатида фаолият олиб боришни назарда тутган. Тренинг ва семинардан фарқли ўлароқ, маҳорат дарси одатда профессионал тарзда ўтган, аммо улар эришган даражадан коникмаганлар учун ўтказилган. Анжумандан фарқли ўлароқ, мастер-класс ўқув жараёнида тенг томонларга эга эмас.

- Талабани мутахассис назорати остида фаол усталик ишларига жалб қилиш.

- Ошкоралик. Ушбу жараёнга аралашадиган, савол берадиган ва тушунтиришни талаб қиладиган уста ва унинг шогирдларининг мулоқот жараёнини ўзлаштира оладиган кенг аудиториянинг мавжудлиги.

Педагогикада мастер-класс очик дарсга якин ёки бу шаклда катта ёшдаги аудиториянинг фаол иштирокини англади. Педагогик маҳорат дарсларининг учта асосий тури ажратиб кўрсатилади:

- *Педагогик тажриба тақдими*: тақдим этилган ўқув ёки таълим технологиясининг асосий ғоялари ҳақида қисқача маълумот берилган, ишнинг ёрқин намунаси намойиш этилган (дарс ёки дарсдан ташқари тadbир шаклида); ўқитувчи ишидаги муаммолар ва истикболлар тингловчилар билан муҳокама қилинади (аслида бундай маҳорат дарси очик дарс бўлиб, уни ўтказиш учун вақт чекланмаган ва эркин шаклда ўтказилади).

- *Симуляцион ўйин*: ўқитувчи тингловчилар ўрнини эгаллаган талабалар билан дарс ўтказди; бу ҳолда талабалар бир вақтнинг ўзида иккита ролни ўйнайдилар: талабалар ва очик дарсга ташриф буюрадиган мутахассислар.

- *Моделлаштириш*: тингловчилар мутахассис томонидан таклиф этилган дарс технологияси режимида ўқув машғулотининг ўзига хос моделини тузиш бўйича мустақил ишларни бажардилар; мастер-классни ўтказадиган мутахассис маслаҳатчи ролини ўйнайди, у фақат тингловчиларнинг мустақил фаолиятини ташкил қилади, сўнгра дарс давомида яратилган муаллиф моделларини муҳокама қилишда қатнашади (бу вариант классик мастер-классга энг якин). [1]

Маълумки, умумий ўрта таълим мактаблари учун технология таълими ўқитувчиларини тайёрлашда “Технология таълими практикуми” фанининг тутган ўрни алоҳида аҳамиятга эга [5]. Чунки ушбу фанни ўрганиш жараёнида талабалар кенг ҳажмдаги назарий маълумотлар ва махсус амалий тайёргарликка ҳамда компетенцияга эга бўлишларини назарда тутди. Фан ўқитувчиси газлама, ёғоч, металл ва металмас материаллардан буюмлар тайёрлаш жараёнида уста ўқитувчининг биргина детал ёки буюмни тайёрлаш технологиясини моҳирона санъат даражасида намойиш қилиб бериши орқали ўқув-тарбия жараёнини юқори натижаларга эришишига олиб келадиган ҳаракатлар мажмуини – ўлчов мезони сифатида қараш мумкин.

Технология таълими практикуми ўқув дастури унинг кенг қиррали фан эканлигини кўрсатиб турибди. Мазкур фандан дарс берадиган ўқитувчидан махсус тайёргарлик яъни дурадгор-уста, материалшунослик, чилангарлик, наққошлик, пазандачилик, тикувчилик, тўқувчилик, гиламчилик, каштадўзлик, қишлоқ хўжалик ва ҳоказо соҳаларига оид билимларга эга бўлиш талаб этилади. Бир вақтнинг ўзида бу соҳаларнинг барчасини эгаллаш анча мураккаб ишдир. Шунинг учун ушбу фандан дарс берадиган етакчи ўқитувчи (уста-мастер)лар, соҳа мутахассислари томонидан маҳорат дарсларини ташкил қилиш ўқув дастурида режалаштирилган ишларни амалга оширишга ёрдам беради.

Мастер-класс машғулотларида таълим муассасаларининг технология таълими ўқитувчи (уста-мастер)лари ёки шу соҳа бўйича фаолият олиб бораётган дурадгор-усталар, ўз соҳасини санъат даражасида эгаллаган маҳоратли ошпаз ёки тикувчилар буюм тайёрлашга оид методик маҳорати мажмуини дарсда ўзлаштирилиши мураккаброқ масала ва топшириқларни аввал ўзи намойиш қилиб, унинг бажарилишини осонлаштирувчи усулларни қўллаган ҳолда кўрсатиб бера олиши машғулот самарадорлигини оширадиган педагогик фаолият ҳисобланади. Фаолият даврида технологик ва конструкцион хариталарга асосланиб ясаладиган буюмнинг ҳар бир деталини тайёрлашда қўлланиладиган методик усулни ўз вақтида керакли жойда қўллаш олиш, уста-мастернинг ишлаш методлари жозибадорлиги, иш фаолияти вақтида ишлаш билан бирга талабаларга ҳар томонлама таъбир ўтказа олиши унинг иш самарасини белгилаб беради.

Дарс жараёнини мастер-класс асосида ташкил қилиш бу ўқитувчининг иш фаолиятида ижобий натижа беради. Ўқитувчи ўзининг педагогик малакасини таҳлил қилиши натижасида касбий потенциалини янгилаш ва ўқув жараёнида қўллаши, шунингдек, топшириқни бажаришда аниқ белгиланган алгоритм асосида фаол ҳаракат қилишидир.

Мастер-класс дарсларида иштирок этаётган барча тингловчиларнинг фаоллигини оширишда уста-ўқитувчи томонидан асосан 3 та масалага эътибор қаратилиши лозим:

1. Ўрганиш жараёнида фикрлаш, ўйлаш ва мотивацияни юзага келишини таъминлаш.
2. Фаолият давомида ўзини назорат қилиш, ташкилотчилик ва қилинадиган ишни режалай олиш.

3. Мастер-класс жараёнида ҳар бир иштирокчига алоҳида эътибор билан ёндашиш.

Юқорида қайд этилган масалалар уста-ўқитувчининг фаолият давомида шахсий сифатларини белгилаб беради. Агар бажарилаётган топшириқлар тадқиқот характерида бўлса, уни бажариш давомида олинган билимлар ишга илмий ёндашиш орқали амалга оширилади. Мастер-класс машғулоти вақтида тингловчилар уста-ўқитувчининг ёки мастернинг ҳар бир хатти-ҳаракатини диққат билан кузатади, маҳорати ва устакорлигини ўзлаштиришга ҳаракат қилади. Бажарилаётган ҳар бир ишнинг элементар амалларини синчиклаб кузатади.

Технология таълими практикуми машғулотида “СТД-120 маркадаги токарлик дастгоҳида ёғоч материалдан шаклдор буюм тайёрлаш” мавзусини ўтказиш жараёнида уста-мастернинг хатти-ҳаракатлари натижасида ҳосил бўлаётган турли (цилиндрсимон, конуссимон, тўғри ва эгри чизикли) шаклларни кузатиш ва у орқали устанинг маҳорати сирларини ўзлаштиришга ҳаракат қилинади.

Технология таълими практикуми дарсларини мастер-класс асосида ташкил қилишда асосан қуйидагиларга эътибор бериш керак: жараён ўтказиладиган объектни танлаш ва мақсадни аниқлаш; керакли материаллар (баённома, инструкция ва бошқалар)ни тайёрлаш; машғулоти жараёнида олинган маълумотлар (ёзувлар, жадваллар, баённомалар)ни йиғиш; олинган натижаларга ишлов бериш ва расмийлаштириш; натижаларни таҳлил қилиш ҳамда хулоса қилиш.

“Технология таълими практикуми” машғулотида мастер-класс дарсини тайёрлаш ва ўтказишда қуйидаги сифат мезонларига эътибор қаратиш лозим бўлади.

1. *Тақдимот*. Буюм тайёрлаш жараёнидаги инновацион ғоянинг жиддийлиги, унинг намоён бўлиш даражаси, ғояни тақдим этиш маданияти, фандаги ғоянинг оммавийлиги, таълим усуллари ва амалиёти.

2. *Эксклюзивлик*. Талаффуз қилинган индивидуаллик (ғояни амалга ошириш қўлами ва даражаси). Инновацион ғояларни танлаш, тўлиқлиги ва ўзига хослиги.

3. *Прогрессивлик*. Ўқитишнинг мазмуни, муаммонинг долзарблиги ва илмий моҳияти, меъёрдан четга чиққан замонавий таълим тенденциялари ва технология таълими методологиясига мос келадиган янги ғояларнинг мавжудлиги; нафақат методик, балки тажрибани илмий умумлаштириш қобилияти.

4. *Мотивация*. Дарсада янги фаолият маҳсулини яратиш учун мотивация усуллари ва шартларининг мавжудлиги, ҳар бирини фаол ижодий фаолиятга киритиш.

5. *Оптималлик*. Дарсада ишлатиладиган материал, жиҳоз, асбоб ускуналар ва хом ашёнинг мавжудлиги ва маблағларнинг етарлилиги, уларнинг комбинацияси, мақсад ва натижа билан боғлиқлиги (оралиқ ва якуний).

6. *Самарадорлик*. Маҳорат дарсининг ҳар бир иштирокчиси учун олинган самарадорлик. Ривожланиш самараси қандай? Бу иштирокчиларга нима беради? Ўз фаолияти натижаларини етарли даражада таҳлил қилиш қобилияти.

7. *Ишлаб чиқариш қобилияти*. Ишлаб чиқариш технологиясининг аниқ алгоритми (фазалар, босқичлар, жараёнлар), долзарблаштиришнинг асл усуллари, муаммоланиш (бўшлиқ), қидириш ва кашф қилиш усуллари, ажабланиш, тушуниш, акс эттириш (интроспекция, ўзини ўзи тузатиш).

8. *Санъат*. Мафтунокор услуб, педагогик топқирлик, импровизация қилиш қобилияти, тингловчиларга таъсир даражаси, ўз тажрибаларини тарқатишга ва намоёниш қилишга тайёрлик даражаси.

9. *Умумий маданият*. Эрудиция, ноанъанавий фикрлаш, мулоқот услуби, олинган тажрибани шарҳлаш маданияти.

Ушбу услубий тавсиялардан фойдаланиш, бизнинг фикримизча, технология таълими ўқитувчиларининг педагогик тажрибасини тарқатиш доирасида юқори сифатли ўқитиш ва самарали маҳорат дарсларини ўтказишга имкон беради.

Шунингдек, мастер-классни ҳозирги муаммолар ва технологиялар ҳақида назарий шарҳ билан тўлдириш мумкин, ammo асосий вазифа бу – техник, усул, техника ёки технология бўладими-йўқми, фаолият усулларини ўтказиш ва маълумот билан алоқа қилиш ёки ўзлаштириш эмаслигини тушуниш лозим. Кўпинча мастер-класс уста ва тингловчиларнинг биргаликдаги фаолияти натижаларини муҳокама қилиш билан яқунланади. Маҳорат дарсларини ўтказиш қатъий бир хил стандартларга эга эмас. Ўқитишнинг ушбу шакли ўз вақтида тартибга солинмайди, мастер-класс бир соатдан бутун иш кунигача давом этиши мумкин. Тўғридан-тўғри иштирокчилар сони иккитадан ўттиз кишигача бўлиши мумкин. Одатда мастер-класс мутахассиснинг сезги, талабанинг амалий эҳтиёжларига асосланади. Маҳорат дарсида талаба бирон бир ижодий фаолиятни амалга оширади ва уста унга буни қандай амалга ошириш кераклигини аниқ тушунтиради, ўз нуқтаи назарига шарҳ беради ва фаолиятнинг индивидуал элементларини намоиш этади, энг кўп учрайдиган хатоларни тушунтиради. Шундан сўнг, талаба устанинг тушунтиришларини инобатга олган ҳолда фаолиятини қайта амалга оширади. Ушбу ўқитиш усулининг афзалликлари: мутахассис ва талаба ўртасидаги доимий алоқа, амалий характер ва талабага индивидуал ёндашиш орқали амалий кўникмаларни шакллантиришдир.

Шундай қилиб, мутахассис кадрлар тайёрлаш жараёнида таълимнинг мастер-класс шаклидан фойдаланиш: биринчидан, талабаларни машғулотларга катта қизиқиш билан қатнашишларини таъминлайди; иккинчидан, талабалар машғулотларга аввалдан тайёрланиб келадилар, келгуси дарс қайси мавзудан бўлишлигига эътибор қаратадилар; учинчидан, ҳар бир буюм тайёрлаш технологиясини маҳоратли мутахассислар томонидан кўрсатилиши танланган касбни севишга ва юксак маҳорат даражасида эгаллашга бўлган иштиёқнинг ошишига сабаб бўлади.

Фойдаланилган адабиётлар

1. Пахомова Е.М. Изучение и обобщение педагогического опыта // Методист. 2005. – № 2. – 15 с.
2. Пахомова Е.М., Дуганова Л.П. Учитель в профессиональном конкурсе: учебно-методическое пособие. – М.: АПКППРО, 2006. – 168 с.
3. Селевко Г.К. Альтернативные педагогические технологии. – М.: НИИ школьных технологий, 2005. – 224 с.
4. Селевко Г.К. Педагогические технологии на основе дидактического и методического усовершенствования УВП. – М.: НИИ школьных технологий, 2005. – 288 с.
5. Абдикодиров Ф.М. Касб таълими практикуми. –Т.: Шарк, 2012. – 125 б.

РЕЗЮМЕ

Ушбу мақолада ўқув машғулотларини ташкил этишининг самарали шакллари билан бири бўлган маҳорат дарсини амалга ошириш ва ўтказиш бўйича тавсиялар берилган. Бунинг учун мастер-класс дарсларини ташкил этишининг тарихи, унинг асосий вазифалари, сифатни ўлчаш мезонлари кўрсатиб ўтилган. Шунингдек, “Технология таълими практикуми” дарсларида маҳорат дарсларини ўтказишнинг ўзига хос хусусиятлари танланган мавзу мисолида баён қилиб берилган. Маҳорат дарсининг самарадорлиги ўқитувчи-усталар ва соҳа мутахассисларнинг махсус билимлари ва амалий кўникмалари даражаси билан боғлиқлиги таъкидланган. Технология таълими дарсларида мастер-класс дарсларини тикувчилик, пазандачилик, каштадўзлик, наққошлик, дурадгорлик, чилангарлик соҳаларини санъат даражада ўзлаштирган етук мутахассислар ёки ўқитувчи усталар таълим жараёнини юксак маҳорат билан кўрсатиб беришлари тавсифланган.

РЕЗЮМЕ

В данной статье приводятся советы по проведению и организации мастер-классов как одной из самых эффективных форм учебных занятий. Для этого приводятся история мастер-классов, их основные задачи и критерии измерения качества. Кроме того, особенности проведения мастер-класса на практическом семинаре по технологическому образованию иллюстрируются на примере конкретного случая. Отмечается, что эффективность мастер-класса зависит от уровня специаль-

ных знаний и практических навыков преподавателей и магистров. В ходе технологического обучения мастер-классы проводят ведущие специалисты или мастера, которые овладели искусством шитья, кулинарии, вышивки, столярного дела и сантехники.

SUMMARY

This article provides tips for implementing and conducting a master class, one of the most effective forms of training sessions. For this purpose, the history of the master classes, its main objectives, and the criteria for quality measurement are provided. Also, the specifics of conducting a master class in a technology education practice workshop are illustrated by a case study. It is noted that the effectiveness of the master class depends on the level of special knowledge and practical skills of teachers and masters. In the course of technology education, master classes are taught by leading professionals or masters who have mastered the art of sewing, culinary, embroidery, carpentry and plumbing.

Наируза нед. ф. д. Р.Шодиев тавсия этган

SOME PROBLEMS AND DIFFICULTIES IN TEACHING PHRASAL VERBS

Avlayeva S.B., Turayeva G.X. (KarSU)

Keywords: *Phrasal verbs, Context, oral and written speech, non-native speakers.*

Таянч сўз ва иборалар: *фразали феъллар, контекст, она тили бошқа тил эгалари бўлган созловчилар.*

Ключевые слова: *фразовые глаголы, контекст, устная и письменная речь, не-носители языка.*

Recently there has been an unprecedented demand for and a great diversification in higher education, as well as an increased awareness of its vital importance for sociocultural and economic development of the country, and for building and strengthening good business relationships with foreign partners, for which the younger generations will need to be equipped with new skills, knowledge and expertise. Globalization of the world economy contributes to the development and improvement of the quality of foreign language training at the level approaching the communicative competence of an educated native speaker (Kalugina, 2014).

Phrasal verbs are very important to comprehend and communicate with native speakers as they are frequently used in writing as well as in speaking. However, it is undeniable that learners may find it difficult to understand and use phrasal verbs and this leads them to avoid using them (Veena Imrose 2013).

As proposed by Cornell (1985), phrasal verbs are notably essential to comprehend and communicate with native speakers since they are commonly used in spoken and informal written language. Fletcher (2005) stresses that phrasal verbs can also be used in all types of text, even in formal texts, when they are the most appropriate way of expressing the idea. However, from the previous research and available literature, it is generally admitted that phrasal verb is one of the problematic areas for ESL/EFL learners and they have a tendency to avoid using phrasal verbs and prefer to use one-word verbs alternatively. This article, therefore, begins by defining the term “phrasal verb”. It then presents **teachers** and learners difficulties dealing with phrasal verbs. Finally, it discusses some suggested teaching and learning approaches.

Definition of the term “a phrasal verb” is also debatable among grammarians and researchers. The verb plus particle combination functioning as a single unit is commonly termed as “a phrasal verb”. Some linguists call such combination “a multi-word verb” (Schmitt & Siyanova, 2007) and “a verb-particle combination” (Fraser, 1976). In the literature, various definitions of a phrasal verb are also found.

Bolinger (1971) suggests that the phrasal verbs should be considered as “new stereotypes” rather than “new words”. He proposes the phrasal verb as “a lexical unit in the strict sense of a non-additive compound or derivation, one that has a set meaning which is not the sum of the meanings of its parts” (p. xii).

For Fletcher and Patrick (2004), a phrasal verb is a particular subset of verbparticle combinations which consist of a single-word verb and a particle, whether preposition or adverb. They further adopt the definition of a phrasal verb as mentioned in Dixon's work (1987) and describe it as "considered to be non-decomposable structures where the meaning is in the whole and not the parts of the phrase" (p. 163).

In Darwin and Gray's article (1999, p. 65), Phrasal verbs can be defined as all verbs and particle combinations that function as a unit both lexically and syntactically such as "bring about", "take on", and "give up". Driven (2001) writes, according to a preliminary definition, that phrasal verbs "possess some degree of idiomaticity in the assembly of the verb plus preposition (cry over something), or verb plus separable particle (run up the flag, run the flag up), verb plus inseparable particle (run up a debt), or the double assembly of verb plus particle and preposition (face up to problems)" (p. 39).

According to Trask (1993: 208) a phrasal verb is lexical verb "which consists of a simple verb combined with one or more particles" and whose meaning is typically unpredictable. Phrasal verbs have been the source of frustration for learners of English. Many students talk about the difficulties they have using the phrasal verbs. Phrasal verbs are widely used by native speakers of English but they have been found to be difficult for second language learners to master (Moon, 1997; Kao, 2001). Although teaching of phrasal verbs has been daunting and difficult for teachers, and therefore tedious for learners, it is necessary to develop our students' skills in understanding and using them. Since phrasal verbs are frequently used by native speakers both in written and spoken English, students need to be encouraged to learn them. "There is no specified way or a programmed manner in which a student can learn all the phrasal verbs, nouns, adjectives, and idioms. The authors observe that the only way to acquire such knowledge is by extensive reading and listening" (Al-Sibai, 2003).

The meaning of many phrasal verbs is not transparent. Therefore, it is not easy, and sometimes impossible, to interpret the meaning of the verb by combining the meaning of each parts i.e. these phrasal verbs are said to be idiomatic, for example, chew out, tune out, catch up, and put off (Celce-Murcia & Larsen-Freeman, 1999; Schmitt & Siyanova, 2007; Side, 1990; Wyss, 2002).

In their analysis of the syntactic problem, Blau, Gonzales, and Green (1983) point out that the placement of objects in relation to the particle is able to create confusion to the students i.e. whether certain phrasal verbs are separable or nonseparable. Sometimes teachers and textbooks overburden students in mastering phrasal verbs and mislead them that in order to avoid the errors they need to

memorize the separable/non-separable property of every English phrasal verb. In addition, Celce-Murcia and Larsen-Freeman (1999, p. 426) illustrate this point clearly by showing the condition of optional and obligatory separation of the transitive phrasal verb "turn out".

- a. Turn out the lights.
- b. Turn the lights out.

As the direct object is expressed as a noun, as illustrated in a. and b above, placing the noun object after or before the particle is syntactically possible. In other words, when the direct object is a noun, the separation is optional. On the other hand, as shown in c. and d. below, when the direct object is a pronoun, the separation is obligatory and it must necessarily be placed between the verb and particle.

- c. Turn them out.
- d. Turn out them.

Formally speaking, phrasal verbs consist, first of all, of monosyllabic and non-stative verbs of Germanic origin such as break, bring, call, cast, come, cut, do, fall, get, give, go, hang, hold, keep, kick, knock, lay, lie, live, look, make, move, pass, play, pull, push, put, run, send, set, sit, stand, stay, stick, take, talk, throw, turn and adverbial particles aback, about, above, across, after, against, ahead, along, among, apart, around, as, aside, at, away, back, before, be-

hind, below, beneath, between, beyond, by, down, for, forth, forward, from, in/into, of, off, on/onto, out, over, overboard, past, round, through, to, together, towards, under, up/upon, with, without (Sinclair, 2002).

Their major characteristic is that they combine into units where the elements have given up their individual meanings to form a single lexical word (Bolinger, 1971:xii). Many adverbial particles, according to O'Dowd (1998:18-19), have a corresponding preposition. This idea will be best illustrated on the basis of two entries from Cowie and Mackin's phrasal verb dictionary. The verb look up has four different meanings and four different syntactic patterns (cf. Cowie and Mackin [1975]).

As an intransitive combination with the particle as preposition, look up denotes either raise one's eyes or improve, for instance: (1) a. He didn't look up from his newspaper when I entered the room. b. Prospects for the small builder are looking up. (Cowie and Mackin [1975]). As a transitive combination with the particle in adverbial function, look up denotes either to search information about something or to search for somebody's home so as to visit him:

(2) a. He comes back with an enormous dictionary, sits down and looks up the word.

b. I've promised that the next time I go to London I'll look him up. (Cowie, Mackin [1975] 1978:196-197)

Phrasal verbs cover both the literal and figurative/idiomatic uses. Grammarians who take this position classify phrasal verbs based on their use in sentence patterns (syntactical properties) and as new word formations (morphological properties), as well as by the overall meaning of these verb combinations (semantic properties). The examples below illustrate the same phrasal verb having both a literal and figurative meaning.

She put down the book. (literal)

The army put down the rebellion. (figurative/idiomatic) (Vasbiyeva, D. G. 2015).

Phrasal verbs may be intransitive: The party broke up when we turned in, or

transitive: She put the heckler down. She put down the heckler. In the case of an object (noun) receiving the action of the verb, the object may come before or after the particle. If the object is a pronoun, it comes between the verb and particle: She put him down, not *She put down him.

Phrasal verbs are extremely common, especially in spoken English, and are used more informally than their Latinate synonyms, e.g. use up vs. consume; gather together vs. assemble; put out vs. extinguish. English grammarians note that phrasal verbs have increased significantly since the mid-nineteenth century and especially so in mid-twentieth century American English. Many phrasal verbs can be replaced, with little change of meaning, by single word verbs: give in by yield, look after by tend, carry on by continue, put up with by tolerate. In most cases the phrasal verb is less formal, more colloquial and more image-and/or emotion-laden than the single word (Vasbiyeva D. G., 2015).

Phrasal verbs and their noun derivatives account for a significant number of new words now being coined in the English language. Phrasal Verbs (PV) are a peculiarity of the family of Germanic languages. In the case of English, these verbs seem to occur, on the whole, more frequently in spoken than in written language (Liao and Fukuya, 2004). Furthermore, some research has suggested that PVs are "usually used informally in everyday speech as opposed to the more formal Latinate verbs" (Long and Summers, 1979). Thus, the semantic acceptability of this verbal structure is relative to the type of language output produced by English native speakers. In other words, it seems that PVs are widely accepted by native speakers only during spoken communication. However, there are some PVs that are essentially non-idiomatic in nature; therefore, their meaning may be easily deduced if the verb components are known by the learner. For instance, if the meaning of rush or steam is well known, it would not be a problem, for the listener, to understand verbs such as rush away or steam off. These PVs are called Literal

phrasal verbs, since their meaning is a straightforward product of their own semantic components (McCarthy and O'Dell, 2004).

It should be noted that phrasal verbs are widely used in the language of mass media due to their simplicity, vividness, force and neatness. However the heterogeneity of the use of PVs in stylistic is evidence of their low prevalence in the economic literature. For example, in Market Leader Intermediate Business Course book by D. Cotton, D. Falvey, S. Kent used in language teaching process at Financial University, the article «UK develops taste for fair trade» (3200 characters) contains 6 phrasal verbs: phase out - to gradually stop using or providing something; break into - to become involved in a new job or business; share out - to divide something between two or more people; deal with - to do business with someone or have a business connection with someone; grow into - to develop over time and become a particular kind of person or thing; put into - to make money available to be used for a particular purpose. There are 5 phrasal verbs in the article «Inside Procter and Gamble innovation machine» (4500 characters): put out - to produce something for people; cut down – to reduce the amount of something; roll out - to expand; report to – to be responsible to someone at work and be managed by them; give out – to give something to each person in a group.

Despite the growing number of publications devoted to these lexical and grammatical phenomena, the use of PVs and their lexical features cause a lot of problems. Furthermore, most linguists share the opinion that phrasal verbs constitute one of the most distinctive and creative features of the modern English language. In addition, PVs are always of great importance in the English lexicon. A significant increase in the number of phrasal verbs along with the regular phrases and nominative complex expressions contribute to a rise in degree of idiomatic English. From the perspective of a learner of English as a foreign language (EFL), PVs are not only an important feature of English grammar whose degree of mastery reveals the command of lexicon and style. (Vasbiyeva, D. G. 2015).

The most difficult thing about phrasal verbs is that in addition to a single

literal and/or figurative meaning, some phrasal verbs can have a multitude of different meanings depending on the context. For example, here are some of the many ways in which the phrasal verb pick up is currently used:

1. The phone rang and I picked it up. (to lift something up)
2. He picked her up from the airport. (to take on)
3. She picked up a little Italian during her holiday in Rome. (to acquire knowledge or learning)
4. My daughter picks up her room after school. (to tidy up)
5. He picked up this watch on sale. (to acquire casually)
6. He picked up his package at the post office. (to claim)
7. He picked up some flowers on his way home. (to buy)
8. Her boss picked up the tab for lunch. (to pay a bill)
9. He picked up a virus on his trip. (to come down with a disease)
10. The home team picked up eight yards on the play. (to gain)
11. He picked up a date at the singles bar. (to make casual acquaintance)
12. The police picked up the bank robber. (to take into custody)
13. The police dog picked up the scent of the kidnapper. (to come upon and follow)
14. The company's sales always pick up around the holidays. (to improve)
15. She just picked up and left home. (to pack one's belongings)

Some linguists say that a phrasal verb is always idiomatic and the meaning cannot be understood by knowing the meaning of the individual words. It's more useful to say that some phrasal verbs are easy to guess from the context and others are much more difficult (Vasbiyeva D.G., 2015). Avoid teaching phrasal verbs in alphabetical lists. "One big advantage of teaching phrasal verbs from context is that it is thorough and comprehensive. But, the problem with a

long list is that it is one thing to memorize a phrasal verb and its meaning, but quite another to bring the phrasal verb into your active, everyday speaking and listening” (Dainty, 1992).

Through this method “many students know the phrasal verb from a list, but then fail to use it or recognize it in their conversations with native speakers. Lists can be useful, but it may be difficult to transfer this knowledge from the written page to your active knowledge” (Dainty, 1992). And also avoid teaching phrasal verbs solely on the basis of the verb in them. For example, it would not be advisable to teach every phrasal verb that incorporates the word "get" in one lesson. The phrasal verbs taught this way have nothing else in common other than the verb in them, and it is very difficult to understand and retain the context of whole phrasal verbs in this way (Norman, 2010).

According to Andrzej Cirocki, a proponent of the ‘text/ context method’, has a useful approach to teach phrasal verbs. He states that if we aim at teaching a few Phrasal Verbs to our students, we should present them in many different real contexts so as to enable them to deduce their exact meaning and to see whether they are transitive or intransitive, separable or inseparable. All these items can (Cirocki, 2003).

One language skill is trying to infer the meaning of a new phrasal verb from the context. “It is safe to say that phrasal verbs, especially those commonly used ones, are very important components in effectively spoken communication, no matter in what kind of language community text it lies. From the angle of language learning for the sake of effective communication phrasal verbs should by no means be avoided” (Chen, 2007). How then are we supposed to emphasize phrasal verbs in English language teaching and learning? Our research shows that texts and contexts can have a powerful influence on the students’ vocabulary growth. Learning words through such technique is along-term process in which meanings are slowly but steadily accumulated. The key here is to focus instructional attention on words that students have encountered in rich texts usually through reading, rather than from word lists that are void of context.

References

1. Bolinger, D. (1971). The phrasal verb in English. Cambridge, MA: Harvard University Press.
2. Cagri Tugrul Mart. English Language Teaching Vol. 5, No. 6; June 2012 ISSN 1916-4742 E-ISSN 1916-4750. How to teach phrasal verbs.
3. DARWIN, C., and Gray, L. 1999. Going after the Phrasal Verb: An Alternative Approach to Classification. TESOL Quarterly, pp. 65-83.
4. Side, R.(1990). Phrasal verbs:Sorting them out.ELT Journal, 44(2), 144-152.
5. Thornburry, S. (2002). How to teach vocabulary. Harlow: Pearson.
6. Vasbiyeva D. G. XLinguae Journal, Volume 8 Issue 3, June 2015, ISSN 1337-8384 p.57-60. Teaching Strategy on Learning of English Phrasal Verbs
7. XLinguae Journal, Volume 8 Issue 3, June 2015, ISSN 1337-8384

РЕЗИОМЕ

Инглиз тилини иккинчи чет тил ёки чет тили сифатида ўрганувчилар нуктаи назаридан олиб қаралса, фразали феъллар мавзусини ўқитиш ва ўзлаштириш ўқитувчи ва ўқувчилар учун жиддий ва мураккаб мавзулардан бири ҳисобланади. Шундай бўлса-да, фразали феълларнинг чет тилини ўрганишда ва эркин мулоқот қила олишларида муҳим аҳамият касб этишини эътиборга олган ҳолда ушбу мақолада фразали феъллар мавзусига мурожаат қилинган. Шу билан бир қаторда, мақолада асосий эътибор инглиз тилини чет тили сифатида ўрганувчиларнинг фразали феълларни ўрганишдаги қийинчиликларни бартараф этиш муоммолари ва ечимига қаратилган. Бу борада кўпгина тилшунос олимларнинг шу мавзуга оид олиб борган илмий тадқиқот ишлари хулосаларига таянилган. Бундан ташқари, ушбу мақола инглиз тилини чет тили сифатида ўрганувчилар учун муаммо бўлиб келган фразали феълларнинг умумий кўринишини ёритиб беришга ва уларни ўрганиш ва ўқитишда учрайдиган муаммоларни муҳокама қилишга ва уларни бартараф этишга қаратилган.

РЕЗИОМЕ

Фразовые глаголы являются одной из самых трудных областей для учеников и учителей, особенно для тех, кто изучает английский как второй иностранный язык. Тем не менее, изучение фразовых глаголов является очень важным, так как помогает эффективно общаться на английском

языке в устной и письменной форме. Следовательно, необходимо применять соответствующий подход к обучению, чтобы заинтересовать учащихся и способствовать их пониманию использования фразовых глаголов. Многие исследования доказали, что контекстуализация оказывает важное положительное влияние на способность учащихся расшифровывать правильное значение фразового глагола. В этой статье вы найдете несколько полезных определений фразовых глаголов, а также некоторые методические советы для обучения фразовым глаголам. Цель данной статьи - представить обзор фразовых глаголов и подходы к решению проблемы обучения фразовым глаголам изучающих английский как второй иностранный язык.

SUMMARY

Phrasal verbs are one of the most difficult areas for learners and teachers alike, especially in an ES/EFL context. Yet, it is a very fruitful feature to help communicate effectively. Therefore, applying appropriate teaching approach need to be considered to reduce learners' frustration and to promote their understanding and their use of phrasal verbs. Many a study has proved that contextualization has an important positive effect on the ability of the students to decipher the correct meaning of a phrasal verb. In this article you will read some useful definition of phrasal verbs, it also suggests some other useful tips for teaching phrasal verbs. This article aims to provide the overview of phrasal verbs as a problem for ESL/EFL learners and teachers and discuss the possible solution for learning and teaching phrasal verbs.

Recommended by prof. T.Gafforova

СИСТЕМА УПРАЖНЕНИЙ ПО КОММУНИКАТИВНОМУ ОБУЧЕНИЮ С ИСПОЛЬЗОВАНИЕМ ТЕЛЕВИДЕНИЯ В 9-м КЛАССЕ УЗБЕКСКОЙ ШКОЛЫ

Муратов Б., Каримов Б. (КарГУ), Джураева М.А. (средняя школа №36 г. Карши)

Ключевые слова: *развитие, механизм, говорение, слушание, осуществление, взаимодействие, орган, речь, слух.*

Таянч сўз ва иборалар: *тараққиёт, механизм, сўзлашув, тинглаш, мавжудлик, ҳамкорлик, орган, нутқ, тинглаш.*

Keywords: *development, mechanism, speaking, listening, carrying out, interaction, organ, speech.*

Основной тезис применительно к коммуникативному подходу к обучению русской речи сформулирован так: «Нельзя научить говорению путем усвоения одних только теоретических знаний и автоматизации дискурсивно-грамматических операций: научиться говорить можно лишь в условиях, приближенных к естественным ситуациям речевой коммуникации» (2, с.97) . Отсюда следует важный методический вывод, что самым подходящим источником обучения аудированию и говорению является телевидение, потому что особая интимность расковывает учащихся, создает определенную релаксацию, превращая их в «собеседников», действующих лиц, заставляет невольно включиться в активную речевую деятельность.

В процессе просмотра телевизора речевая деятельность протекает как в форме внутренней, так и в форме внешней речи. Ученики не остаются пассивными. Об этом свидетельствуют жесты, мимика зрителей, желание подражать действующим лицам, реагировать на их поступки.

В воспроизведении плана выражения уровень понимания отражается в переделывании и обработке воспринятого текста телематериала. В ходе лабораторного эксперимента, проведенного нами в 9-м классе узбекской школы, было доказано, что чем больше трансформации в высказывании, тем больше ученик тратит умственных действий на воспроизведение цельного содержания, его логической последовательности с элементами творческого начала, то есть тем больше он понимает и обобщает. Отсюда вытекает следующий важный тезис о том, что акт речи - скорее речетворчество, нежели буквальная репродукция увиденного на экране. Элементы речетворчества, основанные на стыке воображения и мышления, являются тем важным звеном восприятия и воспроизведения

увиденного на экране, на котором, собственно, и держится весь процесс обучения с использованием телевидения.

Как и всякая деятельность, речевая деятельность на телевидении имеет свой продукт - текст, который воздействует на слушающего, вызывая его ответные действия. При развитии механизма говорения учащиеся проговаривают про себя (и как бы слышат себя), прежде чем произойдет смысловое восприятие.

Таким образом, при развитии механизма говорения и слушания осуществляется взаимодействие органов речи и слуха. В обучении русской речи по телевидению особую роль надо отводить говорению, потому что процесс общения - это двусторонний процесс: будучи производным от говорения (правильно не произнеся, нельзя правильно услышать), общение все же как необходимый компонент вбирает в себя аудирование.

В устной речи по телевидению можно уловить те нюансы и темп живой речи, которые нельзя передать через письменную речь.

Устное публицистическое общение по телевидению включает, с одной стороны, необходимую подготовку, отработку предмета выступления, характерную больше для письменной формы общения, сопровождаемой видеорядом. С другой стороны, наиболее эффективными формами устного общения являются импровизация, экспромт, в основе которых лежат спонтанность, неподготовленность, переход думания непосредственно в говорение, без каких либо промежуточных этапов.

Процесс реализации осуществляется в языковом коде с помощью ряда механизмов: а) отбор слов; б) переход от программы к ее реализации; в) грамматическое прогнозирование; г) перебор и сопоставление синтаксических вариантов; д) закрепление и воспроизведение грамматических «обстоятельств». Параллельно с реализацией программы идет и моторное программирование высказывания, за которым следует его реализация. Однако этот процесс последовательных операций осуществляется по правилам смысловой эквивалентности, где на уже ранее сложившиеся наглядные образы и схемы помещаются необходимые слова и выражения, которые колеблются в зависимости от ситуации общения. Видеоряд телевидения ставит ученика в такие условия, в которых он становится вынужденным говорить на основе увиденного по-своему, через призму своих взглядов, в силу правильности его самостоятельного мышления, где жанровая специфика телематериала, действуя по своему, воспринимается как целый комплекс, в котором целое определяет части. Преимуществом телевидения в сравнении с другими средствами массовой коммуникации в психологическом плане является подача целого в наглядном виде, композиционный скелет которого, не перегружая память, сохраняется в подсознании телезрителя.

Предлагаем систему упражнений с использованием телепередач:

1) Упражнения для обучения восприятию диалогической речи «со стороны»:

- прослушайте диалог, составьте аналогичный на ту же тему;
- прослушайте начало диалога, составьте его окончание;
- прослушайте фонозапись (телефрагмент), перескажите разговор действующих лиц;
- прослушайте диалог записанный на грампластинку, перескажите его в форме монолога (прокомментируйте его, дайте характеристику одному из действующих лиц, подберите к нему заголовок и объясните его) и т.д.;
- найдите место, где можно и нужно вмешаться в разговор с целью уточнить какое либо сообщение;
- выделите новую для вас информацию;
- выскажите свое мнение о логичности построения диалога товарищей;
- озаглавьте (укажите) тему беседы;
- добавьте информацию для собеседников А и Б.

2) Упражнения для восприятия диалоговой речи при участии в диалоге:

- прослушайте ряд вопросов, записанных на пленку. Дайте развернутые ответы в отведенной для этого паузе;
- прослушайте начало диалога (полилога), продолжайте его в парной работе;

- по мере восприятия диалога в фонозаписи (или фрагмента телефильма), замените реплики одного из действующих лиц синонимическими выражениями. Воспроизведите потом диалог в новом варианте в парной работе и т.д.

3) Упражнения для обучения восприятию монологической речи:

- прослушайте текст, ответьте развернуто на вопросы;

- воспроизведите прослушанное с некоторым видоизменением конца (начала, середины и т.д.);

- просмотрите фильм (телефильм), объясните его основную идею;

- выделите в речевом сообщении куски и озаглавьте их;

- прослушайте текст, составьте рецензию на него, используя следующий план:

а) тема сообщения, б) действующие лица, в) краткое изложение содержания, г) основная идея, д) оценка прослушанного.

От путей обучения перейдем к этапам обучения. Существует две точки зрения на этапы обучения аудированию.

Елухина Н.В. предлагает два этапа: 1) слушание текста и проверка понимания прослушанного, 2) работа по развитию базисных умений аудирования. (Елухина Н.В., 2002, с.10).

Вторая точка зрения объединяет то, что было достигнуто до Елухиной и после нее. Итак, ход работы с каждым текстом для аудирования:

1) подготовка к прослушиванию;

2) само аудирование текста и проверка его понимания;

3) специальные упражнения на развитие базисных умений;

4) неспециальные упражнения.

Итак, на первом этапе выполняются подготовительные упражнения. Учитывая количество речевых единиц, которые учащиеся могут целиком узнавать в потоке связанной речи, очень важно широко применять подготовительные упражнения, цель которых – тренировка слухового восприятия целых предложений и словосочетаний.

Для того чтобы сосредоточить внимание учащихся на языковой форме, такие упражнения целесообразно проводить на разрозненном языковом материале. Эти упражнения можно разделить на две группы: 1 - работа над изолированным материалом - звуки, слова, словосочетания; 2- работа над целым предложением. В упражнениях первой группы обрабатывается умение узнавать новые звуки и слова и дифференцировать сходные, узнавать и понимать грамматические формы (формы единственного или множественного числа существительных и др.) - все, что можно наблюдать на отдельном слове.

Для того чтобы научить учащихся понимать слова по контексту, очень важно направлять их внимание на сочетаемость слов, проводить эту работу систематически - устанавливать, какое определение может предшествовать данному определяемому, какой глагол обычно употребляется после данного существительного, какое дополнение следует, как правило, за данным глаголом и т.п. При выполнении этих упражнений может иметь место перевод «анализ». Это чисто тренировочные упражнения. Здесь не требуется ни занимательности, ни какого-либо творчества.

В упражнениях второй группы основное внимание уделяется работе над целым предложением. Задача состоит в том, чтобы научить школьника узнавать и понимать типовые конструкции, образцовые фразы, по аналогии с которыми он сможет понять любые незнакомые предложения.

Работа над речевыми образцами предполагает длительные упражнения на однотипном материале. Наряду с овладением целыми конструкциями учащиеся должны научиться быстро выделять на слух слова, обозначающие действия и действующее лицо, опираясь на формальные признаки и место этих слов в предложении.

В заключение можно сделать следующие выводы:

1.Естественная ситуация речевой коммуникации является решающей в обучении русской речи;

2.При развитии механизма говорения и слушания осуществляется взаимодействие органов речи и слуха;

3. В устной речи по телевидению можно уловить те нюансы и темп живой речи, которые нельзя передать через письменную речь;

4. Предлагаемая система заданий и упражнений предусматривает обучение диалогу и монологу;

5. Подготовительные упражнения делятся на две группы: 1- работа над изолированным материалом - звуки, слова, словосочетания; 2- работа над целым предложением.

Литература

1. Елухина. Н.В. Роль дискурса в межкультурной коммуникации и методика формирования дискурсивной компетенции // ИЯШ. 2002. – № 3. – С. 9-13

2. Пассов Е.И. Основы методики обучения иностранным языкам. – М.: Русский язык, 2007. – 216 с.

РЕЗЮМЕ

Статья посвящена проблеме коммуникативного обучения с использованием телевидения. Рассматривается система упражнений для обучения диалогу и монологу. Отмечены этапы обучения.

В процессе просмотра телевидения речевая деятельность протекает как в форме внутренней, так и в форме внешней речи. Ученики не остаются пассивными. Об этом свидетельствуют жесты, мимика зрителей, желание подражать действующим лицам, реагировать на их поступки.

В воспроизведении плана выражения уровень понимания отражается в переделывании и обработке воспринятого текста телематериала. В ходе лабораторного эксперимента, проведенного нами в 9-м классе узбекской школы, было доказано, что чем больше трансформации в высказывании, тем больше ученик тратит умственных действий на воспроизведение цельного содержания, его логической последовательности с элементами творческого начала, то есть тем больше он понимает и обобщает. Отсюда вытекает следующий важный тезис о том, что акт речи - скорее речетворчество, нежели буквальная репродукция увиденного на экране. Элементы речетворчества, основанные на стыке воображения и мышления, являются тем важным звеном восприятия и воспроизведения увиденного на экране, на котором, собственно, и держится весь процесс обучения с использованием телевидения.

РЕЗЮМЕ

Мақола телевидения орқали рус тилини ўргатиш методига бағишланган. Унда диалог ва монолог шаклларида сўзлашни ўргатишда машқлар тизимидан фойдаланиш кўриб чиқилган ва бу жараёнга босқичма-босқич ўқитиш муҳим аҳамият касб этиши мумкинлиги исботланган.

Телевидения орқали ўрганиладиган нутқ ҳаракати ички ва ташқи кўринишда бўлади. Ўқувчиларнинг бу жараёнда фаол бўлиши талаб этилади, бундай фаоллик учун телевидения ҳам асосий восита вазифасини бажариши мумкин.

Маънолар ифодасининг жамланмасини телевидениядан қабул қилинган матнни қайта ишлаш ҳамда ўзгартиришга орқали ҳосил қилиш мумкин. Бу борада 9-ўзбек синфларида ўтказилган ўқув-лаборатория ишлари натижасига кўра шу нарса аниқландики, ўқувчи телематериал асосида гапирганда, унга қанчалик ўзгартириш киритса, шунчалик кўп ақлий ҳаракат қилади, тушунади ва уни умумлаштиради. Демак, нутқ ҳаракати ижодий жараён, бу фақат кўрган нарсани айнан айтиб бериш эмас. Ижодий нутқ унсурлари фикрлаш ва тасаввур орқали воқеланади, бу жабҳанинг камолоти телевидения орқали ҳосил қилинадиган таълим орқали юзага чиқиши мумкинлиги мақолада баён этилган.

SUMMARY

The article is devoted to the problem of communicative learning using television and mass media. The system of exercises for teaching dialogue and monologue is mentioned. The stages of learning are marked.

In the process of watching television, speech activity proceeds both in the form of internal and external speech. Pupils do not remain passive. This is evidenced by gestures, facial expressions of the audience, the desire to imitate the actors, to respond to their actions.

In reproducing the expression plan, the level of understanding is reflected in the remaking and processing of the perceived text of the television material. In a laboratory experiment we conducted in the 9th grade of the Uzbek school, it was proved that the more transformation there is in the utterance, the more it spends mental actions to reproduce the whole content, its logical sequence with the elements of creativity, that is, the more it understands and generalizes. This implies the following important thesis that the act of speech is more of a recitation rather than a literal reproduction seen on the screen. Elements of speech creation, based on the intersection of imagination and thinking, are that important link in the perception and reproduction of what is seen on the screen, on which, in fact, the whole learning process using television is held.

Рекомендовано к печати д.пед.н. Р.Шадиевым

РАҲБАР ШАХСИГА ХОС СИФАТ ВА ФАЗИЛАТЛАРНИНГ ПСИХОЛОГИК ТАВСИФИ

Ёзиев Э. (ҚарДУ), Холмуродова М. (Қарши шаҳар 24-ўрта мактаб)

Таянч тушунчалар: *жамоа, бошқарув, замонавий раҳбар, буйсунувчи, раҳбар шахси, шахсий фазилатлар, касбий сифатлар, қобилият, шахслараро муносабат, мулоқот, ахлоқ, ҳиссиёт, характер, миллий қиёфа, ирода.*

Ключевые слова: *коллектив, управление, современный руководитель, подчинённый, личность руководителя, личные качества, профессиональные качества, способность, межличностные отношения, общение, поведение, эмоции, характер, национальный облик, воля.*

Keywords: *the group, management, modern leader, subordinate, personality leader, the personal quality, professional quality, ability, interpersonal relations, contacts, behaviours, emotion, character, national look, will.*

Бугун биз тез суръатлар билан ўзгариб бораётган, инсоният ҳозирга қадар бошидан кечираётган даврлардан тубдан фарқ қиладиган ўта шиддатли ва мураккаб бир замонда яшамокдамыз. Табиийки, бугун глобаллашув, компьютер, ахборот коммуникация технологиялари ривожланиб бораётган бир вақт ҳисобланади, шунинг учун ҳам мустакил ватанимиз учун шунга муносиб, юксак салоҳиятга эга бўлган раҳбарлар тайёрлаш чораларини кўриб боришимиз лозим, янгича фикрлайдиган, ҳар жиҳатдан етуқ, ташаббускор, эл-юрт келажагига бефарқ бўлмаган бошқарув ходимлари захирасини яратишга жиддий эътибор беришимиз керак. Зеро, юртимиз равнақи, унинг иқтисодий тараққиёти, ижтимоий барқарорлиги ва халқимиз турмуш даражасининг юқори бўлиши кўп жиҳатдан ана шу раҳбар кадрларга боғлиқ, улар ҳар жиҳатдан намуна бўлса, одамларни ишонтира олса, қийин дамларда масъулиятни ўз зиммасига ола билса, ҳаракатчан ва шижоатли, билимдон, ҳаёт билан ҳамқадам юрадиган бўлсагина жамиятимиз янада яхшироқ ривож топади.

Маълумки, бугунги давр замонавий раҳбардан дунёқараши, шахсий фазилатлари, қобилияти ва бошқарув илмини мукаммал эгаллашлари билан ўтмишдошларидан кескин фарқ қилиши кераклигини талаб қилмоқда. Мамлакатимиз Биринчи Президенти И.А.Каримов таъкидлаганидек, "... у халқ билан тил топиша олиши лозим. Раҳбар энг мураккаб, энг қийин вазиятларда ҳам одамларни кўндириши, уларни баъзи бир ножўя йўллардан, хатти-ҳаракатлардан қайтариши ва ўз атрофида соғлом вазият, соғлом иқлим барпо этиши даркор. Бунинг учун раҳбар, албатта, катта маҳоратга, худо ато этган ўзига хос, ўзига мос фазилатларга эга бўлиши зарур"¹. Раҳбарларнинг ходимлар билан ишлаш жараёнида уларнинг руҳий ҳолатларини ва шахсий хусусиятларини инобатга олиши, уларнинг қалбига йўл топа билиши уларнинг иш тажрибасига, муомала маданияти ва психологик билимларни пухта эгаллаганлик даражасига боғлиқдир. Бу каби хусусиятларга эга бўлган раҳбарлар ўзлари бошқариб турган жамоалари олдида қўйилган мураккаб масалаларни тўғри ҳал қилишга ва режаларни самарали қилиб бажаришга муваффақ бўладилар.

Раҳбар шахси баркамоллиги, қатъий характери, миллий қиёфасидан ташқари бир қатор сифат ва фазилатларга эга бўлиши унинг табиий равишда обрў қозонишига пухта негиз ҳозирлайди, лавозимнинг кейинги босқичлари учун имкон яратади, истиқбол режаларини рўёбга чиқаради. Бизнингча, куйида мулоҳаза юритиладиган сифат ва фазилатлар раҳбар кадр учун жуда муҳим ҳисобланади:

¹ Каримов И.А. Ютуғлар калити одамлар ғурурини уйғотиш, уларнинг салоҳиятини, барча имкониятларини ишга солишда // Биз танлаган йўл – демократик тараққиёт ва маърифий дунё билан ҳамкорлик йўли. Т. 11. – Т.: Ўзбекистон, 2003.

1. Раҳбарнинг ғоявий-сиёсий сифатлари. Раҳбарда ғоявий-сиёсий этиқод, фидоийлик, принципалик, сиёсий саводхонлик, ижтимоий фаоллик, ижтимоий бурчни англаганлик, ижтимоий фикрлаш, ташкилотчилик, тадбиркорлик ва бошқа ғоявий-сиёсий сифатларнинг бўлиши унинг эл-юрт орасида обрў-этибор қозонишида муҳим ўрин тутади. Раҳбар қай даражада миллий ғоя ва этиқод билан қуролланган ва уни англаб олган бўлса, жамият шунчалик тараққиётга эришади. Миллий ғоя ва этиқод қанчалик мазмунли, ҳар бир раҳбарнинг узоққа мўлжалланган мақсад ва манфаатлари, келажақда эса жамоанинг истиқболини белгилашга хизмат қиладиган бўлса, уни кишилар шунчалик тез қабул қилади ва унга нисбатан ижобий муносабат шаклланади.

Бизнинг шароитимизда миллий этиқоднинг асосий вазифаси – халқимизнинг озод ва обод Ватан, эркин ва фаровон ҳаёт барпо этиш йўлидаги асрий орзу-истаклари, мақсадларини, миллий истиқлол мафқурасининг моҳиятини кенг жамоатчилик тушунтириш, айниқса, ўзи раҳбарлик қилаётган жамоа онгига сингдиришдан иборатдир. Бунинг учун эса раҳбар ғоявий-сиёсий билимларга эга бўлиши, давлатнинг сиёсий тузуми, турли сиёсий ғоялар, қарашлар, тасаввурлар, сиёсий ҳаётни тартибга солувчи ва белгилувчи сиёсий нормалар, ахлоқий тамойиллар, анъаналарни яхши билиши шарт.

Шуни алоҳида таъкидлаш керакки, бошқарув фаолиятини самарали амалга ошириш учун зарур фазилатлар ичида фидоийлик муҳим ўрин тутади. Маълумки, фидоий раҳбар ўз танлаган йўли, маслағи, ғояси, касбу корига содиқ бўлиб, бу жиҳатлар унинг фаолият ва ҳаёт мазмунини ташкил этади. Ўз касбига меҳр қўйиш, топшириқларни сидқидилдан бажариш, меҳнатда жонбозлик кўрсатиш фидоий раҳбарларгагина хосдир. Бундай раҳбарлар учун севган касб-кори олдида вақт, соғлиқ, чарчаш ва бошқа ташвишлар ўз мазмунини йўқотади. Хуллас, раҳбарнинг фидоийлиги жамият тараққиёти, ватаннинг гуллаб яшнаши учун муҳим аҳамиятга эга.

2. Раҳбарнинг касбий-ихтисослик хислатлари. Ҳар бир касбнинг жонкуяр устаси бўлиш учун инсон шу касбни севиш билан бирга, касбий-ихтисослик хислатларига эга бўлиши керак. Агарда раҳбар мутахассис сифатида юқоридаги сифатларни ўзида намоён қила олмаса, унда инсонийлик сифатлари жуда юқори бўлган тақдирда ҳам ташкилотга етарли фойда келтира олмаслиги мумкин. Зеро, раҳбарлик муайян тузилишга, ўзаро боғлиқликка эга бўлган мураккаб жараён бўлиб, у раҳбардан ишда муайян касбий ихтисослик хислатларини эгаллашни талаб қилади. Ишлаб чиқаришда ҳар хил хусусиятли муаммоларнинг тинимсиз равишда намоён бўлиб туриши раҳбардан маълум касбий малакаларни эгаллаш, билимдонлик, мустақиллик, кузатувчанлик, фаҳм-фаросат, таҳлил қилиш, танқидий фикрлаш, зийраклик, психологик саводхонлик каби бир қатор касбий-ихтисослик хислатларини эгаллашни талаб қилади.

Раҳбарнинг бошқарув ишида ўз касбининг билимдони бўлиши корхона, муассаса ва ташкилотларнинг молиявий, иқтисодий, мафқуравий, ҳуқуқий, тарбиявий функцияларини самарали бажара олиши учун муҳим асос бўлади. Айниқса, бу жараёнда унинг ўз тажрибаси, малакаси ва билими билан бошқаларни баҳраманд қила олиши, ўзига муносиб ўринбосарлар тайёрлаши, шунингдек, ўзи ҳам доим касбий малакасини оширишга, ўзини ўзи камол топтиришга ҳаракат қилиши ғоят муҳимдир. Ҳозирги давр раҳбарининг ўз соҳасининг билимдони сифатида ишлаб чиқариш учун янги технологиялар устида фикр юритиши, тадқиқот ишларини йўлга қўйиши, корхона равнақи йўлида муайян лойиҳалар ва проекцияларни амалга ошириши, мустақил билим олиб, маънавий дунёсини узлуксиз равишда такомиллаштириб бориши муваффақиятлар гаровидир.

3. Раҳбарнинг ахлоқий фазилатлари. Бошқарув жараёнини самарали амалга оширишда раҳбарлар учун бошқа омиллар катори умуминсоний ва миллий-ахлоқий фазилатларнинг роли ҳам жуда зарурдир. Ахлоқий фазилатлар бошқарув жараёнида раҳбарнинг хулқи, феъл-атворини тартибга солиб турувчи қоидалар, нормалар, талаблар шаклида ифодаланиб, улар раҳбарлик ишини ташкил этиш жараёнида, унинг тарбиявий ишларида, юқори раҳбарият, ходимлар ва бошқа кишилар билан муомала-муносабатида, бўйсунув-

чиларга ғамхўрлик қилишида, уларнинг олдига оқилона талаблар қўйишида, кадр-қимматини ҳурматлашида, кундалик турмушда ўзининг шахсий намунаси билан ахлоқий таъсир ўтказишида яққол намоён бўлади.

Таҳлиллар шуни кўрсатадики, раҳбарнинг ходимлар билан муносабатида унинг кадр-қимматини ҳурматлаши, уларга ғамхўрлик кўрсатиши бошқарув жараёнининг самарали кечишида муҳим аҳамият касб этар экан. Маълумки, инсонпарварлик раҳбар шахсидаги меҳрибонликда, зийракликда, ходимларнинг руҳий ҳолати, дилидаги туйғуларини тушуна билишда, уларнинг эҳтиёжларини пайқай олиш ва амалий ёрдам кўрсатишга тайёр туришда ифодаланади. Социологик тадқиқотлар раҳбардаги инсонпарварлик туйғуси унинг хушмуомалалик фазилатлари билан боғлиқ ҳолда намоён бўлишини намоён қилди. Бўйсунувчиларга эътибор, меҳрибонлик ва хушмуомалалик ҳар бир раҳбарнинг хатти-ҳаракатларида ва сўзида намоён бўлиши кўпроқ ифодаланди. Дарҳақиқат, раҳбарнинг сўзи ниҳоятда кучли таъсир кўрсатиш қудратига эга бўлиб, унинг ширин сўзи ходимларнинг руҳини кўтаради, уларга мадад беради, ғам-ғуссаларини енгиллаштиради, келажакка умид бағишлаб, дилларини шод қилади. Шуниси эътиборга лойик, бундай хислатли раҳбарда инсоф, ақл, илм, олижаноблик, кўркам феъл, яхшилик, сабр ва мулоиймлиқ каби фазилатлар кўпроқ учраши маълум бўлди.

4. Раҳбарнинг табиий-генетик ва шахсий сифатлари. Раҳбарнинг табиий-генетик ва шахсий сифатлари ичида унинг саломатлиги, жисмоний кучи, жўшқинлиги, серғайратлиги, абжирлиги, барқарорлиги, вазминлиги, бошқаларга таъсир эта олиш қобилияти, ностандарт фикрлаши, тафаккурининг мустақиллиги, хотирасининг ёрқинлиги бошқарув жараёнида муҳим аҳамиятга эга. Раҳбарнинг соғломлиги ва жисмонан чиниққанлиги унинг ақлий имкониятларини раванқ топиши ва самарали меҳнат қилишида муҳим ўрин тутади. Асаб тизимининг тетик ва соғлом ҳолати ҳар қандай фаолият ва одамнинг унумли ишчанлиги учун асосий шароит ҳисобланса, унинг кучсизланиши эса ўз навбатида ироданинг заифлашуви ва инсон актив фаолиятининг сусайишига сабабчи бўлади.

Шуниси эътиборлики, жисмоний толиқиш одам организмнинг мадорсизланиш ҳолати билан характерланса, психик толиқиш эса ақлий фаолият унумдорлигининг пасайиши, яъни диққат ва хотиранинг кучсизланиши, тафаккур ва нутқ фаолиятининг секинлашувига олиб келади. Модомики шундай экан, ҳар бир раҳбар асаб тизимининг мўътадиллиги учун курашиши, ўз меҳнат фаолиятини оқилона тарзда ташкил этиши, шунингдек, нохуш вазиятлар олдини олишнинг самарали усулларида фойдаланган ҳолда ҳар қандай стрессга қарши тура олиши ва организмнинг ишчанлик қобилиятини кучайтириши лозим.

5. Раҳбарнинг махсус қобилиятлари. Шахснинг фаолиятини муваффақиятли амалга ошириш шарт ҳисобланган, билим кўникма ва малакаларни эгаллаш динамикасида юзага чиқадиган фарқларда намоён бўладиган индивидуал психологик хусусияти қобилиятлар дейилади. Ҳар қандай қобилият тури шахсга тегишли мураккаб психологик тушунчадан ташкил топган бўлиб, у фаолиятнинг талабларига мутаносиб хусусиятлар тизимини ўз ичига олади. Шунинг учун қобилият деганда бирорта хусусиятнинг ўзини эмас, балки шахс фаолиятининг талабларига жавоб бера оладиган ва шу фаолиятда юқори кўрсаткичларга эришишни таъминлашга имконият берадиган хусусиятлар синтезини тушунмоқ лозим.

Махсус қобилиятлар раҳбар учун ишда юксак маҳоратга, муваффақиятга эришиш имконияти ҳисобланиб, унинг намоён бўлиши раҳбарни ўз касбининг моҳир устаси ва билимдонига айлантиради ҳамда унинг жамоада обрў-эътибор қозонишида жуда муҳим роль ўйнайди. Раҳбарда ташкилотчилик, иймон-эътиқодлилиқ, нотиклик қобилияти, нуфузга эга бўлиш, перцептив, психологик ташхис, дидактик, академик, мулоқотмандлик, диққатни тақсимлаш, сафарбарлик, конструктив ва гностик каби махсус қобилиятларнинг бўлиши раҳбар шахси баркамоллигидан дарак беради.

Маълумотларга қараганда, раҳбар фаолиятининг асосий қисмини мулоқот жараёни ташкил этади. Дарҳақиқат, ходимлар ва ташкилот фаолиятини оқилона ташкил этиш, қабул қилинган қарорнинг ижросини таъминлаш ва назорат қилиш, одамларга таъсир ўтказиш, уларни ташкилот мақсади сари етаклаш каби ташкилий вазифалар бевосита мулоқот орқали амалга ошади. Шу боисдан ҳам, келажаги буюк давлатни тараққий эттириш учун ситқидилдан хизмат қилишга интилаётган ҳар бир раҳбар бошқарув мулоқоти хусусиятларини яхши тушуниши, муомала мароми ва нотиклик санъатини пухта эгаллаши мақсадга мувофиқдир.

6. Раҳбарнинг ташкилий-ишчанлик сифатлари. Раҳбарликка оид ташкилий-ишчанлик сифатлари ичида психологик танловчанлик, амалий ақл-заковат, психологик такт, ижтимоий ғайратлилик, танқидни ижобий қабул қилиш, ташкилотчиликка мойиллик, ишчанлик, уюшқоқлик, дадиллик, тадбиркорлик, ишбилармонлик каби қобилиятлар муҳим ўрин тутаяди. Бугунги кунда бозор иқтисодиёти шароитида фаолият олиб бориш раҳбардан тараққиёт билан баравар қадам ташлаш, янгиликлардан чўчимаслик, янгилик ва ахборотларни тез қабул қилиш, қайта ишлаш ва ундан ўз ўрнида фойдаланиш, янги ғоялар яратиш ва уларни моддий маҳсулга айлантириш учун курашиш, чет эл илғор тажрибалари ва инновацион технологияларни маҳаллий шароитга татбиқ этиш каби вазифаларни бажаришни талаб қилмоқда. Жойларда барча соҳа раҳбарлари янги ва замонавий, дунёвий билим ва ғояларга ташналикни намоён қилиб, ҳаётий муаммоларга ижодий ёндашишга ҳаракат қилиши, муайян лойиҳалар ишлаб чиқиши, янгиликни синаб кўриши ва унинг самарадорлигини сарҳисоб қилиши, корхонада кўшимча ишчи ўринлари ва меҳнат қилиш ҳажми ва корпусларини кенгайтириши, ўзи ва қўл остидаги ходимларнинг маҳоратини узлуксиз оширишга интилиши мақсадга мувофиқдир. Бу вазифаларни бажариш эса раҳбардан профессионализм, ўз соҳасини юқори савияда билиш, ташаббускорлик, уддабуронлик, изланувчанлик, янгиликка интилиш ва ташкилотчилик қобилиятига эга бўлишни талаб қилади.

Бугунги раҳбарга қўйиладиган энг муҳим талаблардан бири – бу ишчанлик талабидир. Ишчанлик тушунчаси режа билан уни бажариш бир бутунлигини, вазифалар занжирларидан, аввало энг асосий вазифани ажрата билишни, ҳар бир ишни охиригача етказа олишни талаб этади. Раҳбарнинг уюшқоқлик сингари фазилати ҳам ишчанлик талаби билан бевосита боғланган бўлиб, меҳнат жамоасида бошлиқнинг ўзи уюшқоқлик намунасини кўрсатган тақдирдагина, ташкилотчилик ролини муваффақиятли адо эта олади. Бунинг учун эса раҳбар аввалдан тузиб олган шахсий режа асосида ишлаши, иш куни ва иш ҳафтаси бўйича белгиланган тартибга риоя қилиши, ўзибўлармончилик, шошқалоқликка, ҳовлиқмаликка, ортиқча зўр беришга йўл қўймаслиги лозим.

7. Раҳбарнинг тарбиявий-педагогик сифатлари. Бугунги тараққиёт замонавий раҳбардан бошқалардан кўра узоқни кўра биладиган, корхонасининг молиявий ва иқтисодий масалаларини тўғри ва оқилона еча оладиган, фавқулоддаги ишлаб чиқариш муаммоларини тезкорлик билан ҳал қила оладиган, тобе кишиларни психологик жиҳатдан ажрата оладиган, уларнинг жинси, ёши, ақли ва жисмоний имкониятларига қараб ишни тақсим қила оладиган даражада бўлишни талаб қилмоқда. Шунга кўра, ҳар бир амал курсида ўтирган раҳбар, аввало ўзини, сўнгра, қўл остида ишловчи ходимларини камол топтиришга ҳаракат қилиши, бунинг учун эса доимий изланишда бўлиши, мустақил билим олиши, маънавий дунёсини узлуксиз равишда такомиллаштириб бориши зарур бўлади.

Бизга маълумки, ходимларни ўқитиш ва уларга сабоқ бериш раҳбар зиммасига юклатилган асосий вазифалардан бири ҳисобланади. Бу жараён раҳбардаги дидактик қобилият билан боғлиқ бўлиб, ходимларнинг касбий малакаси, билим ва кўникмаларини ошириб боришда асосий омил бўлиб хизмат қилади. Бинобарин, махсус режа ва дастурлар асосида малака ошириш курсларини ташкил этиш, унда барча ходимларнинг навбати билан иштирокини таъминлаб, уларни замонавий билимлар асосида янги технология ва ишни ташкил этиш усулларига ўргатиш муҳим аҳамият касб этади. Бу ўринда раҳбарнинг

Ўз тажрибаси ва билими билан бошқаларни баҳраманд қилиш, ворислик тамойилига қатъий амал қилган ҳолда, раҳбарлик лавозимига захиралар яратиши, ўз тажрибаси ва билими билан муносиб ўринбосарлар тайёрлаши, қуйи бўғин раҳбарларининг касбий маҳоратларини ривожлантиришга эришиши муваффақиятлар гарови ҳисобланади. Ачинарли томони шундаки, бугунги кунда ҳам баъзи раҳбарлар орасида ўз тажрибаси, малакаси ва билими билан бошқаларни баҳраманд қилмаслик ҳолатлари ҳали ҳамон учраб турибди. Биз буни раҳбар шахсидаги энг катта нуқсонлардан бири сифатида қараб, уни бартараф этиш учун раҳбарлар орасида ворислик тамойилининг аҳамияти бўйича тўғри ва таъсирчан тушунтириш ишларини амалга ошириш зарур, деб ҳисоблаймиз .

8. Раҳбарнинг ҳиссий-иродавий сифатлари. Замоनावий раҳбар шахсида ватанпарварлик, жавобгарлик, масъулият, виждонлилик, меҳр-оқибат, фидойилик, бурч, юмор ҳисси, ўзига ва ўзгаларга талабчанлик, адолатлилик, ўзини тута билиш, мақсадга интилиш, чидамлилик, қатъийлик, ботирлик, интизомлилик, саботлилик, мустақиллик, мардлик, ҳамдардлик, дилкашлик ва бошқа ҳиссий-иродавий сифатларнинг бўлишлиги айни муддаодир. Айниқса, ватанпарварлик раҳбар шахсидаги энг юксак ва мураккаб ҳислардан бири бўлиб, у она заминга бўлган муҳаббат, уни севиш, эъзозлаш ва равнақиға ҳисса қўшиш демақдир. Раҳбар ватанпарвар сифатида Ватан олдидаги масъулият, миллат манфаати билан яшаши, Ватан тараққиёти ва миллат обрўсига муносиб ҳисса қўшиши, фойда келтириши, фидойилик, ҳалоллик билан меҳнат қилиши, халқнинг шон-шухрати ва манфаатини ўйлаши, инсонпарвар бўлиши лозим.

Умуман олганда, ҳозирги замон раҳбари ишбилармон, уддабурон, теран фикрли, ўта синчков шахс бўлиши, раҳбарлик фаолиятининг ҳар бир жабҳаси ва функцияларини юқори даражада эгаллаб олиши, замоनावий бошқарув усулларини пухта ўзлаштириб олиши, тобе кишилар, ижрочилар, ёрдамчилар орасида ўзининг ҳар томонлама устуворлиги билан ажралиб туриши, обрў-эътибор, нуфуз орттириши мақсадга мувофиқдир. Раҳбарлик ишида юксак сифат ва фазиларларга эга бўлиш, бошқарувнинг самарали усул ва воситаларидан фойдалана олиш меҳнат жамоаси олдида турган вазифаларни мақсадга мувофиқ, собитқадамлик билан бажаришни уюштира олишда муҳим аҳамият касб этади. Зеро, муайян ҳаётий позицияли, ишчан, тажрибали ва талабчан, айни пайтда кишиларга ғамхўр, замон талабларини чуқур ҳис эта оладиган, кўнгли пок раҳбарларга ишонч билдириш ҳамда уларни ҳар жабҳада қўллаб-қувватлаш бугунги куннинг долзарб вазифаларидандир.

Фойдаланилган адабиётлар

1. Каримов И.А. Ютуғлар калити одамлар ғурурини уйғотиш, уларнинг салоҳиятини, барча имкониятларини ишга солишда // Биз танлаган йўл – демократик тараққиёт ва маърифий дунё билан ҳамкорлик йўли. Т. 11. – Т.: Ўзбекистон, 2003.
2. Ёзиев Э. Социально-психологический портрет современного руководителя Республики Узбекистан // Мир образования – образование в мире. – М: 2013. –№ 4. –Б. 87-94.
3. Каримова В. Ижтимоий психология. – Т: ТДИУ. 2012. –122 б.
4. Маҳмудов И. Бошқарув психологияси. – Т: YUNAKS-PRINT МЧЖ, 2006. – 232 б.
5. Ғозиев Э., Тошимов Р. Менежмент психологияси. – Т: ЎзМУ, 2001. – 144 б.

Р Е З Ю М Е

Мақолада замоनावий раҳбарнинг шахсий ва касбий сифатлари муаммосини ўрганилган. Муаллиф томонидан ўтказилган тадқиқотлар мазкур муаммони бугунги кунда ҳам чуқур ўрганиш кераклигини кўрсатади.

Р Е З Ю М Е

Статья посвящена рассмотрению проблемы личных и профессиональных качеств современного руководителя. На основании проведенного исследования автором было выявлено, что на сегодняшний день эта проблема требует тщательного изучения.

S U M M A R Y

The Article is dedicated to consideration of the problem personal and professional quality of the modern leader. On the grounds of called on studies by author was revealed that for present-day day this problem requires the close examination

Наишга проф. А.Жабборов тавсия этган

ҚИШЛОҚ ХЎЖАЛИГИ

МЕЛИОРАТИВ ҲОЛАТИ ҚОНИҚАРСИЗ ЕРЛАРДАН ФойДАЛАНИШ САМАРАДОРЛИГИНИ ОШИРИШ

Усмонов Ж. (“Ўздаверлойиҳа” илмий лойиҳалаш институти),
Алиқулов Ғ.Н. (ҚарМШИ)

Таянч сўз ва иборалар: оборот, инфратузилма, гипс, сув тежовчи технологиялар, гидромелиоратив тизимлар, инвестор.

Ключевые слова: оборот, инфраструктура, гипс, водосберегающие технологии, гидромелиоративные системы, инвестор.

Keywords: turnover, infrastructure, gypsum, water-saving technologies, irrigation and drainage systems, investor.

Ер - табиий ресурслар таркибида жамият учун жуда катта аҳамиятга эга эканлиги билан алоҳида ажралиб туради. Мамлакатимиз учун ер ва тупроқ ресурслари энг асосий табиий бойликлар ҳисобланиб, улардан оқилона фойдаланиш ва муҳофаза қилиш умум-миллий аҳамиятга эга булган устувор вазифалардан бири ҳисобланади. Шунини алоҳида таъкидлаб ўтиш жоизки, юқори унумдор ер майдонларимизни асраб-авайлаб, келажак авлодларга бундан унумдор қилиб қолдириш барчамизнинг асосий бурчимиздир.

Бугунги кунда мамлакатда қишлоқ хўжалиги имкониятларидан самарали фойдаланишга янада кенг эътибор қаратилмоқда. Хусусан, Ўзбекистон Республикаси Президентининг 2017 йил 7 февралдаги тегишли фармони билан тасдиқланган 2017-2021 йилларда Ўзбекистон Республикасини ривожлантиришнинг бешта устувор йўналиши бўйича Ҳаракатлар стратегиясида қишлоқ хўжалигини модернизация қилиш ва жадал ривожлантириш бўйича бир қатор устувор вазифалар белгилаб берилган.

Мазкур ҳужжатда ҳам таъкидланганидек, бугунги кунда қишлоқ хўжалиги маҳсулотларини янада кўпайтириш ва сифатини яхшилашнинг асосий манбаларидан бири бу - ҳолати ёмонлашиб, қишлоқ хўжалик фойдаланишидан чиқиб кетган ерлардан фойдаланиш самарадорлигини ошириш борасида республика миқёсида олиб борилаётган ишлар долзарблигича қолмоқда. Шу билан бир қаторда, ерларнинг қишлоқ хўжалик оборотидан чиқиб кетишига табиий иқлим ўзгариши оқибатида кузатилаётган сув танқислиги, ички ирригация тармоқларининг асосий қисми ярқоқсиз ҳолатга келганлиги ва бошқа омиллар натижасида мавжуд 3,2 млн гектар суғориладиган экин ер майдонининг 298563 гектарининг мелиоратив ҳолати ёмонлашишига ва йиллар давомида фойдаланишдан чиқиб кетишига олиб келди [3].

Республикада аҳоли сонининг тез суръатларда ошиши муносабати билан шаҳар, шаҳар типидagi посёлкалар ва аҳоли яшаш жойларининг кенгайиши, саноат, транспорт ва автомагистрал бўйлаб йўл инфратузилмаси ҳамда сервис объектлари қуриш учун ер майдонларининг ажратилишини бир томондан ижобий ҳол деб қараш мумкин. Иккинчи томондан аҳолини озиқ-овқат хавфсизлигини таъминлаш, саноатни эса сифатли хом ашё билан таъминлаш масаласи ҳам муҳим омилларидан бирига айланиб бормоқда. Ушбу муаммони ечими мавжуд суғориладиган ер майдонларининг мелиоратив ҳолати, тупроқ унумдорлиги, деҳқончилик маданияти ва бир қанча омилларга боғлиқ. Етиштирилаётган маҳсулот миқдори, сифатига бевосита ерларнинг мелиоратив ҳолатига боғлиқ. Шу сабабли ҳам ўтказилган тажриба таҳлил натижалари республикамизда ўзининг ўз ўрнига эга бўлган Қашқадарё вилояти мисолида олиб борилди.

Вилоятда жами 2 144,1 минг гектар қишлоқ хўжалик ерлари, шундан 676,1 минг гектар ҳайдаладиган экин ер, шу жумладан 417,4 минг суғориладиган экин ер, 39,1 минг гектар кўп йиллик дарахтзорлар, 21,9 минг гектар бўз ерлар, 1407,1 минг гектар яйлов ер майдонларидан иборат бўлиб, Суғориладиган тупроқларнинг шўрланиши бўйича кўпроқ

кучсиз ва ўртача шўрланган тупроқлар бўлиб, кучли ва жуда кучли даражада шўрланган тупроқлар унчалик кўп эмас. Суғориладиган тупроқларнинг ярмидан кўпининг сифат баҳоси юқори ҳисобланади. Суғориладиган тупроқлар шўрланишида табиий омиллардан кўра инсон омилнинг ўрни катта [4].

Қуйида вилоят бўйича суғориладиган тупроқларнинг тегишли туманлар кесимида таҳлили келтирилади.

1-жадв.

Қашқадарё вилоятида шўрланган ерлар миқдори (гектар ҳисобида)

№	Туманлар номи	Суғориладиган ер майдони, га	Шўрланган ерлар		Ўртача ва кучли шўрланган ерлар	
			га	фоиз	га	фоиз
1	Косон	63727,0	39397,4	61,8	7715,1	12,1
2	Қамаш	30052,7	7916,0	26,3	1190,7	3,9
3	Қарши	43360,0	21650,4	49,9	6731,0	15,5
4	Касби	46319,0	34555,4	74,6	4300,2	9,3
5	Муборак	32183,0	27350,7	88,0	13343,7	41,5
6	Миришкор	56523,0	40197,0	71,1	7081,8	12,5
7	Нишон	53713,0	34690,3	64,6	11625,8	21,6
	Жами	325877	205757	63,2	51988	16,0

Вилоятда мавжуд 417 397 гектар суғориладиган экин ер майдонининг 6971 та дала контуридаги 69496 гектари сўнгги йилларда даврий равишда кузатилаётган сув танқислиги, ички ирригация тармоқларининг асосий қисми яроқсиз ҳолатга келганлиги ҳамда шўрланиш натижасида бир неча йиллардан буён турли даражадаги ҳолати ёмонлашиши эвазига қишлоқ хўжалик оборотидан чиқиб кетганлиги аниқланди.

Жумладан:

- 54 минг 11 гектари суғориш иншоотлари бузилиб кетиши ҳамда сув иншоотлари яроқсиз ҳолга келиб қолиши натижасида сув таъминоти етишмаётганлиги (1-расм);

- 13 минг 359 гектари ер ости сизот сувлари кўтарилиши натижасида, ерлар кучли шўрланиб мелиоратив ҳолати ёмонлашганлиги (2-расм);

- 1 минг 24 гектари сурункасига қишлоқ хўжалиги экинлари экилмаслиги оқибатида ерлар яроқсиз ҳолга келиб бутазорларга айланиб қолганлиги(3-расм);

-1 минг 102 гектарида гипс қатлами мавжудлиги сабабли бир неча йиллардан буён экин экилмасдан қишлоқ хўжалик оборотидан чиқиб кетган.



1-расм. Суғориш иншоотлари бузилиб кетиши ҳамда сув иншоотлари яроқсиз ҳолга келиб қолган ерлар.



2-расм. Ер ости сизот сувлари кўтарилиши натижасида, ерлар кучли шўрланиб мелиоратив ҳолати ёмонлашган ерлар



3-расм. Сурункасига қишлоқ хўжалиги экинлари экилмаслиги оқибатида ерлар яроқсиз ҳолга келиб бутазорларга айланиб қолган

Вилоятдаги туманлар кесимида суғориладиган экин ер майдонларидан ҳолати ёмонлашиб қишлоқ хўжалик оборотидан чиқиб кетган ерлар миқдори 2-жадвалга келтирилган.

2-жадвалга келтирилган маълумотдан маълум бўлдики, вилоят бўйича 69496 гектар ер майдони йиллар давомида ирригация ва мелиорация ҳолати ёмонлашуви натижасида фойдаланишдан чиқиб кетган бўлиб, ушбу кўрсаткич Косон туманида 20,7 фоиз, Муборак туманида 16,9 фоиз, ни ташкил қилмоқда. Асосан ушбу туманлар асосий қишлоқ хўжалик маҳсулотларини етказиб берувчи туманлар сирасига киради. Бу ерларни босқичма-босқич қайта фойдаланишга киритиш, ер ости сув захираларидан самарали фойдаланиш, сув тежовчи технологияларни жорий этиш ҳамда ички ирригация тармоқларини реконструкция қилиш орқали сув йўқотилишини камайтириш, шунингдек, бу ишларда салоҳиятли инвесторлар иштирокини таъминлаш мақсадида республика бўйича концепсия ишлаб чиқилди. Бунда;

Концепцияда кўрсатилган тадбирларни амалга ошириш доирасида ирригация-мелиорация тармоқларини қайтадан тиклаш, реконструкция қилиш, сув тежайдиган технологияларни изчил жорий этиш ҳамда сувсизликка чидамли экинларни экиш орқали фойдаланишга киритиш учун инвестициявий шартнома ёки давлат-хусусий шериклик асосида 50 йилгача бўлган муддатга:

қишлоқ хўжалигида фойдаланишдан чиқиб кетган суғориладиган ерлар, шунингдек, лалми ва ўрмон фонди ерлари — Ўзбекистон Республикаси фуқаролари ва қишлоқ хўжалиги корхоналарига;

яйлов, бўз, кўп йиллик дарахтзорлар ва бошқа ерлар — Ўзбекистон Республикаси фуқаролари, қишлоқ хўжалиги корхоналарига, шунингдек Ўзбекистон Республикаси резиденти бўлган инвесторларга берилади.

Шунингдек, ер майдонларини фойдаланишга киритишда ердан фойдаланувчиларга қишлоқ хўжалиги экинларини мустақил жойлаштириш, ерга ишлов бермасдан экин экиш ва ерларни иккиламчи ижарага бериш ҳуқуқи берилди. Ушбу ер майдонларида барпо этиладиган инфратузилма объектларини (дала шийпон, маҳсулотлар сақланадиган омборхоналар, суғориш иншоотлари ва бошқалар) жойлаштиришга рухсат берилди.

ердан фойдаланувчиларнинг эҳтиёжлари учун олиб келинадиган ва республикада ишлаб чиқарилмайдиган хом-ашё, материаллар, техника, асбоб-ускуналар, эҳтиёт қисмлар Вазирлар Маҳкамаси томонидан белгиланган тартибда божхона тўловлари (қўшилган қиймат солиғидан ташқари) тўлашдан озод қилинади.

Қонунчиликда белгиланган имтиёзли давр яқунланганидан сўнг, янгидан фойдаланишга киритилган ер участкасига нисбатан 10 йил давомида ушбу ер участкаси фойдаланишга киритилгунга қадар белгиланган солиқ ставкалари қўлланилади.

Қашқадарё вилояти туманларида суғориладиган экин ер майдонларидан ҳолати ёмонлашиб қишлоқ хўжалик оборотидан чиқиб кетган ерлар миқдори (гектар ҳисобида)

Т/р	Туманлар номи	Суғориладиган экин ер майдонларидан ҳолати ёмонлашиб қишлоқ хўжалик оборотидан чиқиб кетган ерлар, га	Шундан, га										
			Мелиоратив ҳолати ёмонлашган ерлар	Шундан		Сув таъминоти етишмайдиган ва суғориш иншоотлари яроқсиз холга келиб қолган ерлар	Шундан, га					Гипс қаглами мавжуд ерлар	Сурункали равишда қишлоқ хўжалиги экинлари экилмаслиги оқибатида бўз тазор бўлиб кетган ерлар
				Ер ости сизот сувлари кўтарилиб ботқоқлашган ерлар	Кучли шўрланган ерлар		Сув таъминоти етишмайдиган ва суғориш иншоотлари яроқсиз холга келиб қолган ерлар	Сув таъминоти етишмайдиган ерлар	Лотоқлари бузилиб кетган ерлар	Ер ариқлари бузилиб кетган ерлар	Артезиан қудуқлар ишлалмаслиги натижасида лалми ерга айланган ерлар		
1	Ғузор	7600	1035	725	310	6550	3737	2602		210			15
2	Дехқонобод	452				452	452						
3	Қамаши	4075	654		654	3421	3071	127	89		134		
4	Қарши	5427	2110	332	1778	3267	3267						50
5	Касби	2638	777	133	644	1810	1155	543	62	50		44	7
6	Китоб	574				574	298	276					
7	Косон	14383				14383	12572	1811					
8	Муборак	11767	2270	271	2000	9497	8499	961	37				
9	Нишон	9710	5595		5595	2109	2014	54	41			1054	952
10	Миришкор	6960	553		553	6407	6407						
11	Чироқчи	3730	103	56	47	3627	1431	377	1144	291	384		
12	Яккабоғ	2180	262	262		1914	1914					4	
	Жами	69496	13359	1779	11581	54011	44818	6751	1373	551	518	1102	1024

Инвестициявий шартнома ёки давлат-хусусий шериклик тўғрисидаги битимда назарда тутилган ҳолларда Ўзбекистон Республикаси Вазирлар Маҳкамаси ҳузуридаги Тадбиркорлик фаолиятини ривожлантиришни қўллаб-қувватлаш давлат жамғармаси маблағлари ҳисобидан ерларнинг сув таъминоти тизимларини қуриш, реконструкция қилиш учун жалб этилган кредитларнинг бир гектар ҳисобига 40 миллион сўмдан ошмайдиган қисмига тижорат банклари томонидан белгиланган фоиз ставкасининг 5 фоизлик пункти қоплаб берилади;

Қишлоқ хўжалигига мўлжалланган лалми, яйлов ва бошқа ерларни фойдаланишга киритиш мақсадида инвестициявий шартнома ёки давлат-хусусий шериклик шартлари асосида фойдаланишга киритган, яроқсиз сув қудуқлари, суғориш насослари, ирригация ва мелиорация тармоқларини таъмирлаган ёки уларни янгидан барпо этган тадбиркорлик субъектларига давлат томонидан кафолатлар бериш тизими яратилди.

Ҳолати ёмонлашиб қишлоқ хўжалик оборотидан чиқиб кетган суғориладиган экин ер майдонларидан фойдаланиш самарадорлигини ошириш мақсадида қуйидаги тадбирларни амалга ошириш зарур:

- ер ости сувлари баланси бузилишининг ва сизот сувларининг ер юзасига кескин кўтарилишининг олдини олиш учун биринчи навбатда суғориш режимларига қатъий амал қилиш;

- барча тоифа суғориш тармоқларини техник қайта жиҳозлаш ва сифатли таъмирлаш (гидроизоляциялаш, облицовкалаш) орқали суғориш тизимларидан филтрацияланиб келаётган сувлардан унумли фойдаланиш;

- гидромодул районлаштириш схемасида белгиланган суғориш нормаларига қатъий амал қилиш, суғориладиган ҳудудларнинг географик жойлашиш ўрни, гидрогеологик ва тупроқ-иқлим шароитлари, экинлар етиштириш технологияси, ўсимликлар тури ва уларни сувга бўлган оптимал талабларидан келиб чиққан ҳолда, суғориш нормалари, сони ва муддатларини аниқ белгилаш;

- деҳқончилик қишлоқ хўжалик ишлаб чиқариш самарадорлигининг асосий мезони эканлигини назарда тутган ҳолда, сувдан фойдаланишнинг ҳуқуқий ва ижтимоий меъёрларига риоя қилиш;

- барча гидромелиоратив тизимларини ишчи ҳолатига келтириш;

- ер ости оқимлари тўла таъминланган, сизот сувларининг сатҳи максимал чуқурликда жойлашган, тупроқ ҳарорати ҳали пасаймаган муддатларда (куз-баҳор фаслларида) сифатли яхши текисланган майдонларда тупроқнинг шўрланганлик даражаси (кучсиз, ўртача, оғир) ва шўрланиши (сульфатли, хлорид-сульфатли, сульфат-хлоридли ва хлоридли), механик таркиби (енгил, ўрта, оғир) ва сув ўтказувчанлик қобилятини (кам, ўртача, яхши) ҳисобга олган ҳолда тупроқ шўрини ювиш тадбирларини ўтказиш.

Шунингдек, мелиоратив ҳолати ёмон бўлган суғориладиган ер майдонларининг мелиоратив ҳолатини яхшилаш, гипс қатлами мавжуд, сув таъминоти етишмайдиган ерлар бўйича аниқ чора-тадбирлар ишлаб чиқиб, босқичма-босқич тегишли тадбирларни амалга ошириш лозим бўлади.

Фойдаланилган адабиётлар

1. Бабушкин Л.Н., Когай Н.А., Зокирова Ш.С. Агроклиматические условия сельского хозяйства Узбекистана. – Ташкент: Мехнат, 1985. – 160 с.
2. Алисов В.Д., Дроздов О.А., Рубинштейн Е.С. Курс климатологии. – Л: Гидрометео. издат, 1952. – 487 с.
3. Ўзбекистон Республикаси Президентининг 2019 17 июндаги №ПФ-5742 сонли “Қишлоқ хўжалигида ер ва сув ресурсларидан самарали фойдаланиш чора-тадбирлари тўғрисида”ги Фармони.
4. Абдуллаев А.Х., М.И.Рўзметов. Ўзбекистон Суғориладиган ерларининг мелиоратив ҳолати ва уларни яхшилаш. – Тошкент: Университет 2018. – 84 б.

РЕЗЮМЕ

Мақолада республика бўйича мелиоратив ҳолати ёмонлашиб, қишлоқ хўжалик оборотидан чиқиб кетган ерлар миқдори, қишлоқ хўжалик оборотидан чиқиб кетишига сабаб бўладиган

омиллар келтирилиб ўтилган. Республиканинг жанубий минтақасида жойлашган Қашқадарё вилояти мисолида тажриба таҳлил натижалари расмлар орқали баён этилган. Қишлоқ хўжалик оборотида босқичма-босқич киритиш, ер ости сув захираларидан самарали фойдаланиш, сув тежовчи технологияларни жорий этиш ҳамда ички ирригация тармоқларини реконструкция қилиш орқали сув йўқотилишини камайтириш, шунингдек, бу ишларда салоҳиятли инвесторлар иштирокини таъминлаш мақсадида республика бўйича ишлаб чиқилган концепсия хусусида маълумотлар келтирилган. Тажриба таҳлил натижаларига асосланиб ердан фойдаланиш самарадорлигини ошириш бўйича таклифлар келтирилган.

РЕЗЮМЕ

В статье приводятся данные об ухудшении темпов мелиорации земель в стране, количестве земель вне оборота сельского хозяйства и факторах, которые привели к его изъятию. Результаты экспериментального анализа иллюстрируются на примере Кашкадарьинской области на юге страны. В нем содержится информация о концепции по всей стране, которая заключается в постепенном сокращении потерь воды за счет постепенного внедрения сельскохозяйственного оборота, эффективного использования подземных водных ресурсов, внедрения водосберегающих технологий и реконструкции внутренних ирригационных сетей, а также привлечения потенциальных инвесторов к этой деятельности. На основании результатов экспериментального анализа есть предложения по повышению эффективности землепользования.

SUMMARY

The article provides data on the deterioration in the rate of land reclamation in the country, the amount of land outside the agricultural turnover and the factors that led to its withdrawal. The results of the experimental analysis are illustrated by the example of the Kashkadarya region in the south of the country. It contains information about the concept throughout the country, which consists in the gradual reduction of water losses due to the gradual introduction of agricultural circulation, the effective use of groundwater resources, the introduction of water-saving technologies and the reconstruction of internal irrigation networks, as well as attracting potential investors to this activity. Based on the results of an experimental analysis, there are suggestions for improving land use efficiency.

Наишга доц. М.Ҳакимова тавсия этган

ЭКОТУРИЗМНИ РИВОЖЛАНТИРИШ ИСТИҚБОЛЛАРИ

(Қашқадарё вилояти мисолида)

Қудратов Ғ.Д., Узоқов З.З. (ҚарДУ)

Таянч сўз ва иборалар: *экологик туризм, флора, фауна, эндемик турлар, табиат ва рекреация ресурслари, миллий боғлар, давлат буюртмахоналари, табиат ёдгорликлари, ботаника боғлари, даволаш-соғломлаштириш жойлари ва курортлар, кўриқхоналар.*

Ключевые слова: *экологический туризм, флора, фауна, эндемичные виды, природные и рекреационные ресурсы, национальные парки, государственные заказники, памятники природы, ботанические сады, лечебно-оздоровительные зоны и курорты, заповедники.*

Keywords: *ecological tourism, flora, fauna, endemic species, natural and recreational resources, national parks, state orders, nature monuments, Botanical Gardens, treatment and recreation areas and resorts, nature reserves.*

Мамлакатимизда туризм соҳасини жадал ривожлантириш ва унинг самарадорлигини ошириш учун тинчлик, хавфсизлик, сиёсий ва иқтисодий барқарорлик мавжуд, шунингдек, ҳозирги пайтда ушбу соҳага нисбатан жуда катта эътибор берилмоқда. Бу борада Ўзбекистон Республикаси Президентининг 2016 йил 2 декабрдаги “Ўзбекистон Республикаси сайёҳлик соҳасини ривожлантириш чора-тадбирлари тўғрисида”ги фармони катта аҳамиятга эга. Фармонда “Мамлакат иқтисодиётининг стратегик тармоғи сифатида туризмни жадал ривожлантириш учун қулай иқтисодий ва ташкилий шарт-шароитлар яратиш, ҳудуднинг улкан туризм салоҳиятидан янада тўлиқ ва самарали фойдаланиш, туризм тармоғини бошқаришни тубдан такомиллаштириш, миллий туризм маҳсулотлар-

ларини яратиш ва уларни жаҳон бозорларида тарғибот қилиш, туризм соҳасида Ўзбекистоннинг ижобий қиёфасини шакллантиришга” эътибор қаратилган [1]. Ўзбекистон Республикасини 2017-2021 йилларда ривожлантириш бўйича Ҳаракатлар стратегиясида туризм индустриясини жадал ривожлантириш, иқтисодиётда унинг роли ва улушини ошириш, туристик хизматларни диверсификация қилиш ва сифатини яхшилаш, туризм инфратузилмасини кенгайтириш каби вазифалар белгилаб берилди [2].

Жаҳон сайёҳлик индустриясининг ривожланишида Экологик туризм ўтган асрнинг охирларида кириб келди ва бугунги кунда жадал суръатларда ривожланиб бораётган иқтисодий соҳалардан бирига айланди. Дунё миқёсида ҳозирги кунда экотуризм йўналишининг кенг қўламда ривожланаётганлигини кўришимиз мумкин.

«Экологик туризм» терминини биринчи марта 1980 йил мексикалик иқтисодчи Г.Цебаллос-Ласкурейн таклиф қилган. Унинг хулосаси бўйича, «Экологик туризм бу – флора ва фаунани ўрганиш ва табиат билан танишиш, дам олиш қувончини ва табиатга ёрдам бериш имкониятларини билдиришга асосланган саёҳатдир».

1997 йилда Г.С.Гужин, М.Ю.Беликова, Е.В.Клименколар Россияда биринчилардан бўлиб «Экологик туризмнинг асоси атроф-муҳитга ғамхўрлик ва муҳофазасидир» деган таклифни киритди.

Экотуризмнинг асосий мақсади саёҳат пайтида табиатнинг янги жойларини кўриб, табиат гўзаллигидан завқ олиб, тоғ ва ўрмоннинг тоза ҳавосидан баҳра олиб, «ёввойи» табиат бағрида дам олиш, шунингдек, бошқа халқлар урф-одати, маданияти, санъати, тарихий обидаларини кўришдан иборат. Туризмнинг бу кўриниши Канада, АҚШ, Ғарбий Европа давлатлари, Марказий ва Жанубий Америка, Япония, Хитой ва бошқа мамлакатларда тез ривожланмоқда. Экологик туризм, айниқса, Австралияда яхши ривожланган бўлиб, бу соҳа бўйича махсус дастурлар яратилган [6:4].

Экологик туризмни ташкил этиш ва ривожланиши учун, қуйидаги объектлар хизмат қилади:

- миллий боғлар, давлат буюртмалари, табиат ёдгорликлари;
- ботаника боғлари;
- даволаш-соғломлаштириш жойлари ва курортлар;
- кўрикхоналар.

Экотуризмнинг муҳим объекти, экологик тоза ҳудуд, ажойиб табиат ва бошқа рекреация ресурслари ҳисобланар экан, мамлакатимиз бу ресурс турларига бой ҳудуд ҳисобланади. Шунингдек, Республикаимизда тарихий, археологик, архитектура, санъат, мусиқа ва бошқа туристик ресурслар мавжуд [4:105].

Ўзбекистоннинг бошқа мамлакатларда учрамайдиган экзотик табиати, хилма-хил ландшафтлари, флора ва фаунаси бутун туристик регионнинг жозибадорлигини белгиловчи асосий омиллардир. Республикаимизнинг экологик туризм салоҳиятини ҳисобга олганимизда, экологик туризмни ривожлантиришнинг асосий ресурслари 4 фаслли табиат мавсумлари, ўзининг экологик тизимларига эга бўлган 5 та табиий ландшафт биохилма-хилликларида эндемик турларнинг мавжудлигидир.

Ўзбекистоннинг экологик туризмдаги ресурслар салоҳиятига алоҳида тўхталганимизда қуйидаги экотуризм манбаларини келтириш, тавсифлаш масалага равшанлик киритади.

Ўзбекистон 3,8 млн. гектарга эга бўлган овчилик – балиқчилик ер майдонларига эга, улардан 1 млн. гектарини сув фонди ташкил этади.

Республикаимиз фаунаси 97 турдаги ўтхўр ҳайвонлар, 424 турдаги қушлар, 58 турдаги судралиб юривчилар ва 83 тур балиқларга эга. Булардан Ўзбекистон Республикаси «Қизил китоби»га киритилган ўтхўр ҳайвонларнинг 24 тури, қушларнинг 48 тури, судралиб юривчиларнинг 10 тури, балиқларнинг 18 тури ва 78 турдаги умуртқасизлар киритилган [5:4].

Ўзбекистон Республикаси Фанлар Академияси Ботаника институти маълумотлари бўйича, Ўзбекистонда ҳозирги кунда 4148 тур ўсимликлар мавжуд. Шулардан 3000 тури юксак ёввойи ўсимликлар, улардан 9 фоиз эндемик турлар ҳисобланади. [5:5].

Дунё бизни ҳайратлантиришдан чарчамайди. Ернинг ҳар битта бурчагида энг ашаддий скептиклар (ҳар нарсага шубҳа билан қаровчи кишилар)ни ҳам мўъжизага ишонишга ундайдиган ақлга тўғри келмайдиган жойлар бор. Бундай ғайриоддий ҳудудларни ўз кўзлари билан кўриш учун миллионлаб сайёҳлар ташриф буюрадilar. Сир-синоатга бой, ўзининг нафис гўзаллиги билан Ўзбекистон табиати ҳам диққатга сазовордир. Бунга мисол қилиб республикамизнинг табиий шароити, иқлими, ҳар хил тарихий-маданий обидалари, тоғли ҳудудлари, хушманзара жойларини келтиришимиз мумкин. Маълумотларга кўра Самарқанд, Бухоро, Хива, Шаҳрисабз каби шаҳарлардаги тарихий ёдгорликларга бой бўлган жойларни кўриш учун мамлакатимизга келишни режалаштириб қўйган европаликларнинг сони 20 млн.дан ортиқдир. Хорижий мутахассислар Ўзбекистон Республикасини унинг нодир табиий ресурслари ва тарихий-маданий мероси туфайли туристик жиҳатдан истиқболи порлоқ мамлакатлар жумласига киритадилар.

Туризмнинг барча соҳалари орасида ўзининг энг катта потенциал имконияти билан ажралиб турадиган, мамлакатимизнинг деярли барча вилоятлари ҳудудларида ривожлантириш мумкин бўлган туризм тури бу – экотуризмдир.

Қашқадарё вилояти табиати ҳам ўзининг бетакрор гўзаллиги билан туризм соҳасининг сўнгги пайтларда кенг ривожланаётган тармоғи экотуризм мақсадида фойдаланиш имкониятларига эга.

Қашқадарё вилояти мамлакатимизнинг жанубида жойлашган, у шимоли-ғарбда Бухоро, шимолда Самарқанд ва қисқароқ масофада Навоий вилояти, жануб ва жануби-шарқда Сурхондарё вилоятлари билан чегарадош. Вилоят шимоли-шарқ, шарқ ва жануби-шарқда тоғликлар билан ўралган. Бу ерда Зарафшон ва Ҳисор тизмалари, Чакчар тоғлари кўтарилиб туради, уларнинг энг баланд нуқталари 3750-4400 метргача етади. Шаҳрисабз туманининг чекка шарқий қисмида 4100-4400 метрлик баландликка эга бўлган тоғ чўққилари бор, масалан, Гова довонининг баландлиги 4415 м. Умуман олганда, Шаҳрисабз, Қамаш, Дехқонобод, Китоб ва қисман Чироқчи туманининг шимолий қисми тоғликлардан иборат [З.Б. 300].

Қашқадарё вилоятида экотуризм объектлари ниҳоятда хилма-хил бўлиб, асосан вилоятнинг тоғли ҳудудлари, чўл ҳудудлари ва текисликларда мавжуд объектлар юқори интенсивликка эга. Ҳақиқатан ҳам мамлакатимизнинг бошқа жойларида учрамайдиган гўзал ва бетакрор табиат манзараларини Қашқадарёда кўриш мумкин. Тоғларнинг супасимон ёнбағирлари эрта баҳордан майсаларнинг бахмал тўшови билан қопланади, ёзга бориб атроф олтиндек буғдойзорга бурканади, улар ўртасида серҳосил боғлар ва ўрмон ҳалқалари қорайиб кўринади. Сал юқорида, тоғлар ёнбағирларида арчазорлар ҳукмронлик қилади, ундан ҳам баландроқда эса яйловлар ва қишки қорлар, музликлар ястаниб ётади. Қашқадарё воҳасининг шарқий қисмидаги тоғли ҳудудлар ўз жозибаси ва синоати ила кишини ҳайратлантирмасдан қўймайди. Энг ҳайратланарли ходисалардан бири бу – икки рангли дарё бўлиб, кўринишидан оддий бўлган дарё Яккабоғ ҳудудида жойлашган. Аммо унда оқаяётган сув маълум жойгача 2 хил рангда бўлиб, улар аралашиб кетмайди, сўнгра кўшилиб оддий кўринишга келишини кузатиш мумкин.

Табиат гўзалликларидан яна бири тескари оқувчи дарё ҳисобланиб, ундаги сув пастдан юқорига қараб қиялаб оқади. Бу дарё Новқат қишлоғидан ўтиб, унинг синоати олимлар томонидан ҳалигача аниқланмаган.

Тоғлардан эриб келган қор ва ёмғир сувлари ҳудуд табиатига қишин-ёзин гўзаллик, яшиллик, кўркамлик бахш этиб туради. Ана шу қорли тоғлар бағрида ястанган салтанат – Ҳисор давлат кўрикхонасидир.

Ҳисор давлат кўрикхонаси ҳудуди ноёб табиий объектларга бой бўлиб, унинг жанубий қисмида Ўрта Осиёнинг энг йирик ғорларидан бири Амир Темур ғори жой-

лашган. Горнинг узунлиги 815 метр. Тарихга назар солсак бу горда буюк саркарда аскарлари билан кўним топган ва машғулотлар олиб борган, айтишларига қараганда, ҳалигача у ердан отларнинг дупури, аскарларнинг жанговар тайёргарлик жараёнларини ҳис қилиб турасиз. Гор ичида каттагина мўъжаз кўл мавжуд. Кўл тоғ ёриқларидан сизиб чиқиб, ажойиб экзотик манзара – 10 метрлик шаршарани ҳосил қилади.

Ҳисор қўриқхонаси ҳудудидаги тоғ қояларидаги динозавр излари гўёки мозий сирларидан бизни огоҳ этаётгандек туюлади. Қўриқхона ҳудудида айиқ, ёввойи чўчка, кийик, бўри, тулки, бўрсик, қор барси, тоғ эчкиси каби ёввойи табиатнинг бир лаҳзалик кўз илғамас гўзалликлари акс этган ҳайвонларга дуч келишингиз аниқ.

Йилнинг тўрт фаслида ҳам қор билан қопланган Ҳазрати Султон ота тоғининг энг юқори 4350 метр баландликдаги Биби олмос чўққиси вилоят ҳудудининг энг баланд нуқтаси ҳисобланса ажаб эмас. Ўзининг шифобахшлик хусусияти билан ном қозонган Хўжаипок шўр кўли Дехқонобод туман Оқбош ўрмон хўжалигидан 15 км узоқликда жойлашган. Унинг 2 та кўли ва шўр балчиқли майдони мавжуд. Маҳаллий аҳоли бу кўлдан моддалар алмашинувининг бузилиши, айириш системаси ва қон айланиши билан боғлиқ бўлган хасталикларни даволашда фойдаланади.

Ер ости иссиқ минерал сувлари вилоятнинг Косон, Нишон, Миришкор, Муборак туманларида мавжуд бўлиб, ўзининг шифобахшлик хусусияти билан ажралиб туради. "Сўндукли", яъни маҳаллий халқ тилида "Сандикли" чўли ниҳоятда ажабтовурлиги билан кишини ўзига жалб қилади. Чўл ҳудудидаги кўл уни иклимнинг, биохилма-хиллигининг ўзига хослигини таъминлайди. Воҳа бетақроп манзараларга бой бўлиб, экотуризмнинг жадал ривожланиши учун имкониятлар етарли даражада. Таъкидлаш керакки, экотуризмнинг мақсади – ҳозирги ва келажак авлодлар учун табиатдан туристик йўналишда фойдаланиш орқали экологик хавфсизликни ва барқарорликни таъминлаб, муайян ҳудудлардаги ландшафтларни сақлаб қолиш ҳамда уларни қайта тиклашда муҳим аҳамият касб этади.

Фойдаланилган адабиётлар

1. "Туризм соҳасини жадал ривожлантириши таъминлаш чора-тадбирлари тўғрисида"ги Ўзбекистон Республикаси Президентининг 2016 йил 2 декабрдаги, 4861-сонли фармони.
2. "O'zbekiston Respublikasini yanada rivojlantirish bo'yicha Harakatlar strategiyasi to'g'risida» gi O'zbekiston Respublikasi Prezidentining 2017-yil 7-fevraldagi, 4947-sonli farmoni.
3. Солиев А. Ўзбекистон иқтисодий ва ижтимоий географияси. – Тошкент: Университет, 2014. – 404 б.
4. Самойленко А.А. География туризма: учеб. Пособие. – Ростов н/Д: Феникс, 2006. – 368 с.
5. Ҳайитбоев Р., Матёкубов У. Экологик туризм. СамИСИ. 2010. – 60 б.
6. Храбовченко В.В. Экологический туризм. Учебно-методическое пособие. – М.: Финансы и статистика, 2003. – 208 с.

РЕЗЮМЕ

Мақолада Қашқадарё вилоятида экотуризмни ривожлантириш учун жуда кўп табиат ресурслари, табиат ёдгорликлари ва мажмуаларини мавжудлигини инобатга олиб вилоятда экологик туризмни ривожлантириш учун барча имкониятларга эга эканлиги баён этилган. Қашқадарё вилоятида ноёб табиат ёдгорликлари, хушманзара табиат гўшалари, қўриқхоналар асосида экотуризмни ривожлантириш туризмни янги тармогини янада кенгрок ривожланишига олиб келади. Ҳудуднинг рекреацион ва туристик объектларидан экотуристлик мақсадларда фойдаланиш ўз навбатида сайёҳларни қисқа ва муддатли дам олишини ташкил қилиш рекреацион объектлардан тўлақонли фойдаланишга имконият яратиб, иқтисодий юксалтиришда ва экологик вазиятни барқарорлаштиришда муҳим аҳамият касб этади.

РЕЗЮМЕ

В статье рассматривается экотуристический потенциал Кашкадарьинской области, которая обладает всеми возможностями для развития экотуризма: наличие природных ресурсов, природных памятников и комплексов. Развитие экотуризма на основе уникальных природных памятников, живописной природы, природных заповедников в Кашкадарьинской области будет способствовать

дальнейшему развитию нового туристического сектора. Использование рекреационно-туристических объектов региона в целях экотуризма, организация краткосрочного и долгосрочного отдыха, будет способствовать полноценному использованию рекреационных объектов и сыграет важную роль в экономическом росте и стабилизации экологической ситуации.

RESUME

The article considers the ecotourism potential of Kashkadarya region, which has all the resources for the development of ecotourism in the region, taking into account the presence of many natural resources, natural monuments and complexes. The development of ecotourism on the basis of unique natural monuments, picturesque nature, natural reserves in Kashkadarya region will contribute to the further development of the new tourism sector. The use of recreational and tourist facilities in the region for ecotourism, in turn, the organization of short-term and long-term recreation of tourists, promotes the full use of recreational facilities and plays an important role in economic growth and stabilization of the environmental situation.

Наширга проф. Л.Ёзиев тавсия этган

КОРЕЯ РЕСПУБЛИКАСИ ИЛМИЙ-ТЕХНИК СИЁСАТИ ВА УНИНГ САМАРАДОРЛИГИ

Ёзиев Ғ.Л., Халиярова Ш. (ТДШИ)

Таянч сўз ва иборалар: *илмий-техник сиёсат, инновация сиёсати, фан ва ишлаб чиқариш ўртасидаги бўшлиқ, миллий инновацион тизим, самарадорлик.*

Ключевые слова: *научно-техническая политика, инновационная политика, пробел между наукой и производством, национальная инновационная система, эффективность.*

Keywords: *science and technology policy, innovation policy, gap between science and production, national innovation system, efficiency.*

Кириш

Сўнги йилларда ҳар бир давлат фан ва ишлаб чиқариш ўртасидаги бўшлиқни бар-тараф этиш мақсадида ўзининг фан ва технологиялар (ФВТ) сиёсатини, яъни иқтисодиётни инновацион ривожлантириш ислохотларини амалга ошириб келмоқда.

Мамлакатимизда ҳам иқтисодиётни инновацион ривожлантиришга катта эътибор қаратилмоқда. Хусусан, 2018 йил “Фаол тадбиркорлик, инновацион ғоялар ва технологияларни қўллаб-қувватлаш йили” Давлат дастури доирасида 21 триллион сўм ва 1 миллиард долларга тенг 76 мингта лойиҳани амалга оширилиши бошлаган ишларнинг натижасини кўрсатиб турибди. Шу билан бир қаторда, ҳали амалга оширилиши керак бўлган чора-тадбирлар ҳали бир талай. Президент Ш.Мирзиёев таъбири билан айтганда, “Биринчи навбатда, экспортга маҳсулот чиқараётган, инновацион ва юқори технологик ишлаб чиқаришни йўлга қўйган тадбиркорларга ва чет эллик инвесторларга шундай имконият яратиш керак” [1].

Етакчи индустриал мамлакатларда инновацион сиёсатга 20-асрнинг иккинчи ярмида давлатнинг асосий фаолияти сифатида қаралиб, илмий-технологик ривожланишнинг гуркираши ва унинг жамият ҳаётидаги ролининг ошиши асносида шаклланди. Шу жумладан, Корея Республикасида ҳам узок йиллардан бери инновацион сиёсат давлатнинг асосий фаолияти сифатида олиб борилмоқда.

Ушбу мақолада Корея Республикасининг сўнги 40 йилда иқтисодиётни инновацион ривожлантириш йўлига ўтиш бўйича амалга оширган сиёсий ислохотлари ва уларнинг мамлакат иқтисодий ривожига таъсири бошқа ривожланган давлатлар билан қиёсий таҳлиллар орқали тадқиқ этилади.

Корея Республикасида ушбу давр мобайнида амалга оширилаётган ислохотларнинг натижасида иқтисодий ўсиш ўртача 7 фоизни ташкил этди [11]. Барча иқтисодий адабиётларда ушбу ислохотларни 1960 йиллардан бошлаб амалга ошириб келинаётган беш йиллик режалар билан боғланади. Корея Республикасининг “корея мўжиза”сини намоиш этишида, албатта, беш йиллик режаларнинг ўрни юқори, аммо бу масаланинг бошқа омилларини ҳам кўриб чиқиш лозим, деб ўйлашимиз.

Корея Республикасининг илмий-техник базасини ривожлантиришдаги ислохотларини бир неча босқичга ажратиш мумкин.

Биринчи босқич 1980-1990 йилларни ўз ичига олади. Бу даврда Корея Республикаси илмий-техник базасининг шаклланишида муҳим ўрин тутди. 1982 йилдан бошлаб Корея ҳукумати асосий саноат тармоқларини ривожлантириш учун зарур бўлган лойиҳалар ва тадқиқотларни амалга ошириш вазифасини ўз зиммасига олди. Технологик жиҳатдан янги лойиҳаларга асосий эътибор қаратилиб, хусусий сектор, давлат ташкилотлари ва ҳукуматнинг ўзаро саъй-ҳаракатлари билан амалга оширилди. Соғлиқни сақлаш ва атроф муҳитни ҳимоя қилиш масалалари, энергетикани ривожлантириш ва табиий ресурсларни

казиб олиш каби жамиятнинг умумий манфаатларига доир лойиҳалар эса фақат давлат сектори томонидан амалга оширилди.

Ушбу даврда Корея Республикаси ҳукумати хусусий тадбиркорликни ривожлантириш учун ҳам бир қатор чора-тадбирларни амалга оширди. Хусусан, 1980 йилларда Корея ҳукумати йирик компанияларни илмий-тадқиқот марказларини яратишларига, кичик ва ўрта корхоналарни эса ўзаро боғлиқ соҳаларда илмий тадқиқотлар олиб бориш бўйича бирлашмалар (консорциум) тузишни қатъий тавсия этди ҳамда молиявий субсидиялар ва узоқ муддатга кам фоизли ссудалар ажратиш, солиқлардан озод этиш каби рағбатлантириш механизмлари орқали бунга эришди.

Кейинги босқич 1990 йилларни ўз ичига олиб, ушбу давр фан ва технологияларнинг мамлакат иқтисодий ривожланишидаги улушининг ортиши билан ажралиб туради. 1960-1970 йилларда иқтисодий ривожланишни тезлаштиришда технологияларнинг ҳиссаси 6 фозни ташкил этган бўлса, 1990 йилларда бу кўрсаткич 13 фозга етди. Айнан ушбу даврда Корея Республикаси ўзининг мустақил технологик базасини яратишга эътибор қарата бошлади. Бу даврга қадар Кореянинг технологик базаси АҚШ ва Япониянинг технологик базасидан кенг фойдаланар яъни ушбу давлатлардаги технологик ютуқларни ўзлаштириш ва такомиллаштиришга асосий эътибор қаратилган эди.

Сўнги босқич 1990 йилларнинг охирига тўғри келади. 1999 йилдан бошлаб янги sanoat сийосатига қаратилган таркибий ўзгартириш дастурларини кенг миқёсда амалга оширилиши бошланди. Ушбу ташаббуслар натижасида ҳудудлар ва марказий шаҳарлар ривожланиши ўртасида мавжуд номутаносибликларни пасайтиришга эришилди.

Сўнги босқичда Корея Республикаси ўзининг мустақил технологик базасини тўлиқ шакллантиришга эришди. Ҳозирги кунда Кореянинг илмий-тадқиқот ва технологик базасини ривожлантириш билан Фан ва техника вазирлиги, Корея фан ва технология институти ва 20 дан зиёд илмий-тадқиқот институтлари шуғулланади.

Диаграммадан кўриниб турибдики, 2016 йилдан бошлаб дунёнинг ривожланган давлатлари, хусусан, Корея Республикасининг экспортида юқори технологияларнинг улуши кескин пасайиш тенденциясига ва Хитой Халқ Республикасининг юқори технологиялар экспортидаги улуши кескин бўлмаса ҳам пасайиш тенденциясига эга (1-расм).

1-расм.

Юқори технологияларнинг мамлакат экспортидаги улуши

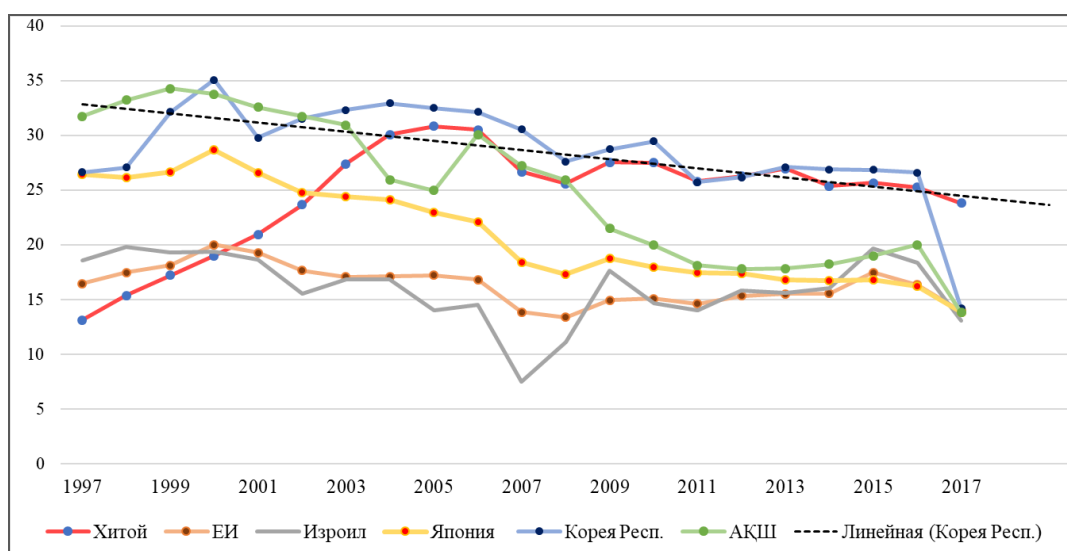

Манба:

https://data.worldbank.org/indicator/TX.VAL.TECH.MF.ZS?end=2017&locations=CN-KR-US-JP-IL-EU&name_desc=false&start=1997&type=shaded

Адабиётлар таҳлили

Мамлакатларнинг инновацион сиёсатига доир адабиётлар таҳлили сўнги йилларда мазкур мавзуда изланишларнинг ортганлигини кўрсатмоқда. Қуйида бир қатор олимларнинг изланишлари таҳлилини келтирамиз:

К. Павит ва П. Пател глобал корпорацияларнинг миллий инновацион тизимдаги ролини тадқиқ этиб, ҳар қандай корпорация унинг йириклигидан қатъи назар ушбу корпорацияларнинг ватани ҳисобланган мамлакатларнинг миллий инновацион тизими ривожига хизмат қилишини таъкидлаб ўтишган [2]. Уларнинг ушбу фикрларидан хулоса қилиш мумкинки, мамлакатнинг миллий инновацион тизимини ривожлантиришда нафақат хорижий балки, миллий корпорацияларнинг ривожланишини ҳам рағбатлантириш лозим.

А.С.Шахмаев томонидан ривожланган мамлакатларда инновацион жараёнларни бошқаришни таҳлил этиб, уларни 4 та моделга ажратган ҳамда ушбу давлатларнинг рағбатлантирувчи механизмларини тадқиқ этган [3].

Наяне Гупта ва бошқа бир гуруҳ олимлар муаллифлигида ёзилган “Жанубий Кореянинг инновацион сиёсати” номли докладда [4] Корея Республикасининг инновацион сиёсати тарихий давр кесимида тўлақонли ёритиб берилган.

Жийун Сеонг ва бошқа олимлар гуруҳи эса Корея Республикаси инновацион сиёсатининг ижтимоий муаммоларни ҳал этишдаги ролини тадқиқ этишган [5]. Корея Республикаси иқтисодий ривожланиши бир қатор ижтимоий муаммоларни ҳал этган бўлса-да, кўпгина демографик ва экологик муаммолар Корея миллати учун хавф солмоқда. Бу каби муаммолар ечимини айнан илм-фан ютуқлари орқали ҳал этиш Корея ҳукуматининг асосий мақсади ҳисобланади.

Жае-Ёнг ва бошқа олимлар гуруҳи Корея Республикасининг инновацион ривожланишга ўтиши босқичларини тадқиқ этишган [6]. Унга кўра Кореянинг юқори технологиялар экспорт қилувчи етакчи давлатлар қаторига киришида чеболларнинг ўрни юқори бўлган ва шундай бўлиб қолмоқда.

А.Б. Гомбоев Корея Республикаси инновацион иқтисодиётининг ҳудудий тузилмасини тадқиқ этиб, ҳудудларнинг 4+9 дастури доирасида асосий ихтисослашган тармоқлари бўйича таҳлиллар келтирган [7].

Корея Республикасининг илмий-техника сиёсатини амалга оширишдаги ислохотларини ўрганиш билан бир қаторда мазкур ислохотларнинг самарадорлигини баҳолаш ҳам мақсад қилиб олинган. Шу боис DEA модели орқали Корея Республикасининг миллий инновацион тизими ҳам тадқиқ этилди. Бу борадаги адабиётлар таҳлили куйидаги хулосаларни келтириш имконини берди:

Қиёсий таҳлил методлари хорижий олимлар томонидан чуқур тадқиқ этилган ва бу методлардан кўпгина жабҳаларда самарадорликни аниқлашда фойдаланилади.

Чегаравий таҳлил методларининг назарий ривожланиш тарихи Мурилло-Заморано ишларида ўз аксини топган [8]. бўлса, Бонассорси ва Дараио чегаравий таҳлилнинг параметрик ва нопараметрик методлари орқали Тадқиқот ва тараққиёт (R&D) тизимларининг самарадорлигини тўлақонли таҳлил қилиш бўйича тушунчалар беришган [9].

Мамлакатимиз олимлари орасида ушбу моделга доир изланишлар жуда ҳам кам бўлиб, Ғ.Л.Ёзиев DEA моделининг келиб чиқиши тадқиқ этиб, ушбу модел фақатгина мураккаб объектлар самарадорлигини эмас, балки кенг ижтимоий-иқтисодий масалаларни ҳам қамраб олиши мумкинлигини изоҳлаган [10].

Тадқиқот методологияси

Мамлакатнинг илмий-техник сиёсатини тадқиқ этиш мазкур мамлакатнинг миллий инновацион тизими (МИТ)ни ўрганиш билан узвий боғлиқдир. Шу боис Корея Республикасининг МИТ самарадорлиги таҳлилини ўтказиш мавзуни тўлақонли ўрганилишига асос бўлади деб ўйлаймиз.

Ҳозирги кунда самарадорликни аниқлашнинг кўплаб моделлари мавжуд бўлиб, энг кўп қўлланиладиган ва аниқ натижалар кўрсатувчиларидан бири бу DEA (data envelop-

ment analysis) ҳисобланади. Маълумотларни таҳлил қилишнинг DEA (data envelopment analysis – маълумотларни ўраш) модели миллий инновацион тизимлар (МИТ)нинг самарадорлигини аниқлашда жуда ҳам қулай моделлардан ҳисобланади. Чунки ушбу модель мавжуд ресурслардан (input) фойдаланиб, максимал ишлаб чиқариш (output) имкониятларига эришишни кўрсатади.

Самарадорлик харажатлар ва натижаларнинг нисбатидир. Биз танлаган модел ҳам ушбу тамойил асосида тузилган бўлиб, input-output моделлар сарасига киради. Шу боис маълумотлар таҳлили учун бизга input, яъни харажатлар ва output, яъни натижалар кўрсаткичларини жадвалга киритишимиз лозим бўлади. МИТни ривожлантиришга қилинган харажатлар сифатида: “Тадқиқот ва Тараққиёт” (ТТ)да бандаларнинг сони, таълим ва ТТга харажатлар, тадқиқотларга қилинган харажатларни ҳамда натижалар сифатида: патентлар сони, ўрта ва юқори технологияли маҳсулотлар экспорти, илмий мақолалар сони ва ҳоказоларни киритиш мумкин.

Мазкур моделнинг DEA-Solver-Pro, Frontier Analyst, OnFront, Warwick DEA, EffiVision, KonSi DEA Analysis каби бир қатор дастурий таъминотлари ҳам мавжуд бўлиб, бизнинг таҳлилларимиз Excel дастурида амалга ошириш кўзда тутилган.

Корея Республикаси МИТ самарадорлиги таҳлили: DEA ёндашуви

Корея Республикаси Миллий инновацион тизими самарадорлигини қиёсий таҳлил қилиш учун АҚШ, Хитой, Япония, Германия, Ҳиндистон, Индонезия давлатлари танланди. Кирувчи ўзгарувчилар сифатида тадқиқот ва тараққиёт (ТТ)га харажатлар, тадқиқотчилар сони (ҳар 1000 кишига), олий маълумотли аҳоли (ҳар 100 кишига, 25-64 ёшдаги), аҳолининг интернетга уланганлик даражаси каби кўрсаткичлар олинди. Чиқувчи ўзгарувчилар сифатида эса Жаҳон интеллектуал мулк ташкилоти (WIPO) патентлари ва Илмий-техник журналлардаги мақолалар сони кўрсаткичлари олинди (1-жадвал).

1-жадв.

Корея Республикаси ва айрим давлатлар миллий инновацион тизими самарадорлигини баҳолаш учун танланган кўрсаткичлар (2018 й.)

Давлатлар	Кирувчи ўзгарувчилар (inputs)					Чиқувчи ўзгарувчилар (outputs)		
	ОТга харажатлар (ЯИМдаги улуши, фоиз)	Тадқиқот ва тараққиёт (ТТ)га харажатлар	Тадқиқотчилар сони (ҳар 1000 кишига)	Олий маълумотли аҳоли (ҳар 1000 кишига 25-64 ёш)	Аҳолининг интернетга уланганлик даражаси	Экспорт маҳсулотларида юқори технологияларнинг улуши	WIPO патентлари	Илмий ва техника журналларидаги мақолалар
АҚШ	5	432583000	8,947	176,9	31,4	19,008	526296	412541,5
Хитой	5	344645000	1,973	38,2	30	25,754	1010406	401434,5
Корея Рес.	6	72834000	13,495	174,7	39,6	26,84	238015	58844,1
Япония	7	159218000	10,47	193,7	29,7	16,782	454285	103376,6
Германия	6	99585000	8,223	108,4	37,6	16,661	174109	101073,9
Ҳиндистон	4	48308000	3,878	36	26	7,518	23844	93349,4
Индонезия	5	47214000	5,651	130	34	6,972	1174	2927,7

Манба: Жаҳон Банки, <http://data.worldbank.org/indicator/TX.VAL.TECH.MF.ZS>; Жаҳон интеллектуал мулк ташкилоти (WIPO), <http://ipstats.wipo.int/ipstatv2/IpsStatsResultvalue>; ИХТТ, <https://data.oecd.org/>

DEA модели ўзгарувчиларнинг салмоғига қараб иккига: Input-Oriented (кирувчи ўзгарувчилар сони чиқувчи ўзгарувчиларга нисбатан кўп бўлганлиги сабабли) ҳамда Output-

Oriented. Бизнинг маълумотларимизда кирувчи ўзгарувчилар салмоғи юқорилиги сабабли (inputs – 5 та, outputs – 3 та (2-жадвал)), Input-Oriented DEA моделидан фойдаланилди.

2-жадв.

Миллий инновацион тизимлар самарадорлиги даражаси

DMU Name	Input-Oriented VRS Efficiency	Optimal Lambdas							
		with Benchmarks							
АҚШ	1,00000	1,000	АҚШ						
Хитой	1,00000	1,000	Хитой						
Корея Респ.	1,00000	1,000	Корея Респ.						
Япония	1,00000	1,000	Япония						
Германия	0,87987	0,105	Хитой	0,356	Корея Респ	0,055	Россия	0,484	Ҳиндистон
Ҳиндистон	1,00000	1,000	Ҳиндистон						
Индонезия	0,92357	0,466	Россия	0,534	Ҳиндистон				

Жадвалдан кўришиб турибдики, АҚШ, Хитой, Корея Республикаси, Япония ва Ҳиндистоннинг МИТ самарали йўлга қўйилган. Жадвал таҳлили шуни кўрсатадики, Германияда олий таълимга қилинган харажатлар самарали натижани бермаяпти (3-жадвал). Модель олий маълумотли аҳоли сонини камайтирмаган ҳолда олий таълимга харажатларни 4 фоизгача туширилганда самарали кўрсаткичга эришиш мумкинлигини кўрсатди.

Самарадорликни аниқлашнинг кўплаб математик усуллари мавжуд, аммо МИТ самарадорлигини аниқлашда айнан DEA методи кўп жиҳатдан мос келади. Чунки DEA модели маълумотларнинг етарли бўлмаган шароитида ҳам самарадорликни ҳисоблаш имконини беради. МИТни DEA модели орқали ҳисоблаш бўйича кўпгина илмий излашлар олиб борилган бўлиб, улар методологик асос бўла олади.

Танланган давлатлар орасида АҚШ, Хитой, Корея Республикаси, Япония, Россия ҳамда Ҳиндистоннинг МИТ самарали йўлга қўйилганлиги ва Германия Индонезия ҳамда Ўзбекистонда МИТ самарали эмаслиги моделда намоён бўлди. Ўзбекистон МИТ самарадорлигини ошириш учун экспорт маҳсулотларида юқори технологиялар улушини ошириш лозимлигини кўрсатди. Бундан ташқари, модель олий таълимга ва ТТга қилинган харажатлар ҳам натижаларга нисбатан юқорилигини ҳамда фан ва ишлаб чиқариш ўртасида бўшлиқ мавжудлигидан кўрсатади.

Хулоса

Корея Республикасининг сўнгги йиллардаги илмий-техник сиёсати самарали эканлигини намоён этди. Демак Корея Республикасининг бу борадаги тажрибасини ўрганиш ва ютуқларини татбиқ этиш муҳим аҳамият касб этади. Корея Республикасининг тажрибаси таҳлили асосида қуйидаги таклиф ва тавсияларни бериш мумкин:

асосий саноат тармоқларини ривожлантириш учун зарур бўлган лойиҳалар ва тадқиқотларни амалга ошириш вазифасини давлат ўз зиммасига олиши лозим;

илк босқичларда мамлакатнинг технологик базасини ривожланган давлатлар технологик базалари асосида шакллантириш лозим;

йирик миллий компанияларнинг вужудга келишини рағбатлантириш ва уларда илмий-тадқиқот марказларининг тузиллишини қатъий талаб этиш;

ўзаро боғлиқ соҳаларда илмий тадқиқотлар олиб бориш бўйича кичик бизнес ва хусусий тадбиркорлик субъектлари ассоциацияларини яратиш.

Ушбу келтириб ўтилган чора-тадбирлар мамлакатнинг инновацион салоҳиятини оширишга хизмат қилади деб ўйлаймиз. Булардан ташқари, МИТ самарадорлигини аниқлашнинг мақолада келтирилган методологияси таркибига киритилган кўрсаткичларни мамлакатимиз миқёсида яхшилаш бўйича ҳам қатор қилиниши лозим бўлган ишлар мавжуд. Хусусан, олий таълим ва ишлаб чиқариш ўртасидаги бўшлиқни бартаараф этиш, аҳолининг интернетга уланганлик даражасини ошириш, экспорт таркибида юқори технологияли ишлаб чиқариш маҳсулотларининг улушини ошириш, халқаро журналларда илмий мақолаларнинг сонини кўпайтириш каби масалаларнинг ҳал этилиши мамлакатимизнинг глобал инновацион индекс бўйича юқори кўрсаткичларни қайд этишига ўзининг хиссасини қўшади. Ўз навбатида буларнинг барчаси мамлакатнинг инвестицион жозибадорлигини оширишга хизмат қилади.

Фойдаланилган адабиётлар

1. Ўзбекистон Республикаси Президенти Шавкат Мирзиёевнинг Олий Мажлисга Мурожаатномаси. <http://uza.uz/oz/politics/zbekiston-respublikasi-prezidenti-shavkat-mirziyeevning-oliy-majlisga-murojaatnomasi>
2. Pavitt, K., & Patel, P. (1999). Global corporations and national systems of innovation: Who dominates whom? In D. Archibugi, J. Howells, & J. Michie (Eds.), *Innovation Policy in a Global Economy* (pp. 94-119). Cambridge: Cambridge University Press. doi:10.1017/CBO9780511599088.008
3. Шахмаев Александр Сергеевич Анализ инновационной политики развитых стран <https://creativeconomy.ru/lib/4741>
4. Nayanee Gupta David W. Healey Aliza M. Stein Stephanie S. Shipp. Innovation Policies of South Korea. Institute for defense analyse, 2013, <https://www.ida.org/idamedia/Corporate/Files/Publications/STPIPubs/ida-d-4984.pdf>
5. Jieun Seong, Wichin Song, & Hongtak Lim. The Rise of Korean Innovation Policy for Social Problem-Solving: A Policy Niche for Transition?, *STI Policy Review_Vol. 7, No. 1*
6. Jae-Yong Choung, Hye-Ran Hwang, Wichin Song. Transitions of Innovation Activities in Late-comer Countries: An Exploratory Case Study of South Korea
7. А. Б. Гомбоев. Инновационная политика республики Корея: историческая и территориальная специфика (1966–2009 гг.)
8. Luis R. Murillo-Zamorano *Economic Efficiency and Frontier Techniques*, 2004
9. Bonaccorsi, Daraio, *Econometric approaches to the analysis of productivity of R&D systems*, 2004
10. Ёзиев Ғ.Л. Оценка эффективности национальных инновационных систем стран АТР с помощью DEA модели. *Экономика и предпринимательство*, – № 8 (ч. 3), 2017.
11. Жаҳон Банки, World Development Indicators database, <http://databank.shi.org/data/reports.aspx?source=2&country=CHN&series=&period>.

РЕЗЮМЕ

Мақолада фан ва ишлаб чиқариш ўртасида бўшлиқнинг мавжудлиги асосий муаммо сифатида олинган. Бу муаммо эса мамлакатнинг илмий-техник сиёсатига таъсир этувчи асосий тўсиқлардан бири ҳисобланади. Корея Республикасининг бу борадаги тажрибаси таҳлил этиш орқали таклиф ва тавсиялар этиш мазкур мақоланинг асосий мақсади ҳисобланади. Шу боис мақолада Кореянинг миллий инновацион тизими самарадорлиги ҳам DEA модели орқали таҳлил этилган.

РЕЗЮМЕ

Наличие пробела между наукой и производством взято в качестве основной проблемы статьи. Эта проблема является одним из основных препятствий на пути научно-технического прогресса страны. Разработка предложений и рекомендаций на основе анализа опыта Республики Корея в этой области является основной целью этой статьи. В связи с этим, в статье анализируется эффективность национальной инновационной системы Кореи с помощью модели DEA.

SUMMARY

The presence of a gap between science and production in the article is taken as the main problem. This problem is one of the main obstacles to the country's scientific and technical policy. Developing proposals and recommendations based on an analysis of the experience of the Republic of Korea in this area is the main goal of this article. In connection with this, the article analyzes the effectiveness of the national innovation system of Korea using the DEA model.

Наирга доц. доц. Г.Эркаева тавсия этган

ВКЛАД Р.Х. СУЛЕЙМАНОВА В АРХЕОЛОГИЮ УЗБЕКИСТАНА

Рустам Хамидович Сулейманов – один из известных археологов Узбекистана, крупный специалист в области археологии каменного века и античной эпохи, доктор исторических наук, родился 30 мая 1939 г. в г. Ташкенте в интеллигентной семье ученых-филологов Хамида и Фозилы Сулеймановых.

В 1957 г. Р.Х.Сулейманов оканчивает среднюю школу и поступает учиться на кафедру археологии Ташкентского государственного университета, которой в те годы заведовал один из основателей археологической науки Узбекистана и Средней Азии профессор М.Е. Массон. Тогда же он участвовал в составе Бухарской экспедиции во главе с Я.Г. Гулямовым в работе по археологическому изучению пустынь Кызылкумов.

Прослушанный на кафедре обширный курс разнообразных исторических и искусствоведческих дисциплин, подготовленных лучшими специалистами г. Ташкента, заложил у молодого студента солидную базу для дальнейшей самостоятельной работы.

Поступив в 1961 г. на работу в Институт истории и археологии АН УзССР в г. Ташкенте Р.Х.Сулейманов с головой окунулся в полевую поисковую работу экспедиций, проводимых на территории Узбекистана. Особую роль в формировании научных интересов молодого ученого сыграла встреча и совместная работа с известным археологом и антропологом, профессором М.М. Герасимовым. Именно тогда он решает целиком посвятить себя изучению предыстории Средней Азии и первобытной археологии, как одного из наименее разработанных направлений в археологии Центральной Азии.

К середине шестидесятых годов XX в. большинство местонахождений памятников эпохи каменного века Узбекистана было уже известно науке, однако археологическое изучение их, вопросы хронологии и культурной атрибуции еще ждали своего решения. На основе материалов одной из уникальных мустьерских пещерных стоянок Обирахмат, широко привлекая все известные коллекции по эпохе мустье Средней Азии и Ближнего Востока, Р.Х.Сулейманов выдвигает концепцию о существовании локальных мустьерских культур в Средней Азии, отражавших наличие двух, а возможно трех различных традиций в обработке каменных орудий группами неандертальского населения этого обширного региона Евразийского континента. Причем, генетические и культурные связи этих первобытных традиций простирались от Ближнего Востока до Алтая. Попутно им ставится и решается целый ряд взаимосвязанных проблем на основе методов обработки каменных индустрий эпохи первобытности, что со временем получило широкое признание советских и зарубежных ученых. Результатом этих разработок стала публикация серии статей и монографий о гроте Оби-Рахмат¹ [1: 1972, 25; 1998. 37-45; 2012. 94-98]. В 1968 г. он блестяще защитил кандидатскую диссертацию по теме: «Грот Оби-Рахмат и опыт математическо-статистического изучения обирахматской культуры» [2: 18].

¹ Сулейманов Р.Х. Статистическое изучение культуры грота Оби-Рахмат. – Ташкент, 1972; Деревянко А.П., Исламов У.И., Петрин В.Т., Сулейманов Р.Х., Кривошапкин А.И., Алимов К., Крахмаль К.А., Феденева И.Н., Зенин А.Н., Анойкин А.А. Исследование грота Оби-Рахмат (Республика Узбекистан) в 1998 году // Проблемы археологии, этнографии, антропологии Сибири и сопредельных территорий: Материалы Годовой сессии ИАЭТ СО РАН 1998 г. Новосибирск: Изд-во ИАЭТ СО РАН, 1998. Т. 4. С. 37-45; Деревянко А.П., Кривошапкин А.И., Анойкин А.А., Ринн П.Дж., Исламов У.И. Каменная индустрия грота Оби-Рахмат // Грот Оби-Рахмат. Новосибирск: Изд-во ИАЭТ СО РАН, 2004. С. 5-33; Кривошапкин А.И. Оби-рахматский вариант перехода от среднего к верхнему палеолиту в Центральной Азии: Автореф. дис. ... д-ра ист. наук. Новосибирск, 2012; Кривошапкин А.И., Павленок К.К., Шнайдер С.В., Мухтаров Г.А. Археологические исследования грота Оби-Рахмат в 2012 // Проблемы археологии, этнографии, Антропология Сибири и сопредельных территорий: Материалы Годовой сессии ИАЭТ СО РАН 2012 г. Новосибирск: Изд-во ИАЭТ СО РАН, 2012б. Т. 18. – С. 94-98.

До настоящего времени вспоминается оценка труда Р.Х. Сулейманова, данная заведующим сектором палеолита ЛОИА АН СССР П.И. Борисковским: «Советская и мировая наука до сих пор методику изучения эпохи каменного века заимствовала у французских археологов. Но благодаря трудам Р.Х. Сулейманова советская наука обогнала французскую на десять лет».

Это была достойная, непреувеличенная оценка. Он действительно применил совершенно новую в тогдашней советской науке методику по статистическому изучению каменной индустрии. Эта методика была признана среди отечественных и зарубежных археологов, и его имя прочно вошло в научную среду. Его труды по эпохе каменного века не потеряли своего значения и по сей день [3: 7-9].

В 1970 г. после открытия Института археологии АН РУз имени академика Я.Г. Гулямова в г. Самарканде Р.Х. Сулейманов некоторое время работает директором музея в Афрасиабе, затем - и в самом институте, где его основные научные интересы переключаются на изучение эпохи античности. Особенно его интересует культура Согда - загадочной страны, некогда располагавшейся в долинах рек Зарафшана и Кашкадарьи.

С 1973 года Р.Х. Сулейманов начинает археологические работы в Карши, на месте крупного городища античного периода – Еркурган. Общий итог работ Кашкадарьинской экспедиции ИА АН РУз, проводимых в течение более чем 30 лет, был подведен в монографии Р.Х. Сулейманова, посвященной культуре и истории древнего Нахшаба [4: 36]. В отличие от работ предшественников, в ней впервые обобщены материалы археологических исследований и данные письменных источников, позволяющие по-новому и всесторонне рассмотреть историю древнего Нахшаба. В целом, последовательно, с использованием углубленной научной методики рассматриваются история, историческая география, ремесла, архитектура, искусство и религия этой области в доисламскую эпоху.

Р.Х. Сулеймановым было выявлено, что процесс формирования социально-поселенческих структур Южного Согда является частью становления систем поселений и урбанизированной оазисной культуры всего Согда. Он отмечает, что для эволюции структуры поселенческой системы Каршинского оазиса характерно постепенное и стабильное развитие количества поселений, усложнение их типов и установление между ними различных форм связей.

Подчеркивается, что на начальном этапе градостроительства Нахшаба, город не был центром интеграции родовых поселков. Он был задуман центральной властью оазиса и окружался на первых порах немногочисленными специализированными сельскохозяйственными усадьбами. Некоторые из них, такие как Караултепа, возможно, носили сезонный характер. Жизнь формировавшейся сельской округи Нахшаба в тот период во всех отношениях была неразрывно связана с центральным укрепленным городом. Сельские усадьбы той поры могли не быть автономными административными единицами, а являлись отдаленными от города загородными владениями если не жителей города, то единой на первых порах оазисной общины.

В вопросе о начале урбанизации Каршинского оазиса и датировке его столичного города выделяется ранняя фаза, относящаяся к VIII – VII вв. до н.э. В то время на месте Еркургана существовало обширное рассредоточенное поселение, центральная часть которого была обнесена стенами [5: 51].

Основным результатом развития поселенческих структур Каршинского и Гузарского оазисов III в. до н.э. и – III в. н.э. было формирование среднего звена поселений и образование трехступенчатой иерархии поселенческой структуры: центральный город или города (Еркурган и Калаи Захоки Марон), мелкие дочерние городки местного значения или укрепленные селения с формировавшейся собственной земледельческой округой, отдельные мелкие усадьбы и дома, рассеянные в зонах мелких оросительных сетей вокруг крупных и небольших городов.

Так, в формировании последующей раннесредневековой структуры Нахшаба Р.Х.

Сулейманов, и мы с ним в этом согласны, выделяет следующие основные факторы:

Во-первых, это изначально заданная, унаследованная от древности система расселения с привязкой к оросительным сетям.

Во-вторых, переселение в Согд в III – IV вв. присырдарьинских народов привело к почти полной утилизации земельно-водных ресурсов оазиса и предельному насыщению поселенческой структуры [6: 62].

Как только жизнь замерла в крупнейшем городском центре - Еркургане, древние традиции урбанизированной культуры были утрачены, и наступила фаза если не деурбанизации, то децентрализации развития городской культуры. Городские центры владений и оазисов, не потерявших своего политического суверенитета, продолжали расти и развивать лучшие традиции городской культуры, искусства и идеологического наследия, о чем свидетельствуют материалы архитектуры, монументального и прикладного искусства Самарканда, Пянджикента, Варахши и других городских центров Согда VII – VIII вв. н.э. [7: 72].

Позже, в развитое Средневековье социально-поселенческая структура Нахшаба изменяется. Социально-экономические приоритеты Средневековья не способствовали развитию замковой архитектуры и цитаделей городов. В эту эпоху в условиях крупных централизованных государств оборонительное значение неприступных высоких цитаделей стало теряться, городская жизнь начала переноситься в рабады. Цитадели, а часто и шахристаны, заустевали.

В Средневековье особенно расцветают города, находившиеся в зоне функционирования трасс Великого Шелкового пути. В Нахшабе в IX – XIII вв. крупнейшими среди них были Безда и Касби. Складывавшиеся в то время города не имели трехчастной структуры (арк, шахристан, рабад), часто они были двухчастными и состояли из дворца (арк или урда) и самого города (хисар). Этим же путем шло формирование и послемонгольского города Карши. Данная структура наиболее полно отвечала функции города в эпоху развитого Средневековья и была типична для послемонгольской эпохи.

Таким образом, Р.Х. Сулеймановым были сформулированы основные теоретические положения о развитии социально-поселенческой структуры Нахшаба с древнейших времен до развитого Средневековья, которые были разработаны им на основе длительных полевых исследований, в течении почти 30 лет проводившихся в Каршинском оазисе. При этом вопросы развития социально-поселенческой структуры Нахшаба учёный рассматривает на фоне развития городов и поселений Средней Азии.

Наиболее крупным городом древнего Нахшаба, обширная площадь которого позволяла создать развитую городскую застройку, был столичный Еркурган, представлявший достаточное многообразие типов монументальной архитектуры. Его структуру определяли монументальные высотные общественные сооружения. Формируя силуэт города, они были основными пространственными ориентирами социальной жизни, функционально являясь центрами административной, экономической, идеологической и военной жизни как города, так и оазиса в целом. Эти центральные узлы, определявшие эстетическую образность и индивидуальный облик города, были связаны между собой основными уличными магистралями, которые прорезали рядовую городскую застройку, выходя на площади перед главными фасадами этих сооружений.

Общегородские дворцовые и храмовые комплексы Еркургана неповторимы по своей индивидуальности, но общая схема композиции, конструктивные элементы и детали их отделки находят самые близкие аналогии в широком регионе Ближнего Востока и Средней Азии, начиная с древности.

Как выясняет автор, композиционно-планировочная структура этих двух (дворца и храма) основных монументальных сооружений Еркургана принадлежит к широко распространённому типу комплексов древней и раннесредневековой Средней Азии, состоящих из выстроенного по одной оси зала, предваряющего его вестибюля или айвана и, далее, двора. Эта основная схема в виде зала с вестибюлем или портиком в конкретных

случаях сильно варьирует, то образуя центр общей композиции архитектурных комплексов, то становясь составным элементом больших сложных комплексов.

Открытые в результате работ в Еркургане уникальные сооружения мемориального назначения дают представление о погребальных обычаях городского населения Согда поры античности. Первым из них по времени является дахма Еркургана. Типологически она отличается от круга выше рассмотренных архитектурных комплексов, а хронологически предшествует им.

Дахма Еркургана II в. до н.э. выстроена и отделана с соблюдением основных элементов древневосточной архитектуры. Как отмечает Р.Х. Сулейманов, функционировала она очень недолго - не более нескольких десятилетий в пределах II в. до н.э. [8: 152].

При археологических работах в кварталах керамистов и кузнецов были отмечены отличия их структур, позволившие Р.Х. Сулейманову предположить, что квартал гончаров имел частнособственнический характер и принадлежал самим производителям, вследствие чего структура его застройки складывалась стихийно в течение длительного времени.

Квартал керамистов Еркургана имеет структуру, издревле характерную для городской и протогородской застройки, восходящей к традиции протогородской стадии, когда жилые и производственные помещения ремесленников составляли нерасторжимое целое.

Сложение квартала кузнецов во внешнем городе шло иным путем. Единственным фактором, формировавшим структуру застройки, была улица, вернее дорога, шедшая от ворот внутренней стены к юго-восточным воротам внешней стены. Все хозяйства ремесленников выстроены здесь вдоль улицы, на которую выходят фасадами одно или два помещения каждого из хозяйств, остальные уходят вглубь.¹

Таким образом, проведенные в течение более 30 лет работы Р.Х. Сулейманова по составлению свода памятников археологии республики, а также реализации программы изучения древних урбанистических центров привели к накоплению значительных сведений по археологии Южного Согда периодов раннежелезного века и античности, что явилось результатом первичной, сплошной фиксации всех памятников археологии в долине Кашкадарьи. На основе стратиграфических исследований была выявлена динамика развития керамических комплексов основных городских центров Согда. Было подготовлено и защищено несколько кандидатских (Исамиддинов М.Х. Керамика Южного Согда в эпоху древности и раннего средневековья.: Автореф. дис. ...канд. истор. наук, – Ленинград, 1979; Туребеков М. Оборонительные сооружения древних поселений и городов Согда (VII – VI вв. до н.э. – VII в. н.э.): Автореф. дис. ... канд. истор. наук. – Москва, 1981; Столярова Н.П. Средневековая керамика Кашкадарьинского оазиса XI – нач. XIII вв.: Автореф. дис... канд. истор. наук. – Ташкент, 1985; Ҳасанов М. Античные сельские поселения Южного Согда: Автореф. дис... канд. истор. наук. – Самарканд, 1990; Раимкулов А. Культура сельских поселений Нахшеба в эпоху раннего феодализма.: Автореф. дис... канд. истор. наук. – Самарканд, 1992) и докторских диссертаций (Сагдуллаев А.С. Оседлые области юга Средней Азии в эпоху раннего железа (генезис культуры и социально-экономическая динамика): Автореф. дисс... док. истор. наук. – Москва, 1989; Сулейманов Р.Х. Древняя культура Южного Согда.: Автореф. дисс... док. истор. наук. – Самарканд, 1997) и издано четыре монографии:

1. Исамиддинов М.Х., Сулейманов Р.Х. Еркурган. – Т., 1984;

¹ Сулейманов Р.Х. Карши – Насаф – Нахшаб в системе мировой цивилизации // «Роль города Карши в мировой цивилизации». Сбор. тез. докл. Междунар. конф. посв. 2700 летию г. Карши. – Т.: 2006. – С. 19-24; Сулейманов Р.Х., Глантз М. Ранние этапы развития столичного центра Нахшаба // «Роль города Карши в мировой цивилизации». Сбор. тез. докл. Междунар. конф. посв. 2700-летию г. Карши. – Т.: 2006. – С. 59-64; Карши: 2700 / Альбом. – Т.: 2006; «Роль города Карши в истории мировой цивилизации» // Сбор. тез. докл. конф. посв. 2700-летию г. Карши. – Т.: 2006. – 266 с.

2. Туребеков М. Оборонительные сооружения древних поселений и городов Согда (VII – VI вв. до н.э. – VII в. н.э.). – Т., 1990;
3. Сулейманов Р.Х. Древний Нахшаб. – Т., 2000;
4. Исамиддинов М.Х., Ҳасанов М.Х. История древнего и средневекового керамического производство Нахшаба. – Т., 2000.

В заключение мы можем сказать, что работы Р.Х. Сулейманова - это осмысление результатов многолетних раскопок в Узбекистане, проведенных им в городищах и поселениях Нахшаба, и в особенности в городище Еркурган. Проведенные в Каршинском оазисе многолетние археологические раскопки дали возможность, установить дату возникновения города Карши [10: 2006, 19-24; 2006, 59-64], а в октябре 2006 г. состоялась международная конференция, посвященная 2700-летию города.

Н.Н.Ражабова, старший преподаватель кафедры истории мира
КарГУ, кандидат исторических наук.

БУХОРОИ ШАРИФНИНГ ЕТТИ ПИРИ ҲАҚИДА МУҲИМ ТАДҚИҚОТ

Тарихдан маълумки, Ватанимиз азалдан башарият тафаккури хазинасига бебаҳо ҳисса қўшиб келган. Неча-неча асрлар давомида халқимизнинг юксак маънавият, адолат-парварлик, маърифатпарварлик, меҳнатсеварлик каби ажоддан-авлодга ўтиб келаётган эзгу фазилатлари ислом дини таълимоти билан узвий равишда ривожланган. Лекин афсуслар бўлсинки, халқни ўз маънавияти ва маданиятидан мосуво қилиб, хотирасиз манқуртларга айлантириш сўнгги қарийб бир ярим аср давом этган мустамлакалакачилик сиёсатининг бош қуролига айлантирилди. Жаҳон халқлари маданиятининг ажралмас қисми бўлган ислом таълимоти кўр-кўрона инкор қилинди.

Мустақиллигимиз туфайли, буларнинг барчасига барҳам берилди, маънавий ҳаётимизда Уйғониш жараёни юз берди. Ҳеч бир халқ ўз-ўзини англамасдан миллий маданияти, миллий қадриятларини асраб-авайлаб сақламасдан туриб бошқа халқларнинг қадриятларига ҳурмат-иззат билан қарай олмайди. Шу ўринда инсон маънавий камолотининг юксалишида ислом дини асосида шаклланган диний-фалсафий оқим тасаввуф, яъни сўфийликнинг ўрни бекиёс эканлигини эътироф этиш даркор. Унинг асосида бу дунё лаззатларидан воз кечиш орқали Оллоҳга етиш, уни билиш, у билан бирлашиш йўлини қидириш ётади.

Биз ушбу камтарона тақриз орқали янги нашрдан чиққан “Бухорои шарифнинг етти пири” номли рисола ҳақида фикр-мулоҳазалар билдиришни лозим деб топдик¹. Мазкур рисола фалсафа фанлари доктори, профессор Гулчехра Наврўзова ва фалсафа фанлари номзоди Эркин Зойировлар томонидан янги маълумотлар асосида тайёрланган бўлиб, унда муаллифлар Бухоро заминида яшаб ижод этган ориф авлиёлар бўлмиш халқимиз орасида етти пир номи билан улуғланувчи Абдулхолик Гиждувоний, Ориф Ревгарий, Маҳмуд Анжир Фағнавий, Хожа Али Ромитаний, Муҳаммад Бобои Самосий, Ҳазрат Амир Кулол ва Баҳоуддин Нақшбандларнинг ҳаёти, рухий-маънавий фаолияти, илмий-маърифий меросини ўрганиш борасидаги бир неча йиллик изланишларини манбалар таҳлили орқали аниқ равои тилда баён қилишга ҳаракат қилганлар. Рисоланинг янги маълумотлар асосида ёзилиши унинг илмий қимматини, шубҳасиз, ошишига хизмат қилган.

Абдулхолик Гиждувоний ўзининг маънавий фарзанди ва етук шогирди Авлиёи Кабирга атаб ёзган “Васиятнома” асарида жамоатга мулозим бўлиш, жамиятга хизмат этишни муқаддас вазифа – Оллоҳга яқинлашишнинг муҳим йўли ҳисоблайди. Шу билан

¹ Наврўзова Г., Зоиров Э. Бухорои шарифнинг етти пири. – Т: Muharrir, 2018. – 80 б.

бирга, у одамларни хонақоҳда ҳадеб ўтиравермасдан, Оллоҳга тоат-ибодатни ҳаддан ташқари ошириб юбормасдан меҳнат қилиш ва ҳалол яшашга даъват этади. Ҳалол егил ва шубҳадан парҳез этгил, яъни ҳалоллиги шубҳали овқатдан қўл тортгил, дейди. Бу дунёда одамлар ҳаётида фаол иштирок этиш, уларни ҳимоя қилиш Абдулҳолик Ғиждувоний таъкидлаганидек, Оллоҳга яқинлашишнинг асосий йўлидир.

Абдулҳолик Ғиждувоний жуда кўп шогирдларни тарбия қилиб камолга етказган бўлиб, ана шундай шогирдлардан бири Ориф Ревгарийдир. У кишидан “Орифнома” асари бизгача етиб келган. ”Орифнома” асаридаги ҳикматли сўзлар таҳлилидан маълум бўладики, Ориф Ревгарий инсон ва Оллоҳ ўртасида ҳижоб, парда, тўсиқлар мавжудлигини айтиб, инсон камолотга етиши ва ҳақиқатни англаши учун бу нур ва зулматдан иборат ҳижоблардан қутулиб пок бўлиши лозим. Умуман, асарда одобли бўлиш, валий, ориф тушунчаси, шукроналик ва сабр, бандалик, қалб поклиги, вақтни асраш аҳамияти кенг ёритилган.

Хожа Ориф Ревгарийга хизмат қилиб, энг комил шогирд ва энг улуғ издош бўлиш бахтига мушарраф бўлган киши Бухорои Шарифнинг учинчи пири Маҳмуд Анжир Фағнавийдир. У киши Ориф Ревгарийнинг тасаввуф илмларига яқин сирдоши бўлган, бунинг натижасида шундай олий камолот даражасига етган. Маҳмуд Анжир Фағнавийга шундай таъриф берилган: “Унинг бармоқлари орасидан тасаввуф донишмандлиги сизиб чиқадиган муршидлардан бири эди”.

Тасаввуфдаги инсон камолотига ёрдам берадиган ва уни ғафлат уйқусидан уйғотиб хушёрлик, огоҳлик манзилига олиб чиқадиган асосий амалиётлардан бири зикрдир. Абдулҳолик Ғиждувоний ва Ориф Ревгарийлар зикри хуфя, яъни яширин зикрни амалга оширган бўлсалар, Маҳмуд Анжир Фағнавий устозининг ижозати билан жаҳрия, яъни баланд овоз билан амалга оширадиган зикрни жорий эта бошлаганлиги диққатга сазовордир. ”Кимнинг жаҳрия зикр қилишга ҳақ-ҳуқуқи бор?” - деган саволга Маҳмуд Анжир Фағнавий шундай жавоб берган экан: “Жаҳрий зикрни тили ёлғон ва тухматдан пок, ошқозони ҳаром овқатдан озод, қалби иккиюзламачилик ва қимматсиз машҳурликка эришиш орзусидан холи, ботини ўткинчи дунё икир-чикирлари ва беҳуда нарсаларига беришдан эркин бўлган сўфийгина бажариши мумкин”. Умуман олганда, Маҳмуд Анжир Фағнавийнинг фикрича, ошқора ёки хуфя зикрдан мақсад бир хил – Ҳақ ва ҳақиқатга етишдир. Икки зикрда ҳам ҳикмат, маслаҳат, ҳолат зарурати мавжуд.

Рисолада Бухорои Шарифнинг доврўғини жаҳонда кенг танилишига сабаб бўлган буюк зотлардан бири, Хожа Анжир Фағнавийнинг муриди тўртинчи пир сифатида Ҳазрат Азизон номи билан маълум ва машҳур бўлган Хожа Али Ромитанийнинг ҳаёти ва фаолияти талқин қилинган. Хожа Али Ромитанийнинг шайхлик даражасида бўлганлиги, яъни шарият, тариқат ва маърифат камолот босқичларидан ўтиб, ҳақиқатга етиб, ўзгаларга ҳам бу йўлда таълим бериш ҳуқуқига эга эканлиги билан бирга ҳақиқатни шундай юксак даражада кўриб, англаганким, нуру ҳақиқат шаҳпари” деб таъриф беришга муносиб бўлганлиги тўғрисидаги фикр-мулоҳазалар аниқ манбалар асосида тавсифланган. Хожа Али Ромитанийдан “Имон нима?” деб сўрашганида, ул зот: “Узмоқ ва боғламоқ”, яъни кўнгилни дунё севгисидан узиб ва Ҳаққа боғламоқ, – деб жавоб берган экан.

Хожа Али Ромитанийнинг “Рисолаи Ҳазрат Азизон” асари XIV асрга тегишли тасаввуф таълимотига оид муҳим ва қимматли манба эканлиги эътироф этилган. Ушбу рисолада у инсонни Ҳақиқатга етишига ёрдам берувчи, комил инсон бўлиши учун лозим бўлган ўнта шартни кўрсатиб, риоя этиш, бажариш керак деган шартлар инсонни ўз-ўзини англашга, ўз-ўзини бошқаришга ёрдам бериши таъкидланган. Бундан ташқари, Бухорои Шарифнинг тўртинчи пири Хожа Али Ромитаний фаолиятига хулоса қилиниб, у ўз даврининг етук ва маърифатли валийси бўлганлиги учун у яшаган давр Ҳазрат Азизон даври деб айтилганлиги таъкидланган. Хожа Али Ромитанийнинг комил шогирди, Амир Кулолни кашф этган устоз, хожагон тасаввуфий тариқатининг йирик намояндаси Бухорои Шарифни машҳур бўлишига ҳисса қўшган бешинчи пир сифатида Муҳаммад Бобои

Самосий эътироф этилган. У кишининг касблари деҳқончилик бўлиб, соҳибкаронат валиуллох, хожагон – нақшбандия тариқати “Силсилаи шариф”идаги 14 ҳалқанинг пири муршиди эдилар. Рисолада Муҳаммад Бобои Самосийни ҳаётлари таҳлил қилинган ва у киши соҳиббашорат зот бўлганликларига оид бир қанча далиллар келтирилган. Бундан ташқари, ризо ҳақидаги таълимотни шаклланишида у кишининг хизматлари эътироф этилган. Ризо инсонни тамкин, уйғунлик, мувофиқлик, муроса ва мадорага олиб келувчи зарурий ҳолатдир. У инсонлар орасида хотиржамлик, сокинлик, барқарор муносабатни олиб келади. Жамоа ҳаёти барқарорлигининг шартларидан бири ризодир. Умуман олганда, Муҳаммад Бобои Самосийнинг Нақшбандия тариқатидаги ўрни манбалардан келтирилган маълумотлар асосида таъриф ва тавсиф қилинган.

Рисолада Бухорои Шарифнинг олтинчи пири сифатида эътироф этилган буюк зотлардан бири Саййид Мир Кулолдир. Айниқса, Мир Кулолнинг билим олиш, илмли бўлиш ва унга амал қилиш хусусидаги илгари сурган доно ўғитлари бугунги кун нуқтаиназаридан олиб қараганда ҳам улуғворлик касб этади. Жумладан, “Ризку рўзингизни касбу ҳунар билан топинг. Ҳалол касб билан ризқингизни топинг ва исроф қилманг”.

“Кўзингизни ҳаромни кўришдан, қулоғингизни ҳаромни эшитишдан, кўлингизни ҳаром ишдан ва оёғингизни ҳаромга юришдан сақланг” сингари пурмаъно фикрлари ниҳоятда аҳамиятли ҳисобланади. Саййид Мир Кулолнинг энг ардоқли шогирдларидан бири Баҳоуддин Нақшбанд ҳисобланади. Рисолада у кишининг ҳаёт йўли ва таълимоти ҳақида жуда кўп манбаларга мурожаат қилинган бўлиб, ушбу манбалардаги аниқ ва лўнда фикрлар Баҳоуддин Нақшбанднинг бутун бир фаолиятини тўлақонли очиб беришга хизмат қилган. Нақшбандия тариқатининг буюк қудрати шундаки, бу таълимот инсон кадр-кимматини юксалтиришга, инсонни унинг руҳий дунёсини ҳам озод, ҳам машғул қилишдек улуғвор вазифани амалга оширишга хизмат қилади. Мазкур таълимот ислом динининг йўл-йўриқларига таянган ҳолда инсон коинотнинг гултожи, ер юзидаги жамики мавжудотларнинг сардори, худонинг севимли бандаси, деган ғояни тиклашга эришди. Бу ғоя бир томондан, инсонни энг эркин, озод ва яратувчи вужуд сифатида улуғласа, иккинчи томондан, унинг зиммасига улкан масъулиятларни ҳам юклайди. Рисолада Баҳоуддин Нақшбанд таълим олган устозлар тўғрисида ҳам фикр-мулоҳаза юритилган. Амир Кулол вафотларидан кейин Баҳоуддин Нақшбанд мустақил тариқатни ташкил этганликлари ва унинг асосида ўн бир тамойил, яъни Хожагон тариқатидаги саккиз тамойилга яна учта кўшиб инсонларни ғафлатдан уйғотиб, Ҳақ йўлига киритиш услубини кашф қилганликларига оид фикрлар илгари сурилган. Нақшбандия таълимотининг жаҳоншумул аҳамияти эътироф этилиб, бу таълимот Алоуддин Аттор, Муҳаммад Порсо, Алоуддин Гиждувоний, Яъқуб Чархийлар томонидан такомиллаштирилиб, Хожа Аҳрор Валий уни жаҳоншумул таълимотга айлантирганлиги ва бу тариқат нақшбандия-мужаддидия, нақшбандия-ҳолидия номлари билан кенг тарқалганлиги эътироф этилган.

Мухтасар қилиб айтганда, олижаноб пирининг ортидан эргашган муридлар ҳам яхши ахлоқий ва инсоний сифатларни ўзида мужассамлаштиришга интилагани шубҳасиз. Бу ҳолат умумжамиат миқёсида халқнинг ахлоқий ва маънавий покланишига, ҳалоллик ва инсонийликнинг тантана қилишига, разолат ва ёвузликнинг чекинишига шароит яратган.

Ҳозирги глобаллашув даврида диний экстремизм ва радикализмни ўзининг қуроли қилиб олиб, тинч, осуда ҳаётни бузишга интилаётган ғаламис гуруҳларга қарши курашда тариқат пирларининг ўғитларини ўрганиш ва амалда қўллай олиш мафкуравий иммунитетни мустаҳкамлашга беқиёс аҳамият касб этадики, бунда тақриз келтирилган рисола муҳим қўлланмалардан бири бўлиб хизмат қилиши шак-шубҳасиздир.

Сафаров Т.Т., *Бухоро муҳандислик-технология институти доценти, тарих фанлари номзоди.*

МУНДАРИЖА

ФИЗИКА-МАТЕМАТИКА

- Нуриддинов Б., Тошпўлатов Ч.Х., Узоқова Г.С. Эркин электромагнит тебранишлар3
Узаков З.У. Механизм выполнения рекурсивных функций.....7

КИМЁ

- Эшдавлатова Г.Э., Турасуннат Ш.К., Қурбонова Ф.Ж., Камолов Л.С. Бензодиоксан-1,4 ни □-бромэтилфталимид иштирокида амидоалкиллаш реакциясини ўрганиш.....12
Чуллеев Ж.Р., Наимов Ҳ.А., Норбоева Г.Б., Кодиров А.А. α-аминонитрилларни ациллаш ва бензоиллаш реакциялари.....17

БИОЛОГИЯ

- Убайдуллаев Ш.Р., Ёзиев Л.Х. Влияние разноудаленных растений черного саксаула на продуктивность полынно-эфемеровой растительности в условиях Карнабчуля.....22
Абдураимов А.С., Данияров С.А., Буранова М.О. Виды рода *ferula* l. во флоре Таркапчигайского ботанико-географического района.....28
Хужамқулов Б.Э., Рахимов А.Л. Қашқадарё ҳавзаси арчазорларининг ҳозирги ҳолати (2000 –2018 йиллар).....33
Камолов Л.С. Количественное определение гиббереллинов методом высокопроизводительной жидкостной хроматографии в экстрактах, продуцируемых различными штаммами *Trichoderma*.....37
Раззаков К.Б., Абдуллаев И.И. Карам бити ва энтомофагларининг мавсумий динамика микдори.....42
Жўрамуродов И.Ж., Акбаров Ф.И., Пўлатов С.О., Исақулова М.С. Ўзбекистон флорасидаги *Elaeagnaceae* (жийдадошлар) оиласига мансуб турларнинг географик тахлили.....47

ТАРИХ

- Ачилов А.Т. Халқаро савдода буюк ипак йўлининг ўрни.....54
Ишқуватов В. Ўзбекистонда оилавий маросимларни ўтказишдаги айрим муаммолар ва уларнинг ечимлари хусусида мулоҳазалар.....57
Ҳасанов А. Чигатоё улуси даврида Жанубий Ўзбекистон шаҳарлари.....62
Каромов Ғ.Ҳ. Хоразм Халқ Совет республикасида аҳоли ижтимоий ҳаёти ва унинг соғлиқни сақлаш ишига таъсири.....67
Мўминов Ў., Эрназаров А. Қарши шаҳри мудофаа тизими тарихий тадқиқотларда.....70
Тўхтаева Р.Н. Совет давлатининг молия сиёсати ва пул ислохотлари жараёни тарихшунослигига чизгилар.....74

ФАЛСАҒА

- Юлдошев Б.Э. Замонавий раҳбар фаолиятида учрайдиган айрим камчиликлар.....78
Надинова З.П., Элмуродова Ф.Н. Интуициянинг илмий ва ижодий тафаккурдаги ўрни.....82
Исмоилова Г. Иқтисодий ислохотларнинг шахс маънавий қиёфасига ўзгариши.....86
Турсунова О.Ф. Ҳадиси Шарифларда «Оммавий маданият» талқини ва ёшлар ахлоқида таъсири олдани олиш масалалари.....89
Сохибова Л.Ж. Жамиятнинг маънавий юксалишида маданий мероснинг аҳамияти.....94

СИЁСАТШУНОСЛИК

- Омонов Б.Н. Глобаллашув даврида Марказий Осиёда геосиёсий жараёнларнинг кучайиши.....99
Авазов К. Теоретические и методологические основы анализа безопасности как фактора

устойчивого развития современного общества.....	104
Қодиров Ф.Ю. Фуқаролик маданияти ва сиёсий маданият.....	108

ФИЛОЛОГИЯ

Ризаев Б.Х., Жумаева Л.Т. Неъмат Аминов ижодида юмор ва ҳажвнинг ўзаро алоқадорлиги.....	113
---	-----

ПЕДАГОГИКА

Абдушукурова Ш.У., Ишмуродова Г.И., Махамов Х.Т. Ўқув машғулотларини мастер класс асосида ташкил этиш.....	117
Avlayeva S.B., Turayeva G.X. Some problems and difficulties in teaching phrasal verbs.....	121
Муратов Б., Каримов Б., Джураева М.А. Система упражнений по коммуникативному обучению с использованием телевидения в 9-м классе узбекской школы.....	126

ПСИХОЛОГИЯ

Ёзиев Э., Холмуродова М. Раҳбар шахсига хос сифат ва фазилатларнинг психологик тавсифи.....	130
--	-----

ҚИШЛОҚ ХЎЖАЛИГИ

Усмонов Ж., Алиқулов Ғ.Н. Мелиоратив ҳолати қониқарсиз ерлардан фойдаланиш самарадорлигини ошириш.....	135
Қудратов Ғ.Д., Узоқов З.З. Экотуризмни ривожлантириш истикболлари.....	140

ИҚТИСОД

Ёзиев Ғ.Л., Халиярова Ш. Корея Республикаси илмий-техник сиёсати ва унинг самарадорлиги.....	145
---	-----

ТАДҚИҚОТЛАР ВА АХБОРОТЛАР

Вклад Р.Х. Сулейманова в археологию Узбекистана.....	151
Бухорои шарифнинг етти пири ҳақида муҳим тадқиқот.....	155

Илмий-назарий, услубий журнал

Мусахҳиҳлар:	Д.Шодмонова А.Убоженко
Саҳифаловчи	Я.Жумаев
Навбатчи	Т.Жумаев
Техник муҳаррир	М.Раҳматов

Муассис: Қарши давлат университети

**Журнал Қашқадарё вилояти Матбуот ва ахборот бошқармаси томонидан 17.09.2010
йилда № 14–061 рақамли гувоҳнома билан
қайта рўйхатдан ўтган.**

Теришга 05.12.2019 йилда берилди.
Босишга 20.12.2019 йилда рухсат этилди.
26.12.2019 йилда босилди.
Офсет қоғози. Қоғоз бичими 84x108/16.
Times New Roman гарнитураси.
Нашриёт ҳисоб табағи 11,26.
Буюртма рақами: № 66.
Адади 100 нусха. Эркин нархда.

**Қарши давлат университети кичик босмахонасида чоп этилди.
Манзил: 180003, Қарши шаҳри, Кўчабоғ кўчаси, 17.**

Индекс: 4071