

**ЎЗБЕКИСТОН РЕСПУБЛИКАСИ  
ОЛИЙ ВА ЎРТА МАХСУС ТАЪЛИМ ВАЗИРЛИГИ  
ҚАРШИ ДАВЛАТ УНИВЕРСИТЕТИ**

# **ҚарДУ ХАБАРЛАРИ**

**Илмий-назарий, услубий журнал**

**Журнал 2009 йилда  
ташкил этилган**

**Йилига 4 марта  
чоп этилади**

**3(41).**

**Қарши – 2019**



ПРИВЕДЕННЫЕ ВЕРОЯТНОСТИ E1- И E2- ПЕРЕХОДОВ В ЧЕТНО-ЧЕТНЫХ ЯДРАХ С КВАДРУПОЛЬНОЙ И ОКТУПОЛЬНОЙ ДЕФОРМАЦИЯМИ

Надирбеков М. С. (Институт ядерной физики), Коржавов М. Ж. (Каршинский инженерно-экономический институт)

**Ключевые слова:** радиоактивность, легкие, средние и тяжёлые атомные ядра, протон, нейтрон, ядерные модели, теория возмущения, оператор E2-перехода.

**Таянч сўз ва иборалар:** радиоактивлик, енгил, ўрта ва оғир атом ядролари, протон, нейтрон, ядро модели, қўзғалиш назарияси, E2-ўтиши оператори.

**Key words:** radio-activity, easy, medium and heavy atomic nuclear, proton, neutron, nuclear models, theory of disturbance, operator of E2 – transition.

**Введение.** Атомные ядра с октупольной деформацией имеют два минимума потенциальной энергии, соответствующие противоположным значениям параметра октупольной деформации  $\beta_3$  и  $-\beta_3$ . Ядра с противоположными значениями параметра октупольной деформации имеют двукратное вырождение уровней, которое снимается вследствие туннельного перехода под потенциальным барьером, разделяющие формы  $\beta_3$  и  $-\beta_3$  [1-3].

В четно-четных ядрах вращательные полосы положительной четности описываются волновыми функциями жесткого волчка, которые преобразуются по неприводимому представлению группы  $D_2$  [4,5]. Вращательные полосы  $1^-, 3^-, 5^-, \dots$  описываются функциями, которые реализуют неприводимое представление  $B_1$ , той же группы, а вращательные полосы  $1^-, 3^-, 5^-, \dots$  с  $K=1$  описываются функциями типа  $B_2$  и  $B_3$ . В работе [6] исследованы вращательные состояния ядер типа  $B_1, B_2, B_3$  в рамках модели неаксиального ротатора [5]. Анализ коллективных состояний аксиально-симметричных ядер с квадрупольной и октупольной деформациями с учетом деформируемости поверхности ядра с  $K=0$  были посвящены работы [7-12]. Отметим, что ранее мягкость ядра по отношению к аксиальной деформации была учтена для ядер только с квадрупольной деформации [5], а для ядер только с октупольной деформации в [13-15]. В данной работе рассматривается возможность описания приведенных вероятностей E1- и E2-переходов во внутри и между уровнями четной и нечетной полос, для ядер с квадрупольной и октупольной деформациями, с учетом изменения формы ядра при возбуждении.

**Электрические дипольные и квадрупольные переходы.** Приведенная вероятность электрического перехода мультипольности  $L$  из состояния со спином  $I_f$  в состояние со спином  $I_i$  определяется выражением [5]

$$B(EL, i \rightarrow f) = \frac{1}{2I_i + 1} \sum_{M_i, M_f, \mu} \left| \langle \Phi_{I_i}^{\pm}(\beta_{\lambda}, \vartheta) | m_{\mu}(EL) | \Phi_{I_f}^{\pm}(\beta_{\lambda}, \vartheta) \rangle \right|^2. \quad (1)$$

Электрический мультипольный оператор имеет вид

Приведенные вероятности E2-переходов между уровнями  $| pI_i 0 \rangle$  и  $\langle p'I_f 0 |$

определяются выражением

$$B(E2, I_i \rightarrow I_f) = B_a(E2, I_i \rightarrow I_f) S_{I_f I_i}^2(E2) \exp(-\hbar/2(BC_{\epsilon})^{1/2}), \quad (2)$$

где  $B_a(E2, I_i \rightarrow I_f)$  – вероятности E2-переходов между возбужденными состояниями четно-четных ядер адиабатическом приближении и равно:

$$B_a(E2, I_i \rightarrow I_f) = \frac{5}{16\pi} Q_0^2 (I_i 200 / I_f 0)^2. \quad (3)$$

Множитель  $S_{I_f I_i}$  учитывает деформируемость ядра:

$$S_{I_f I_i} \equiv \langle p I_f 0 | \frac{\sigma}{\sigma_0} | p' I_i 0 \rangle = \int_0^\infty F_{I_f}^\pm(\sigma) \frac{\sigma}{\sigma_0} F_{I_i}^\pm(\sigma) d\sigma. \quad (4)$$

Общее выражение для матричных элементов (4) очень громоздко. Поэтому рассмотрим частные случаи. Итак, полагая  $p=0,1$  в состояниях коллективного возбуждения, относящихся к основной и первой вращательно- $\beta$ -колебательной полосе с квадрупольной и октаупольной деформациями, получаем следующие формулы для вычисления приведенной вероятности  $E2$ -переходов в четно-четных ядрах:

$$B(E2, I_i \rightarrow I_f) = \left[ \sqrt[4]{2g} \frac{\Gamma(s_i + s_f + 1)}{\sqrt{\Gamma(2s_f + 0.5)\Gamma(2s_i + 0.5)}} \right]^2 B_a(E2, I_i \rightarrow I_f) \exp(-\hbar/2(BC_\varepsilon)^{1/2}) \quad (5)$$

– вероятности  $E2$ -переходов внутри основной вращательно- $\beta$ -колебательной полосы с квадрупольной и октаупольной деформациями;

$$B(E2, I_i \rightarrow I_f) = \left[ \sqrt[4]{\frac{1}{2g}} \frac{\Gamma(s_f + s_i + 1)(s_f - s_i + 1)}{2(s_i + 1) \sqrt{\Gamma(2s_f + 0.5) \left[ \Gamma(2s_i + 0.5) - \frac{\Gamma(2s_i + 1.5)}{s_i + 1} + \frac{\Gamma(2s_i + 2.5)}{4(s_i + 1)^2} \right]}} \right]^2 \times \\ \times B_a(E2, I_i \rightarrow I_f) \exp(-\hbar/2(BC_\varepsilon)^{1/2}) \quad (6)$$

– вероятности  $E2$ -переходов между основной и первой вращательно- $\beta$ -колебательной полосой с квадрупольной и октаупольной деформациями;

$$B(E2, I_i \rightarrow I_f) = \left| \sqrt[4]{\frac{1}{2g}} \sqrt{\frac{1}{\Gamma(2s_f + 0.5) - \frac{\Gamma(2s_f + 1.5)}{s_f + 1} + \frac{\Gamma(2s_f + 2.5)}{4(s_f + 1)^2}}} \times \right. \\ \left. \times \sqrt{\frac{1}{\Gamma(2s_i + 0.5) - \frac{\Gamma(2s_i + 1.5)}{s_i + 1} + \frac{\Gamma(2s_i + 2.5)}{4(s_i + 1)^2}}} \left\{ \Gamma(s_i + s_f + 1) - \frac{\Gamma(s_i + s_f + 3)}{4(s_f + 1)(s_i + 1)} \right\} \right|^2 \times \\ \times B_a(E2, I_i \rightarrow I_f) \exp(-\hbar/2(BC_\varepsilon)^{1/2}) \quad (7)$$

– вероятности E2-переходов внутри первой вращательно- $\beta$ -колебательной полосы с квадрупольной и октупольной деформациями.

Приведенные вероятности E1-переходов между уровнями  $|pI_i 0\rangle$  и  $\langle p'I_f 0|$  противоположной четности определяются выражением

$$B(E1, I_i \rightarrow I_f) = B_a(E1, I_i \rightarrow I_f) S_{I_f I_i}^2(E1) \exp\left(-\frac{2\hbar}{\sqrt{BC_\varepsilon}}\right), \quad (8)$$

где  $B_a(E1, I_i \rightarrow I_f)$  – вероятности E1-переходов между возбужденными состояниями четно-четных ядер в адиабатическом приближении и равен [18]:

$$B_a(E1, I_i \rightarrow I_f) = \frac{3}{4\pi} D_0^2(I_i 100 / I_f 0)^2 \quad (9)$$

Здесь  $S_{I_i, I_f}(E1)$  – фактор, обусловленный квадрупольной и октупольной деформациями поверхности ядра, определяется выражением

$$S_{I_f I_i} \equiv \langle p'I_f 0 | \frac{\sigma^2}{\sigma_0^2} | p'I_i 0 \rangle = \int_0^\infty F_{I_f}^\pm(\sigma) \frac{\sigma^2}{\sigma_0^2} F_{I_i}^\pm(\sigma) d\sigma. \quad (10)$$

Здесь, как и в случае E2-переходов, получаем следующие формулы для вычисления приведенной вероятности E1-переходов в четно-четных ядрах:

$$B(E1, I_i \rightarrow I_f) = \left\{ \sqrt{\frac{1}{2g}} \frac{\Gamma(s_i + s_f + 1.5)}{\sqrt{\Gamma(2s_f + 0.5)\Gamma(2s_i + 0.5)}} \right\}^2 B_a(E1, I_i \rightarrow I_f) \exp\left(-\frac{2\hbar}{\sqrt{BC_\varepsilon}}\right) \quad (11)$$

– вероятности E1-переходов между октупольной и основной вращательно- $\beta$ -колебательной полосой с квадрупольной и октупольной деформациями.

$$B(E1, I_i \rightarrow I_f) = \left\{ \sqrt{\frac{1}{2g}} \sqrt{\frac{1}{\Gamma(2s_f + 0.5) \left[ \Gamma(2s_i + 0.5) - \frac{\Gamma(2s_i + 1.5)}{s_i + 1} + \frac{\Gamma(2s_i + 2.5)}{4(s_i + 1)^2} \right]}} \right. \\ \left. \times \Gamma(s_i + s_f + 1.5) \frac{s_i - s_f + 0.5}{2(s_i + 1)} \right\}^2 B_a(E1, I_i \rightarrow I_f) \exp\left(-\frac{2\hbar}{\sqrt{BC_\varepsilon}}\right) \quad (12)$$

– вероятности E1-переходов между первой вращательно- $\beta$ -колебательной полосой с квадрупольной и октупольной деформациями. Удобно рассматривать отношения приведенных вероятностей E1- и E2-переходов на приведенной вероятности из состояния первых квадрупольных и дипольных возбуждений в основное состояние.

Табл. 1.

**Сравнения теоретических и экспериментальных значений отношений  
приведенных вероятностей E2- переходов**

Ядро и параметры	Отношения E2-переходов	Теория	Эксперимент
1	2	3	4
$^{104}\text{Ru}$	$02^+ 0 \rightarrow 00^+ 0 / 02^+ 0 \rightarrow 00^+ 0$	1	1
$\Delta_0^+ = 2.0$	$04^+ 0 \rightarrow 02^+ 0 / 02^+ 0 \rightarrow 00^+ 0$	1.35	1.3(6)
$\Delta_0^- = 2.0$	$06^+ 0 \rightarrow 04^+ 0 / 02^+ 0 \rightarrow 00^+ 0$	1.68	2.2(6)
	$08^+ 0 \rightarrow 06^+ 0 / 02^+ 0 \rightarrow 00^+ 0$	2.06	2.2(2)
	$010^+ 0 \rightarrow 08^+ 0 / 02^+ 0 \rightarrow 00^+ 0$	2.48	2.1(6)
	$05^- 0 \rightarrow 03^- 0 / 02^+ 0 \rightarrow 00^+ 0$	1.26	0.79(8)
$^{166}\text{Er}$	$02^+ 0 \rightarrow 00^+ 0 / 02^+ 0 \rightarrow 00^+ 0$	1	1
$\Delta_0^+ = 1.0$	$04^+ 0 \rightarrow 02^+ 0 / 02^+ 0 \rightarrow 00^+ 0$	1.44	1.4(1)
	$06^+ 0 \rightarrow 04^+ 0 / 04^+ 0 \rightarrow 02^+ 0$	1.34	0.9(3)
	$010^+ 0 \rightarrow 08^+ 0 / 08^+ 0 \rightarrow 06^+ 0$	1.29	1.2(1)
	$010^+ 0 \rightarrow 08^+ 0 / 08^+ 0 \rightarrow 06^+ 0$	1.29	1.1(1)
	$012^+ 0 \rightarrow 010^+ 0 / 010^+ 0 \rightarrow 08^+ 0$	1.20	1.0(1)
	$012^+ 0 \rightarrow 010^+ 0 / 010^+ 0 \rightarrow 08^+ 0$	1.20	1.9(1)
$^{226}\text{Ra}$	$00^+ 0 \rightarrow 02^+ 0 / 00^+ 0 \rightarrow 02^+ 0$	1	$1.000^{+0.009}_{-0.009}$
$\Delta_0^+ = 9.0$	$02^+ 0 \rightarrow 04^+ 0 / 00^+ 0 \rightarrow 02^+ 0$	0.446	$0.874^{+0.008}_{-0.009}$
	$04^+ 0 \rightarrow 06^+ 0 / 00^+ 0 \rightarrow 02^+ 0$	0.400	$0.536^{+0.005}_{-0.005}$
	$06^+ 0 \rightarrow 08^+ 0 / 00^+ 0 \rightarrow 02^+ 0$	0.403	$0.468^{+0.004}_{-0.004}$
	$08^+ 0 \rightarrow 010^+ 0 / 00^+ 0 \rightarrow 02^+ 0$	0.418	$0.507^{+0.005}_{-0.005}$
	$010^+ 0 \rightarrow 012^+ 0 / 00^+ 0 \rightarrow 02^+ 0$	0.445	$0.295^{+0.003}_{-0.003}$
	$012^+ 0 \rightarrow 014^+ 0 / 00^+ 0 \rightarrow 02^+ 0$	0.478	$0.441^{+0.004}_{-0.004}$
$^{238}\text{U}$	$00^+ 0 \rightarrow 02^+ 0 / 00^+ 0 \rightarrow 02^+ 0$	1	1
$\Delta_0^+ = 9.0$	$06^+ 0 \rightarrow 08^+ 0 / 00^+ 0 \rightarrow 02^+ 0$	0.40	0.40(6)
	$010^+ 0 \rightarrow 012^+ 0 / 00^+ 0 \rightarrow 02^+ 0$	0.44	0.44(6)
	$012^+ 0 \rightarrow 014^+ 0 / 00^+ 0 \rightarrow 02^+ 0$	0.48	0.44(5)
	$014^+ 0 \rightarrow 016^+ 0 / 00^+ 0 \rightarrow 02^+ 0$	0.51	0.43(4)
	$016^+ 0 \rightarrow 018^+ 0 / 00^+ 0 \rightarrow 02^+ 0$	0.55	0.34(6)

Отношения приведенных вероятностей E2-переходов между энергетическими уровнями одинаковой четности определяются параметрами  $\Delta_0^+$  для четной полосы и  $\Delta_0^-$  для нечетной полосы. А отношения приведенных вероятностей E1-переходов между энергетическими уровнями различной четности определяются параметрами  $\Delta_0^+$ ,  $\Delta_0^-$ . В табл. 1 и 2 приведены сравнения теоретических и экспериментальных значений отношений приведенных вероятностей E2- и E1-переходов для ядер  $^{104}\text{Ru}$ ,  $^{166}\text{Er}$ ,  $^{226}\text{Ra}$ ,  $^{238}\text{U}$ . Из табл. 1 и 2 видно что, теория удовлетворительно описывает отношения приведенных вероятностей.

Теоретические и экспериментальные значения E1-переходов

Ядро и параметры	Отношения E1-переходов	Теория	Эксперимент
$^{226}\text{Ra}$	$00^+0 \rightarrow 01^-0 / 00^+0 \rightarrow 01^-0$	1.000	$1.000^{+0.392}_{-0.392}$
$\Delta_0^+ = 7.0$	$02^+0 \rightarrow 03^-0 / 00^+0 \rightarrow 01^-0$	0.563	$0.617^{+0.235}_{-0.235}$
$\Delta_0^- = 21.$	$04^+0 \rightarrow 05^-0 / 00^+0 \rightarrow 01^-0$	0.581	$0.298^{+0.111}_{-0.111}$
	$06^+0 \rightarrow 07^-0 / 00^+0 \rightarrow 01^-0$	0.669	$0.186^{+0.068}_{-0.068}$
	$08^+0 \rightarrow 09^-0 / 00^+0 \rightarrow 01^-0$	0.803	$0.384^{+0.141}_{-0.141}$
	$012^+0 \rightarrow 013^-0 / 00^+0 \rightarrow 01^-0$	0.975	$0.758^{+0.276}_{-0.276}$
	$014^+0 \rightarrow 015^-0 / 00^+0 \rightarrow 01^-0$	1.181	$1.176^{+0.594}_{-0.594}$
	$016^+0 \rightarrow 017^-0 / 00^+0 \rightarrow 01^-0$	1.422	$1.355^{+0.497}_{-0.497}$
	$018^+0 \rightarrow 019^-0 / 00^+0 \rightarrow 01^-0$	1.694	$1.535^{+0.605}_{-0.605}$
	$020^+0 \rightarrow 021^-0 / 00^+0 \rightarrow 01^-0$	1.997	$2.074^{+0.777}_{-0.777}$

## Литература

1. Струтинский В.М. Атомная энергия. – М: Наука, 1956, – №4. – 150 с.
2. Денисов В.Ю. Ядерная физика. – М: Наука, 1989, Т. 49. –622 с.
3. Бор А., Моттelson Б., Структура атомного ядра. – Москва: Мир, 1977, Т. 2.
4. Ландау Л.Д., Лифшиц Е.М. Квантовая механика. – Москва: Мир, 1974,
5. Давыдов А.С., Возбужденные состояния атомных ядер. – Москва: Атомиздат, 1967,
6. Дзюблик А.Я., Узбекский физический журнал. Вып. 5. – М., 1971. –220 с.
7. Шарипов Ш., Надырбеков М.С. Узбекский физический журнал. Вып.3. – М., 1998. – 199 с.
8. Шарипов Ш., Надырбеков М.С., Узбекский физический журнал. Вып.7. – М., 2002. – 911 с.
9. Дзюблик А.Я., Денисов В.Ю. Узбекский физический журнал. Вып.2, – М., 1997. –177 с.
10. Дзюблик А.Я., Денисов В.Ю., Ядерная физика. Т. 56 Вып. 3. – М.: Наука, 1993. – 30 с.
11. Дзюблик А.Я., Денисов В.Ю. Ядерная физика. Т.56 Вып. 3, – М.: Наука, 1993. – 96 с.
12. Породинский Ю.В. и др., Ядерная физика. Т.57, Вып. 2, – М.: Наука, 1996. – 247 с.
13. Lipas P.O., Davidson J.P. Nucl.Phys. – №.26, 1961. – P.80.
14. Williams S.A., Davidson J.P., Can. J. Phys. – №.40, 1962. – P. 1423.
15. Leper D.P. Nucl.Phys. – №.50, 1964. – P. 234.

## РЕЗЮМЕ

Мақолада октуполь ва квадруполь деформацияланувчи жуфт-жуфт ядроларнинг айланма тебранма уйғонган ҳолатлари ўрганилиши натижалари ёритилган. Қаралаётган ядроларда E1- ва E2-келтирилган ўтиш эҳтимоллари ҳисобланган ва мавжуд эксперимент натижалари билан солиштирилган.

## РЕЗЮМЕ

В статье освещены результаты изучения вращательно-вибрационного возбуждённого состояния октупольных и квадрупольных чётно-нечётных деформируемых ядер. В изучаемых ядрах рассчитаны приведённые вероятности E1- и E2-переходов и сопоставлены результаты проведённых экспериментов.

## SUMMARY

In this article the rotational-vibrational state of the quadrupole and octupole deformed double nuclei are studied. The E1- and E2- transitional probabilities of the given nuclei are calculated and compared with the results of the experiment.

*Рекомендовано к печати проф. Ю.Эшкабилевым*

## TANLANMALARDAGI ALOMATLARNING O'LCHOVLARI VA SHKALALAR ASOSIDA ALOMATLAR VAZNINI HISOBLASH

Eshbojev E.A., Shodiyev F.Y., Ruzimurodova L.B. (QarDU)

**Tayanch so'z va iboralar.** *alamat, obyekt, sinf, miqdoriy alamat, nominal alamat, nominal shkala, tartib shkala, interval shkala, nisbiy shkala, klassifikatsiya.*

**Ключевые слова:** *признак, объект, класс, количественная признака, номинальная признака, номинальная шкала, порядковая шкала, интервальная шкала, относительная шкала, классификация.*

**Key words:** *feature, object, class, quantitative feature, nominal feature, nominal scale, ordinal scale, interval scale, relative scale, classification.*

Ushbu maqolada katta hajmdagi berilganlar bazasining tashkil etuvchilari bo'lgan berilganlar (alamatlar) ning o'lchovlari va ularga mos shkalalarning qo'llanilishi aniq masalalar mi-solida bayon etiladi.

Ko'p hollarda tadqiqotchi o'zi tadqiq qilayotgan parametrlarni sonli o'lchash imkoniyati-ga ega bo'lmaydi. *Masalan*, insonning biror narsaga munosabatini, nimanidir afzal ko'rish darajasini va h.k. Bu holatlarda o'lchash usullari an'anaviy usullardan farq qiladi va obyektning sifat xususiyatlarini aks ettiruvchi belgilarga son qiymatlarni mos qo'yadigan ixtiyoriy usulni o'lchash deb qarash mumkin bo'ladi. Bunda belgilar va ularni aks ettiruvchi si-fatlar o'rtasida o'zaro turg'un bog'liqliklar bo'lishi talab etiladi. Boshqacha qilib aytganda, sifat xususiyatli ob'yekt klasterizatsiyasini amalga oshirish uchun shkalalash texnikasi usullaridan foydalanish zarur bo'ladi.

Bu kabi ishlar olimlardan N.Ignatev, Sh.Madraximov, R.Usmanov, D.Saidovlarning ilmiy izlanishlarida uchraydi.

*Masalan*, N.A.Ignatevning 2015-yil chop etilgan «Обобщенные оценки и локальные метрики объектов в интеллектуальном анализ данных» nomli monografiyasida “Berilganlar tahlilida umumlashgan baholash, klassifikatsiya masalalarida lokal metrika, alomatlarning shajaraviy guruhlanishi” kabi ishlar ilmiy asoslanib yoritilgan. Yuqorida nomlari keltirilgan olimlar tomonidan 2018-yilda nashr ettirilgan «Berilganlarning intellektual tahlili» nomli o'quv qo'llanmasida “O'lchov shkalalari va alomatlarning vaznlari, obyektlar klassifikatsiyasi va klaster tahlil, sun'iy neyron to'rlari hamda qat'iymas mantiq” mavzulari ostida berilganlarning intellektual tahlili (BIT)ga asoslangan bir qator masalalar va ularning yechimlari keltirib o'tilgan. Bulardan tashqari, <https://archive.ics.uci.edu/ml/datasets> manzilida dunyo olimlari tomonidan BIT asosida bajarilgan bir qator ilmiy izlanishlar va ularning natijalari keltirilgan.

Olimlar tomonidan olib borilgan tadqiqotlar va ilmiy izlanishlar shuni ko'rsatadiki, shka-lalash texnikasidan foydalanish, bir qator bosqichlarga ajratiladi, ularni ajratish sifati klasterlarni ajratish natijalariga bevosita ta'sir qiladi. Ajratishning birinchi bosqichida nimani qanday o'lchash kerakligiga qat'iy aniqlik kiritish zarur. Ikkinchi bosqichda esa amalda qanday o'lchashlar bajarilishi va aniq tarzda kimning yoki nimaning parametrlari o'lchanishi kerakli-giga aniqlik kiritilishi kerak. Uchinchi bosqichda ma'lumotlarni to'plash usulini oldindan aniqlab beruvchi o'lchov shkalasining turi tanlanadi. Ixtiyoriy o'lchashlar xatoliklar bilan bog'liq bo'ladi, lekin bu holatda o'lchov o'ziga xoslikka ega bo'lganligi sababli tadqiqotchi tadqiq qilinuvchi parametrdan ayrim tasodifiy cheklanishlarni mustaqil ravishda baholashi va ularni klasterdan o'chirib tashlashi mumkin.

Kuzatuv obyektlari uchun qo'llaniladigan o'lchov shkalalarini quyidagi turlarga ajratish mumkin.[1]

*1-tur: nominal yoki nomlar shkalasi.* Bu tayanch va eng sodda shkala turi hisoblanadi. Uni qo'llaganda obyektga faqat identifikatsiya nomeri beriladi.



*Masalan*, sport jamoasidagi o'yinchining nomeri, telefon raqami va hk. Bu shkaladagi amallar:  $A = B$ ,  $A \neq B$  ko'rinishdagi munosabatlar bilan taqqoslanadi.

*2-tur: tartib shkalasi.* Bu shkala turida kuzatuv obyektlarining tartibi yoki rangi aniqlanadi. Ketma-ketlikdagi (o'sish yoki kamayish bo'yicha tartiblangan) yonma-yon keluvchi obyektlar o'rtasidagi masofalar teng bo'lmasligi mumkin. Tartiblash natijasiga asoslangan holda birinchi va ikkinchi obyektlar xossalari o'rtasidagi masofani, uchinchi va to'rtinchi obyektlar xossalari o'rtasidagi masofaga teng deb aytib bo'lmaydi. Ko'p hollarda shkalaning bu turini "*Idrok shkalasi*" deb ham atashadi. *Masalan*, Pepsi ichimligining o'n ballik shkaladagi bahosi, eng yoqqan sifati uchun  $-10$  ball, eng yoqmagani uchun esa  $0$  (nol) ball bilan baholanadi. Bu shkaladagi amallar:  $A = B$ ,  $A \neq B$ ,  $A > B$ ,  $A < B$  kabi munosabatlar bilan taqqoslanadi.

*3-tur: interval shkalasi.* Bu yerda, tartib shkalasidan farqli ravishda, faqat kattaliklarning ketma-ket kelish tartibi ahamiyatli bo'lib qolmasdan, ular o'rtasidagi intervallarning kattaligi ham ahamiyatlidir. Bu turdagi shkalalarga misol keltiradigan bo'lsak, ertalab daryo suvining harorati  $+16^{\circ}C$  da, kechga yaqin esa  $+22^{\circ}C$ , ya'ni kechqurundagisi ertalabkiga qaraganda  $+6^{\circ}C$  ga yuqori. Ammo uni  $1.375$  marta yuqori deb ayta olmaymiz. Bu shkaladagi amallar:  $A = B$ ,  $A \neq B$ ,  $A > B$ ,  $A < B$ ,  $A + B$ ,  $A - B$  ko'rinishidagi munosabatlar bilan ifodalanadi.

*4-tur: nisbiy yoki munosabatlar shkalasi.* Interval shkaladan farqli ravishda bu shkalada bir ko'rsatgichning boshqasidan qanchalik kattaligi aks ettiriladi. Nisbiylik shkalasida o'lchov biror qiymatga nisbatan o'lchanadi. *Masalan*, mahsulot narxini aniqlash uchun boshlanish nuqtasi sifatida  $0$  (nol) so'mni olish mumkin. Shuni qayd etish kerakki, amaliyotda o'lchovlarni bu turdagi shkalaga keltirish har doim ham muvoffaqiyatli bo'lavermaydi. Bu shkaladagi amallar:  $A = B$ ,  $A \neq B$ ,  $A > B$ ,  $A < B$ ,  $A + B$ ,  $A - B$ ,  $A \times B$ ,  $A / B$  munosabatlar bilan ifodalanadi.

Amalda boshlang'ich berilganlar uchun ma'lum bir cheklovlar mavjud bo'lib, u mumkin bo'lgan qiymatlar diapazoni hisoblanadi. *Masalan*, sanab o'tiluvchi ro'yxat. Shu sababli berilganlar bilan ishlashda eng muhim bosqichlardan biri ko'rsatkich (alamat)larining mumkin bo'lgan qiymatlar sohasini aniqlashdir. Katta hajmdagi berilganlar yoki obyektlar tanlanmasining o'zgaruvchanligi bilan bog'liq muammolar mavjudki, unda obyektlarni tavsiflovchi alomatlar to'plami uchun avvaldan mumkin bo'lgan qiymatlarni tayinlash mumkin emas yoki qiyin.

Misol uchun  $100$  ta obyekt ishtirok etgan tanlanmani  $4$  ta alomat bo'yicha qaraydigan bo'lsak,  $100 \times 5$  o'lchamli matritsa joylashgan tanlanma faylini qarashga to'g'ri keladi. Bu tanlanmaga mos matritsaning birinchi ustuni obyektlarning sinfini aniqlasa, qolgan to'rtta ustuni esa obyektlarga mos qo'yilgan alomatlar hisoblanadi. Olingan tanlanmaning ko'rinishi quyidagicha bo'lishi mumkin (1-jadval):

1-jadv.

0.	2	1	1	1	1
1.	1	7.0	3.2	4.7	1.4
2.	1	6.4	3.2	4.7	1.4
3.	1	6.9	3.1	4.9	1.5
...					
98.	2	6.5	3.0	5.2	2.0
99.	2	6.2	3.4	5.4	2.3
100.	2	5.9	3.0	5.1	1.8

Ushbu jadvalning nolinchisi satridagi birinchi son 2 bo‘lib, u shu ustunda obyektlarga mos  $K_1$  va  $K_2$  sinflar joylashtirilganligini bildiradi. Ushbu satrdagi 1(bir)lar esa ularga mos ustunlarda miqdoriy alomatlar joylashtirilganligini anglatadi. *Miqdoriy alomat deb* biror o‘lchov birligiga ega bo‘lgan alomatga aytiladi. *Masalan*, 34 yosh, 176 sm, 80 kg va hk. Bundan tashqari, ushbu satrdagi 1(bir)lar o‘rnida 0 (nol)lar ham kelishi mumkin.

Endi quyidagi jadvalni qaraylik (2-jadval):

2-jadv.

0.	2	1	0	1	0	0	1	1	1
1.	1	0.58	3	0.67	2	4	0.85	0.76	0.48
2.	1	2.44	1	3.8	0	3	0.24	0.41	2.44
3.	1	3.85	0	2.48	4	2	1.86	3.01	0.38
...									
488.	2	0.87	4	0.98	1	2	0.93	0.81	0.89
499.	2	3.18	0	0.73	3	3	1.27	0.91	2.86
500.	2	0.41	3	1.46	4	1	3.87	2.87	1.34

Bu jadvalda 0 – satrdagi 0 (nol) lar joylashgan ustunlardan nominal alomatlar joy olgan deb tushuniladi. *Nominal alomat deb* faqat identifikatsiya qilish yo‘li bilan aniqlanadigan alomatga aytiladi. *Masalan*, soch rangi alomat sifatida qaralganda *qora, sariq, malla, oq* kabi ranglar identifikatsiya qilinadi.

2-jadvalning 0 – satridagi 2 raqami birinchi jadvaldagi kabi bo‘lib, u joylashgan ustunda obyektlarga mos  $K_1$  va  $K_2$  sinflarning joylashtirilganligini bildiradi. Ushbu ustundagi 0 (nol) larga mos ustunlarda nominal, 1(bir)larga mos ustunlarda miqdoriy alomatlar joylashtirilgan deb tushuniladi. 2-jadvaldan unda bitta sinf ustuni (2), 3 ta nominal (0), 5 ta miqdoriy (1) alomatlar ustuni mavjudligi ko‘rinadi. Shuni ta’kidlash lozimki, yuqoridagi kabi jadvallar aks ettirilgan berilganlar bazasi fayllari *tanlanma* fayllar deb ataladi. Bu fayllardan foydalanib, ulardagi obyektlarning umumlashgan baholarini hisoblash mumkin.

Shuningdek, umumlashgan baholarni hisoblashda *tanlanmalardagi* mavjud alomatlarining vaznlari muhim rol o‘ynaydi. Alomatlarining vaznini hisoblashda miqdoriy va nominal alomatlar hisobi uchun mo‘ljallangan quyidagi algoritmlarni keltiramiz.

1. Nominal alomatlar hisobi uchun algoritmi:[2]

1.1. Tanlovda ishtirok etayotgan obyektlarning  $r$  – nominal alomat bo‘yicha  $K_1$  va  $K_2$  sinflarga ajralish farqi quyidagi formula yordamida hisoblansin:

$$\lambda_r = 1 - \frac{\sum_{t=0}^p g_{1,r}^t \cdot g_{2,r}^t}{|K_1| \cdot |K_2|} \quad (1.1)$$

bu yerda  $p$ ,  $r$  – nominal alomatdagi gradatsiyalar soni,  $g_{1,r}^t$ ,  $g_{2,r}^t$  – mos ravishda  $r$  – alomatdagi  $K_1$  va  $K_2$  sinflarga tegishli  $t$  – gradatsiyalarning miqdorlari.

1.2.  $r$  – nominal alomatdagi gradatsiyalarning  $K_1$  va  $K_2$  sinflardagi bir xillilik darajasini hisoblash quyidagi formula asosida amalga oshirilsin:

$$\beta_r = \begin{cases} \frac{\sum_{t=0}^p g_{1,r}^t (g_{1,r}^t - 1) + g_{2,r}^t (g_{2,r}^t - 1)}{D_{1,r} + D_{2,r}}, & \text{agar } D_{1,r} + D_{2,r} > 0, \\ 0, & \text{aks holda} \end{cases} \quad (1.2)$$

bu yerda  $D_{i,r} = \begin{cases} (K_i - l_{i,r} + 1)(K_i - l_{i,r}), & \text{agar } p > 2 \\ K_i \cdot (K_i - 1), & \text{agar } p \leq 2 \end{cases}$  bo'lsa,  $i \in 1, 2$ ,  $l_{i,r}$  esa  $r$  – alomatdagi  $i$  – sinfga tegishli gradatsiyalar miqdori.

1.3.  $r$  – nominal alomatning vazni esa quyidagi formula yordamida aniqlansin:

$$v_r = \lambda_r \cdot \beta_r \quad (1.3)$$

1.4. Umumlashgan baholarni hisoblashdagi  $j$  – obyektga tegishli  $r$  – nominal alomatning qiymati quyidagicha hisoblansin:

$$\mu_r(j) = v_r \cdot \left( \frac{\alpha_{r,j}^1}{|K_1|} - \frac{\alpha_{r,j}^2}{|K_2|} \right) \quad (1.4)$$

bu yerda  $\alpha_{r,j}^1$ ,  $\alpha_{r,j}^2$  lar mos ravishda  $r$  – alomatdagi  $j$  – obyektga mos keluvchi gradatsiyaning  $K_1$  va  $K_2$  sinflardagi miqdorlari.

1.5. Nominal alomatlar bilan tavsiflanuvchi  $S_a = (x_{a1}, \dots, x_{an}) \in E_0$  obyektlarning umumlashgan bahosi quyidagi formula yordamida hisoblansin:

$$R_i(S_a) = \sum_{r \in J} \mu_r(x_{ai}), \quad i = 1, \dots, n \quad (1.5)$$

bu yerda  $J$  nominal alomatlar to'plami.

2. Miqdoriy alomatlar hisobi uchun algoritim:

2.1.  $x_i$  alomat uchun  $c_0 = \max(x_i)$ ,  $c_2 = \min(x_i)$  qiymatlar aniqlansin.

$$2.2. \left( \frac{\sum_{i=1}^2 u_i^1 (u_i^1 - 1) + u_i^2 (u_i^2 - 1)}{\sum_{i=1}^2 |K_i| (|K_i| - 1)} \right) \left( \frac{\sum_{d=1}^2 \sum_{i=1}^2 u_i^d (|K_{3-i}| - u_{3-i}^d)}{2|K_1||K_2|} \right) \rightarrow \max \quad (2.1)$$

Bu yerda  $u_1^1$ ,  $u_1^2$  lar  $[c_0, c_1]$  intervaldagi mos ravishda  $K_1$  va  $K_2$  sinflarga tegishli miqdorlar soni.  $u_2^1$ ,  $u_2^2$  lar esa  $(c_1, c_2]$  intervaldagi mos ravishda  $K_1$  va  $K_2$  sinflarga tegishli miqdorlar soni.

2.3. (2.1) kriteriya asosida  $c_1$  miqdor ( $[c_0, c_2]$  intervalni  $[c_0, c_1] \cup (c_1, c_2]$  intervallarga ajratuvchi) va  $x_i$  alomatning  $W$  vazni hisoblansin.

2.4.  $S = (x_1, \dots, x_n)$  obyektning  $K_1$  sinfga tegishlilikining umumlashgan bahosi

$$R(S) = \sum_{i=1}^n w_i t_i (x_i - c_2^i) / (c_3^i - c_1^i) \text{ funksional asosida hisoblansin.}$$

Funksionaldagi  $t_i$  ni hisoblashda quyidagi iterativ algoritmdan foydalanamiz:

1.  $R^0 = 0$ ;  $\{t_i = \text{sign}(X)\}$ ,  $i = \overline{1, N}$ ,  $X \neq 0$  – tasoddiy son;

2.  $R(S)$  hisoblansin;
3.  $R_1(S_a) = \min\{R(S_i), S_i \in K_1\}$ ,  $R_2(S_b) = \max\{R(S_j), S_j \in K_2\}$ ;
4.  $R^1 = R_1(S_a) - R_2(S_b)$ . Agar  $R^1 > 0$  yoki  $R^1 < R^0$  bo'lsa, 7-qadamga o'tilsin;
5.  $R^o = R^1$  tekshirilsin;
6.  $R(S_a) - R(S_b)$  ayirmaning maksimal qiymatini ta'minlaydigan  $\{t_i\}, i = \overline{1, N}$  tanlansin va so'ngra 2-qadamga o'tilsin.
7. Tamom.

Birinchi jadvalga mos tanlanma faylidagi  $x_1, x_2, x_3, x_4$ , alomatlarning vaznlarini yuqorida keltirilgan algoritmlar asosida tuzilgan dastur yordamida hisoblanganda quyidagi natijalar olindi:  $W_{x_1} = 0.2683$ ,  $W_{x_2} = 0.9327$ ,  $W_{x_3} = 0.6231$ ,  $W_{x_4} = 0.8332$ .

Ushbu sonli qiymatlar shuni ko'rsatadiki,  $x_2, x_4, x_3$  alomatlar umumlashgan baholarni hisoblashda yuqori vaznga ega  $x_1$  alomatning vazni esa  $x_2, x_3, x_4$  alomatlarning vaznlariga nisbatan sezilarli darajada kichik.

#### **Foydalanilgan adabiyotlar**

1. Ignatev N.A., Usmanov R.N., Madraximov Sh.F. Berilganlarning intellektual tahlili. – T.: “MUMTOZ SO‘Z”, 2018. –138 s.
2. Игнатъев Н.А. Обобщенные оценки и локальные метрики объектов в интеллектуальном анализ данных. Монография. – Ташкент: Издательство “Университет”, 2015. – 72 с.
3. <https://archive.ics.uci.edu/ml/datasets>

#### **REZYUME**

Ushbu maqolada katta hajmdagi berilganlar bazasi (tanlanma fayllari) ning tashkil etuvchilari bo'lgan alomatlarning o'lchovlari va ularga mos shkalalarning qo'llanilishi misollar yordamida yoritilgan. Misol sifatida miqdoriy va nominal alomatlar bilan berilgan  $100 \times 5$  va  $500 \times 9$  o'lchamli tanlanma fayllari tadqiq etilgan.

#### **РЕЗЮМЕ**

В данной статье при помощи примера соответствующих задач освещается вопрос измерения признаков, составляющих базы данных (файл выборка) большого объема и использования к ним подходящих шкал. В качестве примера исследованы файлы выборка, имеющие количественные и номинальные признаки:  $100 \times 5$  и  $500 \times 9$ .

#### **SUMMARY**

In this article, with the help of an example of the corresponding tasks, the question of measuring the features that make up the database (sample file) of a large volume and the use of suitable scales for them is addressed. As an example, the sample files that have quantitative and nominal features are investigated:  $100 \times 5$  and  $500 \times 9$ .

*Наишга ф.-м.ф.д. А.Холмуродов тавсия этган*

**$\alpha$ -АМИНОНИТРИЛЛАРНИ АЦИЛЛАШ ВА БЕНЗОИЛЛАШ  
РЕАКЦИЯЛАРИНИ ЎРГАНИШ**

**Чулпиев Ж. Р., Наимов Х. (ҚарМИИ), Саидакбарова Р.Н., Норбоева Г.,  
Кодиров А.А. (ҚарДУ)**

**Таянч сўз ва иборалар:**  $\alpha$ -аминонитриллар, ацил гуруҳи, бензоил гуруҳи, маҳсулот унуми, физик-кимёвий анализ, биологик фаоллик.

**Ключевые слова:**  $\alpha$ -аминонитрилы, ацильная группа, бензоильная группа, продукт, физико-химический анализ, биологическая активность.

**Key words:**  $\alpha$ -aminonitriles, acyl group, benzoyl group, product, physicochemical analysis, biological activity.

Ҳозирги вақтда жаҳон миқёсида техник ўсимликларни кимёвий химоя қилиш воситаларининг қишлоқ хўжалигида ишлатилиши қишлоқ хўжалик экинларидан юқори ҳосил олишининг энг асосий йўлларида бири бўлиб қолди. Ўсимликларни кимёвий химоя қилиш воситаларининг ҳамда ўсимликларни ўстирувчи моддаларнинг қўлланилиши ўсимликларни ҳар хил касалликларга ҳамда уларнинг ноқулай об-ҳаво шароитларига чидамлилигини, ҳосилнинг эрта етилишини таъминлайди, ҳосилдорликни оширишга ва юқори сифатли маҳсулот олишга замин яратади. Худди шундай синф моддалари қаторига, яъни ўсимликларни ўстирувчи моддалар қаторига  $\alpha$ -аминонитрилларни, тирик организмларнинг ҳаёт фаолияти учун зарур бўлган  $\alpha$ -аминокислоталарнинг нитрилли ҳосилларини киритиш мумкин.  $\alpha$ -Аминокислоталарнинг ҳосиллари ҳозирги вақтда турли хил биологик фаолликни намоён қилиши аниқланган [1–3].

$\alpha$ -Аминонитриллар молекуласида кўпгина реакцион марказларнинг (нитрил гуруҳи, амино- ва активланган метилен гуруҳи ҳамда  $\beta$ -углерод атомлари) мавжудлиги, уларнинг ҳар хил кимёвий ўзгаришларга учраши ушбу моддаларни органик синтез жиҳатдан қизиқарли кўрсатади [4].

Адабиётларда ушбу  $\alpha$ -аминонитрилларнинг ацилмаҳсулотлари олиниши бўйича маълумотлар келтирилмаган.

Биз олинган  $\alpha$ -аминонитриллар ҳосилларидан баъзи бирларининг тузилиши ва кимёвий хоссалари ўртасидаги боғланишни таҳлил қилиш мақсадида уларнинг структурасини рентген тузилиш анализи орқали ўргандик.

Ушбу моддалардан бири бўлган N,N-бис- $\alpha$ -(цианизопропил)этилендиамин симметрия марказига эга бўлган триклин фазовий гуруҳда кристалланган.

Кристалл ячейка асимметрик қисми битта молекуладан иборат. Молекула схематик кўринишдан симметрик бўлса ҳам, унинг кристалл ҳолатидаги фазовий тузилишида симметрия кузатилмайди. Молекулада амино-гуруҳ азот атомлари  $sp^3$  гибрид ҳолатида бўлиб, конфигурациялари ўзаро текисликка нисбатан аксланган.

Молекулада боғлар узунликлари ўртача статистик қийматларга мос келади. Молекуланинг фазовий тузилиши 1-расмда кўрсатилган.

Молекулалараро таъсирлашишлар таҳлили шуни кўрсатадики, кристаллда NH...NC туридаги симметрик водород боғлар жуфти воситасида молекулалар димерлари ҳосил бўлган (2-расм).

Водород боғланиш геометрияси қуйидагича: N1-N1 0.85(3) Å N1-N1... N4 2.46(3) Å N1... N4 3.290(4) Å N1 N1 N4 бурчак 169(3)°.

Рентгенструктуравий эксперимент. Рентгенструктуравий таҳлил модда кристаллари N,N-бис- $\alpha$ -(цианизопропил)этилендиамин эритмасидан хона температурасида ўстирилди.

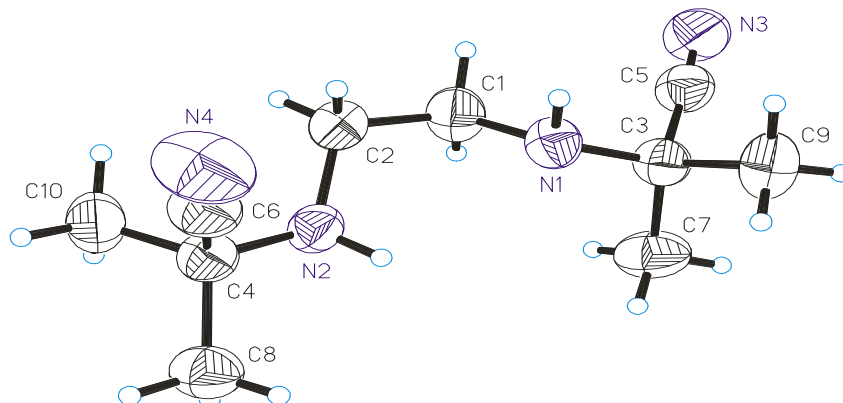
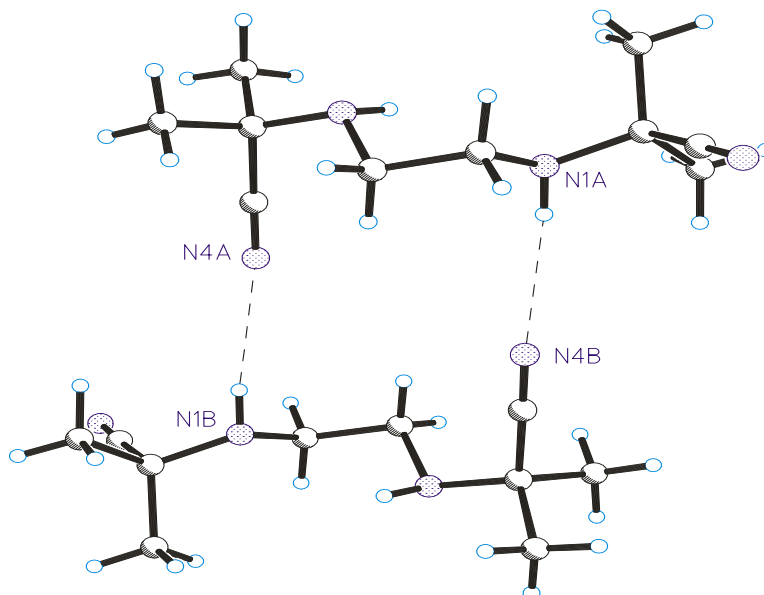
**$N,N$ -бис- $\alpha$ -(цианизопропил)этилендиамин молекуласининг фазовий тузилиши****Кристаллда молекулаларо водород боғланиш**

Элементар ячейка параметрлари ва дифракцияланган рентген нурлар интенсивликлари CCD Xcalibur Ruby (Oxford diffraction) дифрактометрида аниқланди. Бирикма тузилишини топишда SHELXTL кристаллографик компьютер программасидан фойдаланилди. Олинган натижалар шуни кўрсатмоқдаки,  $\alpha$ -аминонитриллар ўзининг тузилишига асосан азот атомига бириккан протонни бошқа фаол гуруҳларга алмаштириш имконияти мавжудлиги кўринади.

Олинган натижалардан келиб чиқиб, биз ушбу аминонитрилни сирка кислотаси ҳамда бензой кислотаси ангидридлари билан ўзаро реакцияларини ўтказдик. Реакцияни хона ҳароратида турли хил моллар нисбатида олиб борганимизда уларга мос келувчи ацил ва бензоил ҳосилалар олинди.

Реакциянинг бориши ва реакция маҳсулотининг тозалиги юпқа қатламли хроматография орқали Silufol UV-254 махсус қоғозларида турли хил эритувчи системаларида текшириб борилди.

Олинган натижаларнинг таҳлили шуни кўрсатмоқдаки, фақатгина бир ҳолатдагина реакция маҳсулотининг унуми 75 фоизни ташкил этди, кейинги ҳолатларда эса у 85 фоиздан юқори бўлди.

Реакциянинг бориш жараёнини қуйидаги схема бўйича ифодалашимиз мумкин:

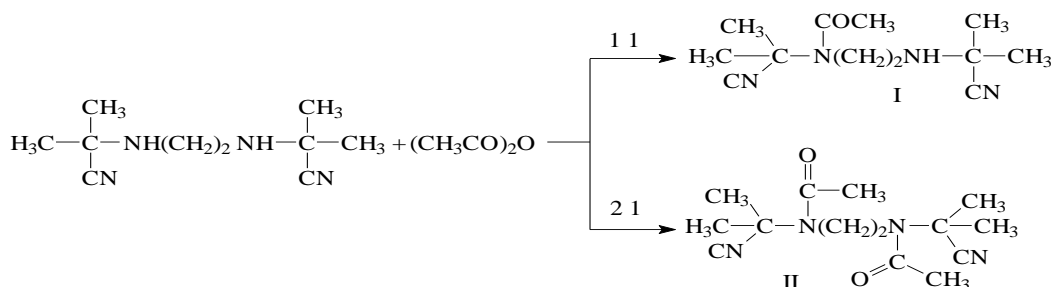

Шунингдек, бензоиллаш реакциясини ҳам хона ҳароратида 1:1 ва 1:2 моль нисбатда олиб борганимизда уларга мос келувчи моно- ва бис-бензоил маҳсулот олишга эришдик.

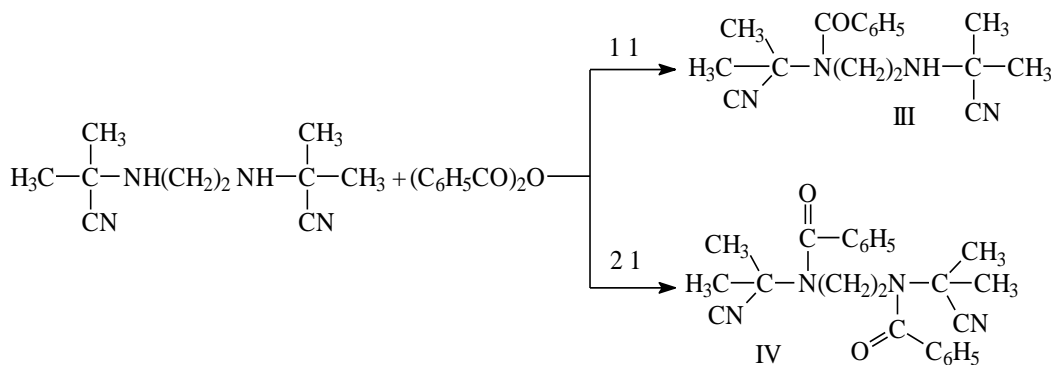

Шуни алоҳида таъкидлаш керакки, хона ҳароратида олиб борилишига қарамасдан реакция маҳсулотларининг унуми юқори бўлишига эришилди.

1-жадв.

**Баъзи бир  $\alpha$ -аминонитрилларнинг моно- ва бис-ацил маҳсулотларининг баъзи бир физик-кимёвий тавсифлари**

Бирикмалар	унуми, фоиз	T <sub>суюқ.</sub> , °C	R <sub>f</sub>	Мол. оғирлиги	Брутто формуласи
I	75	162-164	0.65	236	C <sub>12</sub> H <sub>20</sub> N <sub>4</sub> O
II	80	174-175	0.78	278	C <sub>14</sub> H <sub>22</sub> N <sub>4</sub> O <sub>2</sub>
III	80	158-160	0.60	209	C <sub>10</sub> H <sub>19</sub> N <sub>3</sub> O
IV	81	74-76	0.67	271	C <sub>16</sub> H <sub>21</sub> N <sub>3</sub> O

Синтез қилинган модданинг ИҚ-спектрлари Фурье-спектрометрининг 2000 лик моделида(Perkin Elmer) КВг таблеткаларида, масс-спектрлари эса МХ-1303 ускунасида, ПМР-спектрлари эса JNM-4Н-100 Varian Unity 400(+) ускунасида ички стандартлар CD<sub>3</sub>OD ва ГМДС кимёвий бирикмалари иштирокида олиб борилди.

Кўрсатувчи кимёвий бирикмалар ва жиҳозлар: йод парлари, УФ-нурлари. Олинган моддаларнинг суоқланиш ҳарорати Боуэте микроскопида аниқланди.

Тегишли аминонитрил синтези учун ишлатилган этилендиаминни 50 фоиз ва 70фоиз сувли эритмалари ишлатилди. Баъзи ҳолларда этилендиаминни вакуумда ҳайдаб

натрий сульфат ва калций хлорид устида қуритиш орқали ҳам тозалаб олиниб реакция учун ишлатилди.

Эритувчиларни абсолютлаштириш ва тозалаш тегишли услубларга асосан амалга оширилди [5].

Реакция учун ишлатилган циангидринлар адабиётларда келтирилган услублар бўйича синтез қилиб олинган [6].

Олинган натижалардан шуни хулоса қилиш мумкинки, турли  $\alpha$ -аминонитрилларни кислота ангидридлари билан реакцияларини ўтказишда реакцияни олиб бориш шароитига қараб моно- ёки бис-ацил (бензоил) ҳосилаларини олиш мумкин экан.

#### Тажриба қисми

##### **N-Ацетил-N,N'-бис-( $\alpha$ -цианизопропил)этилендиамин (I)**

Ҳажми 250 мл бўлган қолбага магнит аралаштиргич ўрнатиб, 20 мл бензол ва 4 г (0.04 мол, 3.6 мл) N,N-бис( $\alpha$ -цианизопропил)этилендиамин солдик. Реакцион аралашмани аралаштириб ҳамда аралашмани (60-70 °С) қиздириб турган ҳолда 1.0 г (0.01 мол, 0.9 мл) сирка кислота ангидриди томчилатиб қўшдик. Реакцияни 1.5-2 соат олиб бориб уни бир кечага қолдириб кетдик. Эртасига тушган оқ кристалларни филтрлаб олдик ва спитрда қайта кристалладик. Реакция маҳсулоти сифатида 2.7 г (75фоиз) кристалл олинди.  $T_{\text{суюк.}} = 162-164$  °С,  $R_f = 0.65$  ИҚ-спектр:  $\nu_{\text{CN}} 2231$   $\text{cm}^{-1}$ ,  $\nu_{\text{CO}} 1682$   $\text{cm}^{-1}$ ,  $\nu_{\text{NH}} 3162$   $\text{cm}^{-1}$ . Масс-спектр  $m/z$ , (фоиз)  $M^+ = 236(28)$ , 131(100), 111(70), 83 (38).

##### **N,N'-Бисацетил-N-( $\alpha$ -цианизопропил)этилендиамин (II)**

Ҳажми 250 мл бўлган қолбага магнит аралаштиргич ўрнатиб, 20 мл бензол ва 4 г (0.04 мол, 3.6 мл) N,N-бис( $\alpha$ -цианизопропил)этилендиамин солдик. Реакцион аралашмани аралаштириб турган ҳолда ҳамда аралашмани (60-70 °С) қиздириб турган ҳолда 2.0 г (0.02 мол, 1.8 мл) сирка кислота ангидриди томчилатиб қўшдик. Реакцияни 1.5-2 соат олиб бориб уни бир кечага қолдириб кетдик. Эртасига тушган оқ кристалларни филтрлаб олдик ва спитрда қайта кристалладик. Реакция маҳсулоти сифатида 3.4 г (80 фоиз) кристалл олинди.  $T_{\text{суюк.}} = 174-175$  °С,  $R_f = 0.78$ , ИҚ-спектр:  $\nu_{\text{CN}} 2229$   $\text{cm}^{-1}$ ,  $\nu_{\text{CO}} 1656$   $\text{cm}^{-1}$ ,  $\nu_{\text{NH}} 3296$   $\text{cm}^{-1}$ . Масс-спектр  $m/z$ , (фоиз)  $M^+ = 278(16)$ , 235(100), 168(72), 86 (46), 27(23).

##### **N-Бензол-NN'-бис-( $\alpha$ -цианизопропил)этилендиамин (III)**

Ҳажми 250 мл бўлган қолбага магнит аралаштиргич ўрнатиб, 20 мл бензол ва 3 г (0.01 мол) N,N-бис( $\alpha$ -сианизопропил)этилендиамин солдик. Реакцион аралашмани аралаштириб турган ҳолда ҳамда аралашмани (60-70 °С) қиздириб турган ҳолда 2.2 г (0.01 мол) бензой кислота ангидриди қўшдик. Реакцияни 3-4 соат олиб бориб уни бир кечага қолдириб кетдик. Эртасига тушган оқ кристалларни филтрлаб олдик ва спитрда қайта кристалладик. Реакция маҳсулоти сифатида 3.5 г (77 фоиз) кристалл олинди.  $T_{\text{суюк.}} = 150-152$  °С,  $R_f = 0.46$  (система Б) ИҚ-спектр:  $\nu_{\text{CN}} 2222$   $\text{cm}^{-1}$ ,  $\nu_{\text{CO}} 1627$   $\text{cm}^{-1}$ ,  $\nu_{\text{NH}} 3196$   $\text{cm}^{-1}$ . Масс-спектр  $m/z$ , (фоиз)  $M^+ = 298(18)$ , 193(100), 87 (41), 27(26).

##### **N,N-Бисбензоил-N,N'-бис-( $\alpha$ -цианизопропил)этилендиамин (IV)**

Ҳажми 250 мл бўлган қолбага магнит аралаштиргич ўрнатиб, 20 мл бензол ва 3 г (0.01 мол) N,N-бис( $\alpha$ -цианизопропил)этилендиамин солдик. Реакцион аралашмани аралаштириб турган ҳамда аралашмани (60-70 °С) қиздириб турган ҳолда 4.5 г (0.02 мол) бензой кислота ангидриди қўшдик. Реакцияни 3-4 соат олиб бориб уни бир кечага қолдириб кетдик. Эртасига тушган оқ кристалларни филтрлаб олдик ва спитрда қайта кристалладик. Реакция маҳсулоти сифатида 5.1 г (82 фоиз) кристалл олинди.  $T_{\text{суюк.}} = 245-247$  °С,  $R_f = 0.38$  ИҚ-спектр:  $\nu_{\text{CN}} 2228$   $\text{cm}^{-1}$ ,  $\nu_{\text{CO}} 1680$   $\text{cm}^{-1}$ ,  $\nu_{\text{NH}} 3296$   $\text{cm}^{-1}$ . Масс-спектр  $m/z$ , (фоиз)  $M^+ = 402(19)$ , 1297(100), 215(70) 68 (42), 26(21).

#### Фойдаланилган адабиётлар

1. Freeman H.C., Snov M.R., Nitta I. and Tomita K. A refinement of the structure of biglycino-copper (II) monohydrate. Acta Crystallografica-1994. – Т. 17. – № 11. – С. 1463-1470.



2. Ratner S., Clarke H.T. The Action of formaldehyde upon Cysteine // J. Am. Chemical Society, 2014. – Vol. 59. Iss. 1. – P. 200-206.
3. Ratner S., Clarke H.T. Production of Cystiene: Approaches, Challenges and Potential. J. of Biotechnology for Wellness Industries, 2015. 3(3). – P. 95-101.
4. Кодиров А.А., Абдуллаев Н.Д., Шахидоятов Х.М. Синтез  $\alpha$ -аминонитрилов // Химия природ.соедин., 1997. Спецвып. – С. 54-56.
5. Беккер Г., Бергер В., Домшке Г. Органикум // Практикум по органической химии. Пер. с нем. Под. ред. Попова В.М., Пономарева С.В. – М.: Мир., 1979. Т.2. – С. 353-380.
6. Назаров И.Н., Архем А.А. Синтез циангидринов // ЖОХ. 1955. Т.25. – С. 1345-1347.

#### **РЕЗЮМЕ**

Мақолада баъзи бир аминонитрилларнинг рентген тузилиши ўрганилганлиги ва олинган маълумотлар таҳлили келтирилган. Бирикманинг икки молекуласи ўртасида координацион бог ҳосил бўлиши аниқланган. Шунга асосан ушбу бирикмани ациллаш ва бензоиллаш реакциялари ўтказилган. Олинган бирикманинг тузилишлари ИҚ- ва Масс-спектрлари ёрдамида анализи тасдиқланган.

#### **РЕЗЮМЕ**

В статье изучено рентгеноструктурное строение некоторых аминонитрилов и приведены аналитические данные полученных соединений. Структура синтезированного соединения проанализирована и подтверждена при помощи ИК- и Масс-спектроскопии.

#### **SUMMARY**

In this article it was reported that the X-ray analysis of aminonitril and the view of received dates. It was determined that the coordination chemical bond was being into two chemical compounds. This chemical compounds' structure was proven by using Mass and IR spectroscopic methods.

*Наишга доц. Л.Камолов тавсия этган*

### ДОЛГОВЕЧНОСТЬ ИНТРОДУЦЕНТОВ В УСЛОВИЯХ ЮЖНОГО УЗБЕКИСТАНА

Ёзиев Л.Х., Рахимов А.Л., Омонов О.Э. (КарГУ)

**Ключевые слова:** долговечность, древесные растения, интродуцент, дендрарий, онтогенез, бонитет, флористическая область, бореальная зона.

**Таянч сўз ва иборалар:** узоқ умр кўриши, дарахт ўсимликлари, интродукция қилинган, дендрарий, онтогенез, бонитет, флористик вилоят, бореал зона.

**Key words:** *wheat pathogens, chemical fungicides, biological products, wheat plants, biometric indicators.*

Проблема старения и смерти растительных организмов разработана очень слабо. Одним из фундаментальных обобщений в данной области является учение Н. К. Кренке о циклическом или возрастном старении клеток верхушечной или боковой меристемы [1].

Известно, что изменения внешних условий вызывают морфофизиологические изменения организмов, направленные на приспособление к новым условиям. Морфофизиологическая перестройка осуществляется за счет внутренних ресурсов организма. Чем резче изменяются условия, тем больше расходуется на них веществ и энергии. Интенсивный расход жизненных ресурсов приближает старость [2].

А. Леопольд [3] считает маловероятным, чтобы старение было обусловлено фактическим истощением запасов питательных веществ.

При интродукции растения практически всегда попадают в непривычные условия и вынуждены приспосабливаться к ним на протяжении всего периода онтогенеза. Значительные расхождения биологических свойств интродуцентов и экологических условий места культуры требуют усиленного расхода жизненных ресурсов на приспособление, что ускоряет наступление старости [4].

У старых деревьев, как известно, водоснабжение осуществляется в основном периферийными годичными слоями ксилемы, так как водопроводящие сосуды внутренних колец со временем закупориваются.

Одним из существенных факторов, приводящим к подавлению обмена веществ между корнями и листьями, у возрастно старых и мощных деревьев является флоэмная недостаточность. В результате этого сначала ослабляется рост растений, далее подавляется жизнедеятельность наиболее отдаленных друг от друга органов – корней и ветвей, а затем ветви отмирает и высыхает. Наиболее обоснованным признаком развития, продуктивности камбиальных тканей. Наступление возраста физиологической старости еще не означает обязательной скорой гибели дерева. Часто это период в жизни дерева может продолжаться 2-3 десятилетия и зависит от условий окружающей среды [5].

В то же время старение может давать растению ряд преимуществ в отношении развития. Старение целого растений – это, очевидно, один из способов адаптации к неблагоприятным условиям внешней среды, например к усиливающейся конкуренции с соседними растениями, к слишком низким или слишком высоким температурам или к недостатку воды. Более того, старению, по-видимому, может способствовать более быстрая эволюция, так как оно ускоряет смену поколений, т.е. «оборачиваемости» генетического материала [6].

Как только дерево достигнет критической для данных природных агротехнических условий высоты, вершина дерева замедляет свой рост. Нижерасположенные побеги начинают догонять вершину дерева. Крона дерева превращается из узконусовидной сначала в ширококонусовидную, затем в шаровидную и, наконец, в зонтиковидную [7].

При обследовании древесных интродуцентов в садах и парках Южного Узбекистана обнаружено, что деревья *Acer negundo*, *Robinia pseudoacacia*, *Ailanthus altissima*, *Fraxinus pennsylvanica* в возрасте старше 50-60 лет встречаются очень редко и небольшом количестве, хотя эти породы вводились в культуру региона очень широко в начале текущего столетия. На невысокую долговечность интродуцентов в старейших парках указывают М.С. Александрова и др. [8], А.Г. Головач [9].

Нами установлено, что самыми недолговечными породами в условиях Южного Узбекистана оказались *Populus alba*, *Berula pendula* и *Platanus racemosa*, начинающие суховершинить или высыхающие уже 15-20-летнем возрасте.

В возрасте 30-35 лет начинают суховершинить *Ulmus pumila*, *Salix alba*, *S. babylonica*, *Elaeagnus angustifolia*, *Platanus orientalis*, *Catalpa bignonioides*. В Ташкенте, по данным Н.Ф. Русанова [10], можно было встретить суховершинный экземпляр *Catalpa bignonioides* в возрасте уже около 30 лет, хотя с другой стороны, и в возрасте 60-70 лет деревья этого вида находятся в хорошем состоянии.

Несколько долговечнее в парковых насаждениях Южного Узбекистана *Melia azedarach*, *Fraxinus pennsylvanica*, *Diospyros kaki*, *Paulownia tomentosa*, *Ailanthus altissima*, *Ziziphus jujuba*. Они начинают суховершинить в 40-50 летнем возрасте. В том же возрасте почти полностью прекращает рост в высоту и часто суховершинить *Robinia pseudoacacia*. В то же время самому старому дереву *Robinia pseudoacacia* растущему в Парижском ботаническом саду, 378 лет. В Германии в парке им. Бритца растет 220-летнее дерево *Robinia pseudoacacia* высотой 20 м с диаметром ствола 1 м [11].

Значительно долговечнее в городских насаждениях *Sophora japonica* и особенно *Maclura aurantica*. Но у них в возрасте старше 60-70 лет крона становится несимметричной и редкой.

В Денауском дендрарии из первых посадок сохранились *Cedrus deodara*, *Pinus eldarica*, *Cupressus sempervirens*, *C. arizonica*, *Taxodium distichum* и *Gymnocladus dioica*. Они имеют возраст 60 лет и старше, при этом признаков старения у них не замечается, наблюдается нормальный рост и плодоношение.

В озеленительных посадках Карши и Термеза также в хорошем состоянии встречаются *Platycladus orientalis* (50-60 лет), *Morus alba*, *M. nigra*, *Gleditsia triacanthos*, *Fraxinus sogdiana* (70-80 лет) и *Quercus robur* (120 лет). Эти виды с полным основанием можно считать долговечными.

Неблагоприятные климатические и почвенные условия всегда очень заметно снижают «потолок» насаждений – их высоту. Производительность лесных насаждений, их бонитет в лесоводстве и лесной таксации характеризуется также высотой древостоя. Учитывая это, для определения благонадежности насаждения или отдельных древесных пород А.В. Гурский [7] предложил формулу:

$$У = В \times Н, \text{ где}$$

**У** - условный числовой показатель благонадежности;

**В** - возраст естественной спелости;

**Н** - высота древостоя к началу суховершинности насаждения.

С.С. Пятницкий предложил использовать для показателя устойчивости видоизмененную формулу:

$$У = \sqrt{В \times Н}$$

По этой формуле мы определили степень долговечности у 23 видов древесных растений Южного Узбекистана, достигших возраст спелости.

Виды, относящиеся к первой группе (набравшие до 20,0 баллов) мы условно назвали недолговечными, ко второй (от 20,1 до 25,0 баллов) – менее долговечными, к третьей (более 30,0 баллов) – сравнительно долговечными.

Из 23 исследованных видов недолговечными оказались 7 видов, менее долговечными - 5, среднеловечными - 9, сравнительно долговечными - 2 вида.

Такое разделение конечно же условное, так как в степных районах региона старость у многих видов наступает значительно раньше. Например, в условиях Карши *Platanus orientalis* начинает суховершинить в 30-35 летнем возрасте, а иногда еще раньше. В Шахрисабзе недалеко от Аксарая в парке произрастает данный вид, не имея признаков старения, возраст которого, по свидетельству старожилов, около 100 лет. Высота его достигает 38 м, диаметр ствола - 172 см, диаметр кроны 15x15 м.

Таким образом, условия Южного Узбекистана способствуют быстрому росту интродуцентов, в результате этого они быстро старятся.

Вышеизложенные факты дают основание подвести следующие итоги:

Рост растений являются весьма надежным критерием адаптации вида, отражающим биоэкологические особенности видов, обусловленные их систематической принадлежностью, происхождением, эволюционной историей и климатическими условиями пункта интродукции.

Обилие света и тепла, продолжительный вегетационный период обеспечивает быстрый рост древесных интродуцентов. Стратегия адаптации интродуцентов в наших условиях выражается в сокращении периода роста и усилении его темпов.

Табл. 1.

**Степень долговечности некоторых видов древесных интродуцентов Южного Узбекистана**

Вид	Возраст (В)	Высота (Н)	ВxН	ВxН	Группа долговечности
<i>Platanus racemosa</i>	16	11	176	13,3	I
<i>Betula pendula</i>	20	11	220	14,8	I
<i>Populus nigra</i>	15	15	225	15,0	I
<i>P.alda</i>	15	18	270	16,4	I
<i>Elaeagnus angustifolia</i>	30	9	270	16,4	I
<i>Acer negundo</i>	25	14	350	18,7	I
<i>Gatalpa bignonioides</i>	30	12	360	18,97	I
<i>Populous bolleana</i>	20	22	440	20,98	II
<i>Salix babilonica</i>	30	15	450	22,2	II
<i>Zizphus jujuba</i>	50	9	450	21,2	II
<i>Diospyros kaki</i>	50	10	500	22,4	II
<i>Salix alba</i>	35	17	595	24,4	II
<i>Platanus orientalis</i>	30	21	630	25,1	III
<i>Melia azedarach</i>	45	14	630	25,1	III
<i>Ailanthus altissima</i>	40	16	640	25,3	III
<i>Fraxinus pennsylvanica</i>	40	16	640	25,3	III
<i>Ulmus laevis</i>	35	20	700	26,5	III
<i>U.foliaceae</i>	35	21	735	27,1	III
<i>U. pumila</i>	35	22	770	27,7	III
<i>Paulownia tomentosa</i>	50	16	800	28,3	III
<i>Robinia pseudoacacia</i>	40	20	800	28,3	III
<i>Sophora japonica</i>	55	17	935	30,6	IV
<i>Maclura aurantica</i>	75	18	1350	36,7	IV

В условиях Южного Узбекистана рост побегов интродуцентов происходит в ранние, более благоприятные весенние сроки и отличается интенсивностью. С наступлением

экстремального периода (начало июня) подавляющее большинство видов прекращает рост побегов.

Лучше других себя чувствуют и легче адаптируются виды из Древнесредиземноморской области, климатические условия которой в той или иной степени близки к условиям Южного Узбекистана. Эти же виды отличаются наиболее продолжительным ростом. Это, виды из Крыма, Кавказа, Восточной Азии и южных частей Северной Америки.

Основным лимитирующим фактором периода роста побегов в наших условиях является высокая температура и низкая влажность воздуха. Виды, обитающие во влажных условиях и в условиях бореальной зоны, в наших условиях дают меньший прирост и ростовые процессы у них прекращаются значительно раньше.

Проведенный анализ хода роста у видов, происходящих из различных провинций 4 флористических областей показал, что в условиях Южного Узбекистана эти растения обладают чрезвычайно быстрым ростом, соответствующему наивысшему классу бонитета. В результате у них довольно высокое видовое число, ровные, полнодревесные стволы и они образуют хороший запас древесины.

В результате быстрого роста древесные растения в условиях Южного Узбекистана быстрее старятся, становятся менее долговечными. Данное явление наиболее выражено у видов, происходящих, как правило, из умеренных широт, приближающихся к бореальной зоне. Более долговечными являются субтропические или тяготеющие к югу виды.

#### Литература

1. Казарян В.О. Старение высших растений. – М.: Наука, 1969. – 311 с.
2. Селье Г. Стресс без дистресса (пер. с англ.). – М.: Прогресс, 1982. – 124с.
3. Леопольд А. Рост и развитие растений (пер. с англ.). – М.: Мир, 1968. – 311 с.
4. Шкутко Н.В. Биологические основы интродукции хвойных растений в Белоруссии. Автореф. дисс. ... докт. биол. наук. – М., 1984. – 53 с.
5. Можайко Г.А. Долговечность древесных пород в защитных насаждениях сухой степи УССР. Лесоведение. – № 6. 1980. – С.66-73.
6. Leopold F. C. Senescence in plant development. Science. 134. 1961. – P. 1727-1732.
7. Гурский А.В. Основные итоги интродукции древесных растений в СССР. – М.-Л.: Изд-во АН СССР. 1957. – 302 с.
8. Александрова М.С., Лапин П.И., Петрова И.П. и др. Древесные растения парков Подмосковья. – М.: Наука, 1979. – 234 с.
9. Головач А.Г. Деревья, кустарники и лианы Ботанического сада БИН АН СССР. Итоги интродукции. – Л.: Наука. 1980. – 118 с.
10. Русанов Н.Ф. Род *Catalpa Scopoli* // Дендрология Узбекистана. Т. IX. – Ташкент: Фан, 1978. – С. 120-201.
11. Арифханов К.Т. Виды рода *Robinia L.*, интродуцированные Ботаническим садом АН УССР // Дендрология Узбекистана. Т. X. – Ташкент: Фан, 1979. – С. 95-176.

#### РЕЗЮМЕ

В статье рассматривается вопрос о старении интродуцентов в условиях Южного Узбекистана. Экстрааридные условия этого региона способствуют быстрому росту и, как следствие, раннему старению интродуцентов. Данное явление наиболее выражено у видов, происходящих, как правило из умеренных широт, приближающихся к бореальной зоне.

#### РЕЗЮМЕ

Мақолада Жанубий Ўзбекистон шароитида интродуцентларнинг қариши масаласи муҳокама қилинади. Экстраарид шароитга эга бу регион интродуцентларни жадал ўсишига, оқибатда тез қаришига сабаб бўлади. Ушбу ҳолат айникса мўътадил иқлимли, бореал зонага яқин ўлкаларда ўсадиган турларда яққол акс этган.

#### SUMMARY

In the article it is considered that the matter of aging introduced species in the condition of southern Uzbekistan. The extra arid condition of this region causes the introduced species to grow fast and results aging them early. This case is known especially, in mild climatic and boreal zones where particular species can be found.

## МИКРОБИОЛОГИЧЕСКАЯ ЗАЩИТА РАСТЕНИЙ ПШЕНИЦЫ

Саимназарова Ч. Ю. (ТашГАУ), Джуманиязова Г.И. (ИМБ АН РУз)

**Ключевые слова:** патогены пшеницы, химические фунгициды, биопрепараты, растения пшеницы, биометрические показатели.

**Таянч сўз ва иборалар:** бугдой патогенлари, кимёвий фунгитсидлар, биологик маҳсулотлар, бугдой ўсимликлари, биометрик кўрсаткичлар.

**Key words:** wheat pathogens, chemical fungicides, biological products, wheat plants, biometric indicators.

Основная проблема химической защиты растений заключается в том, что использование токсичных для вредителей и фитопатогенов пестицидов, увеличивает риск поражения других полезных организмов, прежде всего человека, из-за трофических и других взаимосвязей в биоценозах. Таким образом, решение безопасности защиты растений для человека и окружающей среды является наиболее трудной задачей в современном растениеводстве, основным направлением которого в настоящее время считается биологизация - применение экологически безопасных биологических средств защиты растений [1].

Известны такие болезни пшеницы, как чернь колоса, возбудителями которой являются фитопатогенные грибы *Alternaria alternata*, *Cladosporium herbarum*. Источником инфекции и местом перезимовки являются растительные остатки, семена, почва, озимый ячмень и злаковые травы. Проявления болезни – овальные коричневые пятна с отчетливым хлоротичным окаймлением. Болезнь проявляется в покрытии налётом верхней части растений, напоминающим сажу в фазе цветения-созревания.

Вредоносность – поражение зерна «чёрным зародышем». Возбудителем темно-бурой пятнистости является *Bipolaris sorokiniana*. Патоген может также поражать зерно и корни [2].

Возбудителем пятнистости листьев и корней злаков являются *Drechslera avenacea* и *Drechslera graminearum* - поражаются листья, листовые влагалища, колос и семена. На органах растений образуются продолговатые коричневые пятна с оливково-бурым бархатистым конидиальным налетом. Листовые пластинки часто разрываются на узкие полосы. Растения плохо растут, колос часто не выколашивается или он бесплоден [3,4].

Табл. 1.

**Влияние химических фунгицидов и микробиологических препаратов на высоту проростков пшеницы сорта Бардош на искусственно зараженных фитопатогенами почвах (через 40 суток лабораторного опыта, n=3)**

Кол лек- цион- ный но- мер	Фитопатоген- ные грибы	Предпосевная обработка семян пшеницы				
		Вода (конт роль)	Химические фунгициды		Микробиологические препараты	
			Бахор	Celes Top	Байкал М-1	RIZOKOM-2
Высота проростков пшеницы, см						
403	<i>Cladosporium herbarum</i>	25,0 ±0,5	20,0±0,6	20,0±0,3	22,0±0,8	<u>35,0</u> ±0,6
456	<i>Drechslera avenacea</i>	22,0±1,5	<u>30,0</u> ±1,2	20,0±0,7	22,0±0,6	<u>35,0</u> ±1,0
650	<i>Alternaria alter- nata</i>	25,0±1,7	<u>30,0</u> ±1,2	<u>30,0</u> ±1,7	<u>33,0</u> ±2,3	<u>35,0</u> ±1,5
812	<i>Drechslera graminearum</i>	25,0±0,6	21,0±1,5	20,0±2,0	22,0±1,7	<u>35,0</u> ±0,6
838	<i>Bipolaris soro- kiniana</i>	25,0±2,1	<u>30,0</u> ±2,6	25,0±1,5	20,0±2,3	<u>32,0</u> ±1,2

Примечание:  $p \leq 0,05$  – достоверно по отношению к контролю

Объектами исследования служили 5 штаммов фитопатогенных грибов пшеницы из коллекции Института генетики и экспериментальной биологии растений АН РУз, биопрепарат комплексного действия RIZOKOM-2, созданный в Институте микробиологии АН РУз на основе 3-х штаммов фосфор- и калиймобилизующих ризобактерий пшеницы р. *Bacillus*, химические фунгициды - *Бахор* (Узбекистан) и *Celes Top* (Италия), микробиологические биопрепараты - Байкал ЭМ1 (Россия), RIZOKOM-2 (Узбекистан, НИИ Микробиологии АН РУз), семена пшеницы сорта Бардош.

Целью исследований являлось изучение всхожести, роста и развития проростков пшеницы на зараженных фитопатогенами *Alternaria alternata*, *Cladosporium herbarum*, *Bipolaris sorokiniana*, *Drechslera avenacea* и *Drechslera graminearum* почвах.

Лабораторные опыты с растениями пшеницы на искусственно зараженных фитопатогенами почвах проводили согласно методике Хасанова Б.А., Глуховой Л.А. [5].

В серии лабораторных опытов в сравнительном аспекте изучалось влияние химических фунгицидов и микробиологических препаратов на биометрические показатели роста и развития пшеницы сорта Бардош на искусственно зараженных фитопатогенами почвах (табл. 1-3, рис.1).

Табл. 2.

**Влияние химических фунгицидов и микробиологических препаратов на длину корней проростков пшеницы сорта Бардош на искусственно зараженных фитопатогенами почвах (через 40 суток лабораторного опыта, n=3)**

Кол лекцион-ный номер	Фитопатогенные грибы	Предпосевная обработка семян пшеницы				
		Вода (конт роль)	Химические фунгициды		Микробиологические препараты	
			Бахор	Celes Top	Байкал ЭМ-1	RIZOKOM-2
Длина корней проростков пшеницы, см						
403	<i>Cladosporium herbarum</i>	8,0 ±1,2	8,0±0,9	8,0±1,2	8,0±1,5	<u>12,0±0,6</u>
456	<i>Drechslera avenacea</i>	6,0±1,5	6,0±1,2	7,0±0,9	7,0±1,5	<u>10,0±1,0</u>
650	<i>Alternaria alternata</i>	7,0±0,9	6,0±0,6	7,0±0,6	7,0±2,0	<u>10,0±1,4</u>
812	<i>Drechslera graminearum</i>	7,0±1,2	7,0±1,0	7,0±1,2	7,0±0,6	<u>10,0±0,3</u>
838	<i>Bipolaris sorokiniana</i>	7,0±1,5	5,0±0,9	6,0±1,0	7,0±1,2	<u>9,0±0,6</u>

Примечание:  $p \leq 0,05$  – достоверно по отношению к контролю

Табл.3.

**Влияние химических фунгицидов и микробиологических препаратов на общий вес проростков пшеницы сорта Бардош на искусственно зараженных фитопатогенами почвах (через 40 суток лабораторного опыта, n=3)**

Кол лекцион-ный номер	Фитопатогенные грибы	Предпосевная обработка семян пшеницы				
		Вода (конт роль)	Химические фунгициды		Микробиологические препараты	
			Бахор	Celes Top	Байкал ЭМ-1	RIZOKOM-2
Общий вес проростков пшеницы, г						
403	<i>Cladosporium herbarum</i>	4,3 ±0,6	3,4±0,9	2,5±0,3	3,3±0,7	<u>6,8±0,6</u>
456	<i>Drechslera avenacea</i>	2,9±0,2	3,2±0,7	2,9±0,3	2,9±0,5	<u>9,8±0,7</u>
650	<i>Alternaria alternata</i>	2,9±0,6	3,4±0,4	1,9±0,1	3,4±0,7	<u>8,8±0,8</u>
812	<i>Drechslera graminearum</i>	3,2±0,5	3,2±0,7	2,9±0,6	2,2±0,7	<u>10,2±0,7</u>
838	<i>Bipolaris sorokiniana</i>	2,2±0,4	2,3±0,6	2,5±0,4	2,8±0,2	<u>6,2±0,8</u>

Примечание:  $p \leq 0,05$  – достоверно по отношению к контролю

Из представленных данных таблиц 1-3 видно, что высота растений была выше на 2-15 см при использовании микробиологических препаратов по сравнению с химическими фунгицидами. Длина корней была выше на 3-4 см, а общий вес растений был выше на 3,7-6,9 г в варианте с предпосевной обработкой семян пшеницы биопрепаратом RIZOKOM-2 по сравнению с химическими фунгицидами.

Улучшение развития проростков пшеницы на искусственно зараженных фитопатогенами почвах происходило за счет того, что ризобактерии пшеницы р. *Bacillus* из состава биопрепарата RIZOKOM-2 обладают следующими полифункциональными свойствами:

- 1) антагонистической активностью по отношению к фитопатогенам пшеницы *Alternaria alternata*, *Cladosporium herbarum*, *Bipolaris sorokiniana*, *Drechslera avenacea* и *Drechslera graminearum*;
- 2) фитогормональной активностью – выделяют ИУК и гиббереллины;
- 3) переводят недоступные формы фосфора и калия почвы в легкоусвояемые растениями формы.

Рис.1.

**Влияние химических фунгицидов и микробиологических препаратов на рост и развитие проростков пшеницы сорта Бардош на искусственно зараженных *Alternaria alternata*, 650 и *Bipolaris sorokiniana*, 838 почвах (через 40 суток лабораторного опыта, n=3)**

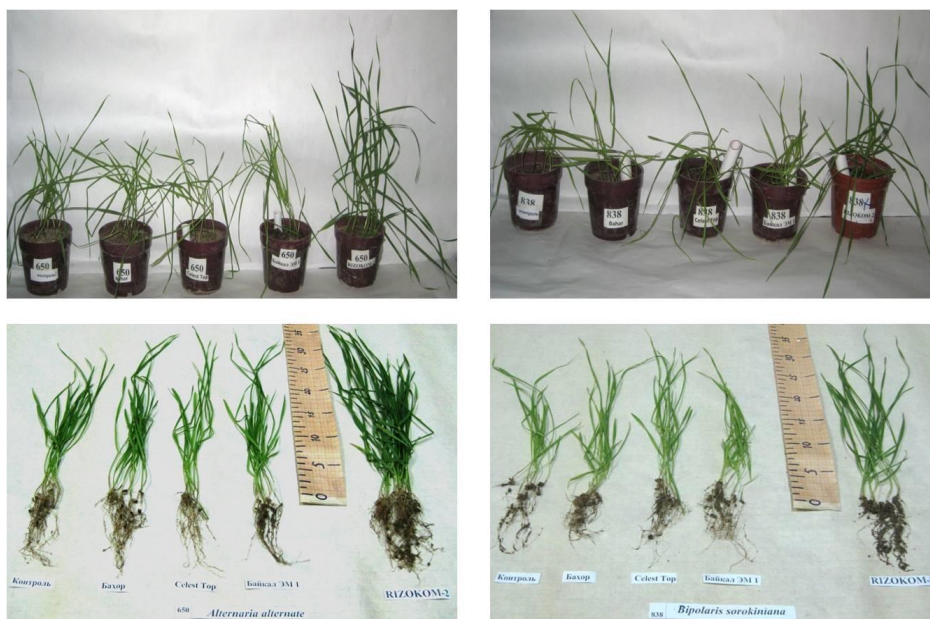

Таким образом, на основании проведенных исследований можно сделать вывод о том, что применение биопрепарата комплексного действия RIZOKOM-2 оказывает благоприятное действие как на развитие корневой системы пшеницы, так и надземной части проростков по сравнению с химическими фунгицидами на искусственно зараженных фитопатогенами почвах.

**Литература**

1. Жученко А.А. Адаптивная система селекции растений (эколого-генетические основы). – М.: Изд-во Российского университета дружбы народов, Изд-во Агрорус, 2001. – 780 с.
2. [https://www.syngenta.by/bolezni-zernovyh-kultur]
3. Интегрированные системы защиты сельскохозяйственных культур от вредителей, болезней и сорняков: рекомендации / Нац. акад. наук Респ. Беларусь; Ин-т защиты растений НАН Беларуси; под ред. С. В. Сороки. – М.: Наука, 2005. – 462 с



4. Диссертации о Земле <http://earthpapers.net/fitopatogennye-griby-iz-rodov-bipolaris-urvularia-drechslera-i-exserohilum-v-sredney-azii-i-kazahstane#ixzz4pCBYcNOK>

5. Хасанов Б.А., Глухова Л.А. Методические указания по выделению, идентификации возбудителей и созданию искусственного инфекционного фона "гельминтоспориозов" ячменя. – Ташкент: Фан, 1992. – 78 с.

#### РЕЗЮМЕ

Впервые в сравнительном с другими фунгицидами и микробиологическим удобрением Байкал ЭМ1 аспекте показано преимущество влияния биопрепарата RIZOKOM-2 на всхожесть семян, корнеобразование, рост и развитие проростков пшеницы на искусственно зараженных фитопатогенами почвах.

#### РЕЗЮМЕ

Илк маротаба сунъий фитопатогенлар билан зарарлантирилган тупроқларда буғдойнинг ўсиш ва ривожланиш кўрсаткичи, илдиз ривожланиши, уруғ унувчанлиги RIZOKOM-2 биопрепарати таъсирининг афзалликларини бошқа фунгицидлар ва Байкал ЭМ1 микробиологик ўғити билан таққослаш аспектида ўрганилган.

#### RESUME

For the first time, the advantage of effect of RIZOKOM-2 biopreparation on seed germination, root formation, growth and development of wheat seedlings on artificially infected with phytopathogens soils was shown in comparison with other fungicides and microbiological fertilizer Baykal EM1.

*Рекомендовано к печати проф. Л.Ёзиевым*

## КСИЛОФАГ-ҲАШАРОТЛАР ДОМИНАТ (INSECTA: CALEOPTERA, ISOPTERA, LEPIDOPTERA, HYMENOPTERA, DIPTERA) ТУРКУМЛАРИ ВА УЛАРДАН ҲИМОЯЛАНИШНИНГ ПРОФИЛАКТИК ЧОРАЛАРИ

Жугинисов Т.И. (ҚҚДУ)

**Таянч сўз ва иборалар:** зараркунанда, табиий, ксилофаг-ҳашаротлар, термитлар, ёғочлар.

**Ключевые слова:** вредители, естественный, насекомые-ксилофаги, термиты, деревья.

**Key words:** causing damages, natural, xylophagous insects, termites, trees.

### Кириш

Ўзбекистон Республикаси ҳудудининг антропоген трансформацияланган турар жойлар, маъмурий бинолар, маҳаллий ва стратегик объектларида ксилофаг-ҳашаротлар структураси, яъни таркиби ва сони сезиларли даражада ўсиб, зарарининг жиддий ортиши катта муаммоларга олиб келмоқда.

Дунёда ксилофаг-ҳашаротлар доминат туркумларидан Coleopteranнинг 300 000 дан, Isopteraning 2800 дан, Lepidopteranнинг 100 000 дан, Hymenopteranнинг 150 000 дан ва Dipteraning 80 000 дан ортиқ тури аниқланган [1].

Ксилофаг-ҳашаротлар асосан қурилишлар, мебель, музей экспонатлари ва бошқа ёғоч-тахта буюмларини зарарлайди. Айниқса, кейинги йилларда Қорақалпоғистон Республикаси ва Хоразм, Бухоро, Самарқанд, Қашқадарё, Сурхондарё вилоятларининг Давлат аҳамиятига эга бинолари, аҳоли яшаш жойлари ва тарихий ёдгорликларининг бебаҳо ёғоч-тахта буюмларининг зарарланиши кўп кузатилмоқда. Шу сабабли ёғоч конструкцияларни ксилофаг-ҳашаротлар зараридан ҳимоялаш бугунги куннинг долзарб масалаларидан бири ҳисобланади [2].

### Тадқиқот материали ва услубияти

Ксилофаг-ҳашаротларни йиғиш ишлари 2015-2018 йиллари куз, қиш ва эрта баҳор ойларида Қуйи Амударё дельтаси бўйлаб тўқайзорлардан асосан қуриган ёғочларга пахта толали матоларни ўраш йўли билан амалга оширилди. Тажириба ишлари куз фасли келиши билан пахта толали матоларни қуриган ёғоч дарахтларига айлана шаклида ўраб қў-

йилди ва ҳар бир ойда кузатув ишлари олиб борилди. Бунда термитлар зарарланган ёғочлардан лой-сувоқларни кўчириб алоҳида йиғилди.

Тадқиқот материалларини йиғиш ва тур таркибини аниқлаш ишлари В.Н.Фурсов, Н.Н.Плавильщиков, Ю.М.Зайцев услублари асосида куз, киш ва эрта баҳор ойларида олиб борилди [3,4,5].

Ксилофаг-ҳашаротлардан химояланишнинг профилактик чора-тадбирлари Нукус шаҳри “Бес тобе” кўрғонида, Нукус Давлат тўқай хўжалигида (умумий майдони 20055 га.) 0,5 га. ер майдонида зараркунанда кўп тўпланган ўринга кимёвий препаратлар Нортекс-альфа сус.к., Нортекс-люкс сус.к. (80г/м<sup>2</sup>), Норт сус.к. (120г/м<sup>2</sup>), Пиралакс сус. к., Пирилак-люкс сус. к. (280г/м<sup>2</sup>) ва Тошкент кимё технология илмий тадқиқот институти томонидан тақдим этилган “Олигомер суперпластификатор” моддаси шимдирилган (ҳар бир модда учун 5 та қайтаришдан 2 метрли 30 дона) ёғоч намуналари рақамлар билан белгиланиб қуриган дарахт ораларига жойлаштирилди.

#### Олинган натижалар

Бугунги кунда Ўзбекистонда 39 га яқин ксилофаг-ҳашаротлар рўйхатга олингани маълум ва уларнинг кўпчилиги (20 тури) кўнғизларни ташкил этади. Тадқиқот жараёнида йиғилган материаллардан ксилофаг-ҳашаротларнинг қуйидаги доминат туркум вакиллари кўплаб учраганлиги маълум бўлди.

Табиатда ёғоч билан алоқадор бўлган 20 туркумга хос ҳашарот вакиллари мавжуд бўлиб, булардан ксилофаг-ҳашаротлар биринчи даражали ёғоч зараркунандалари ҳисобланади ва улар қуриган ёғоч материаллари билан озиқланади. Уларнинг ҳазм қилиш тизимида махсус ферментлар бўлиб, уларнинг озуқа ҳазм қилиши ўзига хос шароитда симбионт микроорганизмлар иштирокида амалга оширилади.

Ксилофаг-ҳашаротлар (CALEOPTERA Linnaeus, 1758) тирик бўлмаган қуруқ ёғоч материаллари билан озиқланувчилар бўлиб, инсоният қўли билан яратилган барча ёғоч буюмларнинг жиддий зараркунандаси ҳисобланади, уларга гигроскопик намлик даражаси паст бўлган ёғоч конструкцияларда кўплаб учровчи *Xylocopa valga*-дурадгор ари, *Hylotrupes bajulus*-қора уй мўйловдори, *Anobium pertinax*-уй пармаловчиси ва *Anacanthotermes ahngerianus* – Каспий орти термити, *Anacanthotermes turkestanicus*-Туркистон термити киради. Ушбу ҳашарот вакиллари, асосан, узоқ сақланган ёғоч материалларини кипик ҳолигача келтиради, уларнинг фаолияти бинонинг барча ёғоч қисмлари, қадимий бутлар, мебельлар ва музей экспонатлари учун ўта хавфли ҳисобланади.

Ҳашаротларнинг термитлар (ISOPTERA Brullé, 1832) туркумига мансуб вакиллари табиатда жуда кенг тарқалган бўлиб, улар тупроқ билан боғлиқ бўлган ҳар хил экологик мухитларда жамоа ҳосил қилиб ҳаёт кечиради. Ҳозирги даврда уларнинг 2800 дан ортиқ тури маълум. Уларнинг 120 тури зараркунанда сифатида қайд қилинган (Беляева, 2004). Термитлар барча тропик ва иссиқ мамлакатларда ҳақиқий офат ҳисобланиб, бунинг мисоли сифатида турар жойларнинг, мебель, либос ва оёқ кийимларининг яроқсиз ҳолга келиши, турли ёввойи ўсимликлар, дарахт ва бошоқли экинларнинг қуриши, суғориш каналлари, пристан, баржа, тўғон ва уламаларнинг термит зараридан юпқалашганлиги туфайли сув босими остида вайронага айланишини кўрсатиб ўтиш кифоядир. Ўзбекистон ҳудудида *Anacanthotermes* авлодига мансуб 2 та тур: Туркистон ва катта каспий орти (*A.turkestanicus* Jacobs., *A.ahngerianus* Jacobs.) термитлари тарқалган бўлиб, айниқса, кейинги 20-30 йил давомида Республикамизнинг деярли барча вилоятларида ва Қорақалпоғистон Республикасида аҳоли хонадонлари, қишлоқ хўжалиги бинолари ва ҳатто тарихий обидаларга катта зарар етказмоқда [6].

Танга қанотлилар (LEPIDOPTERA Linnaeus, 1758) ёки капалаклар туркуми ҳар хил катта-кичикликдаги ҳашаротлар гуруҳига кириб, танаси икки жуфт пардасимон қанотлар билан ўралган, оғиз аппарати одатда юқори жағсиз, спиралсимон, тинч вақтда эгилган хартумча шаклида бўлади. Тангақанотлиларнинг дарахт ва буталарни зарарловчи турла-

ридан поя ковларлар (Cossidae Leach, 1815) кўплаб учрайди. Уларнинг қанотлари ёйилганда 23-110 мм. бўлиб, орқа қанотлари олдингиларига нисбатан калта ривожланган бўлади. Буртлари кўпинча патсимон, баъзи турларида хартумча ривожланмаган бўлиб, қуртлик даврида дарактларнинг пояси, шохлари ичида яшаб, ўсимликни қаттиқ зарарлаб, ёғочларни яроксиз қолга келтиради.

Танга қанотлиларнинг йиллик цикли ҳар хил бўлиб, бир йилда бир неча маротаба қайта ривожланади. Ёғоч ичида яшовчиларида эса бир бўғин ривожланиши икки-уч йил давом этади, кўпинча ғумбак, баъзи турлари тухум, қурт ёки етук ҳашарот фазасида кишлайди.

Танга қанотлилар ўсимликхўр ҳашаротлар ҳисобланади. Етук зотлар гул нектари билан озиқланади, қуртлари эса ўсимлик тўқимасини кемириб катта зарар келтиради. Шу билан бирга, тол ёки қўланса ҳидли поя ковакларига кенг тарқалган зараркунанда ҳашаротлар туркумига кириб, унинг қурти йирик, кизил ёки пушти рангли бўлиб, мевали ва ўрмон дарактлари поясининг ичини кемириб, йўллар солиб уларни қаттиқ шикастлайди. Масалан, қарағай тунламу (*Noctuidae*, *Panolis fammea*) га катта зарар келтиради.

Парда қанотлилар (*HYMENOPTERA* Linnaeus, 1758) икки жуфтли тиник қанотли ҳашаротлар туркумига кириб, орқа жуфт қанотлари олдингиларига нисбатан кичик ва олдингисига маҳкам бириккан бўлади. Тана тузилиши – қоринчасининг биринчи сегменти кўкрак қисмга қўшилган, урғочи зотларида тухум қўйгич ёки найзаси ривожланган. Оғиз аппарати кемирувчи ёки сўрувчи типига тузилган, юқори жағлари тараққий этган, яъни юқори жағнинг кемирувчи функцияси фақат арракаш йиртқичларда, чумолиларда ва баъзи арилларда (*Xylocopa valga*-дурадгор ари) сақланиб қолган. Кўпчилик турларида юқори жағ ўлжани тутиш ва ушлаб туришга, пиллани тешиш ва ҳ.к. учун хизмат қилади.

Парда қанотлиларнинг инсоният учун фойдали томонлари ҳам мавжуд, масалан туркумнинг юқори такомиллашган катта гуруҳи асаларисимонлар бош оиласи (*Apoidea*, *Apis mellifera* L.) вакиллари ўсимлик нектарлари билан озиқланади. Чанглантириш вази-фасини бажариб, қадим замонлардан бери бол ва мум олишда фойдалилаётганлиги ҳам-мамизга маълум.

Икки қанотлиларга (*DIPTERA* Linnaeus, 1758) бир жуфт пардасимон олдинги қанотли ҳашаротлар туркуми киради. Танасининг бош қисми ҳаракатчан ўрнашган, оғиз аппарати хартумча шаклида, сўриш ва ялашга мослашган, кўкрак қисми ҳажмли, кучли ўзгарувчан шаклда ривожланган. Личинкалари оёксиз, қисман турларида боши редукциялашган. Ғумбаги анча турларида сохта пилла ичида бўлади. Кўп вакиллари етук ва личинка фазаларида ўсимлик ва ҳайвон маҳсулотларининг чириётган қисмлари билан озиқланади ва моддалар алмашинувида иштирок этади. Личинка ва қуртлари ўсимлик тўқималарини жиддий зарарлайди.

Зараркунанда ксилофаг-ҳашаротлардан ҳимояланиш учун профилактик чоратадбирлар олиб бориш ишларида кимёвий препаратлар Нортекс-альфа сус.к., Нортекс-люкс сус.к., Норт сус.к-да 20 фоиз ёғоч намуналарининг зарарланганлиги ва Пиралакс сус. к., Пиралакс-люкс сус. к., “Олигомер суперпластификатор” моддаси шимдирилган ёғоч намуналарининг умуман зарарланмаганлиги кузатилди.

### Хулоса

Табий шароитда тўқайзорларда зараркунанда ҳашаротларга қарши профилактик чора-тадбирлар олиб бориш, яъни дарактларнинг қуришининг олдини олиш керак бўлади. Бундан ташқари, ксилофаг-ҳашаротлар қурилиш ишларида ёғоч материалларининг асосий зараркунандаси эканлиги ҳаммамизга маълум, уларнинг яширин ҳаёт кечириши уларга қарши кураш ишларида бирқанча қийинчиликлар туғдиради. Шу сабабли қурилишда ишлатиладиган барча ёғочларни тўлиқ қуриштириш ва фойдаланишдан олдин дорилаш ишларини олиб бориш зарур ҳисобланади.

### Фойдаланган адабиётлар

1. Никитский Н.Б., Ижевский С.С. Жуки-ксилофаги – вредители древесных растений России. М.: Изд-во «Лесная промышленность». 2005. – 120 с.
2. Лебедева Н.И., Хамраев А.Ш., Мирзаева Г.С., Ганиева З.А., Жугинисов Т.И., Холматов Б.Р., Рустамов К.Д. Ксилофаги-вредители древесных материалов и исторических памятников // Вестник Каракалпакского гос. ун-та. – Нукус, 2014. – Вып. 4. – С. 21-25.
3. Плавильщиков Н.Н. Определитель насекомых. – М.: Топикал, 1994. – 548 с.
4. Фурсов В.Н. Как собирать насекомых энтомофагов (сбор, содержание и выведение паразитических перепончатокрылых насекомых). – Киев: Изд-во Логос, 2003. Отд. Издание. – №01. 2003. – 66 с.
5. Зайцев Ю.М., Медведев Л.Н. Личинки жуков-листоедов России. М.: Т-во научных изданий КМК. 2009. – 246 с.
6. Хамраев А.Ш., Лебедева Н.И., Азимов Ж.А. ва бошқ. Термитларга қарши кураш тизи-мига оид тавсиялар. Фан ютуқлари – термитларга қарши кураш амалиётида. – Тошкент 2015. – 44 б.

### РЕЗЮМЕ

Ўзбекистонда қуриган ёғоч материаллари билан боғлиқ бўлган ҳашаротларнинг 39 турлари маълум. Ушбу ҳашаротлардан *Anacanthotermes turkestanicus*, *An. ahngerianus*; *Anobium pertinax*, *An. punctatum*; *Hylotrupes bajulus*, *Saperda octopunctata* турлари табиий ҳолатда асосан тўқайзорларда кўплаб учрайди ва улар қурилиш материалларнинг жиддий зараркундаси ҳисобланиб аҳоли уйлари, маданий-тарихий ёдгорликлар ҳамда жамоат объектларида қуриган ёғоч қисмларини кўплаб зарарлайди.

### РЕЗЮМЕ

В Узбекистане известны 39 видов насекомых, связанных с сушеной древесиной. Среди них самыми опасными вредителями-разрушителями древесины являются термиты *Anacanthotermes turkestanicus* и *An. ahngerianus*; жуки-точильщики *Anobium pertinax* и *An. punctatum*; жуки-усачи *Hylotrupes bajulus* и *Saperda octopunctata*, встречающиеся в естественных условиях в основном в тугаях. Они наносят большой вред деревянным частям жилых помещений, культурно-исторических памятников и общественных объектов.

### SUMMARY

In the territory of Uzbekistan 39 species were identified as inhabitants of dead trees and wood-work. The most harmful of them causing damages to wooden structures and inhabiting both natural are termites – *Anacanthotermes turkestanicus* and *An. Ahngerianus*, Anobiidae – *Anobium pertinax* and *An. Punctatum*, and longhorn beetles – *Hylotrupes bajulus* and *Saperda octopunctata*. Xylophagous insects invade unbarked and unprotected wood, such as that in the wooden structures of private houses, objects of cultural and historical heritage, and administrative and social buildings.

Наишга доц. Б.Рўзиев тавсия этган

## ОЦЕНКА СОВРЕМЕННОГО СОСТОЯНИЯ НЕКОТОРЫХ ПЕРСПЕКТИВНЫХ ЛЕКАРСТВЕННЫХ РАСТЕНИЙ УЗБЕКИСТАНА

Хожиматов О.К., Хамраева Д.Т., Хужанов А.

(Институт ботаники Академии наук Республики Узбекистан)

**Ключевые слова:** *Apiaceae*, *Asteraceae*, GIS карты, лекарственные растения.

**Таянч сўз ва иборалар:** *Apiaceae*, *Asteraceae*, ГАТ хариталар, доривор ўсимликлар.

**Key words:** *Apiaceae*, *Asteraceae*, GIS maps, medicinal plants.

**Актуальность.** Сохранение биологического разнообразия растений является актуальной задачей, так как существует угроза истощения биологических ресурсов из-за мощного техногенного воздействия цивилизации на окружающую среду. Многие дикорастущие виды растений еще недостаточно хорошо изучены, однако все они являются генетическим ресурсами, которые могут быть использованы в качестве пищевых, лекар-

ственных, кормовых и т.д. растений, в связи с чем потеря любого из них является невосполнимой утратой генофонда страны. Биологические ресурсы, в том числе лекарственные растения, являются важнейшей составной частью природного богатства Узбекистана. Для определения современного состояния видов в целях их охраны и устойчивого использования необходимо получение ежегодной информации о распространении, численности, воздействии негативных факторов на их популяции. Основой изучения данных параметров является ежегодный мониторинг, который проводится по единой методике сбора и анализа данных для каждого отдельного вида или группы экологически сходных видов в определенные сроки, на определенной территории.

Зонтичные широко распространены почти по всему земному шару, среди них много пищевых, кормовых, пряно-ароматических, эфирномасличных, лекарственных и других растений, которые используются человеком с глубокой древности. К числу пищевых растений относятся *Daucus carota* subsp. *sativus* (Hoffm.) Arcang., *Pastinaca sativa* L., *Petroselinum crispum* (Mill.) A.W. Hill., *Apium graveolens* L., *Ferula kelifi* Korovin, *F. foetidissima* Regel & Schmalh., *F. tadshikorum* Pimenov, *F. violacea* Korovin, *F. dshaudshamyr* Korovin и др. Наиболее часто из пряно-ароматических и эфиромасличных зонтичных используются следующие культуры – кориандр *Coriandrum sativum* L., тмин *Carum carvi* L., укроп *Anethum graveolens* L., анис *Pimpinella anisum* L., кмин *Cuminum cyminum* L., зира *Elwendia persica* (Boiss.) Pimenov & Kljuykov и др. [1].

Виды семейства зонтичных содержат разнообразные биологически активные вещества – кумарины, флавоноиды, сесквитерпеновые лактоны, тритерпеновые сапонины, терпеноиды, алкалоиды и др., в связи с чем некоторые представители *Ferula* и *Dorema* вошли в фармакопею западных стран.

Целью настоящей работы являлся сбор данных по современному состоянию наиболее перспективных лекарственных видов дикорастущей флоры из семейств *Apiaceae* и *Asteraceae*.

#### Материал и методика.

Объекты исследования – некоторые представители родов *Elwendia* Boiss., *Ferula* L. и *Mediasia* Pimenov из семейства зонтичных – *Apiaceae* Lindl. и *Helichrysum* Gaertn., из сложноцветных (*Asteraceae* Lindl.). Растения отобраны из предварительного списка лекарственных растений в рамках прикладного проекта ПЗ-20170920219.

Ботаническое описание растений, место произрастания, ареалы их распространения были взяты из литературных источников [1–9], указанных в списке литературы.

Карты ареалов распространения объектов изучения сделаны с использованием компьютерной программы Arc GIS 10.0 (рис. 1. а–д).

#### Результаты и обсуждение.

*Elwendia persica* (Boiss.) Pimenov & Kljuykov = *Bunium persicum* (Boiss.) [1–4].

Растение поликарпическое, высотой 30–80 см. Стебли плотные, прямые, бороздчатые, от середины щитковидно ветвящиеся, как и листья, совершенно голые. Прикорневые листья резко отличаются от верхних стеблевых, не преломленные, длинночерешковые; пластинка в очертании широкотреугольная, тройчатая; сегменты первого порядка на длинных черешочках, дважды-трижды перисторассеченные; конечные сегменты яйцевидные, надрезанные на немногочисленные яйцевидные доли 0,6–0,7 см дл.; нижние стеблевые листья на черешках, б. м. сходные с прикорневыми, средние - сидячие на влагалищах, с более длинными и более узкими нитевидными растопыренными конечными долями, самые верхние - сидячие на очень коротких влагалищах. Зонтики до 15–20 см в диам., 12–33-лучевые; лучи 4–7 см дл., б. м. равные, при плодах сильно удлинняющиеся и растопыренные во все стороны, образуя почти сферические зонтики; обертка отсутствует или состоит из 1–2 коротких щетиновидных листочков. Зонтики 13–33-цветковые. Оберточка из 5–10 линейных листочков; цветоножки до 2 см дл., тонкие и длинные, при

плодах значительно удлиняющиеся, расставленные. Лепестки 1,5–2 мм дл., треугольные, у основания клиновидные, неглубоко выемчатые. Подстолбия короткоконические или головчатые. Стилodium 0,5–0,8 мм дл., нитевидные, отогнутые на спинную сторону мерикарпиев. Плоды с резким запахом, легко распадающиеся на мерикарпии, 4–5 мм дл., продолговатые или продолговато-линейные, в 2–4 раза короче цветоножек, с нитевидными резко выступающими равными ребрами. Комиссура широкая, экзокарп обрывается близ концов краевых ребер; карпофор почти до основания двураздельный, с тонкими нитевидными свободными ветвями. Секреторные каналцы в ложбинках одиночные, на комиссуральной стороне по 2 в каждом мерикарпии. Эндосперм с комиссуральной стороны почти плоский.

Цв. V–VI; пл. VI–VII. Мягкие склоны в области лёссовых предгорий.

Произрастает в Самаркандской, Кашкардарьинской и Сурхандарьинской областях.

**Полезные свойства:** клубни используются в сыром виде и для приготовления лепешек, а плоды - как общеукрепляющее, ранозаживляющее, гомеостатическое, вызывающее аппетит средство, используемое и для лечения других заболеваний. Кроме того, в кулинарии плоды служат приправой к различным мясным блюдам [8].

Рис. 1.

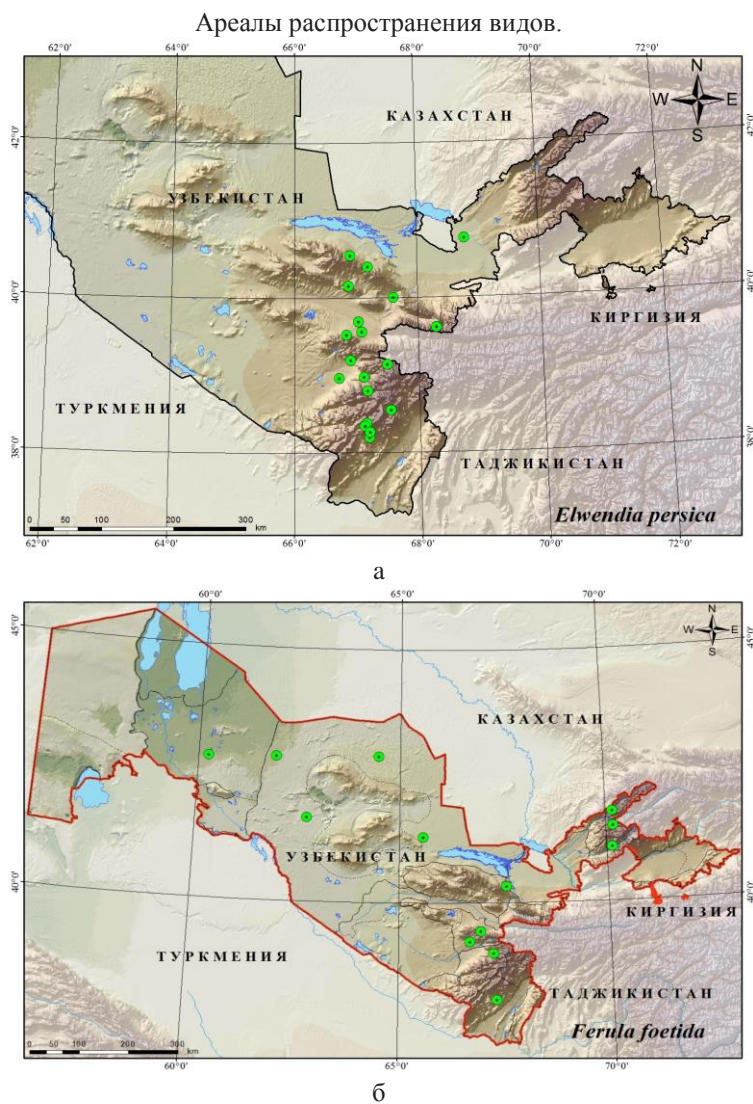



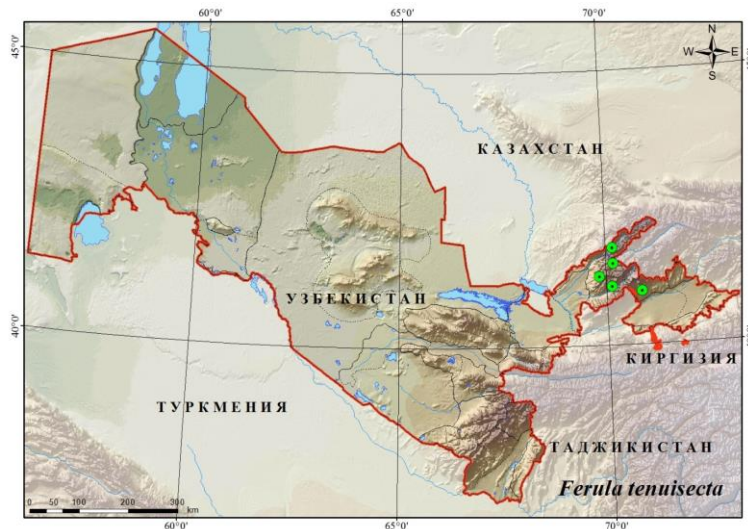

В

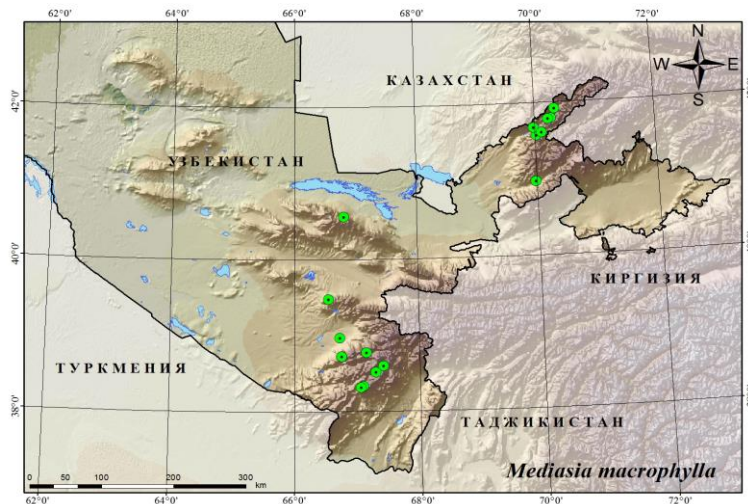

Д

**Современное состояние:** Из-за бесконтрольного сбора плодов населением в естественных местах произрастания в последние годы наблюдается резкое уменьшение запасов. Из запрашиваемых для заготовки 7 тонн семян на 2019 год квота была установлена в размере 3 тонн. Для предотвращения истребления запасов и численности особей в популяциях рекомендуется создание агроценозов в местах произрастания растений.

***Ferula foetida*** (Bunge) Regel. [2, 4, 6, 7].

Многолетнее монокарпическое растение до 1 м выс., с чесночным запахом. Стебли одиночные, округлые в сечении, толстые, до 5 см в диам., при основании покрытые волокнами черешков отмерших листьев, в верхней части ветвящиеся; нижние ветви очередные, верхние - мутовчатые. Листья мягкие, рано увядающие, сверху обычно голые, снизу - мягко опушенные, прикорневые на коротких толстых черешках; листовые пластинки до 50–60 см дл., и 40–50 см шир., широкотреугольные, дважды тройчаторассеченные; конечные доли 3–15 см дл., 0,5–7 см шир., продолговатые, продолговато-ланцетные или ланцетные, низбегающие на черешочки, цельнокрайние или надрезанно-зубчатые, на конце закругленные. Стеблевые листья с эллиптическими, бумагообразными, мягкими, вниз отогнутыми, опушенными влагалищами, самые верхние - с редуцированными пластинками и черешками. Центральные зонтики 9–20 см в диам., почти сферические, 12–22-

лучевые, почти сидячие (без ножек); лучи б. м. равные, до 5 см дл. Боковые зонтики 4–15 см в диам., на длинных ножках, собранные у основания центрального зонтика по 3–7. Обертки и оберточки отсутствуют. Зубцы чашечки незаметные. Лепестки бледно-желтые, при отцветании почти белые, около 3,5 мм дл., эллиптические, со спинки опушенные. Подстолбия плоские, широкие, по краю волнистые; завязь опушенная; стилодии до 1,3 мм дл., отогнутые на спинную сторону. Плоды 1,6–2,2 см дл., 1,2–1,6 см ширины, в очертании обратнойцевидные, овальные, эллиптические или почти округлые, со спинки сжатые, плоские, наверху чуть выемчатые, опушенные или почти голые. Спинные ребра нитевидные, слегка выступающие, краевые ширококрыловидные. Карпофор до основания двураздельный. Экзокарп из крупных клеток с тонкими оболочками. Паренхима мезокарпа крупноклеточная, тонкостенная. Гипэндокарп из 4–5 рядов узких волокновидных клеток. В краевых ребрах 8–11 проводящих пучков. Секреторные каналцы в ложбинках и на комиссуре в неопределенном числе, часто они плохо заметны или облитерированы.

Цв. IV; пл. V–VI. Встречается по песчано-гравийным и лёссовым равнинам, на пестроцветных глинистых обнажениях. Произрастает в Джизакской, Самаркандской, Бухарской, Навоийской, Кашкадарьинской, Сурхандарьинской областях и в Республике Каракалпакстан.

**Полезные свойства:** Из корней получают «камедесмолу асафетиду», которая в фармакопее ряда восточных стран используется как противосудорожное средство, в индийской медицине – при диспепсии, диарее, холере, сахарном диабете, неврозах, истерии, ревматизме, бронхиальной астме, также применяется в пищу. Смола корней в Средней Азии издавна широко используется при различных заболеваниях (как противоспазматическое, противосудорожное и желчегонное средство, при истерии, ипохондрии, судорогах, бронхиальной астме, туберкулезе легких, сахарном диабете, болезнях печени, сифилисе, злокачественных опухолях, как ранозаживляющее, при дерматозах) [8]. Ранней весной листья используются в кулинарии.

**Современное состояние:** На настоящее время сырьё этого вида является одним из самых востребованных на местном и зарубежном рынках. Поэтому в целях предотвращения истребления запасов и численности особей в популяциях, что было видно на примере *F. tadshikorum*, рекомендуется сбор сырья проводить под контролем Государственного комитета Республики Узбекистан по экологии и охране окружающей среды и Инспекции по контролю за охраной и использованием биоразнообразия на охраняемых природных территориях, а также при обязательном условии соблюдения всех правил заготовки растительного сырья. Уже сейчас рекомендуется производить, подсев семян в естественных местах произрастания и создание плантаций. Квота на заготовку в 2019 году составила 100 тонн камедесмолы вместо запрашиваемых 134 тонн.

***Ferula tenuisecta* Korovin [2, 4, 6, 7].**

Многолетнее поликарпическое растение, до 1 м выс. Каудекс разветвленный. Стебли тонкие, при основании до 2 см в диам., от середины ветвящиеся; ветви очередные или сближены по несколько, мутовчатые. Листья долго не увядающие, шероховатые от коротких и жестких волосков; прикорневые - на длинных черешках, пластинки в очертании широкотреугольные, тройчато рассеченные, с 2 добавочными сегментами, сегменты 3–4 см дл. и шир., округло-эллиптические, перетянутые у основания, дважды-трижды рассеченные, конечные доли 1–5 мм дл., линейные, заостренные, заходящие друг на друга; стеблевые листья с уменьшенными пластинками, с более длинными и редкими долями, их влагалища вздутые, кожистые, яйцевидно-ланцетные, заостренные, стеблеобъемлющие. Центральные зонтики сидячие, до 12 см в диам., 8–12-лучевые, боковые 6–10-лучевые, по 1–3 на длинных ножках. Зонтики 5–14-цветковые, с очень короткими пленчатыми листочками оберточки. Зубцы чашечки очень короткие. Лепестки желтые, яйцевидные, до 1,5 мм дл., с короткой суженной и загнутой внутрь верхушкой. Подстолбия



чашевидные с лопастным краем. Стилодии до 1,5–2 мм дл. Плоды 12–18 мм дл., 5,5–8 мм шир., продолговато-яйцевидные, со спинки немного выпуклые. Спинные ребра слегка выступающие, краевые - узкокрыловидные. Экзокарп из почти изодиаметрических клеток в ребрах и прозенхимных клеток в ложбинках, с заметно утолщенными наружными стенками. Клетки субэпидермального слоя мезокарпа с колленхиматозными утолщениями стенок. Гипэндокарп из 2–3 рядов прозенхимных, слабо лигнифицированных клеток. В краевых ребрах механические массивы склеренхимы и 3 проводящих пучка. Ложбиночные каналы одиночные, почти выполняющие ложбинки; иногда встречаются мелкие дополнительные каналы; комиссуральных канальцев 6–8, очень неравных по величине; канальцы септированные; в краевых ребрах 3–5, в спинных – 1–2 экстрафасцикулярных канальца.

Цв. V–VI; пл. VI–VII. Мягкие склоны гор в поясе кустарников, на мелкощепнистых, каменистых и глинистых склонах, на осыпях, гребнях отрогов гор, террасах речных долин. Встречается в горной части Ташкентской области.

**Полезные свойства:** Терпеноиды обладают эстрогенной активностью. На их основе был разработан препарат «пенаферол» эстрогенного действия. Экстракт из плодов обладает противоопухолевой активностью *in vitro* [8].

**Современное состояние:** Природные запасы данного вида находятся в умеренно-хорошем состоянии. Но в будущем в целях развития промышленного выращивания лекарственных растений рекомендуется создание агроценозов в местах произрастания растений. Квота на 2019 год составила 23 тонны корней.

***Mediasia macrophylla*** (Regel & Schmalh.) Pimenov [2, 3].

Растение до 1,5 м высоты. Корень стержневой. Каудекс деревянистый, разветвленный, с короткими ветвями. Стеблей несколько, при основании с остатками черешков отмерших листьев, округлых, выполненных, бороздчатых, рыхло опушенных, в средней части ветвящихся в широкую метелку. Прикорневые листья с короткими округлыми, с небольшой выемкой, густо опушенными черешками, пластинка в очертании продолговато-треугольная, конечные доли 5–8 см дл., яйцевидные, неравнобокие, у основания закругленные, сидячие, по краю острозубчатые, с обеих сторон вдоль жилок покрыты короткими и мягкими волосками; конечные доли стеблевых листьев б.м. округлые, верхние листья редуцированы до коротких и узких влагалищ. Зонтики 10–20-лучевые; лучи 2–3 см дл., тонкие, опушенные. Обертка из 10 линейно-шиловидных, отогнутых вниз листочков. Зонтики 20–25-цветковые. Оберточка из 10–11 линейно-шиловидных опушенных листочков до 4 мм дл. Цветоножки несколько неравные, при плодах до 7 мм дл. Лепестки до 1 мм дл., с 1 секреторным канальцем. Плоды до 7 мм дл. Стилодии 1–1,2 мм дл. Мезокарп зрелого плода из одревесневших паренхиматических клеток со щелевидной пористостью.

Цв. VI–VII, пл. VIII. Каменистые склоны гор в древесно-кустарниковом поясе. Произрастает в Ташкентской, Ферганской, Самаркандской, Кашкадарьинской и Сурхандарьинской областях.

**Полезные свойства:** Корни используются при артритах, цистите, женских болезнях, болезнях печени, фурункулезе, некоторых кожных болезнях, как ранозаживляющее и гемостатическое средство. Экстракт проявляет слабую противоопухолевую активность. Свежие и сухие листья в быту используются как ароматизатор и консервант мясомолочной продукции [8].

**Современное состояние:** в последние годы в связи с аридизацией климата, перевыпаса скота и нерациональной заготовкой наблюдается некоторое уменьшение запасов. Для предотвращения истребления природных ресурсов, а также для обеспечения спроса на сырьё со стороны отечественных фармпроизводителей рекомендуется ежегодное чередование эксплуатационных массивов и создание агроценозов в местах произрастания

растений. Квота на заготовку в 2019 году составила 2 тонны травы в воздушно-сухом весе, вместо запрашиваемых 3,2 тонн.

*Helichrysum maracandicum* M. Pop. [5, 9].

Растение 15-35 (75) см выс., со слабо развитым деревянистым каудексом. Стебли в числе 2-6 (10), бороздчатые, твердеющие, буроватые, слабо облиственные, паутинисто или клочковато опушенные с примесью железистых волосков, реже густо паутинисто-войлочные, стерильных побегов немного. Листья зеленоватые, серо-зеленые или желто-бурые, с густым войлочным или клочковатым паутинистым опушением, часто с примесью железистых волосков; нижние и средние стеблевые - 5-9 см дл., 3-8(12) мм шир., линейные, линейно-ланцетные, цельнокрайние, по краю часто волнистые, острые, полу стебле объемлющие, прямо или косо отходящие от стебля, снизу с хорошо заметной жилкой, у основания с треугольной выемкой; листья стерильных побегов линейно-ланцетные или линейно-лопатчатые, внизу оттянутые в черешок, с треугольно расширенным, как бы луковичевидно утолщенным основанием, хлопьевидно или паутинисто войлочное опушенным. Цветоносы густо войлочное опушенные, иногда с примесью железистых волосков, превышают корзинку, равны ей или чуть короче. Корзинки много (60-75)-цветковые, по (6) 15-50 (100) в головчатых или компактных щитковидных соцветиях, часто в молодом состоянии окруженные несколькими верхушечными листьями. Обертка 7-0 мм в диам., полушаровидная, ширококолокольчатая, чашевидная; листочки беретки 5-рядные, лимонно-желтые, с продольной складкой, опушенные; наружные ланцетные, широко ланцетные или эллиптические, внутренние широко или продолговато-лопатчатые, густо-железистые. Семянки 0.5-0.8 мм дл., Призматические, неясно ребристые, темно-коричневые, густо-беложелезистые. Хохолок почти равен венчику или короче его, из 20-25 очень тонких, слабо зазубренных желтоватых волосков.

Цв. (V) VI-VII; пл. VII-IX (X). В поясах шибляка, чернолесья, термофильных арчовников и степей; разнотравно-пырейных, типчаковых, полынно-ковыльных группировках, миндальниках, арчовниках, юганниках; на сухих каменистых и мелкоземистых склонах, осыпях. Произрастает в Ташкентской, Самаркандской, Ферганской, Андижанской и Сурхандарьинской областях.

**Полезные свойства:** Содержит флавоноиды, обладает желчегонным свойством, может применяться наряду с бессмертником песчаным [10].

**Современное состояние:** Соцветия (корзинки) Бессмертника самаркандского местным населением и частными предпринимателями часто заготавливаются без какого-либо контроля, и часто объемы заготовок превышают нормы квот, что весьма значительно подорвало ресурсную базу этого ценного лекарственного вида. В 2019 году запрашиваемая квота на соцветия была 8,89 тонн в воздушно-сухом весе, однако из-за отсутствия промысловых зарослей, межведомственной комиссией было принято решение разрешить сбор только 500 кг. В целях предотвращения полного истребления запасов и численности особей в популяциях, рекомендуется создание агроценозов в местах естественного произрастания растений.

Таким образом, полученный и обработанный материал служит основой создания интерактивного атласа основных дикорастущих лекарственных растений Узбекистана. Полная информация по ботаническому описанию растений, применению их в народной медицине, карты распространения, фотографии и т.д. позволят любому пользователю быстро и удобно воспользоваться необходимым материалом в любой точке Земли. Кроме того, разработка электронного атласа является требованием времени, так как развитие информационно-коммуникационных технологий способствует развитию электронных научных данных. Накопленный материал по основным параметрам перспективных дикорастущих лекарственных растений Узбекистана в будущем послужит фундаментом для интерактивного атласа, над которым ведутся работы в рамках прикладного проекта ПЗ-20170920219 (2018–2020 гг.).

### Литература

1. Ключиков Е.В., Тожибаев К.Ш., Лысков Д.Ф. Род *Elwendia* Boiss. (Ariaceae) во флоре Узбекистана // *Turczaninowia*, Т. 21 (2): 2018. – С. 210–220.
2. Коровин Е.П. Флора Узбекистана. Т. 4. – Ташкент: Фан, 1959. – С. 257–470.
3. Коровин Е.П., Пименов М.Г., Кинзикаева Г.К. Флора Таджикской ССР // под ред. П.Н. Овчинникова. – Т. 7. Л.: Изд-во Акад. Наук СССР, 1984. – С. 3–214.
4. Курбонов А.Р. Зонтичные (Umbelliferae) Северного Таджикистана (Кураминский хребет, Моголтау, долина Сырдарьи) растений: Дисс. ... канд.биол. наук. – Душанбе. 2017. – 255 с.
5. Набиев М.М. Флора Узбекистана. Т. 6. – Ташкент: Фан, 1962. – С. 78–80.
6. Пименов М.Г., Ключиков Е.В. Зонтичные (*Umbelliferae*) Киргизии. – М.: Тов-во науч. изд. КМК. 2002. – 288 с.
7. Сафина Л.К. Ферулы Средней Азии и Казахстана (Карпоанатомический обзор). – Алма-Ата: ЛЕМ. 2012. – 244 с.
8. Растительные ресурсы СССР. Семейство Ariaceae Lindl. Л.: Наука, Т. 4. 1988. С. 88–177.
9. Флора Таджикской ССР, том IX. – Л.: Наука, 1988. – 588 с.
10. Холматов Х.Х., Харламов И.А., Алимов Х.И., Мансурова Ф.К. Сравнительное изучение двух видов бессмертника // Современные методы исследования лекарственных растений. – М., 1983. Т. 20.

### РЕЗЮМЕ

Дана полная ботаническая характеристика, фармакологическое применение и карты распространения некоторых перспективных лекарственных растений Узбекистана. Полученные результаты будут использоваться при создании интерактивного атласа по перспективным лекарственным растениям.

### РЕЗЮМЕ

Ўзбекистонда тарқалган баъзи истикболли доривор ўсимликларга тўлиқ ботаник тавсиф, касалликларда қўлланилиши ва тарқалиш хатиралари берилди. Олинган маълумотлар доривор ўсимликлар бўйича интерактив атласни тайёрлашда ишлатилади.

### SUMMARY

The botanical characteristic, pharmacological application and distribution maps of some perspective herbs of Uzbekistan are given. The received results will be used during creation of the interactive atlas on perspective medicinal plants.

*Рекомендовано к печати проф. Л.Ёзиевым*

## ***G.MUSTELINUM* MIERS EX WATT ТУРИНИНГ БОШҚА ПОЛИПЛОИД ҒЎЗА ТУРЛАРИ БИЛАН ФИЛОГЕНЕТИК МУНОСАБАТЛАРИ**

**Рафиева Ф.У., Ризаева С.М.**

(ЎзР ФА Генетика ва ўсимликлар экспериментал биологияси институти)

**Таянч сўз ва иборалар:** туркум, тур, кенжа тур, шакл, филогенетик муносабатлар, полиплоид, турлараро дурагайлаш, донор, реципрок.

**Ключевые слова:** род, вид, подвид, форма, филогенетические отношения, полиплоид, межвидовая гибридизация, донор, реципрок.

**Key words:** genus, species, subspecies, form, phylogenetic relations, polyploid, interspecific hybridization, donor, reciprocal.

**Кириш.** Ҳозирги даврда жаҳон андозалари талабларига жавоб берадиган янги ғўза навларини яратишда ҳамда *Gossypium* L. туркумининг филогенияси ва эволюциясини асослашда *Karpas* Raf. кенжа туркумига мансуб полиморф ғўза турларидан *G.mustelinum* Miers ex Watt турининг полиплоид тур ва туричи хилма-хилликлари вакиллари билан филогенетик муносабатларини аниқлаш ва шу асосда янги ноёб генетик имкониятга эга бўлган донорлар олиш, уларнинг қимматли хўжалик белгиларига баҳо бериш ва селек-

циядаги имкониятларини излаш масалалари муҳим илмий-амалий аҳамият касб этади. Шу муносабат билан, *G.mustelinum* Miers ex Watt турини *Karpas* Raf. кенжа туркумига мансуб бошқа полиплоид турлар ва туричи хилма-хилликлари вакиллари билан филогенетик қариндошлик даражасини аниқлаш, F<sub>1</sub> ва F<sub>2</sub> турлараро дурагайларида морфобиологик ва қимматли хўжалик белгиларининг ирсийланиш характерини ҳамда улар орасидаги ўзаро боғлиқлигини аниқлаш асосида донорлик хусусиятига эга қимматли трансгрессив манбаларни ажратиб олиш борасидаги тадқиқотлар олиб бориш долзарб масалалардан бири ҳисобланади.

**Тадқиқотнинг мақсади:** *G.mustelinum* Miers ex Watt турининг *G.hirsutum* L. ва *G.barbadense* L. турлари туричи хилма-хилликлари вакиллари ҳамда *G.darwinii* Watt тури билан ўзаро филогенетик муносабатларини аниқлаш, турлараро дурагайлаш асосида янги донорлар олишдан иборат.

**Тадқиқот материали ва услублари.** Тадқиқот объекти сифатида *Gossypium* L. Туркумининг *Karpas* Raf. кенжа туркумига мансуб полиплоид турлар: ёввойи *G.mustelinum* Miers ex Watt ва *G.darwinii* Watt турлари; *G.hirsutum* L. туричи хилма-хилликлари вакиллари: ёввойи (ssp. *mexicanum* var. *nervosum*), ярим ёввойи (ssp. *punctatum* ва ssp. *purpurascens* var. *el-salvador* (West India)), маданий тропик (ssp. *paniculatum* ва ssp. *glabrum* var. *marie galante* (Mexico Ahaco Anonta)), маданий тропик (ssp. *euirsutum* («Беш-қахрамон» нави)); *G.barbadense* L. тури туричи хилма-хилликлари вакиллари: ярим ёввойи (ssp. *ruderal* f. *pisco* ва f. *parnat*), маданий тропик (ssp. *vitifolium* f. *brasiliense* (қизил пояли)), маданий тропик (ssp. *eubarbadense* («Сурхон-9» нави)) шаклларида фойдаланилган. Тадқиқотнинг услублари сифатида ғўза генетикаси ва селекциясининг классик услублари, турларо дурагайлаш ва киёсий морфология услублари, фенологик кузатувлар ҳамда генетик-статистика таҳлилларининг замонавий усулларида фойдаланилган.

*Gossypium* L. туркумининг филогения ва эволюцияси масалаларини хорижий олимлардан J.F.Wendel et al. (2015) ўрганганлар, бу туркумининг энг сўнгги классификацияси P.A.Fryxell (1992) томонидан тузилган, D.R.Dejoodie et al. (1992) *G.mustelinum* Miers ex Watt тури ва бошқа полиплоид турлар – *G.tomentosum* Nutt ex Seem., *G.darwinii* Watt ҳамда *G.hirsutum* L. турининг ёввойи ва рудерал шаклларининг кун узунлигига таъсирчанлигини тадқиқ қилганлар. Шунингдек, В.W.Gardunia (2006) *G.mustelinum* туридан ғўзаниннг генетик хилма-хилликларини яратишда фойдаланган ва бу турнинг қимматли белгиларини элита навларига ўтказиш жараёнида тола узунлиги, тола чиқими ва битта кўсақдаги пахта вазни белгиларининг ирсийланиш даражаси юқорилигини аниқлаган. МДХ мамлакатларида *Gossypium* L. туркумининг филогенияси, систематикаси ва эволюциясини ўрганиш бўйича изланишлар Г.С.Зайцев (1928), Ф.М.Мауер (1954) ва П.Валичек (1979) томонидан олиб борилган.

Филогенетик ва систематик нуқтаи назардан бир қатор олимлар Hutchinson J.B. (1939), Harland S.C. (1939) *G.mustelinum* Miers ex Watt турини *G.barbadense* L. турининг синоними ҳамда *G.tomentosum* Nutt. ex Seem. турига жуда ўхшашлигини Watt G. (1907) таъкидласалар, Г.С.Зайцев (1928) эса уни *G.hirsutum* L. турининг кенжа турларидан бири деб ҳисоблайдилар. Хуллас, *G.mustelinum* Miers ex Watt турининг систематик ўрни, *Karpas* Raf. кенжа туркуми вакиллари билан бўлган филогенетик муносабатлари бироз мунозарали бўлиб, бу йўналишдаги тадқиқотларнинг давом эттирилишини ҳамда аниқлик киритилишини талаб этади. Таъкидлаш керакки, адабиётлар таҳлили *G.mustelinum* Miers ex Watt турининг *G.hirsutum* L. ва *G.barbadense* L. турларининг кенжа тур ва шакллари ҳамда *G.darwinii* Watt тури билан филогенетик муносабатларини ўрганилмаганлигини ҳамда бу турларнинг туричи систематикаси ҳақидаги асосланган маълумотларнинг жуда озлиги ёки умуман йўқлигини кўрсатди.

Юқорида келтирилган далиллар бу йўналишдаги тадқиқотларни давом эттиришни, систематик ва филогенетик нуқтаи назардан мунозарали бўлган муаммоларнинг ечимини

топиш долзарблигини кўрсатади. Шу билан бирга *G.mustelinum* Miers ex Watt турининг ғўза селекцияси учун қимматли бўлган белгиларидан фойдаланиш масалаларини ҳал қилишни тақозо этади.

**Олинган натижалар ва уларнинг муҳокамаси.** *G.mustelinum* турини *G.hirsutum* L. ва *G.barbadense* L. турларининг туричи хилма-хилликлари ҳамда *G.darwinii* тури билан турлараро дурагайлаш асосида 22 та янги дурагай комбинациялар олинди. F<sub>0</sub> дурагай кўсакларда тўлиқ уруғлар тугилиш даражаси аниқланди. *G.mustelinum* тури оналик шакли сифатида иштирок этганда дурагайланиш даражаси юқори, оталик шаклида эса нисбатан паст кўрсаткич қайд этилди. Лекин F<sub>1</sub> дурагай кўсакда тўлиқ уруғлар тугилиши *G.mustelinum* тури оналик шакли сифатида иштирок этганда паст, оталик шакли сифатида иштирок этганда эса юқори кўрсаткичларга эга бўлган. Бундай ҳолат *G.mustelinum* тури оналик шакли сифатида фойдаланилганда унинг эндемик тур сифатида тор ареалга эга бўлганлиги туфайли четдан чангланиши чегараланган нисбатан қадимий тур эканлигидан далолат беради. Кўсакда тўлиқ уруғ тугилиш даражаси бўйича ssp. *glabrum* var. *marie-galante* x *G.mustelinum* комбинацияси энг юқори (87,2%) кўрсаткичга эга эканлиги *G.mustelinum* тури *G.hirsutum* ssp. *glabrum* var. *marie-galante* шаклига филогенетик жиҳатидан яқин эканлигини кўрсатади. Бундан ташқари *G.mustelinum* тури *G.hirsutum* L. турининг ёввойи, ярим ёввойи, маданий тропик ва субтропик хилма-хилликлари билан реципрок дурагайлаш асосида олинган F<sub>1</sub> дурагайларида морфологик белгиларининг намоён бўлиши ота-оналик шаклларига нисбатан асосан оралик ҳолатда эканлиги кузатилди. *G.mustelinum* турининг маданий тропик ssp. *glabrum* var. *marie-galante* шакли билан олинган реципрок комбинациялари толасининг сифати, ипаксимон майинлиги ва пишиқлиги билан ажралиб турди. Бундан ташқари ёввойи ssp. *mexicanum* var. *nervosum* шакли билан олинган комбинациялар эса вилт ва ўргимчакканага чидамлилиги билан диққатга сазовор манбалар эканлиги аниқланди. *G.mustelinum* тури *G.barbadense* L. Турининг рудерал, маданий тропик ва субтропик шакллари билан реципрок дурагайлаш асосида олинган F<sub>1</sub> дурагайларида ҳам асосан ўсимликнинг ўсиши, бўйи ва ҳосилдорлиги бўйича оралик кўрсаткичларга эгаллиги кузатилди. Маданий тропик ssp. *vitifolium* f. *brasiliense* шакли иштирокидаги F<sub>1</sub> дурагай комбинацияларида кун узунлигига кучли талабчанлиги билан ажралиб турган бўлса, F<sub>2</sub> дурагайларида аномал ўсимликлар сонининг кўплиги, баъзи ўсимликларнинг ривожланишнинг дастлабки фазаларида тўхтаб қолганлиги, узун бўйли ўсимликлар (200-210 см), ҳосил элементларининг кўплиги (48-60 дона) билан кучли фарқланиш кузатилди. Бу эса маданий тропик ssp. *vitifolium* f. *brasiliense* шаклини *G.mustelinum* тури билан бир хил географик ҳудудларда тарқалишига қарамадан филогенетик жиҳатдан мустақил шакл эканлигини кўрсатади. Келгусида f. *brasiliense* шаклини алоҳида кенжа тур даражасига кўтариш масаласини ўрганиш мақсадга мувофиқ эканлигини алоҳида таъкидлаб ўтиш лозим. *G.mustelinum* тури *G.darwinii* тури билан ўзаро дурагайлаш асосида олинган дурагай комбинациялар ўргимчакканага чидамлилиги, совуққа бардошлилиги ҳамда толасининг узунлиги ва пишиқлиги билан ноёб генотипга эга қимматли манбалар қаторида ажралиб турди. Шуни таъкидлаб ўтиш керакки, биринчи авлод дурагайлари морфологик белгилари бўйича оралик ҳолатни эгаллаган бўлса-да, баъзи дурагай комбинациялар айрим морфологик белгилари бўйича ота-оналик шаклларининг бирига ўхшаш бўлиб, аксарият қисми эса оналик шакли белгиларига яқинроқ бўлганлиги қайд этилди. Олинган турлараро дурагай манбалар ғўзанинг дунёвий генофондини янги генотиплар билан бойитишга ҳамда улар ёввойи турлардаги генетик имкониятларни маданий навларга ўтказиш борасидаги изланишларда ноёб қимматли хўжалик белгиларига эга донорлар сифатида хизмат қилади.

Бундан ташқари турлараро дурагайлаш, қиёсий морфология, географик таҳлил ва эмбриологик таҳлил услубларидан фойдаланиш асосида биринчи маротаба *G.mustelinum* турининг *G.hirsutum* L. ва *G.barbadense* L. турларининг туричи хилма-хилликлари ва

*G.darwinii* тури билан филогенетик муносабатлари, турлараро F<sub>1</sub>, F<sub>2</sub> ва F<sub>1</sub>V<sub>1</sub> дурагайла-рида қимматли хўжалик ва морфобиологик белгиларининг ирсийланиши тўғрисида янги маълумотлар олинди. Бунда *G.mustelinum* турини *G.hirsutum* L. ва *G.barbadense* L. турла-рининг туричи хилма-хилликлари ва *G.darwinii* тури билан кенг миқёсда дурагайлаш асосида уларнинг филогенетик муносабатлари даражаси аниқланди. *G.mustelinum* турини ёввойи (ssp. *mexicanum* var. *nervosum*), ярим ёввойи (ssp. *punctatum*, ssp. *ruderales* f. *parnat* ва f. *pisco*) шакллари билан нисбатан узоқлиги аниқланди (1-расм).

Генетиканинг классик ва умумлашган услубларини қўллаш асосида морфобиологик ва қимматли хўжалик белгилари бўйича фарқланиши, ўзаро дурагайланиш даражаси ва кўсакларда тўлиқ уруғлар тугилиш фоизи бўйича F<sub>1</sub> дурагайларида асосан оралик ҳолда эканлиги, F<sub>2</sub> дурагайларида эса аномал ўсимликлар сони, узун кун шароитига талабчан ўсимликлар микдорининг кўп эканлигига асосланиб, *G.mustelinum* турини бошқа тетра-плоид турлардан нисбатан алоҳидалашган ва қадимий тур эканлиги, маданий тропик ssp. *glabrum* var. *marie-galante* шаклига филогенетик жиҳатдан нисбатан яқин эканлиги аниқ-ланди. Ушбу тадқиқотлар натижасига кўра, А.А.Абдуллаев ва В.П.Клят (2006) ларнинг классификациясида *G.glabrum* тур даражасига кўтарилганлиги тасдиқланди ва *G.muste- linum* турини бошқа полиплоид турлар туричи хилма-хилликлари билан филогенетик муносабатлари тизими ишлаб чиқилди.

1-расм.

***G.mustelinum* Miers ex Watt туринининг бошқа полиплоид тур ва туричи хилма- хилликлари билан филогенетик муносабатлари схемаси**

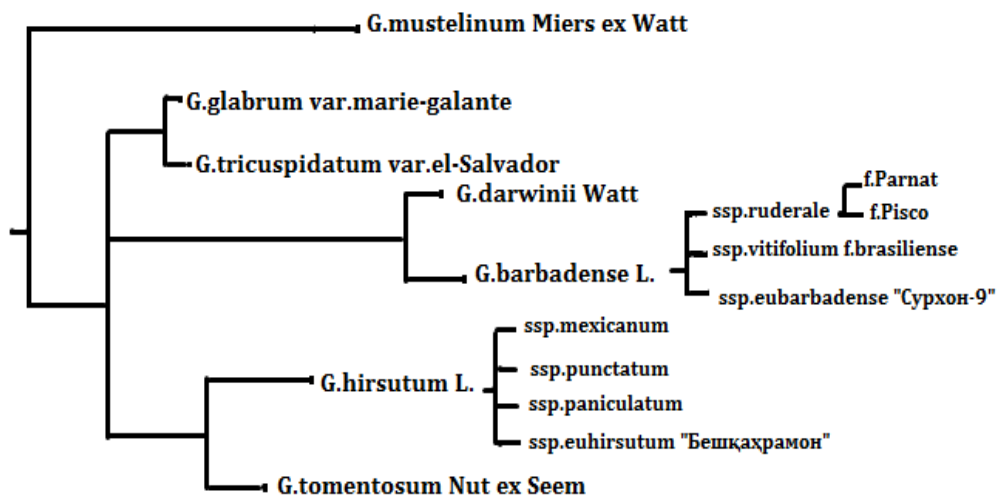

**Хулосалар.** *G.mustelinum* ва *G.darwinii* турлари ҳамда *G.hirsutum* ва *G.barbadense* турларининг туричи вакиллари ўртасидаги филогенетик муносабатлари даражасини бел-гилловчи схемадан *Gossypim* L. туркумининг тетраплоид тур ва туричи хилма-хилликлари даражасидаги классификациясининг филогенетик системасини яратишда фойдаланиш тавсия этилади. Бундан ташқари *G.mustelinum* турини *G.hirsutum* турига мансуб рудерал ssp. *punctatum*, маданий тропик ssp. *glabrum* var. *marie-galante* шакллари ва маданий тропик ssp. *euhirsutum* («Бешқаҳрамон» нави) билан турлараро дурагайлаш асосида толаси узун ва майин, ҳосилдор ва тола чиқими юқори бўлган ноёб шакллар ажратиб олинди. Ушбу шакллардан келгуси генетик-селекцион тадқиқотларда бошланғич манба сифатида фойдаланиш турлараро дурагайлаш жараёнларини ўрганиш ва уларнинг филогенетик қариндошлик ва бир-бирига мувофиқлик даражасини аниқлаш асосида янги бойитилган генотиплар яратиш имконини беради.

Бундан ташқари тадқиқотлар асосида ЎзР ФА Генетика ва ўсимликлар экспериментал биологияси институтида сақланаётган “Ўзанинг дунёвий генофонди” коллекцияси табиатда йўқолиб кетаётган *G.mustelinum* эндемик тури иштирокида олинган ноёб рекомбинант манбалар билан бойитилди.

#### Фойдаланилган адабиётлар

1. Абдуллаев А.А., Клят В.П., Ризаева С.М., Эрназарова З.А., Курязов З.Б., Арсланов Д.М. Ўзанинг ёввойи аждодларининг потенциали ва уларнинг маданий навларни яратишдаги имкониятлари // Ўзб. биол. – Тошкент: Фан, 2006. – №6. – Б. 63-69.
2. Буриев З.Т. Ўзада (*Gossypium* ssp.) патогенларга чидамликни белгиловчи MIC-3 кластер генлар оиласини клонлаш, тавсифлаш ва молекуляр эволюциясини ўрганиш ҳамда бу генларнинг ўза биотехнологиясидаги аҳамияти // Автореф. дисс. ... док. биол. наук. – Тошкент, 2016. – 24 б.
3. Джаникулов Ф. Связь между радиочувствительностью и мутабельностью диких и культурно-тропических видов хлопчатника // Док. РАН. – Москва, 2002. – №2. – С. 19-22.
4. Зайцев Г.С. Классификации рода *Gossypium* L. Вып. 12. – Ленинград: Промиздат, 1928. – С. 27-29.
5. Мауер Ф.М. Хлопчатник. Происхождение и систематика хлопчатника. – Ташкент: Изд. АН Уз ССР, 1954. – 384 с.
6. DeJodie D.R., Wendel J.F. Genetic diversity and origin of the Hawaiian islands cotton *G.tomentosum* // Amer. J. Bot. – New York, 1992. – №79. – P. 1311-1319.
7. Fryxell P.A., A revised taxonomic interpretation of *Gossypium* (*Malvacea*) // Rheede, 1992. – №2. – P. 108-165.
8. Gardunia, B.W. Introgression from *G.mustelinum* and *G.tomentosum* into upland cotton, *G.hirsutum* // Ph.D. thesis, Texas A&M University. – Texas. – 2006. – P. 6.
9. Hutchinson J.B. The genetics of cotton. The inheritance of leaf shape Asiatic *Gossypium* L // J.Genet., 1939. – №28. – P. 437-513.
10. Harland S.C. Genetical studies in the genus *Gossypium* and their relationship to evolutionary and taxonomic problems // Proc. Int. Genet. Congr. – Edinburgh, 1939. – P. 138-143.
11. Valichek P. Wild and cultivated cottons. Cotton et fibres trop. 1979. – Vol. 2. – P. 239-264.
12. Wendel J.F., Grover C.E. Taxonomy and evolution of the cotton genus *Gossypium* L // In: Cotton. - Ed.2. - Edited by D.D.Fang, R.G.Percy.- ASA, CSSA, SSSA, Madison, 2015. – P. 25-44.
13. Watt G. The wild and cultivated cotton plants of the World // Amer. J. Bot., 1907. – Vol.23. – №6. – 405 p.

#### РЕЗЮМЕ

Ушбу мақолада *G.mustelinum* Miers ex Watt турининг *G.hirsutum* L. ва *G.barbadense* L. турлари туричи хилма-хилликлари вакиллари ҳамда *G.darwinii* Watt тури билан ўзаро филогенетик муносабатларини аниқлаш юзасидан олиб борилган тадқиқотлар натижалари келтирилган бўлиб, *G.mustelinum* турини бошқа тетраплоид турлардан нисбатан алохидалашган ва қадимий тур эканлиги, маданий тропик ssp. *glabrum* var. *marie-galante* шаклига филогенетик жиҳатдан нисбатан яқин эканлиги аниқланган.

#### РЕЗЮМЕ

В статье приводятся результаты исследований по установлению филогенетических взаимоотношений вида *G.mustelinum* Miers ex Watt с представителями внутривидового разнообразия видов *G.hirsutum* L. и *G.barbadense* L., а также с видом *G.darwinii* Watt, установлена обособленность и примитивность вида *G.mustelinum* по сравнению с другими тетраплоидными видами, а также сравнительная филогенетическая близость его к культурно-тропической форме ssp. *glabrum* var. *marie-galante*.

#### SUMMARY

The article presents the results of studies on the establishment of phylogenetic relationships of the species *G.mustelinum* Miers ex Watt with representatives of the intraspecific diversity of the species *G.hirsutum* L. and *G.barbadense* L., as well as with the type *G.darwinii* Watt, and the isolation and primitiveness of the species *G. mustelinum* compared with other tetraploid species as well as its comparative phylogenetic closeness to the cultural-tropical form ssp. *glabrum* var. *marie-galante*.

Наишга проф. Л.Ўзиев тавсия этган

## **T. HARZIANUM UZCF-28 ШТАММИНИНГ ЭНДО-1,4-В-ГЛЮКАНАЗА ФЕРМЕНТЛАРИ ФАОЛЛИГИГА МЕТАЛЛ ИОНЛАРИНИНГ ТАЪСИРИ**

**Азимова Н.Ш., Шакиров З.С., Тураева Б.И., Хамидова Х.М.**  
(ЎзР ФА Микробиология институти)

**Таянч сўз ва иборалар:** эндо-1,4-β-глюканаза, тозаланган EG I ва EG II ферментлари, икки валентли металл ионлари, фермент фаоллиги, субстрат, Na-КМЦ, Ватман ФК, активатор, ингибитор, оптимал концентрация.

**Ключевые слова:** эндо-1,4-β-глюканаза, очищенные ферменты EG I и EG II, ионы двухвалентных металлов, ферментативная активность, субстрат, Na-КМЦ, Ватман ФБ, активатор, ингибитор, оптимальная концентрация.

**Key words:** endo-1,4-β-glucanase, purified enzymes EG I and EG II, divalent metal ions, enzyme activity, substrate, Na- CMC, Whatmann FP, activator, inhibitor, optimal concentration.

Хозирги вақтда биосферадаги тикланиб турувчи ресурсларнинг микробиологик конверсияси биотехнологиянинг энг муҳим муаммоларидан бири ҳисобланади. Асосий муаммо шундан иборатки, целлюлоза турли хил таъсирларга жуда ҳам чидамли. Шу сабабли, унинг гидролизлаш самарадорлигини ошириш устида бутун дунёда кўплаб тадқиқотлар амалга оширилган. Целлюлолитик ферментларнинг фаоллигини ошириш учун унинг активаторларидан фойдаланиш каби тадқиқотлар шулар жумласидандир.

Активаторлар ферментларнинг ҳар бири учун ҳар хил, ўзига хос бўлиши мумкин:  $Mn^{2+}$ ,  $Zn^{2+}$ ,  $Cu^{2+}$ ,  $Ca^{2+}$  металл ионлари, органик бирикмалар. Баъзи бир ферментлар металл ионлари билан барқарор металл-комплекслар ҳосил қилади. Ферментлар субстрат билан фаол комплекс ҳосил қилишда изоэлектрик нуқтасига яқин ҳолатда, яъни биполяр ион шаклида бўлади. Металл ионлари ферментларнинг ташқи омиллар ўзгаришига чидамлигини оширади, оқсил қисмининг денатурацияга учрашидан ҳимоя қилади [1].

Баъзи тадқиқотчилар *T. viride* замбуруғидан ажратиб олинган целлюлоза гидролизловчи ферментларнинг фаоллигини 10 мМ концентрациядаги  $Ca^{2+}$ ,  $Co^{2+}$ ,  $Mg^{2+}$  металл ионлари ёрдамида 2-2,3 мартагача ошириш мумкин эканлигини аниқлашган [2].

Ушбу тадқиқот ишининг мақсади *T. harzianum* UzCF-28 замбуруғининг тозаланган эндо-1-4-β-глюканаза EG I ва EG II ферментлари фаоллигига металл ионларининг таъсирини ўрганишдан иборат.

### **Тадқиқот усуллари**

Тадқиқотда *T. harzianum* UzCF-28 замбуруғининг культурал суюқлигидан ион алмашинув хроматографияси усулида тозалаб олинган эндо-1,4-β-глюканаза EG I (хроматография давомида ион алмашинуви гелига боғланмаган) ва EG II (0,2 М концентрациядаги NaCl да элюцияланган, молекуляр массаси – 135 kDa) [3] ферментларидан фойдаланилди. Уларга металл ионларини таъсир эттириш учун  $Co^{2+}$  ( $CoCl_2$ ),  $Mg^{2+}$  ( $MgCl_2$ ),  $Ca^{2+}$  ( $CaCl_2$ ),  $Fe^{2+}$  ( $FeSO_4$ ),  $Zn^{2+}$  ( $ZnSO_4$ ) 10 мМ миқдордан олиниб, 30°C ҳароратда, 5 минут давомида ферментларга аралаштирилган ҳолда таъсир этирилди. Сўнгра 50°C ҳарорат, pH 5,5 да уларнинг фаоллиги аниқланди [2]. Кейинги босқичда 5 мМ дан 20 мМ гача бўлган  $Ca^{2+}$  ( $CaCl_2$ ) ионларининг таъсири ўрганилди.

Ферментлар фаоллиги Mandels ва Weber [4] усули бўйича аниқланди. Субстрат сифатида 0,1 М pH 5,5 ацетат буфериди эритилган 1 фоиз натрий карбоксиметил целлюлоза (Na-КМЦ) ва майдаланган Ватман филтр қоғозидан (ФК) фойдаланилди.

### **Тадқиқот натижалари**

*T. harzianum* UzCF-28 замбуруғининг культурал суюқлигидан тозалаб олинган эндо-1,4-β-глюканаза EG I ва EG II ферментларига 10 мМ миқдорда  $Co^{2+}$  ( $CoCl_2$ ),  $Mg^{2+}$  ( $MgCl_2$ ),  $Ca^{2+}$  ( $CaCl_2$ ),  $Fe^{2+}$  ( $FeSO_4$ ),  $Zn^{2+}$  ( $ZnSO_4$ ) каби икки валентли ионлар таъсир эттирилди, яъни ферментлар билан аралаштирилиб, 5 минут давомида 30°C ҳароратда сақланди. Сўнгра аралашмага субстрат солиниб, тажриба давом эттирилди. Эндо-1,4-β-глюканаза EG I ва EG II ферментлар фаоллигининг ионлар таъсирида ва субстратларга



боғлиқ холда ўзгариши кузатилди. Субстрат сифатида Na-КМЦ дан фойдаланилганда  $Fe^{2+}$  ионларининг таъсирида EG I ферментининг фаоллиги назоратга нисбатан 35 фоиз ортган бўлса, ФҚ субстрат бўлганида бу ферментнинг фаоллиги  $Ca^{2+}$  ионлари таъсирида максимал даражага етганлиги яъни назоратга нисбатан 50 фоиз ортганлиги кузатилди (1, 2- расмлар).

Субстрат сифатида Na-КМЦ ва Ватман ФҚ дан фойдаланилганда EG II ферменти фаоллигига  $Ca^{2+}$  ионлари энг самарали таъсир кўрсатганлиги аниқланди. Улар мос равишда назоратга нисбатан 15 фоиз ва 24 фоиз ошган (1, 2- расмлар).  $Zn^{2+}$  ионларининг ферментлар фаоллигига салбий таъсири (ингибиторлиги) намоён бўлди.  $Fe^{2+}$  ионлари субстрат сифатида Na-КМЦ дан фойдаланилган EG I ферментига стимулловчи таъсир кўрсатган бўлса, EG II ферментига ва субстрат сифатида Ватман ФҚ дан фойдаланилганда иккала ферментнинг ҳам фаоллигига салбий таъсир кўрсатиши аниқланди. Улар фаолликнинг назоратга нисбатан 50 фоизгача пасайишига сабабчи бўлди (2-расм).

1-расм.

**EG I (A) ва EG II (Б) ферментларининг икки валентли ионлар таъсирида фаоллигининг ўзгариши (субстрат- Na-КМЦ)**

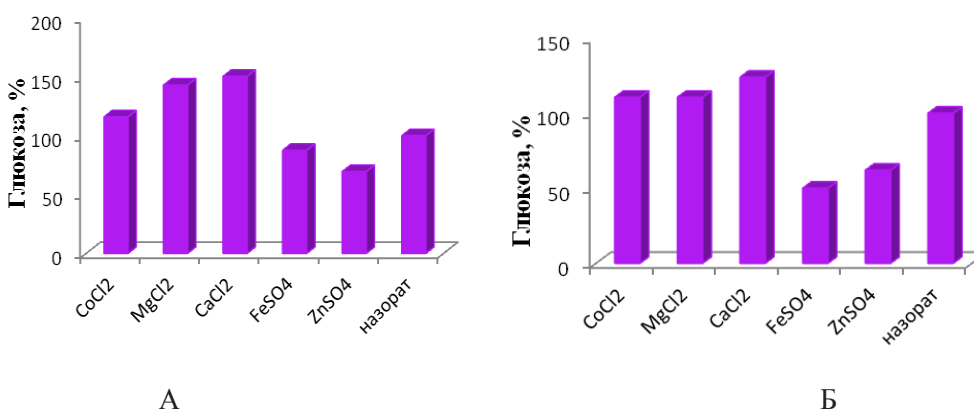

2-расм.

**EG I (A) ва EG II (Б) ферментларининг икки валентли ионлар таъсирида фаоллигининг ўзгариши (субстрат-Ватман ФҚ)**

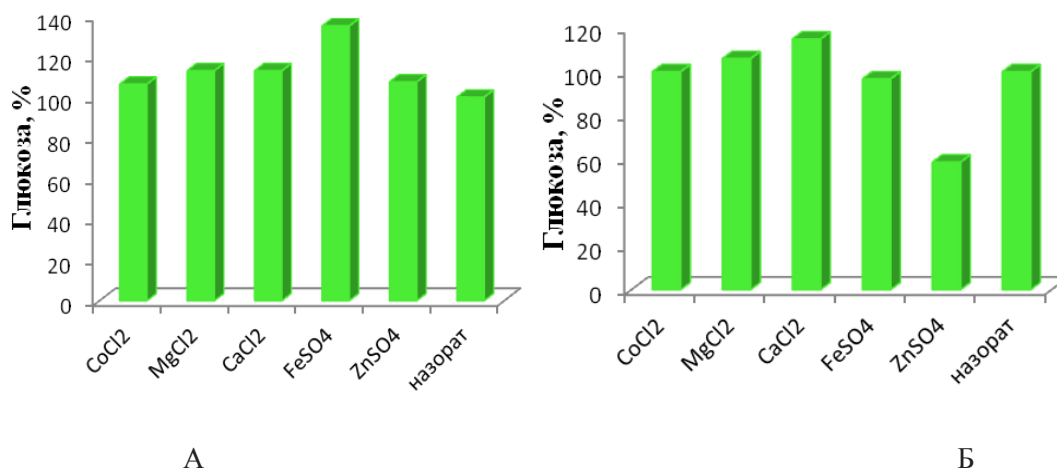

Тажриба натижаларига кўра EG I ва EG II ферментларининг фаоллигига  $\text{Ca}^{2+}$ ,  $\text{Mg}^{2+}$ ,  $\text{Co}^{2+}$  ионлари ижобий таъсир кўрсатиши, иккала субстратда ҳам уларнинг фаоллиги назоратга нисбатан юқори бўлганлиги кузатилди. Ўхшаш натижалар *T. viride* замбуруғининг тозаланган целлюлолитик ферментларида ҳам кузатилган. Унда ҳам  $\text{Ca}^{2+}$ ,  $\text{Mg}^{2+}$ ,  $\text{Co}^{2+}$  ионлари фаоллаштирувчи  $\text{Fe}^{2+}$  иони ингибирловчи манба бўлган [2]. С.Х. Хамидова ва Х.М. Хамидовалар томонидан *T. longibrachiatum* замбуруғининг целлюлаза синтезлашиши жараёнига озуқа муҳитидаги макро- ва микроэлементларнинг таъсири ўрганилганда  $\text{Ca}^{2+}$ ,  $\text{Al}^{3+}$ ,  $\text{Mg}^{2+}$  ва  $\text{Ba}^{2+}$  ионлари ферментларнинг фаоллигини ошириши шунингдек  $\text{Fe}^{3+}$ ,  $\text{Zn}^{2+}$ ,  $\text{Mn}^{2+}$ ,  $\text{Br}^{2+}$  ионлари эса аксинча, целлюлаза фаоллигини сезиларли даражада сусайтириши қайд қилинган [5].

Дастлабки тажриба натижаларидан айниқса,  $\text{Ca}^{2+}$  ионлари ферментлар фаоллигига стимулловчи таъсир кўрсатганлиги аниқланганидан сўнг унинг ижобий таъсир кўрсатдиган аниқ миқдорини белгилаш мақсадида 5 мМ, 10 мМ, 15 мМ, 20 мМ концентрацияларининг таъсири алоҳида ўрганилди.

Аниқланишича, EG I ферментига  $\text{Ca}^{2+}$  ионининг 15 мМ миқдори, EG II ферментига 10 мМ концентрацияси оптимал бўлиб, уларнинг фаоллиги мос равишда назоратга нисбатан 46 фоиз ва 43 фоизга ортиши кузатилди (3-расм). Gautam S.P. ва бошқалар томонидан *T. viride* замбуруғининг целлюлолитик фаоллигига 10 мМ дан 80 мМ гача бўлган концентрацияда  $\text{Na}^+$ ,  $\text{K}^+$ ,  $\text{Ca}^{2+}$ ,  $\text{Mg}^{2+}$  каби катионларнинг таъсири ўрганилганда, 10 мМ  $\text{Ca}^{2+}$  энг оптимал таъсир кўрсатганлиги аниқланган [6].

Таъкидлаш жоизки,  $\text{Ca}^{2+}$  ионининг ўрганилган барча концентрацияси EG I ва EG II ферментларининг фаоллигига ижобий таъсир кўрсатган бўлиб, барчасида назоратга нисбатан юқори қиймат аниқланган (3-расм).

3-расм.

**EG I (А) ва EG II (Б) ферментларининг  $\text{Ca}^{2+}$  таъсирида фаоллигининг ўзгариши (субстрат-Na-КМЦ)**

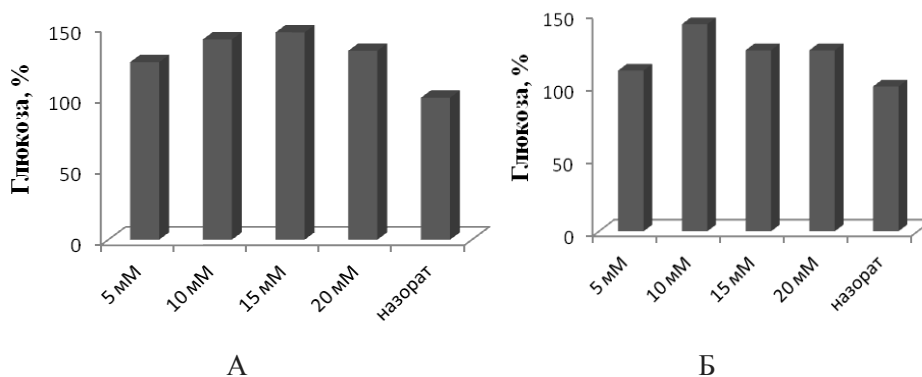

Ўтказилган тадқиқот натижаларидан шундай хулосага келиш мумкин-ки, *T. Harziatum* UzCF-28 замбуруғининг эндо-1-4-β-глюканаза молекуляр формалари бир-биридан фаоллик даражаси, шунингдек, физик-кимёвий хусусиятлари ва кинетик тавсифлари билан фарқланади. Бу фарқланишлар эҳтимол турли хил қисм хужайраларида синтезланган ушбу ферментларнинг структурасидаги хилма-хилликдадир.

Ўрганилган металл ионларидан  $\text{Ca}^{2+}$  ионлари эндо-1-4-β-глюканаза EG I ва EG II ферментларига фаоллаштирувчи таъсир кўрсатади ва унинг 10-15 мМ концентрацияси оптималдир. Демак мазкур ферментлардан кишлоқ хўжалиги чиқиндиларини қайта ишлаш яъни целлюлозани глюкозагача гидролизлашда самарали фойдаланиш учун  $\text{Ca}^{2+}$  ионларини унинг активатори сифатида қўллаш мумкин.

### Фойдаланилган адабиётлар

1. Чешкова А.В. Ферменты и технологии для текстиля, моющих средств, кожи, меха // Учеб. пособие для вузов. Иваново, 2007. – 282 с.
2. Yasmin S., Mattoo R.L., Nehvi F.A.. Isolation, Characterization and Molecular weight determination of Cellulase from *Trichoderma viride* // African Journal of Biotechnology, 2013. V. 12(28). – P. 4512-4518.
3. Azimova N. Sh., Khamidov D. M., Djumagulov M. B., Shakirov Z. S. / Purification and Some Properties of Endo-1,4- $\beta$ -Glucanases of *Trichoderma harzianum* UzCF-28// Open Journal of Applied Sciences, 2016, 6, – P. 514-523.
4. Mandels M., Weber J. / The production of cellulases // Adv. Chem. Ser. –1969. -V. 95. – P. 391-413.
5. Хамидова С.Х., Хамидова Х.М. Влияние микроэлементов на биосинтез целлюлоз *Trichoderma longibrachiatum*–МЦ-9 // Биотехнология: состояние и перспективы развития: Тез.докл. Четвертого Московского межд. конгресса. 2007. – С. 63.
6. Gautam S.P., Bundela P.S., Pandey A.K., Jamaluddin, Awasthi M.K., Sarsaiya S. Optimization of the medium for the production of cellulose by the *Trichoderma viride* using submerged fermentation // International journal of environmental sciences. 2010. V. 1. – № 4. –P. 656-665.

### РЕЗЮМЕ

*T. harzianum* UZCF 28 замбуруғининг тозаланган эндо-1-4- $\beta$ -глюканаза EG I ва EG II ферментлари фаоллигига икки валентли металл ионларининг таъсири ўрганилганда,  $\text{Ca}^{2+}$  ионларининг активаторлиги ва  $\text{Zn}^{2+}$  ионларининг ингибиторлиги маълум бўлди.  $\text{Fe}^{2+}$  ионлари субстрат сифатида Na-КМЦ дан фойдаланилган EG I ферментига фаоллаштирувчи, субстрат сифатида Ватман ФҚ дан фойдаланилганда иккала ферментга ҳам ингибирловчи таъсир кўрсатди. Ўрганилган ферментлар учун  $\text{Ca}^{2+}$  ионларининг 10-15 мМ концентрацияси оптимал эканлиги аниқланди.

### РЕЗЮМЕ

Изучено влияние ионов металлов на активность очищенных ферментов эндо-1-4- $\beta$ -глюканазы гриба *T. harzianum* UZCF 28 EG I и EG II. Показано, что ионы  $\text{Ca}^{2+}$  обладают активирующей способностью, а  $\text{Zn}^{2+}$  ингибируют оба фермента. При использовании в качестве субстрата Na-КМЦ, ионы  $\text{Fe}^{2+}$  приводили к повышению активности фермента EG I, а использование фильтровальной бумаги ингибировало оба фермента. Установлена оптимальная концентрация ионов  $\text{Ca}^{2+}$  (10–15 мМ) для исследованных ферментов.

### SUMMARY

The effect of metal ions on the activity of purified enzymes of endo-1-4- $\beta$ -glucanase from the fungus *T. harzianum* UzCF 28 EG I and EG II was studied. It was shown that  $\text{Ca}^{2+}$  ions have an activating ability, and  $\text{Zn}^{2+}$  inhibits both enzymes. When Na-CMC was used as a substrate,  $\text{Fe}^{2+}$  ions increased the activity of the EG I enzyme, and the use of filter paper inhibited both enzymes. The optimal concentration of  $\text{Ca}^{2+}$  ions (10–15 мМ) for the studied enzymes was established.

Наишга проф. Л.Ўзиев тавсия этган

## ҚАРШИ ШАРОИТИДА *THYMUS VULGARIS* L. НИНГ ЎСИШ ВА РИВОЖЛАНИШ БИОЛОГИЯСИ

Насриддинова М.Р., Ўзиев Л.Х., Бойсунов Б.Х. (ҚарДУ)

**Таянч сўз ва иборалар:** оддий тоғжамбил, уруғпаллабарг, чин барг, жуфт барг, новда, ўсиш, ривожланиш, вегетация, генератив фаза.

**Ключивые слова:** тимьян обыкновенный, семядоли, настоящий лист, двойной лист, побег, рост, развитие, вегетация, генеративная фаза.

**Key words:** thyme ordinary, cotyledon, true leaf, double leaf, shoot, growth, development, vegetation, generative phase.

Оддий тоғжамбил (*Thymus vulgaris* L.) лабгулдошлар (*Lamiaceae*) оиласига мансуб доим яшил яримбута ўсимлик. Тиббиётда ундан антисептик ва дезинфекцияловчи восита сифатида фойдаланилади. Ўсимликдан ажратиб олинган суюқ экстракти кўкйўтал ва бронхитда балғам кўчирувчи дори сифатида ишлатиладиган Пертуссин таркибига, эфир

мойи тиш қасалликларида ишлатиладиган оғриқ қолдирувчи Гартман суюқлиги таркиби-га киради. Ўсимликнинг барглари ва гулли ёш новдачалари томоқ, кўкрак, юқори нафас йўллари яллиғланиши ва гижжа туширишга қарши ишлатиладиган йиғма-чойлар таркибида мавжуд. Бундан ташқари эфир мойлари парфюмерия саноатида, қуритилган ва янги барглари зиравор сифатида озиқ-овқат саноатида кенг қўлланилади [1, 2, 3].

Ўсимлик ер устки яшил қисми, барглари ва гулли ёш новдалари таркибида эфир мойлари, флаваноидлар, ошловчи моддалар, тритерпенлардан тимун, урсол, олеанол кислоталари, фитонцидлар ва бошқа моддалар ҳам учрайди. Ўсимлик таркибида эфир мойлари жуда кўп миқдорда тўпланиб, гуллаб турган даврида 0,8-1,2 фоиз бўлади. Европа Фаркопиясида 100 г хомашёсидан 1,2 мл гача эфир мойи олинади. Эфир мойлари таркибининг катта қисмини тимол (42 фоизгача), бундан ташқари карвакрол, цимол, пинен, борнеол, кариофиллен, линалоол ва бошқалар ташкил этади [4].

*Th.vulgaris* L. нинг Ўзбекистон табиий флорасида учрамайди. У дастлаб Тошкент Ботаника боғи иқлимлаштирилган, бироқ унинг биоэкологик махсус тадқиқотлар асосида ўрганилмаган. Қарши шароитига *Th.vulgaris* L. дастлаб 2014 йилда интродукция қилинди. Уруғлар Тимирязев номидаги Москва қишлоқ хўжалик академиясидан келтирилди. Олиб борилган дастлабки тадқиқотлар уни ушбу шароитда яхши ўсиб ривожланганлигини кўрсатди [5].

Уруғларнинг унувчанлиги лаборатория ва дала шароитида ўрганилди. Бунда уруғ унувчанлигини умумий қабул қилинган методлардан, вегетатив органлар морфологияси И.Г. Серебряков [5] бўйича, статистик маълумотлар Г.Н.Зайцев [6] бўйича таҳлил қилинди.

Қарши шароитида ўстираётган ўсимликларда ҳосил бўлган уруғлар текшириб кўрилганида улар пуч эканлиги аниқланди. Шу сабабли тадқиқотлар Москвадан келтирилган уруғлар устида олиб борилди. *Th.vulgaris* L. нинг уруғлари юмалок, тўқ жигарранг тусда, диаметри 0,6-0,8 мм, 4 та косачабарғни бирикиб ўсишидан ҳосил бўлган ёнғоқча ичида жойлашган. Уруғлар жуда майда, 1000 дона уруғининг оғирлиги 0,2-0,3 г ни ташкил этади.

Лаборатория шароитида Петри косачасида *Th.vulgaris* L. нинг уруғларининг унувчанлиги ва баҳор ойларида уруғлар унувчанлигининг ўзгариши текширилди. Шу мақсадда март, апрель ва май ойларининг ўртасида ундирилди. Натижалар таҳлил қилинганда *Th.vulgaris* L. уруғларининг униши учун энг оптимал ҳарорат 20-24<sup>0</sup>С лиги, бунда уруғларнинг унувчанлиги 68 фоизни ташкил этиши аниқланди. Шунингдек, баҳор ойларининг боши, ўртаси ва сўнггида уруғларнинг унувчанлигида айтарли фарқ кузатилмаганлиги қайд қилинди (1-жадвал). Шунингдек, уруғлар каттиқ бўлмаганлиги сабабли лаборатория шароитида тез униб чиқади. Уруғлар униб чиққанидан кейин 2-3 кун ўтиб микропиляр тешикчадан илдизча, 3 кундан кейин эса сарғиш-яшил рангдаги уруғпаллабарг пайдо бўлади.

1-жадв.

***Th.vulgaris* L. уруғларининг лаборатория шароитида униб чиқиш кўрсаткичлари**

Экилган вақти	Ҳарорат, °С	Уруғ униш давомийлиги, кун	Униб чиқиш кўрсаткичи, фоиз
15.03.2017	15–19	3–10	42
	20–24	3–11	66
	25–29	2–13	15
15.04.2017	15–19	2–10	42
	20–24	3–9	68
	25–29	2–13	18
15.05.2017	15–19	3–9	40
	20–24	2–11	61
	25–29	2–12	15

Дала шароитида уруғлар унувчанлиги текшириш мақсадида март ойининг ўртала-рида экилган уруғлар 8-10 кунда униб чиққанлиги ва уларнинг унувчанлиги 58-62 фоизни ташкил этганлиги ва лаборатория шароитидаги кўрсаткичларга анча яқинлиги кузатилди.

2014 йил март ойининг ўнинчи куни очик жойга экилган уруғлар 8 кундан кейин ер юзига ўсиб чиқа бошлади. Майсалар гипокотили оч пушти рангда бўлиб, узунлиги  $4,1\pm 0,4$  мм га тенг. Уруғларнинг униши ер устки, уруғпўсти уруғпаллабарглар билан бир-га ер устига чиқади. Бир кунлик уруғпаллабарг жуда нозик бўлиб, япроғининг бўйи ва эни бир хил: бўйи  $1,2\pm 0,08$  мм, эни  $1,2\pm 0,08$  мм ни ташкил этади. Бу пайтда асосий илдиз узунлиги  $0,7\pm 0,1$  см бўлади.

5 кунлик ўсимликнинг бўйи  $1,0\pm 0,04$  см га етади ва унда ҳақиқий барглар шакл-ланиб бўлади. Бу пайтда уруғпаллабарг япроғи ҳам анча катталашиб, бўйи 2,5 мм, эни 1,6 мм, банди 2,0 мм га етади. Асосий илдиз узунлиги 2-2,5 см бўлиб, 6-8 тагача ён илдизчалар ҳосил қилади.

10 кунлик ўсимликнинг бўйи  $1,4\pm 0,04$  см га етади ва унда кейинги жуфт барглар бўртиб кўрина бошлайди. Асосий илдиз узунлиги 2,5-3 см бўлиб, 14-16 тагача ён илдиз-чалар ҳосил қилади. Вегетациясининг дастлабки кунларида жуда секин ўсган ўсимлик-ларнинг ўсиши бу даврда анча тезлашганлиги қайд қилинди.

20 кунлик ўсимликнинг бўйи  $6,1\pm 0,1$  см га етади ва унда 7 жуфт барг шаклланган бўлади. Дастлабки биринчи бўғиндан биринчи тартибли новдалар шакллана бошлайди. Бу пайтга келиб уруғпаллабарг япроғининг бўйи 3,0 мм, эни 2,5 мм, банди 2,5 мм га етади ва ўсишдан тўхтаб, сарғая бошлайди. Асосий илдизнинг узунлиги 7 см га етади ва иккинчи тартибли ён илдизлар ривожлана бошланади.

Бир ойлик ўсимликда ҳам ўсиш ва ривожланиш жадал бориб, бўйи  $10,2\pm 0,1$  см га етган ўсимликда 10-12 жуфт барг, 1-6 бўғинлардан биринчи тартибли новдалар шакллан-ган бўлади. Асосий илдизда ўсиш секинлашиб, узунлиги 7,5 см га етади ва учинчи тар-тибли ён илдизлар шакллана бошлайди. Бу пайтга келиб уруғпаллабарглар тўлиқ сарға-йиб, айрим ўсимликларда тушиб кетади.

Уруғпаллабаргларнинг умри 30-35 кунни ташкил қилиб, максимал ўлчами бўйи  $3,3\pm 0,1$  мм, эни  $2,6\pm 0,1$  мм га етади.

3 ойлик ўсимликда асосий новданинг ўсиши секинлашиб, биринчи тартибли новда-ларда ўсиш тезлашади. Бу пайтда асосий новданинг бўйи  $11,0\pm 0,1$  см, биринчи тартибли новдалар узунлиги  $5,4\pm 0,2$  см га етади ва ўсимликдаги умумий барглар сони 30-35 жуфтга етади. Асосий илдизда ўсиш секин бориб, узунлиги 8 см бўлади, ён илдизларда ўсиш тезлашади. Дастлаб ҳосил бўлган биринчи тартибли новдалардан иккинчи тартибли новдалар шакллана бошлайди.

Қарши шароитида июнь ойининг ўрталаридан ҳаво ҳароратининг кескин ошиб кетиши оқибатида *Th.vulgaris* L. нинг кўчатлари ўсишини кескин камайтиради ва бунинг натижасида ёз ойларида ўсимликда ўсиш деярли сезилмайди.

Август ойининг иккинчи декадасидан ҳаво ҳароратида пасайиш кузатилгач *Th.vul-гарis* L. кўчатлари жуда секин суръатда қайтадан ўсишни бошлайди. Бу пайтда 6 ойлик бўлган ўсимликнинг баландлиги  $12,1\pm 0,3$  см га тенг бўлади.

Август ойининг охирига келиб ўсимликнинг асосий ва биринчи тартибли шохларида ўсиш тезлашиб, генератив органлар ҳосил бўлиши кузатилди. Вегетация даври тугаллан-масдан анча илгари асосий поя ва биринчи тартибли новдаларда тўпгуллар шаклланди.

Куз ойларидаги илиқ-салқин ҳарорат ўсимликнинг жадал ўсишини таъминлайди. Декабрь ойининг кириши билан бошланган совуқ ҳарорат *Th.vulgaris* L. кўчатларини ўсишдан тўхтатди. Бу пайтда ўсимлик кўчатлари асосий поясининг баландлиги  $28,8\pm 0,6$  см етди, биринчи тартибли новдалар сони 20-22 жуфтга, иккинчи тартибли новдалар 84-90 жуфтга, учинчи тартибли новдалар эса 60-80 жуфтга етди.

Илмий манбалардаги маълумотларга кўра жанубий Ўзбекистон шароитида ёзнинг экстремал даврида кўпчилик дарахт ва буталарнинг новдалари ўсишдан тўхташи, бу

даврнинг тугаши билан қайта ўсиб бошлаши муаллифлар томонидан тадқиқотларда исботланган [7]. Худди шу қонуният ҳаётий шаклига кўра яримбута бўлган *Th.vulgaris* L. да ҳам Қарши шароитидаги кузатишларимизда қайд қилинди.

*Th.vulgaris* L. ниҳоллари очиқ жойда қишлади. Уларда совуқдан зарарланиш ҳолатлари кузатилмади. Эрта баҳорда (февраль ойининг ўрталарида) ўсимликлар ўз вегетациясини бошлайди. Март ойининг иккинчи декадасида уларда генератив органларининг ривожланиши кузатилади.

Қарши шароитида *Th.vulgaris* L. нинг ниҳоллари вегетациянинг иккинчи ва учинчи йилларида икки мартадан, яъни баҳорда март-апрель ойида, кузда сентябрь-октябрь ойида гуллаши кузатилди.

Вегетациясининг иккинчи йилида биринчи тартибли (биринчи йили вегетация охирида ҳосил бўлган) ва иккинчи тартибли новдаларда тўпгуллар шаклланади. Баҳорги гуллар биринчи ва дастлабки иккинчи тартибли новдалардаги тўпгулларда очилади. Кузги гуллар эса охириги биринчи ва иккинчи тартибли новдаларда очилади. Кейинги йили, яъни ўсимлик ҳаётининг 3-йили баҳорида иккинчи ва учинчи тартибли новдаларда тўпгул шаклланади. Кузги гуллар эса охириги иккинчи ва учинчи тартибли новдаларда очилади.

Ўсимликларда вегетациясининг биринчи йили 8-10 тагача, иккинчи йили 90-140 тагача, учинчи йили 100-120 тагача тўпгул ҳосил бўлади (2-жадвал).

2-жадв.

### *Th.vulgaris* L. нинг ўсиши ва шохланиши кўрсаткичлари

Ўсимлик ёши	Ўсимлик бўйи, см	Новдаларнинг шохланиш тартиби			
		биринчи тартибли	иккинчи тартибли	учинчи тартибли	тўртинчи тартибли
1 ойлик	10,2±0,0	6-7	—	—	—
3 ойлик	11,04±0,1	7-8	3-6	—	—
6 ойлик	12,1±0,3	16-18	6-7	—	—
1 ёшлик	28,8±0,6	20-22	84-90	60-80	—
2 ёшлик	38,7±0,6	20-22	140-180	200-220	90-120
3 ёшлик	30,1±0,6	20-22	190-230	260-280	150-180
4 ёшлик	27,1±0,5	20-22	240-270	290-310	200-210

2 ёшли ўсимликларнинг баландлиги 38,7±0,6 см, биринчи тартибли новдалари узунлиги 26,4±0,5 см га, иккинчи тартиблилар - 14,0±0,5 см, учинчи тартиблилар - 9,3±0,4 см, тўртинчи тартиблилар - 2,7±0,3 см га етди. Ўсимликларда биринчи тартибли новдалар сони 20-22 жуфт, иккинчи тартиблилар - 140-180 жуфт, учинчи тартиблилар - 200-220 жуфтидан иборат бўлади. Бу пайтда тўртинчи тартибли новдалар ҳам ҳосил бўлади.

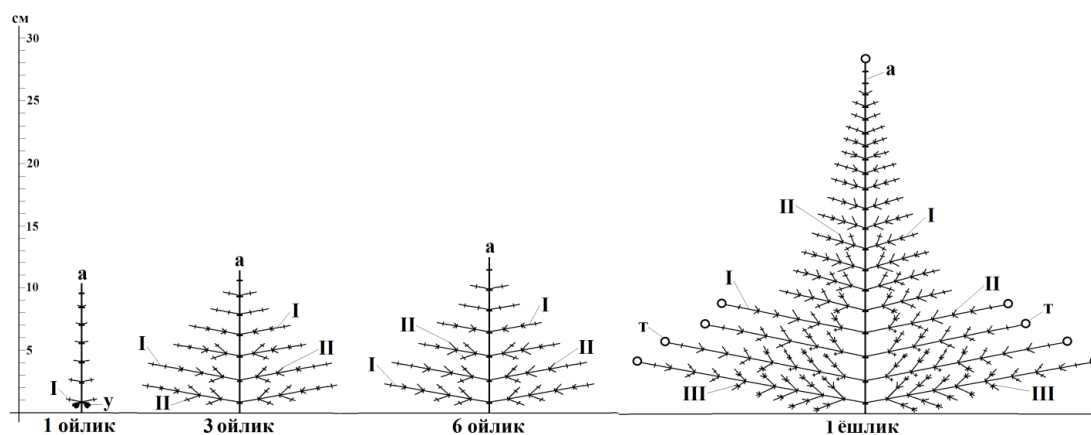

Вегетациясининг иккинчи йилидан бошлаб ўсимликнинг асосий пояси қаттиқ ёғочланиб, бўғим оралиқлари тобора қисқариб боради. Учинчи йили биринчи тартибли новдаларда ҳам ёғочланиш кузатилади. Ўсимликнинг баландлиги 3 ёшли ўсимликларда  $30,1 \pm 0,6$  см ни, 4 ёшлиларда  $27,1 \pm 0,5$  см ни ташкил этади. Вегетация даврининг учинчи йилида ўсимликда тўртинчи тартибли новдалар ҳам ҳосил бўлади.

Ўсимлик ҳаётининг кейинги йилларда шохланиш кузатилмади. Олиб борган тадқиқотларимизда Қарши воҳаси шароитида ўстирилган *Th.vulgaris* L. вегетациясининг иккинчи-учинчи йилларида энг кўп биомасса ҳосил қилишини кўрсатди.

Шундай қилиб, *Th.vulgaris* L. Қарши шароитида яхши ўсиб ривожланиши, ўсимликнинг умумий баландлиги бошқа шароитларда ўстирилган ўсимликларга солиштирилганида анча юқорилиги кузатилди. Вегетациянинг дастлабки йилидаёқ учинчи тартибли шохлар ҳосил бўлиши ва генератив фазага кириши кузатилди. Мўътадил иқлим шароитида бу ўсимлик вегетациянинг 2-йилида генератив фазага кирганлиги қайд қилинган [8]. Ҳаётининг иккинчи йилида тўртинчи тартиблигача шохланиб, энг кўп тўпгул ҳосил қилади (1-3 расм).

**Шартли белгилар:** *a* – асосий новда; *y* – уруғпаллабарг; *t* – тўпгул; *I* – биринчи тартибли, *II* – иккинчи тартибли, *III* – учинчи тартибли новда.

#### Фойдаланилган адабиётлар

1. Атлас лекарственных растений СССР. – Москва, 1962. – С. 558-560.
2. Акопов И.Э. Важнейшие отечественные лекарственные растения и их применение. – Ташкент, 1990. – С. 521-522.
3. Шрегер А.И., Муравьева Д.А., Пакалн Д.А., Ефимова Ф.В. Лекарственная флора Кавказа. – Москва, 1979. – С. 278-281.
4. Насриддинова М. Р. Перспективы культивирования некоторых видов рода *Thymus* L. в условиях г. Карши. // Высшая школа. Науч.-практ. журнал. – Уфа, 2017. – №14. – С. 13-14.
5. Серебряков И.Г. Морфология вегетативных органов высших растений. – М.: Наука, 1952. – 391 с.
6. Зайцев Г.Н. Обработка результатов фенологических наблюдений в Ботанических садах // Бюлл. Глав. Бот. сада. – М., 1974. – № 94. – С. 3-10.
7. Ёзиев Л.Х. Опыт интродукции древесных растений в южный Узбекистан. – Ташкент: Фан, 2001. – 210 с.
8. Аль Карави Х. Особенности роста, развития и биохимического состава хозяйственно значимых представителей рода *Thymus* L. в условиях нечерноземной зоны Российской Федерации. Дисс... канд. биол. наук / – Москва, 2018. – 158 с.

#### РЕЗЮМЕ

Мақолада *Thymus vulgaris* L. интродукциясига доир айрим хусусиятлар кўриб чиқилган. Қарши воҳаси шароитига илк марта интродукция қилинди, интродукция шароитида ўсиши ва ривожланиши ўрганилди. Ҳаётининг биринчи йилида учинчи тартиблигача шохланиши аниқланди, бир ёшли ўсимликнинг генератив фазага кириши кузатилди.

#### РЕЗЮМЕ

В статье рассматриваются некоторые аспекты интродукции *Thymus vulgaris* L. впервые интродуцированных в условиях Каршинского оазиса, изучен рост и развитие в условиях интродукции. В первый год жизни наблюдается третий порядок ветвления, а однолетние растения вступают в генеративную фазу.

#### SUMMARY

The article discusses some aspects of the introduction of *Thymus vulgaris* L.. Introduced for the first time under the conditions of the Karshi oasis, growth and development under the conditions of introduction were studied. In the first year of life, a third branching order is observed, and annual plants enter the generative phase.

СОҲИБҚИРОН САЛТАНАТИДА БИБИХОНИМНИНГ  
ТУТГАН ЎРНИ

Бўриев О., Раҳмонов Ф. (ҚарДУ)

**Таянч сўз ва иборалар:** Сароймулк хоним, Бибихоним, катта малика, Соҳибқирон Амир Темур, буюк ҳукмдор, Қўрагон, Самарқанд, мадраса, масжид, Шохрух Мирзо, Мирзо Улугбек, Муҳаммад Султон, Халил Султон.

**Ключевые слова:** Сараймулк Ханим, Бибиханим, старшая принцесса, Сахибкиран, Амир Темур, великий царь, Кураган, Самарканд, медресе, мечеть, Шахрух Мирза, Мирза Улугбек, Мухаммад Султан, Халил Султан.

**Key words:** *Saraymulk xanim, Bibixanim, elder princess, Sohibkiran, Amir Temur, great king, Kuragan, Samarkand, mosque, Shoxruh Mirza, Mirza Ulugbek, Muhammed Sultan, Xalil Sultan.*

Кўп асрлик ўзбек миллий давлатчилиги тарихига назар ташласак, аёллар ичидан ҳам етук арбоблар етишиб чиқишиб, мамлакат сиёсий ва ижтимоий ҳаётида муҳим мавқега эга бўлишганини кўраемиз. Чунки аёллари пок, тарбия кўрган, фозила бўлган миллатни асло енгиб бўлмайдилар. Она юртимизда вояга етган ана шундай оқила, тадбиркор, ватанпарвар аёллардан Темур хотун (Тўмарис), Қабач хотун, “Тағшоданинг онаси”, Сароймулк хоним (Бибихоним), Гавҳаршодбегим, Гулбадан бегим, Нодирабегим, Увайсий, Кенагасхоним, Қурбонжон додхо, шунингдек, қаҳрамонлик эпоси– “Алпо-миш” даги Ойбарчинларнинг табаррук номлари тарихимиз зарварақларига абадий муҳрланган.

Зеро, Ҳиндистоннинг машҳур давлат арбоби ва мутафаккири Жаваҳарлабл Неру ёзганидек, “Дунёнинг ўтмиш тарихи, буюк эркаклар ва аёллар амалга оширган улуғ ишлар тўғрисида фикрлаш фавқулодда мароқлидир. Тарихни ўқиган яхши. Лекин уни яратишга ҳисса қўшиш янада қизиқарли ва эътиборлидир”. Шу маънода Амир Темур ва ворислари даври тарихини, хусусан Соҳибқирон, унинг шахсияти, хонадонининг ўтмишини ўрганиш ҳам ниҳоятда аҳамиятлидир.

Темурбек сиёсатини мукамал мустаҳкамлаш ва ривожланишида Темурий маликаларнинг (Бибихоним, Хадича бегим, Хонзода бегим, Нуржаҳон бегим, Аржуманд бону, Жоҳоноро бегим, Зебунисо бегим) ўрни бекиёс таҳсинга лойиқдир. Маликалар орасида оқила маслаҳатгўйлар, забардаст олималар, тарбиячилар, етук донишмандлар, ҳассос шоиралар, санъаткорлар етишиб чиқишган [1:3-5].

Айниқса, буюк бобокалонимизнинг бош маликаси, салтанат таянчи ва суянчи, фозила аёл Сароймулк хоним (Бибихоним) нинг ҳаёти, фаолияти, тақдири ҳам ниҳоятда сермазмун ва ибратлидир [2: 25-34].

Турон маликаси Бибихоним, асл исми Сароймулк хоним (1341-1408) Амир Темурнинг катта хотини, Чиғатой улусига мансуб мўғул хонларидан бири Қозонхоннинг қизи бўлган. У ҳозирги Муборак шаҳри яқинидаги Занжирсарой қишлоғида таваллуд топган. Қозонхон тахтдан мосуво этилиб, қатл қилинган пайтда қизалоқ эндигина беш ёшда эди. Сароймулк хоним балоғатга етгач, 1355 йилда Амир Қозоғоннинг набираси, Мовароуннаҳр ҳукмдори амир Хусайн ибн амир Мусаллаб ибн амир Қозоғон унга уйланган.

1370 йил 9 апрелда Соҳибқирон Амир Темур жангда амир Хусайнни енгиб, Мовароуннаҳр ҳукмронлигини ўз қўлига олади. Хусайн Хутталон ҳокими Кайхусрав томонидан қатл этилган. Амир Хусайннинг бир неча нафар хотинлари бўлиб, ҳарамининг улуғ бекаси Тармаширинхоннинг қизи Суюнч Қутлуғ Оқа эди. Соҳибқирон мазкур ҳарамдаги маликалар орасида Қозонхоннинг қизи 27 ёшли Сароймулк хонимни, Баён Сулдузнинг



қизи Улус Оқо бегимни, Хизр Ясавурийнинг қизи Ислон Оқо бегимни ҳамда Тағо туркон Хотунни танлаб, олиб идда(иддат ал-маръа) муддати, яъни уч ой ўтгач, ўз никоҳига олган.

Идда, иддат ал-маръа (араб. маълум вақт, аёллар учун белгиланган муҳлат)- шариат бўйича эри ўлган ёки эридан ажралишган хотинлар бошқа эрга чиқиши учун ўташи шарт бўлган муҳлат. Бундай аёлларга идда ўтмагунча эрга чиқиши тақиқланган: бева учун идда 4 ойу 10 кун, эридан ажралишган аёл учун 3 ой белгиланган. Муддатнинг белгиланиши Қуръонга асосланган ҳолда шариатга киритилган бўлиб, аёлнинг ажралган ёки ўлган эридан ҳомиласи бор ёки йўқлигини аниқлаш билан боғлиқ бўлган. Эридан талоқ ила ажралган аёл, иддани эри ила яшаган уйда ўтказиши лозим. Чунки бу яна қайта ярашиш учун берилган имкониятдир. Ҳомиладор аёлнинг эри вафот этса ёки талоқ қилган бўлса, иддаси туккунча бўлиб, туғса иддадан чиққан [3: 104].

Юртимиз тарихига оид мавжуд ўрта аср манба ва адабиётларида

(Низомиддин Шомий, Шарафуддин Али Яздий, Муъиниддин Натанзий, Ҳофизи Абру, Абдураззоқ Самарқандий, Ибн Арабшоҳ, Фасиҳ Хавофий, Руи Гонсалес де Клавихо ва бошқалар) ҳамда замондош тарихчилар (Б.Аҳмедов, Т.Файзиев, А.Зиё, П.Равшанов, А.Бердимуродов асарларида) Амир Темурнинг садоқатли умр йўлдоши, салтанатнинг таянчи, ибратли оила соҳибаси, маърифатли ва доно малика Бибихонимнинг мураккаб ҳаёти ва фаолияти ҳақида анча маълумотлар мавжуд [4]. Шунингдек, Ўзбекистон халқ шоири Хуршид Давроннинг “Самарқанд ҳаёли” китобидаги “Бибихоним қиссаси ёки тугамаган дoston” тарихий-бадиий асари ҳам ниҳоятда қизикарлидир [5:108-180].

Лекин катта хонимга бағишланган алоҳида тарихий асар ҳанузгача яратилмаган. Демакки, тарихий манбаларда келтирилган маълумотларнинг барчаси Бибихоним Амир Темурнинг мухтарама, нуфузли ва фозила бош рафикаси бўлганлигини тўла тасдиқлайди.

Амир Ҳусайн ҳарамидagi бошқа хотинлар – Суюнч Кутлуғ Оқа Баҳром Жалойирга, Дилшод оқа Зинда Хашмга, Одилмулк Амир Жокуга, Амир Ҳусайннинг қизи эса Элчи Буғога ҳадя қилинган.

Темурбек Сароймулк хонимни ўз никоҳига киритиб, “кўрагон”, “куёв” унвонига мушарраф бўлган. “Кўрагон” мўғулча сўз бўлиб, “хон куёви” деган маънони ифодалайди. Зеро, Сароймулк хоним мўғул хони қизи бўлгани туфайли Соҳибқирон “мўғул хонининг куёви”, яъни “Амир Темур Кўрагон”номини олган[6:14]. Профессор А.Аҳмедов “Кўрагон” атамаси ўрнига “Тўрагон” ни қўллашни таклиф қилган эди. Ўзбек миллий комусида қайд этилганидек, Кўрагон, Курагон, Гургон (мўғулча-куёв)-Чингизхон хонадонига мансуб маликаларга уйланган шахсларга берилган унвон.

Бу унвонни олганлар фахрланиб ҳам юрганлар. Кўрагон мўғуллар истилосидан кейин ҳам қўлланилган. Амир Темур ва темурийлар даврида бу унвон киши исмига қўшиб айтилган. Масалан, Амир Темур Кўрагон, Мироншоҳ Кўрагон, Улуғбек Кўрагон. Кўрагон унвонига эга амирнинг бошқаларга қараганда имтиёзлари бўлган [7:188]. Шунингдек, Амир Темур ва темурийлар (Султон Маҳмудхон, Муҳаммад Султон, Муҳаммад Жаҳонгир, Халил Султон, Шоҳрух Мирзо, Улуғбек Мирзо) зарб этирган тангаларда ҳам “Кўрагон” унвони битилган [8].

Соҳибқирон малика Сароймулк хонимни ўз никоҳига киритгунга қадар ҳарамида бошқа хотинлари ҳам бор эди. Лекин Сароймулк хоним ҳарамдаги барча маликалардан энг улуғи ҳисобланиб, “катта хоним” ёхуд “Бибихоним” деган унвонга сазовор бўлган. Албатта, бундай эъзозга мушарраф бўлиши учун етарлича ақл-заковат, дид-фаросат ва фикрлаш доирасининг кенглиги асосий омил бўлган, албатта. Бибихоним биринчи, бош бека сифатида етакчи ўринни эгаллаган.

Темурбек 1397 йилда Кониғилда тўй уюштириб, Хизр Хўжа ўғлон қизи Тўқалхонимга уйланган ва икки қарра хоннинг куёви бўлган. Тўқал хоним “кичик хоним” саналган. Муаррих Ибн Арабшоҳ кўрагон – мўғулча “хатан”, (“хонкуёви”) деб ёзган эди [9:71]. Алишер Навоий кўрагоний – куёв хон куёви, кўрагонлик куёвлик деб изоҳ берган [10:139].

Соҳибқироннинг фарзандлари ҳам Чингизхон авлодига уйланишган. Масалан, Жаҳонгир Мирзо Олтин Ўрда хони Ўзбекхоннинг набираси Суёнбека (Хонзода)га уйланишган. Суёнбека Жаҳонгир Мирзо вафотидан сўнг Мироншоҳ Мирзо никоҳига кирган. Мирзо Улуғбек Ўгадай Қоон, кўғирчоқ қоон Султон Махмудхон қизи Оқ Султон хонга уйланиб, кўрагонлик мартабасига эришган. Ҳайдар Муҳаммад Дуғлатнинг Муҳаммад Хусайн Мўғулистон хони (Чигатойхон авлоди) Юнусхоннинг учинчи қизи Хўбнигор хонимга уйланиб, кўрагонликка муяссар бўлган. Машхур муаррих Муҳаммад Ҳайдар Андижон ҳокими Султон Саидхоннинг синглиси Моҳибсултонни олиб, кўрагонликка эришган. Бобурий ҳукмдорларда ҳам кўрагон мартабали ҳукмдорлар учрайди.

Амир Темур даврида аёлларга ҳам юксак эҳтиром кўрсатилган. Муаррих Ибн Арабшоҳнинг маълумотида кўра, ҳатто қиз туғилса улар ўз номлари билан аталмаган, балки “мастур – пардали бола” деб номланган. Сароймулк хоним – Бибихоним, Севинбека, Хонзода бегим, Тўқал хоним – “кичик хоним” деб уларга улуғловчи номлар билан ҳурмат-иззат кўрсатилган.

Манбалар далолатича, Бибихоним “маҳдулэ” фахрий унвонига эга бўлган. Демакки, маҳд улэ-подшоҳларнинг катта хотинига берилган фахрий унвон ҳисобланган [11].

Тарихий манбаларга кўра, Бибихоним замонасининг юксак идрокли, фаросатли, тадбиркор етук ақл-заковат соҳибаси, ҳусн-латофат бобида ҳам беназир эди. Бибихоним инсонпарвар, Ватанни севувчи, мамлакатнинг сиёсий-ижтимоий, иқтисодий ва маданий ҳаётидан яхшигина хабардор бўлган, салтанат ишларида доно маслаҳатлари билан фаол қатнашиб турган оқила аёл бўлган. У айниқса, илм-маърифатга алоҳида эътибор билан қараб, толиби илмларга ҳомийлик қилган.

Темурбек ҳарбий юришларида севимли рафиқаси Бибихонимни ўзига маслаҳатчи сифатида кўпинча бирга олиб юрган. Тарихий манбаларга кўра, ўта зийрак, тадбиркор малика салтанатни бошқаришда вужудга келган айрим муаммоларни ҳал қилишда ўзининг фойдали маслаҳатлари билан фаол қатнашган. Соҳибқирон Бибихонимга ошқора бўйсунмаса-да, бироқ унинг оқилона маслаҳатларига ўзида қандайдир зарурият сезиб турган. Бибихоним деганда бевосита кўз ўнгимизда Соҳибқирон бобокалонимизнинг жуфти ҳалоли, давлат ва жамоат ишларида арбоблик даражасида юксалган ҳар қандай сиёсатчини лол қолдирадиган доно ва тадбиркор аёл кўз олдимизга келади.

Нақл қилишларича, Амир Темур Эронга қарши юриш бошлаганда Исфохон қамали кўпга чўзилиб, кўшинни озуқа билан таъминлашга маблағ етишмай қолган. Ниҳоят Амир Темур Самарқандга чопар йўллаб, Бибихонимга мактуб жўнатган. Мактуб жуда қисқа бўлиб, “Кўшиннинг захираси тугади, зар юборинг”, дейилган. Бибихоним мактуб мазмунидан огоҳ бўлгач, мактубнинг орқа томонига” Улуғ амир, зарингиз тугаган бўлса, сиёсатингиз ҳам тугадими ?” – деб ёзган ва уни чопарга тутқазган. Катта малика Темурбекка ёзган мактублари охирида ўзини “завжангиз Биби” деб атаган экан.

Амир Темур мактубни олгач, Бибихонимнинг кинояли гапини ўйлаб, ниҳоят бир қарорга келган: лашкаргоҳда сўйилган кўй, қорамол, от ва туя суякларини ўша куниёқ йиғдирган, турли ҳажмларда қирқтирган, катта ҳажмдагисига катта қиймат белгилаб, кичигига кичик қиймат, унга пўлат муҳрни қиздириб тамға бостирган ҳамда муваққат пул ўрнида муомалага киритишга фармон берган. Натижада кўшни шаҳар ва қишлоқларда суяк пулга кўшин учун озиқ-овқат сотиб олинган. Тез кунда Исфохон шаҳри таслим бўлгач, суяк пуллар зар билан алмаштирилган.

Амир Темурнинг ҳарбий юришларида Бибихоним уғруққа бошчилик қилган. Уғруқ – подшоҳ, хон, султонларнинг оила аъзолари ва уларнинг тирикчилик анжомлари ортилган қарвон. Шаҳзодалар ёки улуғ амирлардан бири кўшини билан уғруқни кўриқлаган [11:626].

Амир Темур саройида жорий қилинган тартибга кўра, чет эллик элчиларни қабул қилиш маросимларида ҳукмдор ёнида хотинлари ҳам иштирок этишган. Испания (Кастилия) қироли Генрих III нинг Самарқанд ҳукмдори Соҳибқирон ҳузурига юборган

элчиси Руи Гонсалес де Клавихонинг ёзишича, Амир Темур 1404 йил 8 сентябрь – душанба куни Самарқанд яқинидаги “Дилкушо” боғида элчиларни қабул қилган.

Қабул маросими катта зиёфат ва тантана билан бошланган. Элчи Клавихонинг ёзишича, қабул маросимида ҳукмдор Темурбек ёнида Бибихоним (Каньо) улуғ малика бошлиқ бошқа хотинлари ҳам юзларига парда ташлаб ўтиришган. Катта малика салтанат бошқарув ишларида, курултойларда, кенгашларда, машваратларда давлат арбоблари ва амирлар билан тенг ҳуқуққа эга бўлган.

Испания қироли юборган ҳадялар орасида буюк ҳукмдорга кўпроқ қизил мовут маъқул бўлган. Бу ҳақда у ўз хотинлари, энг аввало Бибихоним билан фикрлашган. 1404 йил 17 октябрда (жума куни) катта хоним ҳам меҳмонларга зиёфат берган.

Элчи Соҳибқирон боғларида берилган зиёфатларнинг тўкин-сочинлиги, боғлардаги ранг-баранг ипак чодирлар, ундаги олтин, кумуш жиҳозлару боғларнинг ўта нозик дид ва фаросат билан безатилгани ҳақида мароқ билан ҳикоя қилган [12:170,180-181]. Элчининг Бибихоним ҳақидаги маълумотлари алоҳида илмий тадқиқотни талаб этади, албатта.

Амир Темур набиралари тарбиясига давлат аҳамиятига эга бўлган вазифа сифатида қараб, уларни вояга етказишни оқила Бибихонимга ишониб топширган. Соҳибқирон ҳомиладор келинларини ўз саройига олиб келиб, алоҳида эътибор билан парвариш қилдирган. Келинлари кўзи ёригач, чақалоқларни онасидан ажратиб олиб, махсус энагаларга топширган. Бу ишларнинг барчаси Бибихонимнинг назорати остида бўлган. Ўғил набиралар маълум ёшга етгач, уларга отабеклар белгиланган. Ақлли, тадбиркор ва билимли одамлардан танлаб олинган отабеклар Темурбекнинг набираларига ўша даврнинг етук кишилари эгаллашлари лозим бўлган барча зарур тарбияларни берган.

Темурбек қизлари ва хотинларига атаб гўзал боғлар барпо эттирган ҳамда алоҳида ғамхўрлик қилган. Хотинлари давлат ишларига аралашмаган, баъзан у ёки бу шахзодага нисбатан Соҳибқироннинг қаҳр-ғазабини юмшатишда қатнашишган. Бибихоним ўзига нисбатан Темурбекнинг муҳаббати қанчалик кучли бўлмасин, лекин давлат ишларига умуман аралашмаган [13:41-42].

Бибихоним фақат Чингизий хонлар авлоди эканлиги учунгина эмас, балки айна оқила ва маънавиятли аёл бўлганлигидан ҳам Темурбекнинг меҳр-муҳаббатини, ҳурмат эътиборини қозонган. Буюк ҳукмдор бошқа хотинларидан кўра кўпроқ айнан шу катта хотинини ҳарбий юришларда ҳамроҳ қилишига Бибихонимнинг ана шу эзгу фазилатлари сабаб бўлган, албатта [5:137].

Тарихий манбаларда Амир Темурнинг Ироқ ва Озарбайжонга қилган ҳарбий юришларида Бибихонимни ўзи билан олиб юрганлиги ҳақида маълумотлар мавжуд. Ўша сафарда Султонияда Темурбекнинг ўғли Шоҳрух Мирзо икки нафар ўғил фарзанд кўради. Гавҳаршодбегимдан Улуғбек Мирзо, исми бизга номаълум бўлган хотинидан эса Иброҳим Султон туғилиб, анъанага кўра бу гўдак шахзодалар тарбияси Бибихонимга топширилган. Бўлажак буюк мунажжим Мирзо Улуғбек ҳам бувиси Бибихонимнинг тарбиясини олган. Катта малика Соҳибқироннинг Ҳиндистон, Туркия ҳукмдори Боязид Йилдирим ва Миср султони Носируддин Фараж устига юришларида ҳам қатнашган.

Муаррих Фасиҳ Хавофий “Мужмали Фасиҳий” да ёзадики, 1387 йилда Амир Темур Кўкча Тенгиз ёнида турганида, унинг олдида Шоҳрух Султон ва Халил Султонни олиб Бибихоним келган. Бу Амир Темурнинг барча фарзандлари ва набиралари мурғаклигидаёқ оқила малика Бибихоним тарбиясига берилганлигини тасдиқлайди. Бош маликанинг тарбиясини олган Шоҳрух Султон ва Халил Султон санъат ва адабиётга, Мирзо Улуғбек эса илм-фан, адабиётга ва мусиқага қизиқишган. Демакки, Бибихонимнинг ўзи ҳам маърифатли ва фозила аёл бўлган [5:136-137].

Тарихий манбаларда Бибихонимнинг Соҳибқиронни узоқ сафарларга кузатиб ва кутиб олгани, тўй-маъракаларда фаол қатнашгани, бунёдкорликда улуғ ҳукмдорга доимо амалий маслаҳатлар берганлиги муҳрланган. Амир Темур Бибихонимдан фарзанд кўрма-

ган. Аммо буюк ҳукмдор ўз ўғли Шоҳрух, суюкли набиралари Муҳаммад Султон, Халил Султон, Улуғбек ва бошқа мирзоларни бевосита зукко Бибихоним тарбиясига ишониб топширган эди.

Бибихоним Мирзо Улуғбек ва Иброҳим Султонга етарли тарбия берган. 1394 йил май ойида Соҳибқирон хотинлари ва болаларини Арманистон ва Кавказ ортига, ўз хузурига чақирган. 1395 йилнинг баҳорида Самарқандга қайтарилган. Амир Темурни Ҳиндистонга юришида катта хоним ва Улуғбек Мирзо Кобулгача кузатиб қўйишган. 1399 йил 30 мартда Бибихоним бошчилигидаги шахзодалар ва амирларнинг хотинлари ғолиб Темурбекни кутиб олишган.

Бибихоним бошлиқ уғруқ 1400–1407, 1402–1403 йилларда Султонияда бўлган. 1403 йилда Улуғбек ва Иброҳим Мирзолар ва бошқа шахзодалар Бибихоним иштирокида Темурбекни Арзирумда кутиб олишган. Етти йиллик уруш охирида, яъни 1404 йилда бош малика раҳбарлигидаги шахзодалар Ферузқўҳдан Самарқандга қайтишган [14:5-6]. Бибихонимни биргина Мирзо Улуғбекни тарбиялаб вояга етказганлигининг ўзи оламшумул аҳамиятга молик дейиш мумкин.

Соҳибқирон хонадонида фарзанд туғилганлиги ҳақидаги ёки бошқа хушxabарларни ҳам катта хоним ўз эрига етказиш ҳуқуқига эга бўлган. Салтанатдаги баъзи ички муаммолар ва ихтилофлар ҳам катта хоним иштирокида бартараф этилган. Темурбек давлати бошқарувида Бибихонимга эҳтиёж сезган. Улуғ ҳукмдор бетоблигида, ҳаттоки умрининг охириги дамларида ҳам Темурбекнинг ёнида Бибихоним бўлган. Икки буюк инсон ўртасидаги ўзаро ҳурмат ва муҳаббат ришталари ниҳоятда кучли эди.

Шунингдек, Бибихоним Соҳибқирон амирлари, хорижий сиёсатдонлар билан ҳам тил топишиб, мавжуд муаммолар ечимига кўмаклашган. Буюк ҳукмдорнинг Хитойга юришида унда Сароймулк хоним ҳам қатнашган ҳамда унинг ёнида Туқалхоним ва Туман оқалар ҳам бўлишган.

1405 йил 18 февралда Амир Темур Ўтрорда вафот этгач, Самарқанд тахтига унинг набираси Халил Султон Мирзо (1384–1411) ўтирган. Бу пайтда Бибихоним бошига ҳам кўп кулфатлар тушган. Муаррих Ибн Арабшоҳнинг маълумотига кўра, Халил Султон Мирзонинг хотини Шодмулк бегим 1408 йилда 65 ёшли Бибихонимни эрга бердирган ва кўп ўтмай Тўқалхоним билан бирга заҳарлаб ўлдиртирган .

Соҳибқирон билан қарийб 40 йил ёстикдош бўлган Бибихонимнинг жасади ўзи қурдирган мадраса ёнидаги макбарада тош тобутга солиниб мўмиёланган ҳолда дафн қилинган. Катта маликанинг қабрини дастлаб талончилар, сўнгра 1927 йилда рус олимлари очишган. 1941 йил 18 июнда Гўри Амир макбарасида абадий уйқуга кетган Амир Темур, Шоҳрух, Муҳаммад Султон ва Улуғбек Мирзоларнинг қабрлари очилган. Бу пайтда Бибихонимнинг ҳам қабри очилиб, жасади текшириш мақсадида Тошкентга олиб кетилган. Кейинчалик яна Самарқандга элтиб қўйилган.

Муборак ҳадисларда “Жаннат аёлларнинг оёғи остидадир“ деб бежизга ёзилмаган. Демакки, биз юқорида тилга олган Бибихоним етук салтанат соҳибининг аёли сифатида давлат ва жамоат ишларида арбоблик даражасига кўтарилган. Ҳар қандай эркак сиёсатчи ҳам ҳавас қилса арзийдиган аёл бўлган .

У ўз замонасининг гўзал, зукко, доно, беназир аёли бўлиб, юрт тинчлиги, Ватан равнақи, ободлиги, халқ фаровонлиги ва осойишталигига бутун куч-ғайратини бағишлаган.

Бибихоним, энг аввало давлат, сулола ишларида, ташқи сиёсатда катта мавқега эга бўлиш билан бирга шахзодаларнинг тарбиясига ҳам катта эътибор берган. Шу боисдан Соҳибқирон уни ниҳоятда ҳурмат қилган ва доимо суянган. Ана шу юксак ишонч, суянч, меҳр устуворлиги натижасида Темурбек Бибихонимга бош малика мақомини бериб, хорижий давлатлар билан ҳам бемалол мулоқот қилиш ҳуқуқини унга ихтиёр қилган.

Хуллас, Соҳибқирон салтанатининг катта хоними Сароймулк хоним (Бибихоним) нинг ҳаёти ва серқирра фаолиятига оид мавжуд маълумотларни тўплаш ва теран ўрганиш,

қиёсий таҳлил қилиб, умумлаштирган ҳолда алоҳида рисола яратилса темуршунослик, қолаверса Ватан тарихи янги саҳифалар билан бойиши ва ҳозирги авлодга, айниқса хотин-қизларга ҳам энг зарур сабоқ ва ибрат намунаси бўлиши шак-шубҳасиздир.

#### Фойдаланилган адабиётлар

1. Fayziyev T., Temuriy malikalar. 2-nashri. – T.: O'zbekiston, 2012. – 72 б.
2. Азамат Зиё. Амир Темур давлатида аёллар мавқеи (Сароймулк хонимнинг ҳаёти ва фаолияти) // Ўзбекистон тарихи, 2001 йил 1-сон. – Б. 25-34.
3. Ислом энциклопедияси. – Т.: ЎзМЭ ДИН, 2004. – 313 б.
4. Раҳматуллаева А. Амир Темур салтанати тарихнавислиги. – Т.: Фан ва технология, 2010. – 96 б.
5. Хуршид Даврон. Самарқанд ҳаёли. – Т.: Камалак, 1990. – 320 б.
6. Файзиёв Т. Бибиҳоним. ЎзМЭ, 2-ж. – Т.: ЎзМЭ ДИН, 2001. – 704 б.
7. ЎзМЭ, 5-ж, Т.: ЎзМЭ ДИН, 2003. – 704 б.
8. Тўхтиев И. Темур ва темурийлар сулоласининг тангалари. – Т.: Фан, – 43 б.
9. Ибн Арабшоҳ. Амир Темур тарихи. К.1. – Т.: Меҳнат, 1992. – 328 б.
10. Навоий асарлари учун қисқача луғат. – Т.: Фан, 1993. – 374 б.
11. Аҳмедов Б. Амир Темур. Тарихий роман. – Т.: Халқ мероси, 1995. – 640 б.
12. Руи Гонсалес де Клавихо. Самарқандга – Амир Темур саройига саёҳат кундалиги (1403-1406 йиллар). – Т.: Ўзбекистон, 2010. – 310 б.
13. Бердимуродов А. Гўри Амир мақбараси. – Т.: Халқ мероси, 1996. – 75 б.
14. Пасилов Б. Улғубек. – Т.: Abu matbuot-komcraft, 2006. – 28 б.

#### РЕЗЮМЕ

Ушбу мақолада Соҳибқирон Амир Темурнинг катта хотини Сароймулк хоним (Бибиҳоним) нинг ибратли ҳаёти, темурий шахзодаларни тарбиялашдаги фаолияти ва салтанатдаги мавқеи янги тарихий манбалар асосида ёритилган.

#### РЕЗЮМЕ

В данной статье на основе новых исторических данных освещается жизнь старшей жены Амира Тимура Сараймулк-ханум (Бибиханум), ее роль в воспитании детей Тимуридов и её положение в государстве.

#### SUMMARY

This article describes the life of Saraymulkhanim (Bibi Khanim), the wife of Amir Temur, and his role in the education of Temur's princes and his reign in new sources.

## ХОРАЗМ ҚАДИМГИ ДУНЁСИДА ҚИШЛОҚ ЖАМОАЛАРИ ТУРАР ЖОЙЛАРИНИНГ ЖОЙЛАШУВИ ВА ТИПОЛОГИК ХУСУСИЯТЛАРИ

Қурбанов М.А. (УрДУ)

**Таянч сўз ва иборалар:** *Бутентау, Қанғақалъа, Одоитена, Кушқалъа, Дингильжа, Оқчадарё.*

**Ключевые слова:** *Бутентау, Канга-кала, Адейтена, Кушкала, Дингильджа, Акчадарья.*

**Key words:** *Butentau, Kanga-kala, Adeyteta, Kushkala, Dingilja, Akchadarya*

С.П.Толстов раҳбарлигидаги Хоразм археология-этнография экспедицияси ва Қорақалпоғистон Республикаси илмий марказларининг археологик гуруҳлари ходимлари томонидан Хоразм воҳаси ва унга ҳудудий жиҳатдан уланиб кетган Сарикамишбўйи ҳудудларида аҳоли томонидан бунёд қилинган тарихий обидаларда кенг қамровли тарзда олиб борилган археологик изланишлар натижаларига асосланган нашрларидаги тарихий маълумотлар зироаткор аҳолининг милоддан аввалги VII аср охири – V асрларда паҳсахом ғиштли турар-жойларнинг жойлашиши, мезморий тузилиши, уларнинг типологик хусусиятларини илмий таҳлил қилишда назарий манба бўлиб хизмат қилади. Геологик тадқиқотлар натижаларига кўра, кайназой эрасининг тўртламчи даври босқичларида Заунгизи Қорақумидан Орол денгизи жанубий соҳили этагига уланиб кетган текисликда Сарикамишбўйи, Оқчадарё ва Оролбўйи ҳавзалари вужудга келган (1-илова) [9, 73].

Археологик изланишлар натижаларига кўра, V-IV минг йилликдан – милoddан аввалги IX аср иккинчи ярмигача ёғоч устунли ярим ертўлалари турар-жойларни бунёд қилиш бронза даври қабилалари фаолиятларида устувор йўналишлардан бири бўлган [8, 3-208].

Милoddан аввалги IX аср охири – VIII аср биринчи ярмини қамраб олган тарихий даврда Хоразм воҳасида турар-жойлар қурилишида ўзгаришлар юз берган. А.С.Сағдуллаев хулосасига кўра, милoddан аввалги I минг йиллик бошларида шимолий Бактрия зироаткор аҳолиси Қашқадарё воҳаси ва ўрта Амударё ҳудудларини ўзлаштириб, турар-жойларни бунёд қилганлар [6, 15-16].

Милoddан аввалги VIII-VII аср охирларида Амударё Довдон ирмоғи сув режими-нинг юксак даражада бўлиши муносабати билан, унинг қуйи қисмида кўпсонли доимий бўлган сув ҳавзалари ҳосил бўлиб, у тарихий адабиётларда Тунидарё атамасини олган. XX асрнинг 70-йилларида Д.Дурдиев Канга-2 ёдгорлигида археологик қазишма ишларини олиб бориб олинган моддий ашёларни илмий таҳлил қилиб, унинг тарихий санасини милoddан аввалги VII-VI асрларга оид деган хулосага келган [4, 36-37].

Тарихий маълумотларга кўра, Қанғқақалъа – Сарикамишкўли ҳудуди тизимидаги Қанғақир баландлиги жануби-ғарбий қисмига тўғрибурчак шаклда барпо қилинган. Ҳажми тўғрибурчак шаклда 233х200 м, яъни 4,5 га. Ёдгорликнинг шимолий, шимоли-шарқий ва қисман ғарбий томони икки қаторли мудофаа девор билан ўраб олинган. Унинг қурилиши икки тарихий даврдан иборат: биринчи қурилиш даврида (кенглиги 3,1 м) йўлакка эга бўлган икки қаторли пахса девор қурилган. Иккинчи қурилиш даврида эса пахса девор устки қисмига квадрат гиштли девор тикланган (40х40х10 см). Шимолий деворда 3та, ғарбий деворда 1та буржлар қолдиғи сақланиб қолган. Ташқи девор тўртбурчакли буржлар найза ўқи шаклда шинақларга эга. Ёдгорлик милoddан аввалги V асрда қурилган деган хулосага келинган [7, 227-230].

Таъкидлаш лозим бўладики, айрим тадқиқотчиларнинг Ўрта Амударёдаги қалъаларнинг қурилиши тарихий сана жиҳатидан Парфия маданияти таъсири ҳамда Тажан дарёси ҳавзасидаги қабилаларнинг Қуйи Амударёга миграцияси тўғрисидаги хулосаларига қўшилиб бўлмайди.

Тарихий маълумотларга қараганда, Ўрта Амударё сўл соҳили этагига туташган 20 м баландликда Қашқадарё воҳасидан келган зироаткор аҳоли гуруҳи вакиллари Одойтепага асос солганлар. У квадрат шаклда, тўрт томони мудофаа девор билан ўраб олинган. Ташқи девори тўғрибурчакли буржларга эга. Ёдгорлик милoddан аввалги IX-VIII асрларга оид бўлган. Шу билан бирга, Одойтепадан 90 км шимоли-ғарбидаги баландликка қурилган Қушқалъа ёдгорлигида қазишма ишлари олиб борилиб, унинг тарихий санасини милoddан аввалги VII-VI асрларга оидлиги тўғрисида тарихий маълумотлар қайд қилинган [6, 24].

Бутентоу – Хоразм археология-этнография экспедицияси ходимлари нашрларида ёдгорлик тўғрисида илк тарихий маълумотлар илмий жамоатчилик эътиборига ҳавола қилинган. Тарихий маълумотларига кўра, зироаткор аҳоли томонидан Амударёнинг Дарялик ирмоғи яқинида Бутентоу баландлиги бурчак қисмига ёдгорлик қурилган. С.П.Толстов ёдгорлик қурилишини милoddан аввалги IV-II асрларга оид деган хулосага келган [7, 81]. Д.Дурдиев Бутентоу-1 ёдгорлигида археологик қазишма ишларини давом эттириб, олинган ашёларни илмий таҳлил қилиб, уни милoddан аввалги VII-VI асрларга оидлиги тўғрисида хулосага келган [4, 137-138]. Е.Бижанов, Ғ.Ходжаниязовлар Бутентоу археологик комплексида археологик изланишларни олиб бориши натижасида олинган ашёлар асосида унинг ҳажми, мудофаа элементлари ёритилган [1, 38-49].

Милoddан аввалги V асрдан бошлаб, Амударёнинг ўнг соҳилида Жанубий Оққадарё ҳавзаси атрофлари зироаткор аҳоли томонидан ўзлаштирилган. Амударёдан суғориш иншооти Қизилқум томон чиқарилиши муносабати билан текисликка Динғилжа ёдгорлиги қурилган. Тарихий маълумотларга кўра, ёдгорликнинг режавий-тузилиши тўғри-

бурчак шаклда, унинг ҳажми 60x9x48 м. У ягона мудофаа девор билан ўраб олинган, қалинлиги 2-2,4 м. Турар-жой қурилиши икки тарихий даврдан иборат. Ёдгорлик ички тузилишини 30 дан зиёд уй-хоналари ташкил қилган [2, 3-46].

Юқорида қайд қилинган тарихий маълумотларга асосланган ҳолда, аҳоли турар-жойларининг жойлашиши ва типологик хусусиятларини атрофлича изоҳлаш мумкин.

Тарихий маълумотлардан маълумки, Сурхон воҳасининг шимолидаги ўтроқлашган зироаткор аҳолининг қоҳин раҳномалигидаги ҳунармандлар гуруҳи милоддан аввалги IX аср биринчи ярмидан эътиборан Амударёда кемаларда сузиб дарёнинг ўрта қисмида сўл томондан баландликка эътибор бериб, мазкур баландликни лой меъморчилик билими борасидаги ҳаётий тажрибани олиб боришига имкон беради деб танлаб, Одойтепага асос солганлар. Одойтепага кейинчалик аҳолининг асосий гуруҳ вакиллари келиб, теварак-атрофларини ўзлаштириш баробарида навбатдаги баландликка Қушқалъани қурганлар. Қушқалъаликларнинг янги авлодлари Амударёнинг Довдон ирмоғини ўрта қисмидаги Туямўйин ҳамда Сарикамиш ҳавзасининг жануби-ғарбий ҳудудларида ўзлаштириш сиёсатини фаоллаштирганлар.

Милоддан аввалги VI аср биринчи ярмида Қанғқақалъа, Бутентоу баландликларида мудофаа тизимли турар-жойлар қад кўтарган. Демак, Амударёнинг ўрта қисми сўл соҳилида Одойтепа илк маданий-хўжалик марказ сифатида вужудга келган. Одойтепаликлар теварак атрофларни ўзлаштиришни кенг сурагга олиб борганлар ва бу ҳудудларда иккинчи маданий-хўжалик воҳаси ташкил қилиниб, унинг маркази Қушқалъа бўлган. Милоддан аввалги VII-VI асрнинг биринчи ярмида Довдон ирмоғи қуйи ҳавзасида Қанғқақалъа-1 маданий-хўжалик маркази вужудга келган. Милоддан аввалги VI аср иккинчи ярми – V асрларда Қанғқақалъа-2, Бутентоу 2,3 теварак атрофларини қамраб олган деҳқончилик воҳалари вужудга келган.

Одойтепа ва Қушқалъа Амударёнинг сўл соҳили ўрта қисмида иккита деҳқончилик воҳаси мудофаасини ҳосил қилган. Довдон ирмоғининг қуйи қисмидаги ҳудуднинг мудофаа чизигини Қанғқақалъа-1,2, Бутентоу-1,2,3 қалъалари ташкил қилган. Зироаткор аҳоли сўл томонида кўчманчилар билан чегарасида мудофаа тизимли қалъаларни бино қилиб, улар томонидан бўладиган ҳарбий хавфни ички ҳудудлар сари йўл бермаганлар. Сўл соҳил мудофааси мустаҳкамлангандан кейин зироаткор аҳоли Қоҳин раҳбарлигида ўнг соҳилни ўзлаштириш сиёсатини олиб борган. Ўнг соҳилда Амударёдан Қизилқум томон сувини йўналтирган Оқчадарё ирмоғи атрофлари ўзлаштирилиши бошланган. Афтидан, Қизилқум томондан ўтроқ аҳоли милоддан аввалги V аср бошида зироаткор қабила тинч шароитда Динғилжа ёдгорлигини бино қилганлар. Албатта, Динғилжа қишлоғи муҳандислари деворда мудофаа элементларига эътиборни қаратмасдан кўпсонли ўқчиларга мўлжалланган ягона мудофаа деворни бунёд қилганлар.

Милоддан аввалги IX-V асрларда қишлоқ жамоалари турар-жойларининг жойлашиши ва типологик хусусиятларини икки типга ажратиш мумкин.

I. Амударё ўнг соҳили, текисликка қурилган: Динғилжа.

II. Амударё сўл соҳили, баландликка қурилган: Одойтепа, Қушқалъа, Қанғқақалъа, Бутентоу-1,2,3.

Турар-жойларнинг режавий тузилиши:

1-тип. Тўғрибурчак – Одойтепа, Динғилжа, Қанғқақалъа-2.

2-тип. Квадрат – Қушқалъа.

3-тип. Учбурчак – Бутентоу-1,2.

Маданий-хўжалик марказлар:

Амударё ўнг соҳилида: Оқчадарё ҳавзасида бир маданий-хўжалик марказ.

Амударё сўл соҳилида: а) Амударё ўрта қисмида иккита маданий-хўжалик марказ.

б) Сарикамишбўйи ҳавзаси жануби-ғарбида иккита маданий-хўжалик марказлар фаолият олиб борган.

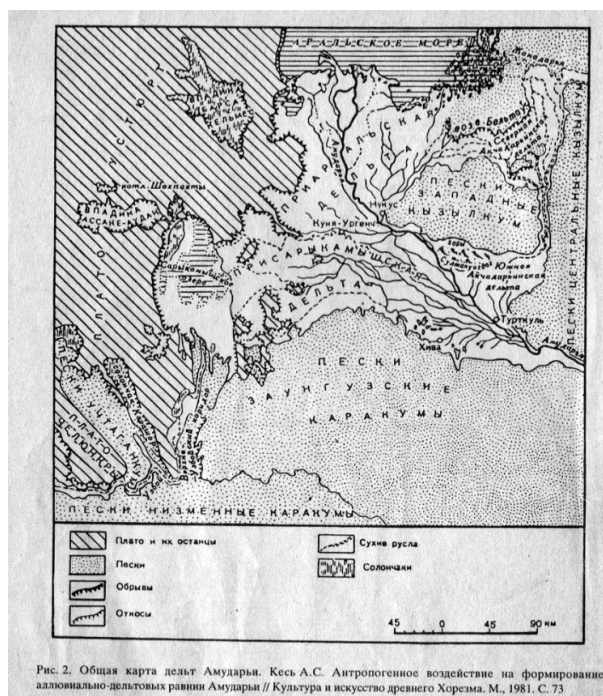

### Фойдаланилган адабиётлар

1. Бижанов Е.Б., Ходжаниязов Г. Археологический комплекс Бутентоу. – Нукус, 2003. – С. 38-49.
2. Воробьева М.Г. Дингильдже. Усадьба середины I тыс. до н.э. в Древнем Хорезме. // МХЭ, Вып. 9. – М., 1973. – С. 3-46.
3. Дурдиев Д. Археологические исследования на территории Ташаузской области // Каракумские древности // Вып V. – Ашхабад: Ёлим, 1977, – С. 137-138.
4. Дурдиев Д. Работы в Северной Туркмении/АО-1981. – М.: Наука, 1983. Канга-2 – поселение эпохи бронзы/Проблемы археологии Туркмении/Туркменистана. – Ашхабад: Ёлим, 1984. – С. 36-37.
5. Пилипко В.Н. Раскопки в Дейнауском районе Чарджоуской области//АО 1974. – М.: Наука, 1974, – С.528. Древнее городище Адейтепе на среднем течении Амударьи//Каракумские древности. Ашхабад, Вып. VIII. 1979, с.51-52. Становление и развитие парфянской культуры на территории Южного Туркменистана. Автореф. дисс. док. ист. наук. – М., Институт археологии. 1979, – С. 24.
6. Сагдуллаев А.С. Маргиана и Бактрия/Исторические традиции и культурные связи в доантичную эпоху/Древний Мерв. ТрЮТАКЭ. – Ашхабад: Ёлим, Т. XIX, 1989. – С. 15-16.
7. Толстов С.П. Работы Хорезмской археолого-этнографической экспедиции АН СССР в 1949-1955 гг. «Труды ХЭ», Т-II. – М.: Наука, 1958. – С. 70-73, 94. Хорезмская археолого-этнографическая экспедиция АН СССР 1955-1956 гг./СА, №1, 1958, с.124-125. По древним дельтам Окса и Яксарта. – М.: Наука, 1962. – С. 227-230.
8. Толстов С.П. Древний Хорезм. – М.: Наука, 1948. – С. 59-68. По древним дельтам Окса и Яксарта. – М.: Наука, 1967. – С. 27-77. Итина М.А. История степных племен Южного Приаралья//Тр.ХАЭЭ, Т-Х, 1977. – С. 3-208.
9. Кесь А.С. Антропогенное воздействие на формирование рельефа аллювиально-дельтовых равнин Амударьи//Культура и искусство Древнего Хорезма. – М.: Наука, 1981. – С. 73. рис.2.

### РЕЗЮМЕ

Мақолада Хоразм воҳаси кишлок жамоалари маконларининг жойлашиши ва типологик хусусиятлари тўғрисида маълумот келтирилган (Милоддан аввалги VII-V аср).

### РЕЗЮМЕ

В статье приведены данные о расположении и типологических особенностях сельских поселений Хорезмского оазиса (VII-V вв. до н.э.).

### SUMMARY

In the article there is some information on typological features and the location of rural communities in Khorazm oasis (VII-V centuries B.C.).

*Наишга проф. Б.Эшов тавсия этган*



## MILLATLARARO TOTUVLIK VA DINIY BAG'RIKENGLIK – TARAQQIYOT OMILI

Nizomov X. (QarDU)

**Tayanch soʻz va iboralar:** *Markaziy Osiyo, millatlararo munosabatlar, mentalitet, milliylik va baynalmilliylik, qadriyatlar, urf-odatlar va anʼanalar, millat, milliy gʻurur.*

**Ключевые слова:** *Центральная Азия, межнациональные отношения, менталитет, национальность и интернациональность, ценности, обычаи и традиции, национальное самосознание, нация, национальная гордость.*

**Key words:** *Central Asia, international communications, nationalism and hymanism, mentality, value, traditions, and customs, fairy tales and legends, nation, national self, national proud.*

Koʻp millatli davlatlar har doim oʻz hududida istiqomat qilayotgan turli xalq va millatlarning hamjihatligidan bevosita manfaatdor boʻladilar. Zero, bu koʻp millatli davlatning barqaror rivojlanishini taʼminlovchi muhim omil hisoblanadi.

Har qanday koʻpmillatli va koʻpkonfessiyali davlatda, jumladan, ana shunday mamlakatlar sirasiga kiruvchi bizning respublikamizda ham millatlararo totuvlik va dinlararo hamjihatlik jamiyatdagi barqarorlik va taraqqiyotga mustahkam zamin yaratuvchi, uning istiqbolini belgilab beruvchi asosiy omillardan biridir. Respublikamizda millatlararo totuvlikni taʼminlash orqali tinchlik va hamjihatlikni tobora mustahkamlab borish gʻoyasi davlatimiz rahbarining doimiy diqqat markazida boʻlib kelmoqda.

Mustaqillikning ilk kunlaridanoq oʻzbek milliy siyosati «Koʻpmillatlilik - Oʻzbekistonning boyligi», degan gʻoyaga asoslandi. 1991-yilning 31-avgustida qabul qilingan «Oʻzbekiston Respublikasining davlat mustaqilligi asoslari toʻgʻrisida»gi Qonunda Oʻzbekiston oʻz hududida yashovchi barcha xalqlarga teng huquqlar va imkoniyatlarni kafolatlashi, millatchilikning har qanday koʻrinishlariga qatʼiyan qarshi chiqishi haqidagi qoida oʻz aksini topdi. 1992-yil 26-fevralda Xelsinki Yakunlovchi aktiga imzo chekish marosimida soʻzga chiqib, Oʻzbekiston Respublikasining birinchi Prezidenti Islom Karimov: «Men xalq va hukumat nomidan: huquqiy demokratik davlat barpo etish yoʻlida ichki bunyodkorlik vazifalarini roʻyobga chiqarishning asosiy kafolati boʻlmish fuqarolar va millatlararo inoqlikni, fikr, vijdon, din va eʼtiqod erkinligini saqlab qolamiz va har tomonlama mustahkamlaymiz, deb aytaman va bunga qatʼiy kafolat beraman», «Har qanday millat, u naqadar kichik boʻlmasin – insoniyatning boyligidir va har qanday milliy birlikning, uning til, madaniy va boshqa xususiyatlarining yoʻq boʻlib ketishi yer yuzidagi madaniy va genetik fondning, shaxs imkoniyatlarining qashshoqlashuviga olib keladi.

Shu bois har bir etnik birlikni saqlab qolish unga mansub odamlarning eng muhim maqsadi boʻlmogʻi kerak,»[1] deb taʼkidlagan edi.

Shavkat Mirziyoyev tanlangan yoʻlga sodiqligini bildirib, oʻzining Oʻzbekiston Respublikasi Prezidenti lavozimiga kirishish tantanali marosimiga bagʻishlangan Oliy Majlis palatalarining qoʻshma majlisidagi nutqida: «Mamlakatimizda hukm surayotgan millatlar va fuqarolar totuvligi, oʻzaro hurmat va mehr-oqibat muhitini koʻz qorachigʻidek saqlash hamda mustahkamlashni oʻzimizning ustuvor vazifam, deb hisoblayman» – deb taʼkidladi. [2]

Oʻzbekiston Respublikasi Prezidenti Shavkat Mirziyoyev Respublika baynalmilal madaniyat markazi tashkil etilganligining 25 yilligiga bagʻishlangan uchrashuvdagi nutqida «Barchangizga maʼlumki, hozirgi vaqtda dunyoning turli mintaqalarida millatlararo va dinlararo keskinlik kuchayib bormoqda, millatchilik, diniy murosasizlik bosh koʻtarmoqda. Bu illatlar davlatni yemirib, jamiyatni parchalab, radikal guruh va oqimlar uchun mafkura bazasiga aylanmoqda.

Ana shunday murakkab vaziyatda mamlakatimizda turli millat va dinga mansub insonlar oʻrtasida doʻstlik va hamjihatlikni yanada mustahkamlash biz uchun borgan sari muhim ahamiyat kasb etmoqda. Hech shubhasiz, bu bizning zaminimizda tinchlik va osoyishtalikning

mustahkam kafolati, xalqimiz bunyodkorlik salohiyatini, uning ertangi kunga bo'lgan ishonchini oshirishning asosi bo'lib xizmat qilmoqda, [3] – deb ta'kidladi.

O'zbekiston Prezidenti Shavkat Miromonovich Mirziyoyev o'zining 2017-yilning 7-fevral kungi farmoni bilan 2017-2021-yillarda O'zbekistonni rivojlantirishning beshta ustuvor yo'nalishi bo'yicha Harakatlar strategiyasini tasdiqladi. Harakatlar strategiyasi besh bosqichda amalga oshirilib, ularning har biri bo'yicha yil nomlanishidan kelib chiqqan holda alohida bir yillik davlat dasturini tasdiqlashni nazarda tutadi. Xususan, 2017-yil — Xalq bilan muloqot va inson manfaatlari yili deb e'lon qilingan bo'lsa, 2018-yil – Faol tadbirkorlik, innovatsion g'oyalar va texnologiyalarni qo'llab-quvvatlash yili deb e'lon qilindi[4].

2017–2021-yillarda O'zbekistonni rivojlantirish harakatlar strategiyasining beshinchi ustuvor yo'nalishi xavfsizlik, millatlararo totuvlik va diniy bag'rikenglikni ta'minlash, chuqur o'ylangan, o'zaro manfaatli va amaliy ruhdagi tashqi siyosat yuritishga yo'naltirilgan davlatimiz mustaqilligi va suverenitetini mustahkamlash, O'zbekistonning yon-atrofida xavfsizlik, barqarorlik va ahil qo'shnichilik muhitini shakllantirish, mamlakatimizning xalqaro nufuzini mustahkamlashga qaratilgan[5].

Turli xalqlar, millatlarni umumiy, mushtarak maqsadlar, g'oyalargina birlashtirishi mumkin. Shuning uchun, millatlararo totuvlik va konfessiyalararo munosabatlarni jamiyat taraqqiyotini ta'minlovchi omil sifatida o'rganishga bugungi kunda ehtiyoj katta. Bu esa millatidan qat'i nazar har bir O'zbekiston fuqarosining maqsad va manfaatlarini ifoda etadigan, hamjihatlikka undaydigan g'oya bo'lib namoyon bo'luvchi tamoyillarni chuqur o'rganishni talab etadi.

Respublikamizning barcha viloyatlari, tuman, shaharlarining aholisi ko'p millatlidir. Har bir o'zbekistonlik o'zaro hamjihatlik va diniy bag'rikenglik katta kuchga egaligini yaxshi biladi. Demak, ana shu hamjihatlik va diniy bag'rikenglikni totuvlikni ta'minlovchi muhim omil sifatida o'rganish, xulosa va amaliy takliflar ishlab chiqish so'zsiz dolzarb ahamiyatga ega. Shu bilan birga, milliy istiqloq g'oyasi ko'p millatli, ko'p konfessiyali O'zbekiston xalqining erkin va farovon hayot qurish yo'lidagi intilishlari, hayotiy ideallarini o'zida aks ettiradi. Lekin millatlar, konfessiyalar o'rtasida turli nizolarni keltirib chiqarishga urinishlarning to'xtamayotganligini ham unutilib bo'lmaydi.

Millatlararo totuvlik g'oyasi - umumbashariy qadriyat bo'lib, turli xil xalqlar birgalikda istiqomat qiladigan mintaqa va davlatlar milliy taraqqiyotini belgilaydi, shu joydagi tinchlik va barqarorlikning kafolati bo'lib xizmat qiladi. Dunyodagi barcha davlatlar aholisi milliy tarkibiga ko'ra 2 guruhga bo'linadi. Birinchisi monoetnik (aholisi asosan bir millat vakillaridan iborat) va ikkinchisi polietnik (ko'pmillatli) davlatlardir.

Ma'lumki, O'zbekiston aholisi milliy tarkibiga ko'ra ikkinchi guruhga, aholisi ko'p millatli davlatlar qatoriga kiradi. Bugun mamlakatimizda 130 dan ortiq millat va elat vakillari bir oila farzandlaridek ahil va inoq yashamoqda [6]. Respublikamiz aholisining 80 foizini o'zbeklar tashkil qiladi. Har bir millatning umumiy manfaatlarini bilan birga o'z qadriyatlarini ham bor. O'zbekiston kabi ko'p millatli mamlakatda turli millatlar manfaatlarini uyg'unlashtirish, ular orasida totuvlikni ta'minlash taraqqiyotning hal qiluvchi omillaridan biri hisoblanadi. Shuning uchun ham mamlakatimizda bu masalaga mustaqillikning birinchi kunlaridan boshlab katta e'tibor berib kelinmoqda.

Birinchi Prezidentimiz Islom Karimov O'zbekistonning bu boradagi o'ziga xos siyosatini bayon etib, quyidagicha ta'kidlagan: «Respublika aholisi o'rtasida ko'pchilikni tashkil qiladigan o'zbek millatining muqaddas burchi ona tilini, o'z milliy madaniyatini va tarixini tiklashdangina iborat emas, balki birgalikda hayot kechiruvchi kam sonli xalqlarning taqdiri uchun, ularning o'ziga xos madaniy-ma'naviy xususiyatlarini saqlab qolish uchun, kamol topishi va o'zligini namoyon etishi uchun ularga teng sharoit va imkoniyatlar yaratib berish borasida mas'ul bo'lishdan ham iboratdir». Bunday muhit millatlararo munosabatlarda turli muammolar tug'ilishiga aslo yo'l qo'ymaydi, jamiyat taraqqiyoti uchun imkon yaratadi.

O'zbekiston Respublikasi Konstitutsiyasining 8-moddasida "O'zbekiston xalqini millatidan qat'i nazar O'zbekiston Respublikasining fuqarolari tashkil etadi", deb aniq belgilab qo'yilgan. Konstitutsiyaning 4-moddasida esa "O'zbekiston Respublikasi o'z hududida istiqomat qiluvchi barcha millat va elatlarning tillari, urf-odatlari va an'analari hurmat qilinishini ta'minlaydi, ularning rivojlanishi uchun sharoit yaratadi", deyilgan. Ularga o'z milliy madaniyati, an'ana va urf-odatlarini saqlash hamda har tomonlama rivojlantirish uchun barcha imkoniyatlar yaratilgan.

Mamlakatimizda etnik o'ziga xoslikni rivojlantirish va millatlararo munosabatlarni yanada uyg'unlashtirishda 137 ta milliy madaniy markaz yetakchi rol o'ynamoqda. Davlat ta'lim muassasalarida o'qitish 7 tilda olib borilmoqda. O'zbekiston milliy tele-radiokompaniyasi o'z ko'rsatuvlarini 12 tilda namoyish etmoqda, o'ndan ortiq tilda gazeta va jurnallar nashr etilmoqda [7].

Millatlararo totuvlik jamiyatda tinchlik va barqarorlikning kafolati bo'lib xizmat qiladi. Diniy bag'rikenglik g'oyasi xilma-xil diniy e'tiqodga ega bo'lgan kishilarning bir zamin, bir Vatanda, olijanob g'oya va niyatlar yo'lida hamkor va hamjihat bo'lib yashashini anglatadi.

Dunyodagi dinlarning barchasi ezgulik g'oyalariga asoslanadi va yaxshilik, tinchlik, do'stlik kabi xususiyatlarga tayanadi. Odamlarni halollik va poklik, mehr-shafqat, birodarlik va bag'rikenglikka da'vat etadi. Azal-azaldan ona yurtimizda islom, xristian, iudiylik, buddaviylik kabi din vakillari yonma-yon yashab kelgan. Asrlar mobaynida yirik shaharlarda masjid, cherkov va sinagogalarning mavjud bo'lishi, turli millat va dinga mansub qavmlarning o'z diniy amallarini erkin ado etib kelayotgani buning tasdig'idir.

Tariximizning eng murakkab, og'ir davrlarida ham ular orasida diniy asosda mojarolar bo'lmagani xalqimizning dinlararo bag'rikenglik masalasida ulkan tajriba to'plaganidan dalolat beradi.

O'zbekistonda yashab faoliyat ko'rsatayotgan turli din vakillarining ma'naviy dunyosi, e'tiqod erkinligi uchun istiqolning dastlabki kunlaridan boshlab keng yo'l ochildi. Yosh davlatimiz din ma'naviy-madaniy hayotning uzviy qismi ekanidan kelib chiqib, unga bo'lgan munosabatni tubdan o'zgartirdi. Mamlakatimiz rahbari dinga bo'lgan yangicha munosabatni «dunyo-viylik-dahriylik emas» degan tamoyil asosida aniq va ravon belgilab berdi. 1998-yilda «Vijdon erkinligi va diniy tashkilotlar to'g'risida»gi qonun yangi tahrirda qabul qilinib, davlat va din munosabatlari qonuniy tartibga solindi.

O'zbekiston Respublikasi Konstitutsiyasining 31-moddasida "Hamma uchun vijdon erkinligi kafolatlanadi. Har bir inson xohlagan diniga e'tiqod qilishi yoki hech qaysi dinga e'tiqod qilmaslik huquqiga ega. Diniy qarashlarni majburan singdirishga yo'l qo'yilmaydi", deb yozib qo'yilgan. Demak, dinga e'tiqod qilish yoki qilmaslik har kimning shaxsiy ishidir.

Bugungi kunda mamlakatimizda turli e'tiqodga mansub tashkilotlar o'rtasida o'zaro hurmat va bag'rikenglik muhiti o'rnatilishi uchun barcha sharoitlar yaratilgan. O'tgan 27 yil mobaynida bu yo'nalishda muayyan natijalarga erishildi. Eng asosiysi – bag'rikenglikning muhim omillaridan biri bo'lgan millatlararo va dinlararo totuvlik to'la ta'minlandi. Bugungi kunda yurtimizda 16 ta konfessiya vakillari tinch-totuv, do'st-inoq bo'lib yashamoqda, ularning to'laqonli ma'naviy hayot kechirishi, milliy va diniy bayramlarini nishonlashi uchun barcha sharoitlar yaratilgan. Mamlakatimizda Toshkent islom universiteti, Toshkent islom instituti, Buxoro shahrida Mir Arab islom instituti, 9 ta madrasa faoliyat ko'rsatmoqda, poytaxtimizda Islom sivilizatsiyasi markazi, Samarqandda Imom Buxoriy nomidagi xalqaro ilmiy-tadqiqot markazi tashkil etilmoqda[8].

Hozirgi kunning eng asosiy vazifalaridan biri xalqimizning diniy e'tiqodiga zid bo'lgan zararli oqimlarning yurtimizga kirib kelishining oldini olish, an'anaviy, ma'rifiy, mo'tadil islomni yot g'oyalar ta'siridan saqlashdan iborat.

Millatlararo totuvlik va diniy bag'rikenglik ta'minlanishini belgilaydigan sohalar juda ko'p. Ta'lim-tarbiya sohasi, shubhasiz, ular orasida alohida ahamiyatga ega. Chunki millatimizning, xalqimizning ertangi kuni bugun voyaga yetayotgan avlod taqdiri bilan uzviy bog'liqdir.

O'zbekiston Respublikasining «Ta'lim to'g'risida»gi Qonuni va «Kadrlar tayyorlash milliy dasturi»da belgilangan vazifalardan kelib chiqqan holda Oliy va o'rta maxsus ta'lim tizimida amalga oshirilayotgan islohotlar ko'lamini mamlakatning ijtimoiy-iqtisodiy rivojlantirishiga muvofiqligini ta'minlash, mamlakatimizda fuqarolik jamiyatini rivojlantirishga doir innovatsion yondashuvlar ustuvorligini ta'minlash, milliy g'oya targ'iboti va ma'naviy-ma'rifiy ishlar samaradorligini oshirish va bu sohaga oid axborotlarni fuqarolarimizga doimiy ravishda yetkazib berish olimlarimiz tomonidan muntazam amalga oshirilmoqda.

Millatlararo totuvlik va diniy bag'rikenglik, eng avvalo, boy tarixiy-ma'naviy meros, milliy qadriyat, urf-odat va an'analar asosida milliy o'zligini anglagan, milliy g'urur - iftixori yuk-salغان, umuminsoniy qadriyatlar, zamonaviy texnologiyalar, ilm-fan yutuqlari asosida dunyoqarashi shakllangan barkamol avlodni tarbiyalashni ko'zda tutadi.

Yurtimiz rivojini ta'minlash, yaratilayotgan imkoniyatlardan unumli foydalanish hamda tinchligimiz va farovon hayotimizga xavf tug'diradigan har qanday tahdidlardan ogoh bo'lish har birimizning, ayniqsa, kelajak avlodimiz bo'lgan yoshlarning oldidagi muhim vazifalardan biridir.

Dunyoqarashi shakllangan barkamol avlodni tarbiyalash millatlararo totuvlik va diniy bag'rikenglikni ta'minlovchi eng asosiy va zaruriy shartlardan biri ekanligini ta'kidlagan holda mintaqa ta'lim muassasalari tomonidan olib borilayotgan amaliy ishlarda viloyat hokimligi, O'zbekiston musulmonlari idorasi, O'zbekiston Vazirlar Mahkamasi huzuridagi Din ishlari qo'mitasi, bir qancha davlat va jamoat tashkilotlarining jiddiy ko'magi va faol hamkorligi katta yordam berayotganligini alohida ta'kidlash kerak.

#### **Foydalanilgan adabiyotlar**

1. Karimov I. Buyuk kelajak sari. Asarlar to'plami. –T.: O'zbekiston, 1998. – 447 b.
2. Mirziyoyev Sh. M. Erkin va farovon, demokratik O'zbekiston davlatini mard va olijanob xalqimiz bilan birga quramiz// Shavkat Mirziyoyevning O'zbekiston Respublikasi Prezidenti lavozimiga kirishish tantanali marosimiga bag'ishlangan Oliy Majlis palatalarining qo'shma majlisidagi nutqi. “Adolat” gazetasi. 2016-yil, 16-dekabr. – №53 (1117). – B. 2.
3. Millatlararo do'stlik va hamjihatlik – xalqimiz tinchligi va farovonligining muhim omilidir. O'zbekiston Respublikasi Prezidenti Shavkat Mirziyoyev Respublika baynalmilal madaniyat markazi tashkil etilganligining 25 yilligiga bag'ishlangan uchrashuvdagi nutqi. “Ishonch” gazetasi. 2017-yil 26-yanvar, – №12 (3829). – B. 1.
4. Послание Президента Республики Узбекистан Шавката Мирзиёева Олий Мажлису. Народное слово, 23 декабря 2017 года, – № 258 (6922). – С. 1-2.
5. O'zbekiston Respublikasi Prezidentining Farmoni “O'zbekiston Respublikasini yanada rivojlantirish bo'yicha Harakatlar strategiyasi to'g'risida”. “Xalq so'zi” gazetasi. 2017-yil 8-fevral, – №28 (6722). – B. 1-2.
6. Millatlararo do'stlik va hamjihatlik – xalqimiz tinchligi va farovonligining muhim omilidir. O'zbekiston Respublikasi Prezidenti Shavkat Mirziyoyevning Respublika baynalmilal madaniyat markazi tashkil etilganligining 25 yilligiga bag'ishlangan uchrashuvdagi nutqi. “Ishonch” gazetasi. 2017-yil 26-yanvar, – №12 (3829). – B. 1.
7. O'sha manba. – B. 1.
8. Mirziyoyev Sh. “Islom hamjihatligi: O'zbekiston va Ozarbayjon misolida” mavzuidagi xalqaro konferensiya ishtirokchilariga. “Xalq so'zi” gazetasi. 2017-yil 19-oktabr, – № 211 (6905). – B. 1.

#### **REZYUME**

Mazkur maqola globallashuv jarayoni kontekstida millatlararo munosabatlar muammosining tahliliga bag'ishlanadi.

#### **РЕЗЮМЕ**

В статье рассматривается проблема межнациональных отношений в контексте происходящей глобализации всех сфер жизнедеятельности.

#### **SUMMARY**

The article is focused on interethnic relationships in the context of globalization in various fields.

*Nashrga prof. B.Eshov tavsiya etgan*

## ЎЗБЕКИСТОН ВА ТУРКИЯ ЎРТАСИДАГИ ИҚТИСОДИЙ-ИНВЕСТИЦИЯВИЙ ҲАМКОРЛИКНИНГ МУҲИМ МАСАЛАЛАРИ

Имамов Б.Х. (ҚарМШИ)

**Таянч сўз ва иборалар:** ҳамкорлик, муносабат, ташқи сиёсат, интеграция, илм-фан, мустақиллик, дин, хавфсизлик.

**Ключевые слова:** сотрудничество, отношения, внешняя политика, интеграция, наука, независимость, мировоззрение, религия, безопасность.

**Key words:** Cooperation, Response, Foreign Policy, Integration, Science, Independence, Religion, and Security.

Бугунги кунда тарих фани олдида турган долзарб вазифалардан бири – Ўзбекистоннинг мустақил тараққиёт жараёнлари, мамлакат ички ва ташқи сиёсий фаолиятини чуқур тадқиқ этиш ва унда кечаётган воқеа-ҳодисаларни ҳар томонлама холис ёритишдан иборат. Шунинг учун ҳам давлатнинг ташқи сиёсатининг шаклланиш тенденциялари, жаҳондаги илғор мамлакатлар билан икки томонлама ҳамкорлик алоқаларининг муҳим истиқболлари тадрижини ўрганиш муҳим аҳамиятга эга.

Ўзбекистон Республикасида бугунги кунда туб сиёсий-иқтисодий ислохотларнинг муваффақиятли амалга ошираётгани ҳамда миллий манфаатларнинг устуворлиги, тенг ҳуқуқлилиқ ва манфаатдорликка асосланган ташқи сиёсати юритилаётгани боис Ўзбекистон тез фурсатда дунё мамлакатлари назарига тушди ва ўзининг дадил қадамлари ва мамлакат раҳбарининг оқилона сиёсати натижасида дунё ҳамжамиятида ўзининг муносиб ўрнини эгаллади. Шу давлатлар қаторида Туркия Республикаси йирик имкониятларга эга ва дунё ҳамжамиятида катта ҳурмат қозонган давлат сифатида икки – ўзбек ва турк халқлари ўртасида тенг ҳуқуқлилиқ ва манфаатдорликка асосланган алоқалар боғланди.

Ўзбекистон Президенти Шавкат Мирзиёевнинг 2017 йил 25 октябрдаги Анқарага расмий ташрифи Туркиянинг Ўзбекистон билан муносабатларида янги саҳифа очилди. Бу борада Ўзбекистон Президенти Шавкат Мирзиёев таъкидлаганидек, “Биз учун яқин дўст ва иқтисодий шерик бўлган Туркия Ўзбекистон мустақиллигини биринчилардан бўлиб тан олганини ҳеч қачон унутмаймиз. Туркия Президенти Р.Т. Эрдоған Жаноби Олийлари билан Самарқандда бўлиб ўтган музокараларимиз давлатларимиз ўртасидаги муносабатларни янги босқичга олиб чиқиш жараёнини бошлаб берди. Биз икки томонлама келишувларни амалга ошириш бўйича барча соҳаларни қамраб олган амалий ҳаракатлар режасини, яъни ўзига хос “йўл харитаси” ни қабул қилдик”. [1]

Дарҳақиқат, Туркия ҳам дунё ҳамжамиятида Ўзбекистон каби ўз тараққиёт йўлига эга бўлган ва Осиёда ривожланган давлатларидан бири ҳисобланиб, демократия, инсонпарварлик, ижтимоий адолат ва бетарафлик каби тамойиллар асосида ўзининг ташқи сиёсий фаолиятини ривожлантириб бормоқда. Ўзбекистонда кейинги йилларда иқтисодиётни ривожлантириш ва либераллаштириш борасида амалга оширилаётган ислохотлар сифат жиҳатидан янги босқичга кўтарилди. Буни соҳадаги энг муҳим ўзгариш қулай ишбилармонлик ҳамда инвестиция муҳити яратилгани мисолида яққол кўриш мумкин.

### Туркия Республикасининг Ўзбекистон Республикаси асосий капиталига ўзлаштирилган инвестициялари

Туркия	2000 й	2001й	2002й	2003й	2004й	2005й	2006й	2007й	2008й
(млн.сўм)	7557,6	31671,2	11955,0	43856,1	88223,0	22038,7	52307,2	49612,0	66533,9
Туркия	2009й	2010й.	2011й.	2012й.	2013й.	2014й.	2015й.	2016й.	2017й.
(млн.сўм)	48721,9	54344,3	53534,6	30066,9	23745,2	30385,1	12602,9	37427,1	31505,7

Натижада иқтисодиётимиз тармоқларининг инвестициявий жозибадорлиги ортиб, бу ўз навбатида хорижлик сармоядорларда катта қизиқиш уйғотмоқда.

Бугунги кунда Ўзбекистон Республикаси жаҳонда ўз сўзига эга давлат сифатида тинчликпарвар, ўзаро ташқи муносабатларда ўзаро ҳурмат ва прагматик дипломатияни

амалга оширмоқда. Шу хусусида бугунги кунда Туркиянинг мамлакатимиздаги фавкуллода ва мухтор элчиси Ахмед Башар Шен Ўзбекистон ва Туркия Республикаларининг бугунги ҳамкорлик алоқалари ҳақида қуйидаги фикрларига эътибор қаратсак, “Ўзбекистон Республикаси Президенти Ш. Мирзиёев ўз лавозимига киришганидан буён жадал ислохотлар жараёни бошланди ва бу изчил давом эттирилмоқда. 2017-2021 йилларга мўлжалланган Ҳаракатлар стратегияси Ўзбекистон халқининг иқтисодий фаровонлигини юксалтириш, давлат ва ҳуқуқ тизимини ҳар томонлама раванқ топтириш мақсадларини қамраб олган. Президент Шавкат Мирзиёев мамлакатнинг ташқи алоқаларда эришган ютуқларини уч йўналишда кузатиш мумкин. Булар - икки томонлама алоқалар, минтақавий мавзулар ва кўп томонлама муносабатлар. Бунинг натижасида эса савдо-иқтисодий алоқалар мустаҳкамланиб, Ўзбекистонга ташриф буюраётган сайёҳлар кўпайганига, маданий, илмий, техник каби қатор соҳаларда ўсиш кузатилаётганига гувоҳ бўлмоқдамиз. Шу маънода, Туркиянинг ҳам олдинги сафлардан ўрин олиши биз учун қувончлидир”. [3]

Дарҳақиқат, Туркия Республикаси Президенти Режеп Таййип Эрдоғон Ўзбекистон Республикаси Президенти Шавкат Мирзиёев ўз лавозимига сайланганидан сўнг Ўзбекистонга икки маротаба, Ўзбекистон Президенти эса бир маротаба ташриф буюрди. Қисқа муддатда муносабатларимиз Стратегик шериклик даражасига кўтарилиб, ўзаро савдо айланмаси 30 фоиз кўпайди. Ташқи алоқаларни иккинчи томони бўлган минтақа Ўзбекистон Президенти Ш.Мирзиёев даврида 2017 йил ноябрь ойида Самарқанд шаҳрида ўтказилган Марказий Осиё ҳамкорлиги мавзусидаги халқаро конференция, мазкур анжуман чоғида Президент Шавкат Мирзиёев ташаббуси билан 2018 йил март ойида Остона шаҳрида ташкил этилган Марказий Осиё давлат раҳбарларининг биринчи маслаҳат учрашуви жараёни, шунингдек, 2018 йил март ойида Ўзбекистон ташаббуси билан Тошкентда ўтказилган Афғонистон бўйича конференция Ўзбекистоннинг ўз минтақасида тинчлик, барқарорлик, хавфсизлик ва мулоқотни мустаҳкамлаш бўйича улкан қадам бўлди дейиш мумкин.

2018 йил 29 апрель-1 май кунлари Туркия Президенти Режеп Таййип Эрдоғоннинг Ўзбекистонга давлат ташрифини амалга оширгани ва ўзаро музокаралар халқларимиз ўртасидаги азалий дўстлик ва қардошлик аъёнларига мос ҳолда, очик, сермазмун ва самарали бўлгани таъкидлаш ўринлидир. Ушбу учрашувда икки давлат раҳбарлари раислигида Стратегик шериклик олий кенгашини тузиш бўйича келишувга эришилгани, мамлакатларимиз минтақавий ва халқаро аҳамиятга молик масалалар бўйича томонларни позициялари бир-бирига ўхшаш ва яқинлиги қайд этилгани, Бирлашган Миллатлар Ташкилоти доирасида алоқаларни мустаҳкамлашга келишиб олингани бу икки мамлакатнинг мақсадлари муштарак эканлигидан далолат беради.

Ўзбекистонда амалга оширилаётган ислохотлар кўплаб мамлакатлар қатори Туркия экспертлари ҳам кенг мушоҳада юритиб келмоқдалар.

**Ҳилал Каплан, сиёсий таҳлилчи:** Ўттиз уч миллион аҳоли яшовчи Ўзбекистон минтақанинг муҳим давлатидир. Асрлар мобайнида Самарқанд, Бухоро ва Тошкент сингари шаҳарлар нафақат ислом олами ва Шарққа, балки курраи заминга илму маърифат ҳамда маданият ўчоқлари сифатида хизмат қилиб келган. Бу ўлкада қадимдан савдо-сотик ривожланиб, дунёнинг барча нуқтасидан савдо қарвонлари ўзбек заминига интилган. Бугун мамлакатда олиб борилаётган ички сиёсат аҳоли турмуш тарзини яхшилаш бўлса, ташқи сиёсатда эса Ўзбекистон барча давлатлар билан кенг қамровли ҳамкорликни йўлга қўйилмоқда. Бу йўналишда Туркия Ўзбекистон ўртасидаги муносабатлар диққатга сазовор.

**Чемел Эртем, “Milliyet” газетаси шарҳловчиси:** Дунёнинг баъзи давлатларидан фарқли равишда Ўзбекистон табиий ресурсларни четга сотиш билан чекланмасдан юқори қийматли товарлар ишлаб чиқаришга эътибор қаратмоқда. Шавкат Мирзиёев ҳокимиятга келган кундан бошлаб мамлакатда янги давр руҳи сезилмоқда. Республиканинг минтақа марказидаги жойлашуви, унинг ёш, тез ўсаётган аҳолисини ҳисобга олган ҳолда, биз “Ўзбекистон етакчи мамлакат сифатида уйғониш арафасида турибди”, дея ишонч билан айта оламиз.

**Ильнур Чевик, мустақил эксперт:** Республикада амалга оширилаётган ўзгаришлар мутлақо янги характерга эга. Сиёсий махбусларни озод этиш, болалар меҳнатига йўл қўймаслик бўйича қабул қилинган қарорлар муҳимлиги билан ажралиб туради. Иқтисодий тузилмасини диверсификациялаш, пахта экиладиган майдонларни қисқартириш ҳамда бошқа қишлоқ хўжалик экинларини оммалаштириш бўйича муайян силжишлар кузатилмоқда. Ташки сиёсат соҳасида ҳам катта ўзгаришлар содир бўлди. Қўшни давлатлар билан алоқалар ниҳоятда жадаллашди.[4]

Президентимиз Ш.Мирзиёев Туркия Республикаси Президенти Режеп Таййип Эрдоғоннинг 2018 йил 31 апрел-2 май кунлари мамлакатимизга амалга оширган давлат ташрифи доирасида бўлиб ўтган Ўзбекистон-Туркия ишбилармонлари бизнес форумида иштирок этиб, икки давлат ўртасида савдо-иқтисодий алоқаларини ривожлантиришга муносиб ҳисса қўшаётган инвесторларга алоҳида эътибор қаратилиб, ушбу учрашувларда “Nobel Plac”-“Ulkar Holding” компаниясининг юртимиздаги фаолиятига юқори баҳо бериб, Президентимиз томонидан “Фармацевтика саноатида мактаса арзигулик ишлар қиялмасиз. Бу ишларни давом эттирсангиз, биз сиздан рози бўламиз. Нега деганда, Туркия 80 фоиз дори-дармонни ўзида ишлаб чиқаради. Дунёдаги камдан-кам давлат бунга эришган... Сизнинг катта ишингиз, бозорингиз Ўзбекистонда борлиги бу – ҳақиқат. Сизнинг ишларингизга муваффақият тилайман”,[5] деган сўзлари нуфузли тадбир иштирокчиларини давомли олқишлари билан қарши олинди. Бу эътирофга ўз муносабатини билдираётган “Nobel Plac”-“Ulkar Holding” бошқаруви хайъати раиси Ҳасан Улусой Ўзбекистон Президентининг ҳар бир сўзини Ўзбекистон халқи саломатлиги йўлида янада кўпроқ ғайрат-шижоат билан хизмат қилиш, ҳамкорлик ришталарини бундан мустаҳкамлашга даъват деб қабул қилдик. Дарҳақиқат, “Nobel Plac” A.S “Туркиядаги қарийб 55 йиллик тарихга эга энг йирик ширкатлардан биридир. 2000 йилнинг бошида фаолиятини йўлга қўйиб, ўз лойиҳаларини биринчи бўлиб Ўзбекистонда амалга оширди. 2002 йилдан “Nobel Pharmsanoat” Ўзбекистонда дори воситалари ишлаб чиқариш йўлга қўйилиб ўзбек халқига юқори сифатли маҳсулот еткази бошлади. Ҳозирги кунда дунёнинг 20 дан ортиқ давлатларида “Nobel”нинг фирма ва ваколатхоналари фаолият юритиб келмоқда.

Бу соҳадаги муҳим ўзгариш қулай ишбилармонлик ҳамда инвестиция муҳити яратилган бугунги кунда Ўзбекистонда фаолият олиб бораётган Туркия компанияларидан бири “Demir Group” компанияси ҳисобланади. Компания раҳбари Аҳмет Демир бугунги фаолияти ҳақида фикр юритиб экан, қуйидаги мулоҳазалар билдириб ўтди. “Бугун Ўзбекистоннинг ижтимоий-сиёсий, иқтисодий ҳаётида янги саҳифа очилди. Буни нафақат мамлакатингиз аҳолиси, балки биз инвесторлар ҳам кўриб, ҳис этиб турибмиз. Масалан, ўзим дастлаб бундан 26 йил илгари юртингизга келиб бизнес фаолиятимни бошлаганман... Агар олдинги ҳамда бугунги ҳолатни таққослайдиган бўлсак, ўзгаришлар жуда катта. Давлат оstonасига қадам қўяркансиз, божхона назоратидаги масъуллар муомаласи одамни саросимага солар, улар сизга шубҳа билан қарар эдилар. Аслида ўзбеклардек хушмуомала, меҳмондўст халқ дунёда йўқ. Бугун назоратдан ўтиш учун 3 дақиқа кифоя қилаётгани кутилмаган ҳодиса. Ёки бўлмаса, виза тизимидаги ўзгаришларни олайлик. Бундан икки йил олдин визасиз Ўзбекистонга бориб келасиз деса, ҳеч ким ишонмасди. Шунингдек, валюта сиёсатининг либераллаштирилгани, чет эллик инвесторларнинг фаолияти ҳуқуқий жиҳатдан қафолатлангани – буларнинг барчаси туркиялик инвесторлар эътиборини тортмоқда. Давлатингиз раҳбари томонидан 2017 йил 7 сентябрда имзоланган Тошкент шаҳрида “Эски шаҳар” туристик зонасини ташкил этишга оид қарори ишимизни жадаллаштириб юборди. Ҳозирги мақсадимиз “Чорсу меҳмонхонаси”ни барпо этиш ва бу лойиҳага 33 миллион АҚШ доллари жалб қилганмиз. Биз қўл ураётган бундай лойиҳалар Ўзбекистонда туризмни ривожлантириш учун муҳим аҳамият касб этади.[6] Зеро, шундай лойиҳаларни амалга оширмай туриб, туризмни тараққий топтириб бўлмайди. Ҳолбуки, тарихий, зиёрат туризми борасида Ўзбекистонда имкониятлар жуда катта. Бугунги кунда бундай лойиҳаларни амалга оширишда мавжуд имкониятлардан унумли фойдаланиш, туризм соҳасини янада ривожлантириш, инвестиция оқимини кўпайтириш орқали иқтисодий янада ривожлантириш муҳим аҳамият касб этади.

Дарҳақиқат, 2018 йил февраль ойининг ўзида Ўзбекистон Президентининг туризм соҳасига доир 4 та муҳим ҳужжати қабул қилингани давлатимизнинг туризм ривожига юксак эътиборидан далолатдир. Хусусан, 2018 йил 10 февралдан бошлаб Япония, Сингапур, Малайзия, Индонезия, Исроил ва Туркиядан келаётган туристларга 30 кунгача визасиз юришга рухсат берилди. Бундан ташқари, 39 мамлакат фуқароларига виза бериш тартиби соддалаштирилди. 2018 йил 1 июльдан электрон визалар жорий қилинади. Зиёрат туризми бўйича Дин ишлари бўйича қўмита таркибида Зиёрат туризмини қўллаб-қувватлаш бўлими ташкил этилди. Бугунги кунда Ўзбекистон ҳам Туркия ҳам туризм соҳасида ўзаро ҳамкорлик қилинаётганлиги, ушбу салоҳиятдан тўлиқ фойдаланиш, туристларни мамлакатга кенг жалб қилиш бўйича кўплаб лойиҳаларни амалга ошириш ва бу каби саъй-ҳаракатлар мамлакат иқтисодиёти ривожига туртки бўлади.

Ўзаро ҳамкорлик алоқалари чуқурлашаётган бир шароитда бу давлатлар ўзаро бир гоё ва мақсад йўлида – ривожланиш йўлида борар экан, аввало фақатгина ўз давлатлари манфаатларидан ташқари бошқа давлатлар тараққиёти учун ҳам қайғураётгани, бу давлатлар ўртасида конференциялар, саммитлар ва маданий тадбирлар бунинг яққол ифодаси бўлмоқда.

2018 йил 3 сентябрда Қирғизистоннинг Чўлпонота шаҳридаги “Рух ўрда” маданият марказида туркий тилли давлатлар ҳамкорлик кенгаши саммити бўлиб ўтди. Туркий тилли давлатлар ҳамкорлик кенгаши 2009 йилда ташкил этилган бўлиб, ташкилот котибияти Истамбул шаҳрида жойлашган.

Ўзбекистон мазкур кенгаш анжуманида биринчи маротаба қатнашди ва саммитда Президент Шавкат Мирзиёев нутқ сўзлади. [7]

Президентимиз ўз нутқида шу йил июнь ойида БМТ Бош Ассамблеяси томонидан Марказий Осиё бўйича қабул қилинган резолюция минтақа халқлари орасида муҳим қадам бўлди. Ўзбекистоннинг Туркий кенгашга аъзо мамлакатлар билан ўзаро савдо ҳажми охириги бир йилда 40 фоиздан ошгани, савдо-иқтисодий ва инвестициявий ҳамкорликни янада кенгайтириш, транспорт йўналишларининг ўзаро интеграциялашган тармоқларини яратиш, туризми ривожлантириш бўйича имкониятлардан тўла фойдаланиш, маданий-гуманитар соҳадаги алоқаларни ҳар томонлама мустаҳкамлаш каби масалалар бўйича фикр-мулоҳазаларини билдириб ўтди.

Ўзбекистон ва Туркия ўртасидаги ўзаро муносабатлар хусусида, жумладан, Президентларнинг икки давлат тараққиёти ҳақидаги фикр ва мулоҳазалари, ишбилармон ва эксперт-таҳлилий доиралар, етакчи хорижий оммавий ахборот воситалари фикр-мулоҳазалар асосида қуйидаги хулосаларни билдириш мумкин:

**Биринчидан**, Ўзбекистон амалий ва конструктив мулоқотга тайёрлигини, ҳар қандай масалани муҳокама қилишга очиқлигини намойиш этмоқда. Мамлакатимизнинг туркий тилли давлатлар ҳамкорлик кенгаши фаолиятида иштирок этиши бунинг яққол тасдиғидир. Ўзбекистонни мазкур ташкилот фаолиятида қатнашиши ушбу тузилмани халқаро майдонда турк дунёси манфаатларини илгари сурадиган тўлақонли ташкилотга айлантирди.

**Иккинчидан**, Президент Шавкат Мирзиёевнинг очиқ ва вазмин ташқи сиёсати нафақат Ўзбекистоннинг, балки бутун Марказий Осиё минтақаси манфаатларига хизмат қилади. Айниқса, Туркия Марказий Осиёда сиёсий ва иқтисодий барқарорликни таъминлашда Ўзбекистоннинг ролини юқори баҳолайди.

**Учинчидан**, Ўзбекистон раҳбарининг ички ва ташқи сиёсий стратегияси нафақат мамлакатнинг сиёсий нуфузини оширди, айти пайтда республикани иқтисодий ва инвестиция нуқтаи назаридан обод давлатга ҳам айлантирди. Президент Режеп Таййип Эрдоғонга Туркия ишбилармон доираларининг 300 дан ортиқ вакиллари ҳамроҳлик қилгани бунинг тасдиғидир.

**Тўртинчидан**, кейинги ҳамкорликларда Туркия Ўзбекистон билан туризм соҳасидаги ҳар томонлама кооперацияни кенгайтиришга қарор қилди. Турк зиёратчиларини Ҳаж ва Умра зиёратига боришдан олдин Ўзбекистонга жўнатиш кўриб чиқилмоқда. Бинобарин, 100-150 йил муқаддам турклар Макка ва Мадинага бориш учун аввало Бухоро-



даги кадамжоларни зиёрат қилишни эзгу амал, деб билишган. Қайд этиш керакки, мамлакатимизга Туркиядан ташриф буюрувчилар сони жадал кўпайиб бормоқда. Расмий статистик маълумотларга кўра, жорий йилнинг биринчи чорагида Туркия узоқ чет давлатлардан Ўзбекистонга ташриф буюрувчилар сони бўйича биринчи ўринни эгаллади. Юртимизга келган хорижликларнинг 10 фоиздан ортиғи айнан шу мамлакат ҳиссасига тўғри келади.

**Бешинчидан,** Туркия ҳукуматининг иқтисодий ва сиёсий манфаатларидан ташқари Ўзбекистон ҳукумати томонидан миллий ва маънавий ва ахлоқий қадриятларни тиклаш, жамиятда ислом динининг ролини оширишга алоҳида эътибор берилаётганига хайрихоҳлик билан қарамоқда.

Умуман олганда, Туркия билан прагматик ва конструктив муносабатларнинг янада ривожланиши Ўзбекистоннинг минтақавий ва халқаро майдонда, айниқса, турли эзгу ташаббусларни илгари суришда муҳим аҳамият касб этишига ишонч билдирамыз.

#### Фойдаланилган адабиётлар

1. Мирзиёев Ш. Миллий тараққиёт йўлимизни қатъият билан давом эттириб, янги босқичга кўтарамиз. – Т.: Ўзбекистон, 2017. –390 б..
2. Ўзбекистон Республикаси Давлат Статистика давлат қўмитаси жорий архив маълумоти (2000-2017 йиллар).
3. “Халқ сўзи” газетаси. 2018 йил 30 август №178 (7136) сони.
4. “Халқ сўзи” газетаси. 2018 йил 5 июнь №114 (7072) сони.
5. “Халқ сўзи” газетаси. 2018 йил 7 июль №138 (7096) сони.
6. Халқ сўзи” газетаси. 2018 йил 15 май №98 (7056) сони.
7. Халқ сўзи” газетаси. 2018 йил 4 сентябр №182 (7140) сони.

#### РЕЗЮМЕ

Ушбу мақолада Ўзбекистон ва Туркия муносабатларининг савдо-иқтисодий, сиёсий ва туризм соҳалардаги алоқалари ҳамда ўзаро муносабатларнинг бугунги кундаги тараққиёт йўли ва икки давлат ўртасидаги ҳамкорликнинг муҳим масалалари ёритиб берилган.

#### SUMMARY

This article outlines the relations between Uzbekistan and Turkey on the trade, economic, political and tourism spheres, as well as the current course of bilateral relations and important issues of cooperation between the two countries.

#### РЕЗЮМЕ

В статье описываются отношения между Узбекистаном и Турцией в торгово-экономической, политической и туристической сферах, а также текущий курс двусторонних отношений и важные вопросы сотрудничества между двумя странами.

*На ишга проф. Б.Эшов тавсия этган*

## ИЛК ЎРТА АСРЛАРДА СУҒД КОНФЕДЕРАЦИЯСИ БОШҚАРУВИДА МАҲАЛЛИЙ УНВОНЛАРНИНГ ЎРНИ

Чориев А., Сулайманова С. (ҚарДУ)

**Таянч сўз ва иборалар:** бошқарув тизими, лавозим, унвон, конфедератив бошқарув, ёзма манба, шаҳар, ҳудуд, тарихий жараён, қариндошлик алоқалари, ҳокимият погонаси, фарқли ҳолатлар.

**Ключевые слова:** система власти, чины, должности, конфедеративная власть, письменные источники, город территория, исторические процессы, родственные связи, иерархия власти, отличительная особенность.

**Key words:** government system, ranks, positions, confederative power, written sources, city, territory, historical processes, kinship relations, hierarchy, characteristic feature.

Илк ўрта асрларда Турк хоқонлиги Ўрта Осиё ҳудудини босиб олгандан кейин, уни кичик давлатчаларга бўлиб, вассаллик бошқарув тизимини ўрнатди. Турк хоқонлиги авваллари вассалликларнинг ички ҳаётига аралашмаган, фақат ўлпон олиш билан чекланган, холос.

Ўша пайтлар Ўрта Осиёда ўтроқ ҳаёт тарзи ҳукм сурган бўлиб, мулкчиликка асосланган бошқарув тизими шаклланган эди. Суғд конфедерациясида Парламент Оқсоқоллар Кенгаши томонидан бошқарилиб, улар элита аҳоли қатлаמידан ташкил топган эди. Булар катта ер эгалари, бой савдогарлар ва шарҳарлик аслзодалардан иборат эди.

Хитой манбалардан маълумки, Суғд тўққизта мулкдан иборат бўлиб (Бичурин Н.Я., Чаваннес Е., Смирнова О.И., Yoshida Y. каби олимлар ўз асарларида ёритиб ўтганлар), Самарқанд ҳукмдори томонидан бошқарилган. Самарқандда – **ихшид**, Кешда – **ихрид**, Бухорода – **бухорхудот** каби унвонлар остида ҳукмдорлар бошқарганликлари мусулмон муаллифлари асарларида келтирилган [1]. Муғ тоғидан топилган Суғд ҳужжатларида Панчнинг маҳаллий унвонлари келтирилган, лекин Самарқанд, Кеш, Нахшаб каби Суғднинг йирик ҳукмдорликлардаги маҳаллий унвонлар тизимини ҳақида ҳеч нарса айтиб ўтилмаган.

Нумизматик манбалардан, аниқроғи, Самарқанд, Панч, Нахшаб, Кеш каби Суғднинг йирик ҳукмдорликларида зарб қилинган тангалардаги ёзувларни таққослаганимизда “**уwb – хwab – ҳукмдор**” унвонининг ҳаммасида учраши, маҳаллий унвонлар ҳам бир хил бўлган деган хулосага келиш мумкин.

1) **ихшид** – *xšayatiya* [2] (суғдийча **ихшид** сосонийлардан кириб келган бўлиб, “**нурланувчи**” деган маънони англатади) подшо, оромий идеограммада *MLK'* деб аталувчи амалдор бўлган. *MLK'* ёзув шакли Суғд ҳужжатларида Тархун подшога нисбатан ва “Суғд подшоси” тарзида Деваштичга нисбатан қўлланилган. Самарқанд ҳукмдори – **ихшид** Оқсоқоллар Кенгаши томонидан тайинланган ва мамлакатни бошқаришда улар билан маслаҳатлашиб ҳисобот бериб турган. Аммо Тархундан (700-710) бошлаб бу анъана бекор қилиниб, бошқарув сулолавий бўлган.

Демак, Суғднинг бошқа ҳукмдорликларда ҳам ҳукмдорлар Оқсоқоллар Кенгаши томонидан тайинланган деб тахмин қилиш мумкин.

2) *uwt'w* – хутов, бу сўз ҳам жаноби олийлари, “подшо” каби маъноларни беради. Муғ тоғи суғдий ҳужжатлари мажмуасининг Nov. 6, B-7, B-17 ҳужжатларида қайд этилган. Оромий ёзилиш шакли, идеограммаси *MR'Y // MRY'* бўлиб, B-8, B-4, A-13, B-3, A-14, A-20, A-9, Nov. 2, B-10, A-2, A-16 каби ҳужжатларда қайд этилади. B-8 ҳужжатида Деваштичдан олдинроқ Панч ҳукмдорлигини бошқарган Чакин чур Билгага нисбатан ҳам бу унвон қўлланилган. [3] Қолган барча ҳужжатларда Панч ҳукмдори сифатида Деваштичга нисбатан қўлланилган. [3] Бу сўзнинг ҳам оромий шакли юқоридаги каби Аҳамонийлар даври бошқаруви давридан сақланган. [4]

3) Суғдий ҳужжатларидаги *uwb* – хwab ёки *uwβw* – хwabу атамаси “ҳукмдор” маъносида қўлланилган. Муғ архивининг Nov. 3, Nov. 4, B-19 рақамли ҳужжатларида Тархун ва Деваштичга нисбатан қўлланилган. Аслида «хwab» ва «хwabу» синоним бўлиб, деярли бир хил маънони ифодалайди. [4]. Шу билан бирга, Суғднинг йирик ҳукмдорликлари Самарқанд, Панч, Нақшаб, Кеш ва Бухорода зарб қилинган тангаларида *uwb* – хwab (подшо, ҳукмдор) ёзувни учратишимиз мумкин.

4) Панжикент саройида Деваштичдан сўнг хўжалик ишларида *prm'nd'r wtt* – фармондор Ўтт (“олов, аланга”) исмли турк турган. Бу эса Суғдда VII–VIII асрларда туркларнинг муҳим лавозимларни эгаллаганликларидан далолат беради. Фрамандар – ҳокимнинг буйруқ, фармон, кўрсатма ва топшириқлари устидан назоратни амалга оширган. Фармондор Ўтт ҳақида B-13, B-11, A-18, A-2, A-9, A-3, A-18, A-16, A-6, A-1, B-15, B-19, B-18 ҳужжатларида маълумотлар келтирилади. [3] Қолаверса, Ўттга девонхонадаги дапирпат (*δp'ugpt*) – мирзабоши, арспан (*'rspn*) – қишлоқ ҳокимлари ёки маҳалла бошлиқлари, апшарспан (*'pš'rspn*) – унинг ўринбосари ва катуабшаус (*ktu'βš'uws*) – хонадон (оила ёки жамоа) соҳиблари – оқсоқоллар бўйсунган. Бу “фрамандар” Ўттнинг Панжикент саройидаги ва вилоятдаги иқтисодий-ижтимоий ҳаётини ҳал қилувчи шахс бўлганлигини кўрсатади. [6]

5) *uwpt* – ғупат, Деваштич саройидаги молиявий ишларни бошқарган олий унвонлардан бири. В.А.Лившиц бу сўзни, “молия ишлари бошлиғи”, “даромадлар бошлиғи”

деб ўқиган. Бу унвон юқори унвонлардан эканлигини А-5 ҳужжатида унга 50 драхм миқдоридаги кумуш танга маош тайинланганлиги исботлайди. [3]

6) *n'ztyryw* – настигрив, А-14, А-15 ҳужжатларида “ҳукмдор ёрдамчиси”, “ёрдамчи” маъносини ифодалаш учун ишлатилган. [3] Бу эса Суғдда ҳукмдорларнинг махсус ёрдамчилари бўлганлигини билдиради. Юқорида фрамандар, ғупат – каби хўжалик ва молия масаласидаги фақат ҳукмдор Деваштич олдида ҳисобот берувчи амалдорлар унвонларини кўриб ўтилди. Настигрив – сўзи ҳам ана шу ёрдамчиларнинг икковидан бирини англатиш учун хизмат қилганлиги эҳтимолдан холи эмас. [1] Бизнинг фикримизча, шахсан ҳукмдорнинг ёрдамчиси бўлиб, ҳукмдорнинг кун тартибида қандай ишлар борлигини эслатиб турган, ҳукмдор ҳузурига келган кишиларни киришлари учун рухсат сўраш, келадиган хат, буйруқларни қабул қилиб олиб, хатларга ёзилган жавобларни ва чиқарилган буйруқларни амалдорларга етказилишини таъминлаган, бўладиган мажлис ва йиғинларда амалдорлар қатнашиши учун хабор юборган. Қисқача қилиб айтганда, ҳукмдор ва амалдорлар ўртасини боғлаб турувчи вазифа бўлган.

7) *ky'βš'uwš* – катиявшауз, “қишлоқ оқсоқоли” маъносини англатиб, Б-1 ҳужжатида келтирилади. [3] Демак, Панч ҳукмдорлигининг маркази бўлган Панжикентга бўйсунувчи Эскодар, Зароват, Кштут... каби қишлоқлар ана шундай унвон остидаги кишилар томонидан бошқарилган. Чунки Суғдда қишлоқларнинг қишлоқ оқсоқоли томонидан бошқарилиши аввалдан мавжуд бўлган. Фикримизча, бу лавозим ҳозирги туман ҳокимларига тўғри келади.

8) *δp'yrpt* – дапирпат, Б-17 ҳужжатида учрайдиган бу сўз суғдийчадан таржима қилинганда “бош котиб, девонхона бошлиғи” деган маънони англатади. [3] Дапирпат – саройда бош котиб бўлиш баробарида саройда ҳужжат тузиш, уларни тартибга солиш билан шуғулланганлар. Бу давр котиблари нафақат суғдий тил ва ёзуви, балки турк ҳамда араб тиллари ва ёзуvidан ҳам хабардор бўлганлар. Бунга Муғ тоғидан топилган араб ва қадимги туркий ёзуви ҳужжатлар мисол бўла олади. Шу ўринда айтиш жоизки, Амир Темур саройидаги “хос котиб” яъни “дабири хос” лавозимидаги “дабир” сўзи “дапирпат” сўзидан келиб чиққанлиги эҳтимолдан холи эмас.

9) *prw'nk'kr'k* – парвонак крак, А-5 ҳужжатларидаги бу унвон, “ҳужжат тўпловчи” маносини англатган. Парвоначи ўрта асрларда Бухоро (Бухорода парвоначи мансабдорлар пиллапоғонасидаги 3 чи ўринда турган) ва Балхда хоннинг фармонларини етказувчи шахс бўлган. [3] Бизнингча парвонак крак лавозимида ишлаган киши нафақат ҳужжатларни тўплаган, балки уларни сақлаган ҳам, шунингдек, ҳар бир ҳужжат учун жавоб берган. Қисқача қилиб айтганда, ҳозирги архив вазифасига тўғри келади.

10) *β'zkr'm* – бозкром, “Унутилган подшоликдан хатлар” рисоласининг мундарижа қисмида бу сўз учрайдиган ҳужжат В-13 деб келтирилган, матн ичида эса А-13 рақами билан кўрсатилади. Ҳужжат мазмунига кўра, Панжикент бозкроми кўприкдан фойдаланганлик учун тўпланадиган солиқ миқдорини кўрсатиб, тархонга мактуб йўллаган. [4] Кўриниб турибдики, “бозкром” илк ўрта асрлар Суғдда солиқ тушумлари билан шуғулланувчи махсус амалдор ҳисобланган. Бозкром – сўзининг бир бўлагини ташкил этувчи “боз” сўзи ўзбекча “бож” сўзини англатиб, “солиқ” деган маъносини ифода этишга ҳам хизмат қилади. Демак, бу лавозимда ишлайдиган инсон давлат тасаруфидаги муқлардан, яъни кўприк, ер, тегирмон, йўл ва бошқа объектлардан фойдаланувчилардан солиқ олувчи киши бўлган.

11) *'rspn* – арспан, Муғ тоғи суғдий ҳужжатларининг иккинчи нашрида бу сўз В.А.Лившиц томонидан Б-18 ҳужжатида шахс исми бўлиши мумкинлиги таъкидланган. [3] Аммо ҳужжатлар “арспан”нинг унвон эканлигидан дарак беради. Бу унвон соҳиби Панжикентга қарашли қишлоқлар устидан назорат юритувчи шахс бўлиб, *ky'βš'uwš* – катиявшауз қишлоқ оқсоқолари уларга ҳисобот берган бўлиши мумкин. [3] Арспан, умуман олганда, марказ ва чекка ҳудудлар ўртасида алоқаларни юритувчи амалдор бўлган.

12) *'wrnyk'm* – урникам, мансабдор амалдор маъносидаги атама. В-4 ҳужжатида “ҳукмдорнинг амалдори” маъносида қўлланилган. М.Исҳоқов *'wtn* сўзини “ишонч, ҳақ-

коний” деб таржима қилади. [4] В-4 хужжатининг олд томони 23 қаторидаги давлат амалдори билан боғлиқ жумла айнан ҳуқуқий ишлар билан шуғулланувчи давлат амалдорини англатади. Бу амалдор маъносидаги атама Суғдда қонун ишлари билан шуғулланувчи кишига нисбатан ишлатилган. [3] Демак, хулоса чиқаришимиз мумкинки, бу мансабдаги амалдорларнинг вазифаси ҳозирги адлия вазирлигига тўғри келади, яъни улар суд тизимида ишлаган ва уларнинг вазифаси адолатли қарор қабул қилиш бўлган.

13) Муғ архивининг А-9, В-18, Б-11, В-7, А-19, В-17, Б-13 каби хужжатларида *'zynt* ёки *'zy'nt* – “азгант” шаклида сўзлар учраб улар “элчи”, “чопар” шаклида ўқилган. [3] Чекка хуудлардаги аҳвол ҳақида марказга керакли маълумотларни етказишда чопарлар беназир дастёрлар бўлган. Улар баъзида чопар бўлиш билан бирга элчилик вазифасини ҳам бажарганлар.

14) *š'ukn* – қўмондон, ҳарбий бошлиқ маъноларида келади. А-9 ва В-17 хужжатлари матнида ҳам ана шу маънони ифодалаб келган. [3] М.Исҳоқов бу атамага куйидагича изоҳ беради: “5-қаторда ўқилган “шайкин” сўзи В-17 рақамли суғд хатида ҳам учрайди. Бу сўз икки хил маънони англатади: “қалъа” ёки “лашкарбоши”. Кейинги маъно мақбулроқ кўринади. Шайкин – хитойча “*чхи гуан*” – “қўшин бошлиғи”, қадимий туркий “чий-қон, чакқон” маъноларини англатади. Бу сўз тарихининг туркийчага бориб тақалиши ҳам муҳимдир. Балки суғдийчага туркийдан киргандир”. [4] Келтирилганлигига жавобан, улар шаҳар аҳолиси бўлган, деб таъкидланади. [6] Посбонлардан шаҳар аҳолиси кўп бўлиши мумкин.

Албатта, Суғднинг маҳаллий-маъмурий бошқаруви ва бошқарувдаги узвийликни Панч мисолида тўла қонли ёритиб бериш қийин. Шундай экан, Панч ҳукмдорлигидаги бошқарув умумсуғд бошқарувининг асосий хусусиятларини акс эттиради, дейишга асос бор. Умуман олганда, илк ўрта асрлар Панчдаги бошқарув тизими ўзига хос мураккаблик, қатъий тартиб асосида, лавозим хизматларига маош тўланадиган шаклда бўлганлигини кўрсатади. Бошқарувнинг бу усули маълум маънода тартибли ва ҳисоб-китобли бўлганидан дарак беради.

#### Фойдаланилган адабиётлар

1. Ғоибов Б. Панч тарихидан лавҳалар (Илк ўрта асрлар). – Тошкент: Тафаккур, 2001. – Б. 53–56.
2. Лившиц В.А., Хромов А.Л. Согдийский язык / Основы иранского языкознания. Среднеиранские языки. – М.: Наука, 1981. – С. 347-514.
3. Согдийские документы с горы Муғ. Чтение, Перевод. Комментарий. Вып. II. Юридические документы и письма / Чтение, перевод и комментарии Б.А. Лившица. – М., 1962. – С. 49–184.
4. Исҳоқов М. Унутилган подшоликдан хатлар. – Тошкент, 1992. – Б. 20.
5. Отахужаев А. Илк ўрта асрлар Марказий Осиё цивилизациясида турк-суғд муносабатлари. – Тошкент: ART-FLEX, 2010. – Б. 106.
6. Grenet F., Vaissière de la É. The Last days of Panjiken // Silk Road Art and Archaeology. – P. 176.
7. Бичурин Н.Я. Собрание сведений о народах, обитавших в Средней Азии в древние времена. Т. I-II. – М.-Л. – С. 281–310.
8. Chavannes E. Documents sur les Tou-Kiue (Turks) occidentaux. – СПб., 1903. – P. 134.
9. Смирнова О.И. Очерки из истории Согда. Москва, 1970. – С. 37.

#### РЕЗЮМЕ

Ушбу мақолада Ғарбий Турк хоқонлиги таркибидаги Суғд конфедерациясининг давлат бошқарувда мавжуд унвон ва лавозимларнинг номланиши талқин этилган, мавжуд унвон ва лавозимлар маъноси ва келиб чиқиш тарихи таҳлил қилинган.

#### РЕЗЮМЕ

В данной статье рассматривается система государственного управления Согда Тюркского Каганата и существующие в то время наименования должностей и чинов. Дается анализ происхождения и значения терминов государственного управления.

#### SUMMARY

The system of state administration of Sogd in Turkic Khaganate, the names of positions and ranks existing at that time are considered in the article. Origins and meanings of state administration terms are analyzed.

*Нашрга проф. Б.Эшов тавсия этган*

ИЛМИЙ БИЛИШ УСУЛИ ВА ТАФАККУР ТАРЗИ

Эркаев А.П. (ҚарДУ)

**Таянч сўз ва иборалар:** *илмий билиш усули, метафизика, диалектика, синергетика, чизикли ва ночизикли ёндашувлар, хаос, тартиб, бифуркация, эмержент, флуктация.*

**Ключевые слова:** *метод научного познания, метафизика, диалектика, синергетика, линейный и нелинейный пододы, хаос, порядок, бифуркация, эмерджент, флуктация.*

**Key words:** *method of scientific knowledge, metaphysics, dialectics, synergetics, linear and linear sub-methods, chaos, order, bifurcation, emergent, fluctuation.*

Ҳегел фалсафий(илмий) билиш методини (усулини) ёки илмий тафаккурни икки хилга – метафизикага ва диалектикага бўлган. Ҳегел фикрлари асосида марксистик билиш назарияси шаклланган. Ҳегел диалектикаси идеалистик, ҳаттоки яширин мистик бўлгани сабабли табиатшуносларни кўп қизиқтирмаган. Жамиятшунослардан марксистлар уни материалистик негизга кўчиришга ҳаракат қилган, аммо уни Маркс ва Энгельсдан кейин ривожлантира олмаган.

Классик фанлар шаклланаётган даврда объектни ўрганиш жараёнида уни кузатиш, таркибини, тузилмасини аниқлаш, эксперимент(тажриба) ўтказиш ёки назарий-мантикий таҳлил орқали тўпланган илмий ахборотни умумлаштириб, қатъий тартибга келтириш, ички ривожланиш, фаолият кўрсатиш қонуниятларини далилланган, барқарор парадигма кўринишида баён қилиш тадқиқотнинг пировард мақсади деб тушуниланган. Натижада билиш назарияси кўпроқ чизикли ёндашувга асосланган метафизик мазмун касб қилган. Диалектик усул ҳам чизиклилик доирасида қўлланилган ва аста-секин жонсиз схемага айлантирилган (материализмда) ёки мистик мазмун касб этган (идеализмда). Чизикли ёндашувга биноан тасодифий ўзгаришлар қоидадан истисно ҳолатлардир, система эволюцияси моҳиятини очиб бермайди. Тасодифий ўзгариш ташқи омиллар таъсирида қонуниятдан, йўлдан оғиш ўлароқ юз беради. Системанинг ўзи зарурат туфайли ривожланади, тасодиф туфайли эмас. Системадан ташқаридаги сабаблар (муҳит, бошқа системалар таъсири) унинг қисман ёки жиддий ўзгаришига, деформациясига, барқарорлигини йўқотишга, ғалаёнига олиб келиши мумкин, аммо моҳиятини ўзгартирмайди. Табиатшунослар диалектикани билмаганлари сабабли унинг тасодиф заруриятнинг юзага чиқиш шаклларида бири тўғрисидаги ва бошқа хулосаларидан ҳам хабарсиз бўлганлар. Фаннинг вазифаси ўрганилаётган объект ривожланиш қонуниятларини аниқлаш, қоидадан истисно хусусий ҳолатлар сабабларини, манбаларини кўрсатиб, юзага келган муаммоларнинг ҳар бир система учун алоҳида ечимини топиш, деб ҳисобланган. Барибир конкрет илмий тадқиқотларга ўрганилаётган объектга зиддиятлар, қарама-қарши тенденциялар бирлиги ўлароқ қараш, тасодифнинг маълум шароитда заруриятга, хусусийликнинг умумийликка айланиб, мустақиллик касб этиши (бифуркация кўринишларидан бири), система доирасида тузилмаларнинг ўзаро коррекцион таъсири ва ҳ.к.ларни тадқиқ этиш, яъни диалектик ёндашув табиатшуносликка хос бўлмаган. Фан бунга ҳали етиб келмаган эди.

Метафизик ёндашувга биноан, объектнинг ўзгариши, ривожланиши чизикли қатъий қоида бўйича кетма-кетликда юз беради, умуман эволюция соддаликдан мураккабликка, номукамалликдан мукамалликка томон ҳаракат қилади, жараён ортга қайтмасдир. Бу табиат учун ҳам, жамият учун бирдек хос қонуният ҳисобланган. Табиий-илмий тафаккурдаги каби ижтимоий-илмий тафаккурда ҳам чизикли ёндашув ҳукмронлик қилган.

Ночизикли ёндашув унсурлари мифология, ривоят, дoston ва эртақларда, кейинчалик диний-мистик қарашларда учраб турса-да, ижтимоий-гуманитар фанларда ночизикли ёндашув деярли қўлланилмаган. Табиатшуносликда ҳам чизикли парадигма ёрдамида

охиригача ифодалаш мумкин бўлмаган ҳодисалар XIX аср охирида сезиларли миқдорда аниқланса-да, уларга қоидадан истисно ҳолатлар сифатида қараш давом этган. Бу XX аср 60-йилларигача етиб келган, гарчи унганча ночизиқли ёндашувга асосланган синергетик усул унсурлари олға сурила бошласа-да. Чунки М.Можейко тўғри таъкидлаганидек, табиатшуносликда чизиқлилиқ эволюция (тадриж), гуманитар соҳада прогресс (таракқиёт) ғояларида ўз аксини топди. Шу пайтгача илмий тадқиқотлар, илмий билиш давомида ўзлаштирилган барча системали тизимлар деярли тўлиқ чизиқлилиқ парадигмаси ёрдамида ифодаланиши мумкин эди<sup>1</sup> (баъзи истиснолардан ташқари). Р.Нисбет фикрига кўра, “Ғарб цивилизациясида деярли уч минг йил давомида ҳеч бир ғоя прогресс ғоясидан муҳимроқ ёки у каби муҳим бўлмаган”.<sup>2</sup>

Чизиқли ёндашув ривожланиш йўллари ва шакллари бирхиллаштириш (унификациялаш), бир хил “маҳражга” келтириш ғоясига асосланган. Унга биноан, инсоният қаерда, қандай табиий-иқлим шароитида ва ижтимоий муҳитда яшамасин, у ўз ривожидида моҳиятан бир хил йўлни, бир хил таракқиёт босқичларини босиб ўтади. Фарқ фақат баъзи ижтимоий муносабатлар ва турмуш тарзининг объектив, шарт-шароит тақозо этадиган шаклида бўлади ва жамият таракқиётнинг қайси босқичида эканлигидан келиб чиқади. Марксизмнинг ижтимоий-иқтисодий формациялар ҳақидаги таълимоти, замонавий ғарб либерализмининг ғарб демократик қадриятлари ва муносабатлари инсониятнинг муқаррар келажаги эканлиги тўғрисидаги концепциялари ва қарашлари чизиқли ёндашувга мисолдир. Табиатшуносликда беқарорлик, емирилиш (деградация), чизиқли талқинга тўғри келмайдиган хаотик ҳаракатлар, квант ҳодисалари, масалан, ҳаракат импульси маълум бўлганда, вақт ва координатдаги ноаниқлик, аксинча, улар маълум бўлганда, импульс ноаниқлиги, динамик беқарорлик энтропия максимал даражага чиққандан кейин ўз-ўзини ташкил этувчи системага айланиши, микро ва макроолам учун умумий қонуниятлар мавжудлиги ва шу каби ҳолатлар XIX асрда ё ҳали жиддий ўрганилмаган, ё умуман кашф этилмаган эди. Шу боис аниқланганларига системадан ташқаридаги ҳодисалар сифатида қаралган.

Лекин фан схематик чизиқли тасаввурларга мос келмайдиган далилларни тўплаб борди. Мураккаб тизимларда бундай далиллар жуда кўплиги маълум бўлди. Дастлаб тўлқинли жараёнларни ўрганиш, гидродинамика, термодинамика ва электродинамиканинг вужудга келиши, рентген нури ва электроннинг кашф этилиши, нисбийлик назариясининг, квант механикасининг яратилиши чизиқли кўринишда тасвирлаб, ифодалаб бўлмайдиган ҳодисалар қоидадан, умуман мураккаб тизимларда кўплиги қаторида моҳиятли таъсирга эгаллигини кўрсатди. Аммо бу даврда ночизиқлилиқ феномени тўлиқ англаб олинмаган, уни умумлаштирувчи фалсафий концепция яратилмаган эди. Ночизиқли муаммолар ечими ҳар бир соҳада алоҳида ҳал қилинди.

Албатта, юзага келган конкрет муаммо ҳар бир соҳада алоҳида конкрет ҳал қилиниши табиийдир. Аммо умумий методологик назарияга эҳтиёж кучайиб бораверди. Ночизиқли ёндашув айниқса микро- ва макроолам бирлигини, муштараклигини, хаосдан тартиб, система шаклланиши механизмини ўрганиш учун зарур эди. Қолаверса, жамиятни ўрганишда ҳам керак эди. Чунки жамият ниҳоятда мураккаб, кўпқатламли, кўптаркибли, беқарорлик ва барқарорлик тез-тез алмашиб турадиган системадир. Бироқ ночизиқли ёндашув тўғрисида жамиятшунослар аниқ тасаввурга эга эмас эдилар. Шу боис ижтимоий фанларда ўзаро келишолмайдиган бирёқлама чизиқли назариялар кенг тарқалди. Уларда анча тўғри далиллар, кузатувлар, жузъий хулосалар мавжудлигига қарамасдан, хато фикрлар, бирёқлама қатъий умумий ноилмий хулосалар ҳам жуда кўп эди. Ҳозир ҳам бу борада камчиликлар ютуқлардан кам эмас. На иқтисодиёт назариясида, на

<sup>1</sup> Қаранг: Всемирная энциклопедия. Философии XX век. – М., АКТ-Минск. Харвет, 2002. – 5076.

<sup>2</sup> Ўша жойда.

сиёсатшунослик ва социологияда, на фалсафада, на этикада бугун дунёда кенг тарқалган машҳур бўлиб кетган таълимотларни учратмаймиз. Классик чизиқли назариялар бугун илмий жамоатчиликни қониқтирмаётир, чунки жамиятда мавжуд тенденцияларни тўғри тушунтириб беролмаётир. Ҳамма тан оладиган ночизиқли ижтимоий таълимотлар яратилган эмас. Постмодернистик ночизиқли концепциялар адабиёт ва санъатни ўрганишда маълум (анча чекланган) даражада қўл келса-да, жамият ривожланишини ўрганишда сезиларли натижаларга олиб келгани йўқ.

Марксизмнинг назарияда ва социализмнинг амалиётда асосий камчиликларидан бири ҳам жамият ривожланишига чизиқли, бирёқлама ёндашувдир. Марксизм хусусий мулк бекор қилинса ва умумийлаштирилса, мулкдор синф йўқ қилинса, эксплуатация ҳам йўқ бўлади, ижтимоий муносабатлар адолат ва ахлоқийлик негизда эркин қурилади, ижтимоий адолат тўлиқ таъминланади, дея ҳисоблаган. Бунга эса революцион йўл билан давлат ҳокимияти қўлга олиниб, сиёсий ҳукмронлик – пролетариат диктатураси ўрнатилиши орқали эришилади. Жамият иқтисодий ва сиёсий жиҳатдан марксистик назария асосида ўзгартирилса ва ривожлантирилса, гўёки дастлаб социализм, сўнг аста-секин ўз-ўзидан коммунизм қарор топади. Ушбу масалаларга ёндашувда марксизмга диалектик изчиллик етишмади.

Аммо марксизм-ленинизм жамият ривожига ночизиқликни, деградацияни, инсон онги, эҳтирослари беқарорлигини, яратиш қаторида бузишга мойиллигини, индивидуал манфаатлар, нафс ва хирс инсонни худбинга, бошқалардан устун бўлишга, мансаб ва даромад манбаи учун курашга ундашини ҳисобга олмади. Бундай ҳолларни у хусусий мулкчиликнинг рақобатининг иллоти, социализм шароитида у тез ўтиб кетади, деб ҳисоблади. Масалага жиддий эътибор қаратганларни социал-дарвинизмда айблади. Бундан ташқари, социализм куриш жараёнида жамиятни, мамлакатни бошқариш учун юксак малакали мутахассислар кераклиги, айниқса давлат ҳокимиятининг юқори бўғинлари уларга муҳтожлиги унутилди. Давлат бошқарувида профессионализм етишмаслиги, бошқарувдаги камчиликлар зўравонлик ва репрессив сиёсат билан тўлдирилди. Сиёсий ва иқтисодий эркинлик чекланди. Иқтисодий ва ижтимоий қонунларга валюнтаризм, ўзбошимча зўрлик билан ўтказиладиган сиёсат қарши қўйилди. Майдагина чаласавод раҳбарнинг инжиқлиги, шухратпарастлиги, кучли иродали, принципаал раҳбар бўлиб кўринишга ҳаракат қилиши, нотўғри талаблари давлат сиёсати деб эълон қилинди ва амалда шундай ҳисобланди. Сиёсат иррационал, валюнтаристик мазмун касб этди.

Инсон манфаатлари, биринчидан, фақат иқтисодий манфаатлардангина иборат эмас. Инсоннинг турли-туман ижтимоий эҳтиёжлари, манфаатлари бор: муносиб турмуш кечириш, рўзгорини, бола-чақасини таъминлаш, тарбиялаш, эркин меҳнат қилиш, ўз имкониятларини юзага чиқариш. Социализм хусусий эксплуатацияга барҳам бериб, уни давлатнинг ашаддий эксплуатацияси билан алмаштирди, холос. Ўзининг асосий мақсадлардан бири – инсон меҳнатини қарамликдан озод қилишга эришолмади. Натижада меҳнаткашларнинг, халқнинг ташқи эркинлиги ҳажми ҳам талаб даражасига кўтарилмай қолди.

Иккинчидан, амалда ҳатто инсоннинг иқтисодий эҳтиёжлари, манфаатлари ҳам социализм шароитида тўлиқ қондирилмади. Бу охир-оқибат меҳнат унумдорлиги пасайиб кетишига, иқтисодий ташаббуслар сўнишига, ишлаб чиқариш воситалари ва технологиялари замон талаблари даражасида ривожланмай қолишига, кейинчалик, бевосита қатағонлар тўхтатилгач қўшиб ёзишлар, ташмачилик, коррупция ва яширин иқтисодиёт вужудга келишига сабаб бўлди.

Колхоз тизими амалда крепостнойликнинг социалистик кўринишига айланди. Колхозчилар, агар қишлоқ кенгаши таътилга чиққанлиги ёки даволанишга, узоқ қариндошини кўришга руҳсат берилгани тўғрисида сурати ёпиштирилган ва муҳр билан тасдиқланган бир варақ справка (маълумотнома) бермаса, унда руҳсат берилган муддат кўрсатил-

маса, бирор жойга эркин боролмас эдилар. Справкасиз қўлга тушган колхозчи қамалар, жиний жавобгарликка тортилар эди. Колхозларда меҳнат куни ва меъерининг минимуми белгиланиши баршчинининг янги кўриниши эди. Колхозчи тўлайдиган натурал солиқ оброкдан кам фарқ қиларди. Кўриниб турибдики, колхоз тизими ҳеч қандай эркинлик келтирмади, аксинча, деҳқоннинг бор эркинлигини ҳам йўққа чиқарди. Фақат деҳқон болалари ўқиб, касб эгаллаши, шаҳарларда қолиши, истеъдоддиларнинг маълум ижтимоий мавқега кўтарилиши чекланмади.

Тулағ тизимида миллионлаб қамалган одамларнинг меҳнатидан текин фойдаланиш қулдорликнинг социалистик шаклидан бошқа нарса эмас эди. Завод ва фабрика ишчилари, зиёлилар ҳам арзимас маош олиб, қаттиқ эксплуатация қилинди. Бу билан социализм XIX аср ўрталари капитализмдан фарқ қилмади. Фақат индивидуал эксплуататор шахси давлат тимсолида мужассамлашган юридик эксплуататор шахс билан алмашди. Маданий революцияга, ёппа саводхонлик таъминланишига, минглаб мактаблар, олий ва ўрта-маҳсус ўқув юртлиари, таълим-тарбия масканлари, кутубхоналар, театрлар, кинотеатрлар, филармониялар, маданият муассасалари, ижодий тўғараклар, ижодий уюшмалар ташкил қилинишига қарамасдан, маънавий биртомонлама ва хийлагина хаста ривожланди. Синфийлик ва партиявийлик, жанговар атеизм маънавийга қўшимча салбий таъсир кўрсатди, инсоннинг позитив эркинлигини – сўз эркинлигини, виждон эркинлигини, ижод эркинлигини, эркин танлай олиш қобилиятини издан чиқарди, ўта чеклади, деформацияга учратди. Қатағонлар даврида ва ундан кейин ҳам “юмалоқ” хатлар ёзиш, сиёсий чақимчилик, шикоятбозлик ривожланди. СССРдаги социализм тузуми жамият ночизиқли ривожланишига, қутилган натижага доимо ҳам эришиб бўлмаслигига, жараёнга таъсир қилувчи кучлар, сабаблар бир бирига коррекцион тузатишлар киритишига, иррационал ва емирувчи омиллар баъзан устунлик қилишига жуда ёрқин мисолдир.

Хулоса қиладиган бўлсак, социалистик тузумда инсон тафаккури ва меҳнат эркин эмасди. Одамларнинг бу борадаги эҳтиёжлари, манфаатлари таъминланмаган, аниқроғи топталган эди. Социализмнинг асосий мақсади эксплуатацияга барҳам бериб, меҳнатни ва меҳнаткашни эркин қилиш орқали ижтимоий адолатни, умумий эркинликни юзага чиқариш эди. Амалда бунинг роппа-роса тескариси содир бўлди. Марксизмнинг муҳолифлари XIX асрданоқ ишчига уни хусусий мулкдор эксплуатация қиладими ё давлатми - фарқи йўқлигини, икки ҳолатда ҳам у эркин бўлмаслигини таъкидлаб келишди. Аммо К.Маркс ва Ф.Энгельс, сўнгра, айниқса, иқтисодий ва сиёсий чаласавод совет раҳбарлари бундай назариячиларни марксизмга ва социализмга душман деб билдилар. Инсоннинг реал ижтимоий эҳтиёжлари инкор қилинди.

Учинчидан, большевиклар орасида ижодий фикрлайдиган хўжалик ва давлат масалалари бўйича тажрибали мутахассислар жуда кам эди. Большевиктик раҳбарларнинг аксарияти профессионал революционерлар бўлиб бирор жойда ёлчителиб ишламаган, одамларни ва реал ҳаётни билмас эди. Социалистик тузум юқоридаги ва бошқа сабабларга кўра чала ва сохта кўринишда шаклланди, охир-оқибат ҳалокатли инкирозга учради. Иқтисодий, сиёсий, ижтимоий, маънавий сабаблар ҳақида батафсил тўхталиб ўтирмаймиз. Айтилганлар билан чекланамиз. Аммо билиш назарияси билан боғлиқ сабабга яна бир бор ўқувчи диққатини жалб қилмоқчимиз.

Марксизмда жамият ночизиқли ривожланиши, унда ички ва ташқи беқарорликлар, турли ижтимоий, табиий, баъзан трансцендент омилларнинг салбий таъсирлари етарлича ҳисобга олинмаганлиги, олдиндан уларни назариячилар ва сиёсатчилар кўра олмаганлиги, боз устига, диалектик усул схематик догмага айлантирилиб, ижодий ривожлантирилмагани сабабли социалистик қурилиш ўз олдига қўйган вазифаларни бажара олмади. Тўғри, у баъзи бир салмоқли, йирик муваффақиятларга эришди, халқни ёппа саводхон қилди, илм-фан ва маданиятни ривожлантирди, минимал ижтимоий муҳофазани амалга оширди: бепул таълим, бепул тиббиёт, бепул кутубхона, ички ва ташқи хавфсизлик



шулар жумласидан. Аммо асосий мақсад сароблигича қолди – ижтимоий адолат тантана қилган инсонпарвар эркин жамият қурилмади.

Билиш назарияси ҳар томонлама ривожлантирилмагани, эркин самарали илмий тафаккур шаклланмагани боис, марксизм ўзининг дастлабки шаклланиш даражасида қолиб кетди ва догматлаштирилди. Кадрлар танлашда уларнинг билими, малакаси, ташкилотчилиги, ижодий фикрлай олиши эмас, балки ижтимоий келиб чиқиши ва авторитар сиёсий тузумга, дохийларга, раҳбарларга содиқлиги ҳисобга олинди. Жамият илмий асосда эмас, дохийлар фаҳму фаросатига, савиясига қараб ривожлантирилди. Улар эса етарлича билимга эга эмас эдилар.

Сталин даврида ижтимоий фанлардан философия, политэкономия, социализм назарияси ВКП (б) тарихи қисқача курси бўйича ўқитиларди. Сиёсатшунослик, социология, фалсафада вужудга келган янги оқимлар, назарияларни ўрганиш умуман тақиқланган эди. Шахсга сиғиниш танқид қилингандан кейин ижтимоий фанлар аста-секин алоҳида мустақил предмет сифатида ўқитилиб ривожлантирила бошлади. Бироқ бу қатъий равишда догматлаштирилган марксизм-ленинизм доирасида амалга оширилди. Ғарб ижтимоий фанларидаги номарксистик қарашлар, янги оқимлар ўқитилмасдан фақат танқид қилинар эди. Булар совет кишиларида эркин илмий тафаккур шаклланмаслигига, диалектик илмий усул сохталашшига олиб келди.

XX асрнинг иккинчи ярмида, айниқса охириги чорагида ва XXI асрда барча соҳаларда илмий билиш жаҳонда чуқурлашди, янги интегратив илмий усуллар қўлланилиши кучайди, математик моделлаштириш, компьютерлар, рақамли технологиялар тез ривожланди. Ночизикли ёндашувни, янги илмий усулларни фалсафий англаш замирида синергетика янги илмий билиш назарияси ўлароқ шаклланди. Лекин у асосан табиатшунослик, табиатни, коинотни, микроолам ва макроолам эволюциясини ночизикли ўрганиш таълимоти дидир. Унинг усулларини тушунчаларини автоматик тарзда жамиятшуносликка кўчириб бўлмайди. Аммо жамиятшуносликка унинг айрим усуллари, хусусан ночизикли ёндашув ва баъзи тушунчалари жорий қилинса, фойдадан холи бўлмайди. Синергетика ижтимоий-гуманитар фанларга, уларнинг предметига мослашиб кириб келмоқда. Унинг баъзи формаллаштирилган усуллари биринчи навбатда постмодернизм фалсафаси ва постмодернизм гуманитар фанларида тарқалган. Лекин постмодерн фалсафаси анча заиф. Унда формаллаштириш, тушунчани, ғояни, образни жонли ҳаётий мазмунидан ажратиб, рамзга, мажозга, симулякрга, белгига айлантиришга интилиш кучли. Постмодерн билиш назарияси аниқ тизим сифатида шаклланган эмас, шу боис ишлатиладиган атамалари ҳам ҳар хил. У инсон онгида воқелик акс этишининг айрим жиҳатларини (умумлаштиришдаги формаллаштириш кабиларни) тушунишда фойдали бўлса-да, мураккаб ижтимоий жараённинг жонли эволюциясини яхши очиб бермайди. Унга билишдаги, тафаккурдаги қўшимча услуб сифатида қараш тўғрироқ бўлади.

Синергетика нуқтаи назаридан марксистик билиш назариясининг мавжуд камчиликлари ёққолроқ кўринди. Айрим олимлар синергетикани илмий билиш усули сифатида диалектикадан кейинги теранроқ ва самаралироқ усул ҳисоблайди. Бу билан уни, истайдими-йўқми, диалектикага қарши қўйишга мойиллик билдиради. Бунинг сабаблари бор, албатта. Юқорида қайд этилганидек, совет даврида материалистик диалектика сохталаштирилган, формаллаштирилган, баъзи соҳаларда, айниқса ижтимоий фанларда синфийлик, партиявийлик устунлиги белгиланган эди. Булар, табиийки, диалектикани анча обрўсизлантирди ва унга юзакироқ билиш назарияси сифатида қарашларни келтириб чиқарди. Бир мисол: миллатлар ва миллий маданиятлар ўзаро таъсири социализм шароитида фақат ижобий, улар бир-биридан ижобий ютуқларни қабул қилади, бир-бирини бойитади, натижада гуллаб-яшнади ва ўзаро яқинлашади, дейиларди. Ўзаро таъсир зиддиятли, баъзан маданиятларнинг айримлари учун нохуш бўлиши, ҳатто деградацияга олиб келиб, ассимиляция бўлиб кетиши мумкинлиги унутилди. Натижада нохушликлар

олди олинмади. Миллий маданиятларга четдан салбий, қолоқ унсурлар, меъёрлар ҳам кириб келиши, маданиятлар интерференцияси, бойитиш қаторида баъзан бир-бирини сўндириши, емириши, яъни ночизиклилик совет даврида тан олинмасди. Амалиёт аслида маданиятларнинг ўзаро таъсири зиддиятларга бойлигини, ночизиклигини, унда ижобий ва салбий натижалар кўпинча тенг, баъзан ижобий натижалар, баъзан салбийлари устун бўлиши мумкинлигини кўрсатди.

Ғарб мамлакатларида мультикультурализм ғоясининг касодга учраши ҳам масалага унинг муаллифлари ва амалга оширувчиларининг чизикли ёндашуви оқибатидир. Мультикультурализм муаллифлари ва тарафдорлари меҳнат муҳожирлари иккинчи авлоди – биринчи авлоднинг ёш фарзандлари ва янги мамлакатда туғилган болалари ота-оналаридан фарқли икки тилни ҳам яхши ўрганишига, ўқиб катта бўлган мамлакати маданияти ва қонунчилигини яхши ўзлаштиришига, ўзларининг этник маданият унсурлари билан ранг-баранглик олиб киришига, ҳеч қандай жиддий муаммоларсиз Ғарб жамиятига интеграциялашувига, оқибатда мультикультурализм – муштараклашган маданий ранг-баранглик юзага келишига ишонган эдилар. Муҳожирларнинг учинчи ва айниқса тўртинчи авлоди амалда тўлиқ ассимиляция бўлиб кетиши кутилганди. Бу масалага чизикли ёндашувнинг ўзгинаси. Унда ижтимоий ҳаёт мураккаблиги, бир соҳадаги сабаб бошқасидаги сабабга таъсир кўрсатиб, унинг юзага чиқишига ғов бўлиши, ёки унга “тузатиш” киритиши, бузиб юбориши, тескари натижага олиб келиши мумкинлиги унутилди. Ижтимоий ҳаёт соҳалари кўп, улар бир хил ривожланмайди. Турли соҳалардаги турли омиллар муҳожирлар ҳаётини ва уларнинг янги мамлакатлари жамиятига интеграциялашувини бошқа томонга буриб юбориши, миллий онг, менталитет инерцияси, миллий идентликни сақлаб қолишга интилиш интеграцияга интилишдан кучлироқ келиши мумкинлиги ҳисобга олинмаган эди.

Амалда муҳожирларнинг биринчи авлоди-ёқ янги мамлакатларидан ҳафсаласи пир бўлди, маҳаллий халқнинг беписанд қарашига, ўзидан паст ҳисоблашига, маиший миллатчилигига, хўрлашларига дуч келди. Муҳожир меҳнати нафақат оғир, шунингдек, агар у янги мамлакат фуқаролигини қабул қилмаган бўлса, ижтимоий ҳимояланмаган, деярли ҳақ-ҳуқуқсиз эди. Маҳаллий аҳоли, ҳуқуқ идоралари, полиция келгиндиларга ишонмай қарар, бирор жойда жиноят содир этилса, биринчи галда муҳожирлар гумон қилинар, сўроққа чақириларди. Бўлар-бўлмасга баъзан икки-уч кун қамаб қўйиларди. Муҳожирларга ҳамма, жумладан, оддий кишилар ҳам шубҳа билан қарарди. Лекин муҳожир муҳтожликдан, бола-чақасини боқиш илинжида барчасига чидади. Янги мамлакатда туғилган фарзандлари ҳақиқатан икки тилли, икки маданиятли бўлиб ўсди. Аммо ота-оналарининг бошига тушган қийинчиликлар, ўзларининг ҳам мактабда тенг-қурлари томонидан келгинди сифатида ажратилиши, давраларга иложи борица жалб қилинмаслиги, баъзан очиқчасига мазах қилиниши уларда янги мамлакати қадриятлари, жамиятини инкор қилиш, ўзларининг миллий - этник жамоаларига бирлашиш ва айрим қизикқон ёшларда ўч олиш туйғусини вужудга келтирди. Мультикультурализм тарафдорлари кутганининг, ўйлаганининг тескарисин юз берди.

Муҳожирлар ғуж яшайдиган чекка кварталларда, кичик шаҳарчаларда миллатчилик ва диний-маданий маҳдудликка асосланган жамоалар пайдо бўлди. Янги авлод асосан ўша мамлакатларда туғилиб ўсгани учун фуқаролик ҳуқуқларига эга ва ўз ҳақ-ҳуқуқларини яхши англайди. Масала шу даражага бориб етдики, Европанинг муҳожирлари кўп яшайдиган баъзи шаҳарларида диний толерантликка амал қилиш талаби остида шаҳар майдонларида, мэрия олдида Рождество (Исо Масих мавлуди) арчалари ўрнатилмайдиган бўлди. (Бу совет даврида бизда ҳам урф бўлган Янги йил арчасининг тарихий атамасидир). Муҳожирлар иккинчи авлодининг айрим вакиллари миллий идентлик (айният)ни сақлаб қолишда радикал исломга мурожаат этмоқда. Янгидан келаётган ватандошларига “оталиқ” қилиб, уларни ҳимоясига олмоқда ва норозилик ҳаракатига тортмоқда.

2011 йилги “Араб баҳори”дан кейин Европа мамлакатларида қочоқ муҳожирлар шунчалик кўпайиб кетдики, уларни таъминлаш ва бошқариш улкан муаммага айланди. Муҳожирлар ва маҳаллий халқ ўртасидаги зиддиятлар таранглашиб бораётир. Мультикультурализм ғояси инқирозга учради. Инқироз сабаби ғоянинг ўзининг нотўғрилигида эмас, балки уни амалга ошириш механизми ўйлаб қўрилмаганида ва масалага чизикли ёндашилиб, у ўз-ўзидан аста-секин ечилади, фақат фуқароликка рухсат берилса бас, деб ҳисобланганидир. Мультикультурализм баъзи соҳаларда, масалан, спортда, футболда анча самара бермоқда. Муҳожирлар иккинчи авлодидан яхши олимлар, актёрлар, эстрада санъаткорлари, сиёсатчилар, бизнесменлар анча-мунча етишиб чиқди. Лекин бу, юқоридаги ижтимоий сабабларга кўра, барча муҳожирларнинг интеграциялашув тенденциясига айланмади.

Синергетика масаласига қайтамиз. Айрим олимлар эҳтиёткорлик билан синергетика диалектикани тўлдиради, айти пайтда объект моҳиятини, ранг-баранг, зиддиятли алоқаларини чуқурроқ очади, дейдилар. Бу билан унинг янги билиш назарияси қаторида мустақил тафаккур усули эканини тасдиқлайдилар.

Синергетика, шубҳасиз, илм-фан, биринчи галда табиатшунослик ривожланиши жараёнида вужудга келган замонавий билиш назариясидир. У нафақат метафизикадан, шунингдек, анъанавий тушуниладиган, коммунистик мафкура туфайли хаёлимизда маҳкам ўрнашиб, қолипга, амалда ўлик схемага айлантирилган сохта диалектикадан фарқ қилади. Бироқ синергетика илмий тафаккурнинг метафизика ва диалектикадан кейинги учинчи усули эмас, балки беқарор динамик ва мураккаб тизимларни, системаларни ночизикли ўрганишда қўлланиладиган диалектик усулнинг янги сифат босқичидир. У билимлар ва усуллар интеграцияси, мураккаб объекларни ўрганишдаги кооперацияси, математик моделлаштиришни, рақамли ахборотлаштиришни қўллаш, эволюцион, айниқса коэволюцион (турли тизимларнинг бир хил ташқи муҳит таъсирида ёки бир-бирига ўзаро таъсир кўрсатиб биргаликдаги мувозий эволюцияси), беқарор динамик системада аввал бир-бирига таъсир кўрсатмайдиган, алоқа қилмайдиган ўзаро яқин бўлмаган элементларнинг энтропия максимал даражага етганида алоқага киришиши каби жараёнлар мазмун-моҳиятини, қонуниятларини чуқурроқ англаш оқибатида диалектик тафаккур усулини қўллашнинг, билиш назариясининг янги босқичи ўлароқ шаклланди. Жамиятда ҳам беқарорлик, ўзаро кураш авжига чиққанда, илгари бир бири билан алоқа қилмаган, ҳатто бир бирини инкор қилган кучлар, гуруҳлар алоқага, музокарага киришади, баъзан вақтинчалик иттифоқ тузади.

Аслида мураккаб ижтимоий ҳодисаларга ночизикли диалектик ёндашув унсурлари у ёки бу даражада қадимдан учраб туради. Ўрта асрларда эса анча кўзга ташланиб қолган эди. Трансцендентликни тан олиш ва илмий билишда қўллаш, интуитив ва эвристик фикрлаш, ностандарт, амалдаги усулларга мос келмайдиган ёндашувларни танлаш бунга мисолдир. Тасаввуфнинг мажозга мурожаат этиш услуби, инсон ўзлигидан кечиб асл ўзлигини топади, ҳақиқатга етишади, қалбидаги Оллоҳни кашф этади, деган ғояси ҳам ночизикли ёндашувга мисолдир. Архетиплар, ижтимоий инстинктларнинг инсон хулқ – атворига, воқеалар ривожланишига, флуктациясига таъсири ночизикликка ҳамда трансцендентликка мисолдир. Фрейдизмнинг кўплаб хулосалари ҳам масалага ночизикли ёндашув намунасидир.

Синергетиканинг илмий принциплари, талаблари, масалан, қарама-қаршиликларнинг, айтайлик, сабаб ва оқибатнинг, тасодиф ва заруриятнинг айрим ҳолларда ўрни алмашиши диалектикага оид принципларнинг ўзгинасидир. Сабаб-оқибат алоқаларини чизикли тушуниш (сабаб оқибатни яратади, бу оқибат кейингиси учун сабабга айланади ва занжир узлуксиз, чексиз давом этади, жараён ортга қайтмайди, дея тушуниш) диалектикага эмас, метафизикага хос. Диалектика (ҳар иккала идеалистик ва материалистик шакли) аниқ-тиниқ ягоналик, хусусийлик ва умумийлик, зарурият ва тасодиф, сабаб ва

окибат, мазмун ва шакл, бус-бутунлик ва қисм – хуллас, диалектика категориялари ифода-далайдиган барча ҳодисалар ўртасидаги муносабатларни, алоқаларни қарама-қаршилиқлар бирлиги, ўрин алмашувчи, бир-бирига айланувчи ҳодисалар дея ҳисоблайди. Айният, фарқ, беқарорлик (миқдор ўзгариши туфайли), зиддиятнинг пайдо бўлиши, конфликтга айланиши, ғалаёнлар, сакраш, янги сифатнинг туғилиши, инкор жараёни давом этиб инкорнинг инкор этилиши каби диалектика тушунчалари синергетиканинг фалсафий-методологик заминини ташкил этади. Фақат улар замонавий математика, физика, химия, биология, информатика, социология, ижтимоий психология, структурализм, семиотика, семасиология, культурология ва шу каби фанлар таъсирида бошқа янги илмий атамаларни қўллаш ҳисобига бойитилган, анъанавий атамалар эса чуқурроқ ва кенгроқ талқин этилган. Масалан, бифуркацион сакрашлар (икки мустақил, кейин бирлашмайдиган икки сифатнинг, предметнинг, жараённинг пайдо бўлиши), эмергент (тўсатдан тушунтириб бўлмайдиган янги сифатнинг пайдо бўлиши), флуктация (умумий ўртача қийматдан тасодифан оғиш, тебраниш натижасида янги сифатнинг пайдо бўлиши) каби атамалар диалектик сакраш, умуман ривожланиш механизмини чуқурроқ очиб берди. Аммо улар диалектик усулни, тафаккурни бойитиб, сакраш тушунчасини конкретлаштирса-да, уни тубдан ўзгартиргани йўқ.

Шу боис синергетикага диалектиканинг замонавий, бойитилган шакли сифатида қараш тўғрироқдир. Ҳақиқатан, юқорида келтирилган уч атама сакраш (янги сифатга ўтиш) тушунчасини бекор қилаётгани йўқ, аксинча, унинг шакллари турлича бўлиши ҳақидаги билимларимизни бойитмоқда. Ёки системаларнинг ўз-ўзини ташкил этиши, бошқа системалар билан алоқаларини, таъсирини, биргаликда коэволюцион жараёни бошдан кечиришини синергетика ёрдамида теранроқ ва конкретроқ билиб олдик.

Классик диалектика даврида табиатшунослик ва ижтимоий-гуманитар фанларнинг қамров доираси, тадқиқот имкониятлари ҳозиргидек эмасди. Кўплаб нисбатан мустақил, нисбатан алоҳидалашган системаларни биргаликда қамраб олиб таҳлил этиши чекланган эди. Шу сабабдан алоҳида системаларни муайян даражада бошқалардан ажратиб, барқарор ҳодиса сифатида ўрганар эди. Бу классик диалектика кўпроқ чизикли ёндашувга таянган, деган тасаввур ҳосил қилган. Аслида диалектик тафаккур чизикли ва ночизикли ёндашувлар синтезидир. Диалектикадан фарқ қиладиган алоҳида синергетик тафаккур тарзи йўқ. Фақат синергетик ёндашувни ўзлаштирган ёки ўзлаштирмаган, қўллайдиган (ҳақиқий диалектика) ёки қўлламайдиган (метафизика ва сохта диалектика) тафаккур тарзи, илмий усуллар бор.

Ночизикли, синергетик ёндашув фақат илмий тафаккурга эмас, шунингдек, бадиий-образли тафаккурга ҳам хос. Аслида у бадиий тафаккурда азалдан мавжуд бўлган. Мифология(асотирлар), халқ достонлари ва фольклорнинг кўплаб жанрларида, мумтоз адабиётда, айниқса мажозий ва рамзий мазмундаги асарларда инсон ҳаёти, тақдири, яшашдан мақсади жўн, бир чизикли, қатъий сабаб-окибатлар намоён бўлиши сифатида тасвирланмаган. Бадиий асарларда, айниқса, эртақларда инсон тақдирига турли тасодифлар, сеҳр, жоду, ялмоғиз, алвасти, девлар, жинлар, фаришталар каби ғайритабиий ва илоҳий кучлар қаттиқ ижобий ёки салбий таъсир кўрсатади. Қахрамон баъзан мағлубиятга учрайди, баъзан ўзи истамаган юксак мартабаларга эришади, янги шахсга айланади. Овидий “Метаморфозалар”ида, Данте “Илоҳий комедия” сида, Низомий, Дехлавий, Навоий “Хамса”ларида ва бошқа кўплаб асарларда образ яратишда баъзан ночизикли ёндашув устунлигини кўрамыз.

Фақат XIX аср Европа адабиётида танқидий реализм усулида яратилган асарларда чизикли ёндашув, балки, устунлик қилар, аммо ночизикли ёндашув ҳам етарлича сақланган. Достоевский ижодида, айниқса унинг сўнгги асарларида ночизикли ёндашув яна рўй-рост юзага чиқади. Олимлар Достоевский асарларида “вдруг” (кутилмаганда, кўкқисдан, бирданига) сўзи 400 мартадан ортиқ қўлланилганини ҳисоблаб чиқишган. Бу адибга

персонажлар ҳаракати, хулқи ёки қарори тасодифан, воқеалар мантикий ривожидан, қатъий сабаб-оқибат кетма-кетлигидан келиб чиқмаётганини, кутилмаганда содир бўлаётганини таъкидлаши учун керак бўлган. XIX аср охири – XX аср бошларида модернизм яна бошқача шаклларда ночизикли ёндашувни кенг қўллай бошлади. Постмодерн адабиёти эса асосан ночизикли ёндашувга, ҳатто анъанавий сюжетларни трансформациялаб ночизикли талқин қилишга асосланган. Айниқса муаллифлик фильмлари ва асарлари. Фақат социалистик реализмнинг ўртамиёна асарларида (истеъдодли асарлари бундан мустасно) ночизикли ёндашув ва схематик тафаккур устунлигича қолди. Бугун биз шундай чизикли, схематик тафаккурни оммавий маданиятнинг кўнгилочар маҳсулотларида қузатмоқдамиз.

Хулоса қилсак, илмий ва бадиий тафаккурнинг, ижод эркинлигининг, асосий шартларидан бири масалага ночизикли, синергетик ёндашувдир.

#### РЕЗЮМЕ

Мақолада ижтимоий жараёнларни ва жамият ривожланишини тадқиқ этишга ночизикли, синергетик ёндашув масалалари баён қилинган.

#### РЕЗЮМЕ

В статье рассматриваются вопросы линейного, синергетического подхода к исследованию социальных процессов и развития общества.

#### SUMMARY

The article deals with issues of a linear, synergistic approach to the study of social processes and the development of society.

## РОЛЬ ИСТОРИЧЕСКОГО СОЗНАНИЯ В ДУХОВНОМ РАЗВИТИИ МОЛОДЕЖИ

Меликова М.Н. (СамГИИЯ)

**Ключевые слова:** сознание, самосознание, национальное самосознание, историческое сознание, историческая память, исторические источники, история, молодежь.

**Таянч сўз ва иборалар:** онг, ўз-ўзини англаш, миллий ўзликни англаш, тарихий онг, тарихий хотира, тарихий манбалар, тарих, ёшлар.

**Key words:** consciousness, self-consciousness, national self-consciousness, historical consciousness, historical memory, historical sources, history, youth.

Приступая к относительно краткому анализу объективно возникшей проблемы, считаем своим долгом оговориться, что мы прекрасно осознаем свою трудную задачу, поскольку взяли за рассмотрение двойственного по природе вопроса, связанного с диалектическим взаимодействием единичного и общего, в каждом случае, с взаимной зависимостью личностного и общественно-исторического сознания, при этом в данном контексте мы допускаем возможным не уточнять тонкости различий между понятиями «индивид» и «личность», которые, конечно, существуют, но в рассуждениях о диалектике единичного и общего оказываются, на наш взгляд, не столь принципиальными.

Конечно, с одной стороны, речь должна вестись в плане формирования самосознания личности (или индивида), а с другой – не менее содержательной в теоретическом отношении проблемы исторического осознания себя обществом как известным объединением связанных между собой людей. Как известно, в жизни просто невозможно рассматривать одно без другого, не рискуя впасть в ошибочные заключения, которые часто вытекают из одно стороннего взгляда на вещи, явления и процессы, а тем более, когда это абсолютизируется.

Общеизвестно, что человек познает себя не через самого себя, а обязательно через отношение его к окружающему миру и, прежде всего, через отношение к другим людям.

В этом контексте становится ясным, что самопознание и самоосознание формируются в процессе многочисленных и непосредственных взаимоотношений человека, складывающихся в семье, в первичных коллективах и других сферах общения, которые также влияют на личность. Вне этого общения, говорят психологи, не может возникнуть никакого сознания, тем более самосознания. Самосознание, формируясь вместе с осознанием внешнего мира (по Авенариусу - не «Я»), интенционально направлено внутрь себя, на экспликацию во всех возможных формах собственной самостоятельности и ценности, причем эта оценка носит целостный характер. Еще Кант писал, что самосознание и осознание внешнего мира согласуются между собой. «Сознание моего собственного наличного бытия есть одновременно непосредственное осознание бытия других вещей, находящихся вне меня» [цит. по 6: 403].

Конечно, самосознание связано с рефлексией высшего порядка, когда оно поднимается до уровня теоретического осмысления своего бытия, когда складывается способность к самоконтролю собственных поступков и действий, и зрелой ответственности за их результаты.

Но кроме непосредственной актуальной включенности субъекта в социум существуют и опосредованные отношения между людьми, которые при определенных обстоятельствах играют не меньшую, а даже большую роль в процессе формирования сознания и самосознания личности.

На наш взгляд, именно к такого рода опосредованным связям относятся связи исторического характера. Обнаруживаясь через исторические источники, они тем не менее существенно влияют на духовный мир личности. Таким образом, можно прийти к логическому заключению, что возникновение на определенном этапе общественной жизни мировой истории безгранично увеличило объем исторической информации.

Если человек осознает себя и свой потенциал, глядя на облик и поведение других людей, с которыми он общается, то очевидно, что то же самое происходит с ним, когда он узнает нечто о людях, живших в недалеком или даже в отдаленном прошлом. В этом отношении весьма убедительно звучат слова К. Леви-Стросса, хотя и высказанные по отношению к антропологии, но, на наш взгляд, верные и применительно к истории человечества, что «антрополог часто избирает самого себя объектом своих наблюдений. В результате он должен научиться познать себя, смотреть на себя объективно и издали, как если бы то был посторонний человек» [3:22]. При этом неважно, в каком виде дошла до него эта информация: из художественных повествований, из историко-исследовательской литературы, из телевизионных передач или просмотра фильмов, наконец даже из легенд и преданий.

Люди, например, наших дней не могут не восхищаться произведениями искусства прошлого, подвигами своих предков, либо, ужасаясь деяниями разного рода завоевателей и тиранов, имеют возможность сравнить и понять то, как высоко может подняться человек над другими людьми, какие муки и страдания может перенести, как низко пасть, движимый низменными страстями и целями. Сравнивая собственные поступки и характер жизнедеятельности, люди глубже и многостороннее осознают собственные способности и возможности, о которых они без знакомства с прошлым порой и не подозревают.

Через познание с помощью истории люди расширяют сферу своего самопознания, понимания собственного «Я», в своей сущности, своего места и назначения в окружающем мире. К этому также можно добавить, что через то или иное истолкование смысла человеческой истории люди приходят к осознанию и смысла собственного бытия. По-видимому, поэтому многие выдающиеся историки и философы достаточно глубоко исследовали вопрос смысла истории. Среди них можно назвать Д. Вико, И. Гердера, Г. Гегеля, Т. Лессинга, Н. Данилевского, К. Ясперса, Н. Конрада, А. Тойнби и др. Конечно, их мнения были разнозначны. Одни видели смысл истории в движении к будущему идеаль-

ному обществу. И. Гердер, например, считал, что высший смысл история получит при достижении людьми такого общества, когда люди осуществят строительство всех общественных отношений, соответствующих действительно человеческим потребностям и идеалам, свойственным действительно человеческому образу жизни. Другие вообще отрицали наличие смысла в историческом процессе, как например, Теодор Лессинг в конце XIX века. Об этом красноречиво говорит название его фундаментального труда «История как осмысливание бессмыслицы».

Третьи, и в том числе Г. Гегель, видели этот смысл в конечном осознании абсолютной идеи сущности своего бытия, когда осуществится достижение человечеством абсолютной свободы в материальном и духовном отношении. Конечно, подобное перечисление различных точек зрения на проблему смысла исторического бытия можно продолжать бесконечно. Но не в этом мы видим нашу задачу, а главным образом в том, чтобы обратить внимание исследователей историко-философской проблематики на насущную необходимость глубокого и активного изучения этой важнейшей философской категории. А пока мы лишь констатируем факт полного игнорирования столь важной исторической задачи и отсутствие должного исследовательского интереса к ней.

Однако, возвращаясь к конкретному анализу вопроса формирования общественного и личностного самосознания, мы считаем необходимым напомнить, что человеку можно не знать многого, быть несведущим в науках, но знать свою историю он обязан. Человек, не воспринявший достижений предшествующей культуры, как правило, духовно убог и едва ли имеет право называться человеком в высоком смысле этого слова, а тем более человеком-гуманистом. Сопоставляя и сравнивая, а фактически оценивая эту прошлую деятельность людей со своей позиции, человек как в личностном, так и в духовном плане глубже и заинтересованнее заглядывает в самого себя, тем самым обогащает свой духовный мир, как на уровне чувств, так и разума.

«В общественно-историческом познании, – пишет известный культуролог В.М. Межуев, – человек имеет дело с результатом собственной деятельности, а значит и с самим собой как практически действующим существом. Будучи субъектом исторического познания, он оказывается в качестве субъекта практической деятельности и его объектом. «В этом смысле, – продолжает он, – историческое познание есть общественное самопознание человека, в ходе которого он открывает для себя и следует свою собственную исторически создаваемую им общественную сущность» [4: 95]. Нам кажется, что сказанного выше вполне достаточно, чтобы убедиться в правомочности тезиса о выполнении историческим сознанием функции общественного самосознания.

Необходимо отметить мнение известного и авторитетного британского историка Р. Коллингвуда, который в своей книге «Идея истории», поставив вопрос для чего нужна история во всех ее формах выражения, творит: «Ответ мой таков: история – для человеческого самопознания. Принято считать, что человеку важно познать самого себя, причем под познанием самого себя понимается не только познание человеком его личных особенностей, его отличий от других людей, но и познание им своей человеческой природы. Познание самого себя означает, во-первых, познание сущности человека вообще, во-вторых, познание типа человека, к которому вы принадлежите, и, в-третьих, познание того, чем являетесь именно вы и никто другой» [2:13-14].

Отечественные исследователи Р. Рахмонов и Ф. Файзиев в своей работе «Историческое сознание и историческая память в формировании мировоззрения молодежи» считают, что в наше время интерес к прошлому появляется не только в связи с желанием найти решения для сегодняшнего дня и выбора пути развития, но и для адекватного восприятия будущего. Исходя из этого следует их вывод, что понимание прошлого, настоящего и будущего предполагает принятие правильных социальных решений. Там же они дают свое определение понятию историческое сознание, считая его оценкой прошлого с

учетом многообразия форм обществ, в частности различных социально-демографических, социально-профессиональных, этно-социальных, этно-конфессиональных групп, а также отдельных людей. По их мнению, историческое сознание представляет собой некое слагаемое общества, его социальных групп и представлений индивида о своем прошлом и прошлом всего человечества. История воспринимает прошлое, настоящее и будущее во всеобщей гармонии. [5:5].

Справедливо подчеркнув определяющую роль общественного самосознания по отношению к самосознанию личности, мы признаем, что из этого нельзя делать односторонний вывод, что всегда происходит именно так, а не иначе, что сама жизнь гораздо богаче всех высказанных формулировок, что она демонстрирует важнейшую роль самосознания, которое всегда развивается и в этом саморазвитии достигает впечатляющих результатов, т.е. при определенных обстоятельствах самосознание способно решающим образом влиять на развитие общественного самосознания. Именно поэтому стоит избавиться от негативного взгляда на самосознание, как на «самокопание индивида», тем более что это «самокопание» испытывает внутреннее напряжение не постоянно, а в определенных жизненных ситуациях, когда, например, чрезвычайно обостряются страдания человека, находящегося в крайне трудном жизненном состоянии.

Философ О.М. Гайбуллаев отмечает особое значение структурного компонента общественного сознания, которым является национальное самосознание и его основных составных элементов, таких как историческое сознание и историческая память, имеющих огромное влияние «для воспитания у молодежи, живущей в современную эпоху, чувства любви к Родине, внедрении в их сознание общечеловеческих духовных и нравственных ценностей, отражающих их национальную идентичность» [7:80].

Современное общественное развитие Узбекистана остро поставило задачу духовного возрождения нации. Особую актуальность этот вопрос приобрёл в сфере духовно-нравственного воспитания молодого поколения, неразрывно связывающего свою судьбу с будущим родного края и страны. Это означает, что узбекистанцам, исключительно важно, каким будет человек будущего, в какой мере он освоит две важные социальные роли роль гражданина и роль патриота. Фундаментом нашего патриотизма является равноправие всех граждан и их общая ответственность за будущее страны. Патриотизм составляет духовно-нравственную основу личности, которая формирует ее гражданскую позицию и потребность в достойном служении своей стране, обладание высокой нравственностью и способность активно защищать интересы Отечества. При этом надо обратить внимание на многоуровневую включенность в воспитание молодых людей таких факторов как семья, ближнее окружение, учебное заведение, этнокультурная среда, регион проживания с его экономическими, социальными, культурными и другими особенностями, общества в целом.

Время ставит перед исторической наукой совершенно новые требования, которые имеют большое значение для решения новых задач формирования исторического сознания и патриотизма у нашей молодежи. Задача историка состоит в том, чтобы объективно показать этапы национальной истории, с учетом того, что современная история вышла за свои узкодисциплинарные рамки и стала междисциплинарной наукой. Исторические исследования интегрировали в себя методы многих смежных научных дисциплин – социологии и социальной психологии, экономики, социальной географии, этнографии, антропологии, культурологии, истории права и других. Профессиональное историческое сообщество должно задуматься о формах популяризации истории среди населения. Для выполнения вышестоящих задач мы сегодня должны подумать об объединении усилий ученых-историков и преподавателей истории. Выступая с посланием к Олий Мажлису в декабре 2018 года Президент Республики Узбекистан Ш.М.Мирзиёев особо отметил, что «мы должны уделять особое внимание доведению до молодого поколения бесценного наследия наших великих ученых, поэтов и писателей, мыслителей и богословов, подвиги



гов отважных полководцев, укреплению у наших детей патриотизма и национальной гордости» [1]. Наш Президент вышел с инициативой о создании телеканала «История Узбекистана», что является сегодня особо актуальным вопросом, с последующим созданием в рамках данного проекта различных исторических информационных ресурсов, которые бы стимулировали познавательный интерес к истории, придавали учебной работе проблемный, творческий, исследовательский характер, во многом способствовали обновлению содержательной стороны предмета «История Узбекистана», позволили индивидуализировать процесс обучения. Образовательные сайты по истории дают возможность учащимся организовать совместные исследовательские проекты, расширяют доступ не только к учебно-методической, но и научной литературе и источникам.

Сегодня политика нашего государства направлена на экономическое, политическое, культурное процветание нашей страны. Задача историков, школьных учителей, преподавателей высших учебных заведений, заключается в том, чтобы их деятельность способствовала формированию у молодежи исторического сознания, которая лежит в основе национального самосознания. Молодежь, получившая знания об историческом прошлом своей страны, о трудностях, выпавших на долю старшего поколения, в последующем направит свою деятельность на ее процветание.

В наш чрезвычайно динамичный и «суматошный» век у нас совершенно не остается времени побыть наедине с самим собой и действительно одиночество превратилось в «весьма дефицитную штуку», когда человек может вволю поразмышлять над самим собой, т.е. добраться до самого себя и попытаться понять, что же мы из себя представляем в действительности и тем самым способствовать росту нашего самосознания.

#### **Библиографический список**

1. Послание Президента Республики Узбекистан Шавката Мирзиёева Олий Мажлису. Электронный ресурс: <http://uza.uz/ru/politics/poslanie-prezidenta-respubliki-uzbekistan-shavkata-mirziyeevas>. 28.12.2018.
2. Коллингвуд Р. Идея истории. Автобиография. – М., 1980.
3. Леви-Стросс К. Первобытное мышление. – М., 1994.
4. Межуев В.М. Научный историзм как метод познания. // *Общественные науки*. 1987. – №3.
5. Рахмонов Р., Файзиев Ф. Ёшлар дунёқарашини шаклланишида тарихий онг ва тарихий хотира. – Т.: O'zbekiston, 2008.
6. *Философский энциклопедический словарь*. – М.: Инфра-М, 1998.
7. Файбуллаев О. Ёшлар онгига истиклол ғоясини сингдиришнинг ижтимоий моҳияти ҳақида // *Ўзбекистонда ижтимоий фанлар*, 2005. – № 12. – С. 80.

#### **РЕЗЮМЕ**

В данной статье рассматривается роль исторического сознания в духовном развитии молодежи в эпоху глобальных трансформаций и переоценки ценностей. Отмечаются проблемы и пути формирования исторического сознания, являющегося основой самосознания индивида и общества в целом.

#### **РЕЗЮМЕ**

Maqolada global o'zgarishlar va qadriyatlarni qayta baholashdagi jarayonlarida yoshlarning ma'naviy rivojlanishida tarixiy ongning roli o'rganildi. Insonning va umuman jamiyatning o'z-o'zini anglashining asosi bo'lgan tarixiy ongni shakllantirishning muammolari va shakllari yoritilgan.

#### **SUMMARY**

This article examines the role of historical consciousness in the spiritual development of young people in the era of global transformations and reassessment of values. The problems and ways of the formation of historical consciousness, which is the basis of self-consciousness of the individual and society as a whole, are noted.

*Рекомендовано к печати д. филос.н. С.Чариевым*

## ЎЗБЕКИСТОНДА ФУҚАРОЛИК ЖАМИЯТИ ИНСТИТУТЛАРИНИНГ ШАКЛЛАНИШИ ВА РИВОЖЛАНИШИ

Холиқулов П. (ҚарМШИ)

**Таянч сўз ва иборалар:** ҳуқуқий давлат, давлат ҳокимияти, демократия, фуқаро, фуқаролик жамияти, фуқаролик жамияти институтлари, номарказлаштириш, давлат, ўзини ўзи бошқариш, оммавий ахборот воситалари, нодавлат, нотижорат ташкилотлар, оммавий ҳаракатлар.

**Ключевые слова:** правовое государство, государственная власть, демократия, граждане, гражданское общество, институты гражданского общества, децентрализация, государство, самоуправление, средства массовой информации, негосударственные некоммерческие организации, массовые движения.

**Key words:** rule of law, state power, democracy, citizens, civil society, institutions of civil society, decentralization, state, self-government, the media, non-governmental non-profit organizations, mass movements.

Фуқаролик жамияти тўғрисидаги қарашларнинг илдизлари қадимги дунё файласуфларининг изланишларига бориб тақалади. Фуқаролик жамияти тўғрисидаги дастлабки қарашлар Аристотелнинг “Сиёсат” асарида баён қилинган. Унинг фикрича, инсоннинг эркин ва озод яшаши учун жамиятда қонунлар устуворлиги таъминланиши лозим.

Дарҳақиқат, қадимги юнон жамиятида оила, инсон этиқоди, маърифат, маданият, санъат, умуман ҳаётнинг барча соҳаси сиёсийлаштирилган эди. Бу даврда алоҳида олинган ҳар бир шахс ўзини жамиятдан айри ҳолда тасаввур эта олмас эди. Жамият ва давлат ўртасидаги муносабатларни, фуқаролик муносабатлари билан сиёсий муносабатларни уйғунлаштириш мақсадлари давлат ва жамият ҳаётида қонун устуворлигини таъминлаш муаммоларини кун тартибига кўяди. Албатта, қонун устуворлигини таъминламай туриб фуқаролар эркинлиги ва уларнинг қонуний манфаатларини ҳимоя қилиб бўлмайди.

Фуқароларнинг энг асосий ва бош манфаатлари бу – илоҳий неъмат бўлган эркинлик ва озодлик ҳамда уларни ҳеч бир монеликсиз амалга оширилишидир ёки сиёсий тил билан айтганда, бу – жамиятнинг барча жабҳаларини чуқур ва ҳар томонлама демократлаштириш демакдир. Сўнгги асрда жуда кўплаб ривожланган мамлакатларнинг етакчи ва илғор давлатларга айланишининг ҳам бош омили улардаги тузумнинг демократиялашганлиги, ҳуқуқий давлат ва фуқаролик жамиятининг қарор топганлигидадир.

Фуқаролик жамияти бир томондан, жамият аъзолари сиёсий ва ҳуқуқий маданиятларининг юксак бўлганлиги учун ҳам ҳукумат ва унинг органларига бошқаришни қулайлаштиради, иккинчи томондан, халқ оммасининг кенг миқёсларда бошқариш ва сиёсий фаолиятларда фаол иштирок этишини таъминлайди.

Жамиятнинг ижтимоий-иқтисодий, сиёсий, маънавий ва бошқа соҳаларини юксалтириш учун ҳам ҳар бир фуқаронинг эркинлиги, унинг ижтимоий-сиёсий фаолиятларда иштироки зарурлигини фуқаролик жамиятининг қарор топиш жараёни исботлади. Қолаверса, меҳнатга ижодий ёндашиш, ишлаб чиқаришни тўғри ташкил этиш, энг илғор инновацион технологиялар асосида юқори сифатли маҳсулот ишлаб чиқариш, чинакам ижтимоий-сиёсий барқарорликни сақлаб туриш учун ҳам ҳар бир жамият аъзосининг ҳам ҳуқуқий, ҳам амалий жиҳатдан эркин ва озод бўлиши лозимлигини ҳуқуқий давлат ва фуқаролик жамияти барпо этиш тажрибаси ўзининг оғир синовларидан ўтказди.

Маълумки, ҳар қандай мамлакатнинг замон ва маконда туганган ўрнини белгилашда, мавқеини аниқлашда нафақат унинг давлат тузилмасининг қудрати, балки шу мамлакатда шаклланган жамиятнинг кучи қанчалик эканлиги ҳам ҳал қилувчи роль ўйнайди. Давлатчиликда умумэтироф этилган шу қоида ва ғоялар асосида ўз давлатчилигини барпо этаётган Ўзбекистон ҳам ўз келажagini демократик ҳуқуқий давлат ва кучли, адолатли

фуқаролик жамиятида кўрмоқда. Шу маънода давлатчилигимизда эълон қилинган “Кучли давлатдан – кучли фуқаролик жамияти сари” концепцияси асло давлатни кучсизлантиришни назарда тутмайди. Аксинча, давлатнинг кучли бўлиши, унинг куч-қудратидан тўғри фойдаланиб, кучли фуқаролик жамияти қуриш истиқболдаги бош вазифамиздир.

Ўзбекистонда фуқаролик жамияти институтларининг шаклланиши ва ривожланишини шартли равишда куйидаги босқичларга ажратиш мумкин:

*Биринчи босқич – 1991-2000 йиллар.* Бу даврда демократик ҳуқуқий давлат ва эркин фуқаролик жамиятининг ҳуқуқий асосини ташкил этган бир қатор қонунлар ва норматив-ҳуқуқий ҳужжатлар қабул қилинди. Бу босқичда Ўзбекистон Республикасининг Конституцияси (1992 йил 8 декабрь), “Жамоат бирлашмалари тўғрисида”ги (1991 йил), “Фуқароларнинг ўзини ўзи бошқариш органлари тўғрисида”ги (1992 йил), “Сиёсий партиялар тўғрисида”ги (1996 йил), “Нодавлат нотижорат ташкилотлари тўғрисида”ги (1999 йил) Ўзбекистон Республикасининг Қонунлари қабул қилинди. Бунда Конституциямиз етакчи ўрин эгаллайди. Асосий Қонунимизнинг 34-моддасида фуқароларнинг жамоат бирлашмаларига уюшиш ҳуқуқи мустаҳкамланган бўлиб, унга кўра “Ўзбекистон Республикаси фуқаролари касаба уюшмаларига, сиёсий партияларга ва бошқа жамоат бирлашмаларига уюшиш, оммавий ҳаракатларда иштирок этиш ҳуқуқига эгадирлар” деган конституциявий қоида мустаҳкамланган [1]. Конституциянинг XIII боби “Жамоат бирлашмалари” деб номланган бўлиб, мазкур бобда фуқаролик жамияти институтларининг ҳуқуқий мақоми, уларнинг реал ва барқарор ривожланишини таъминлашга қаратилган конституциявий нормалар белгиланган. Шунингдек, фуқаролик жамияти институтларини ташкил этиш ва улар фаолиятининг ҳуқуқий асослари эътироф этилган, уларнинг давлат органлари билан ўзаро ҳамкорлиги тўғрисидаги тамойиллар мустаҳкамланган.

Конституциявий нормалардан келиб чиқиб, бу босқичда фуқаролик жамиятини шакллантиришнинг муҳим шартларидан бир ҳисобланган “мамлакатимизда ижтимоий ҳаёт сиёсий институтлар, мафкуралар ва фикрлар хилма-хиллиги асосида ривожланиши, ҳеч қайси мафкура давлат мафкураси сифатида ўрнатилиши мумкин эмаслиги конституциявий асосда белгиланиб, ҳақиқий маънодаги сиёсий партиялар фаолият кўрсатиши учун зарур ҳуқуқий база яратилди” [2].

1991 йилда қабул қилинган “Жамоат бирлашмалари тўғрисида”ги Ўзбекистон Республикасининг Қонунида илк маротаба жамоат бирлашмаси институтига ҳуқуқий таъриф берилиши билан бирга, уни ташкил этиш тартиби ҳамда ҳуқуқ ва мажбуриятлари доираси белгилаб берилди. Қонунда белгилаб қўйилган шакллардаги ҳар қандай жамоат ташкилотини камида ўн нафар фуқаронинг ташаббуси билан ташкил этиш мумкинлиги тўғрисидаги тартиб белгилаб қўйилди [3].

“Сиёсий партиялар тўғрисида”ги қонун республикада кўппартиявийлик тизимига асос солди ва бу тизим Ўзбекистон Республикаси Олий Мажлиси ва халқ депутатлари вилоят, туман (шаҳар) Кенгашлари фаолиятига жорий этилиб, давлат ҳокимияти органларида сиёсий партиялар фракциялари ва партия гуруҳлари ташкил этилиши йўлга қўйилди. Сиёсий партияларнинг Олий Мажлисидаги партия фракциялари ва маҳаллий Кенгашлардаги партия гуруҳлари орқали қонунлар ишлаб чиқилиши ва қарорлар қабул қилинишида иштироки таъминланди.

Шундай қилиб, бу даврда давлат ва жамият бошқаруви соҳасида амалга оширилган ислохотлар натижасида республикада демократик ҳуқуқий давлат ва эркин фуқаролик жамиятининг ҳуқуқий асослари шакллантирилди, давлат ва жамият бошқарувида фуқароларнинг иштирок этиши йўлга қўйилди.

*Иккинчи босқич – 2000-2010 йиллар.* Бу босқичда мамлакатимизда давлат ва жамият бошқарувида тўпланган тажрибага таяниб, мамлакат сиёсий ва иқтисодий ҳаётини, давлат ва жамият бошқарувини модернизация ва ислоҳ қилиш, фуқароларнинг давлат ва жамият бошқарувида кенг жабҳада иштирокини таъминлашга қаратилган ислохотлар

давом этирилди. Бунда “Референдум якунлари ҳамда давлат ҳокимияти ташкил этилишининг асосий принциплари тўғрисида”ги (2002 йил), “Нодавлат нотижорат ташкилотлари фаолиятининг кафолатлари тўғрисида”ги (2007 йил), “Давлат бошқарувини янгилаш ва янада демократлаштириш ҳамда мамлакатни модернизация қилишда сиёсий партияларнинг ролини кучайтириш тўғрисида”ги (2007 йил) Ўзбекистон Республикасининг Қонунлари, Ўзбекистон Республикаси Президентининг “Жамиятни демократлаштириш ва янгилаш, мамлакатни ислоҳ қилиш ҳамда модернизациялаш мақсад ва вазифаларини амалга ошириш Дастури тўғрисида”ги (2005 йил), “Ўзбекистонда фуқаролик жамияти институтларини ривожлантиришга кўмаклашиш чора-тадбирлари тўғрисида”ги (2005 йил) қарорлари ҳамда Вазирлар Маҳкамасининг “Сиёсий партияларнинг низомида назарда тутилган фаолиятини давлат томонидан молиялаштириш тартиби тўғрисида”ги Низомни тасдиқлаш ҳақидаги” (2005 йил), “Нодавлат нотижорат ташкилотлар фаолиятини давлат томонидан қўллаб-қувватлаш тартиби тўғрисида”ги (2007 йил) қарорлари муҳим ўрин тутди.

Ушбу норматив-ҳуқуқий ҳужжатлар фуқаролик жамияти институтлари билан давлат органлари ўртасидаги ўзаро муносабатларни янги босқичга кўтарди. Айниқса, сиёсий партиялар ўз дастурий мақсад ва вазифаларини парламентда қабул қилинаётган қонунларга киритилишида, уларнинг жамият сиёсий ҳаётида фаол иштирок этишига молиявий кўмак беришда муҳим аҳамиятга эга бўлди. Шунингдек, мамлакат парламентига, Президент сайловида ва маҳаллий Кенгашларга сайловларда номзод кўрсатишда сиёсий партияларнинг ягона субъект сифатида эътироф этилиши улар ҳаётида янги даврни бошлаб берди.

*Учинчи босқич – 2010-2016 йиллар.* Бу даврда мамлакатда давлат ва жамият бошқарувини янада демократлаштириш ва фуқаролик жамияти институтларини ривожлантиришда Ўзбекистон Республикаси Олий Мажлиси томонидан қабул қилинган “Мамлакатимизда демократик ислохотларни янада чуқурлаштириш ва фуқаролик жамиятини ривожлантириш концепцияси” (2010 йил 12 ноябрь) муҳим ўрин тутди. Ушбу ҳужжат Ўзбекистоннинг демократик ҳуқуқий давлат ва эркин фуқаролик жамияти барпо этишда яқин ва узоқ истиқболда ўз олдига қўяётган юксак мақсадларига эришишининг амалий стратегиясига айланди.

Концепцияда кейинги йилларда фуқаролик жамияти институтларининг кенг тармоғи шаклланганлиги, улар демократик кадриятлар, инсон ҳуқуқ ва эркинликлари ҳамда манфаатларини ҳимоя қилишнинг муҳим омилига айланганлиги, фуқароларнинг ўз салоҳиятларини рўёбга чиқариши, уларнинг ижтимоий-иқтисодий фаоллиги, сиёсий ва ҳуқуқий маданиятини ошириш учун шарт-шароит юзага келганлиги, жамиятда манфаатлар мувозанатини таъминлашга кўмаклашаётганлиги эътироф этилди. Шунингдек, фуқаролик жамияти институтларини янада ривожлантириш амалга оширилаётган ислохотларнинг очик-ошқоролиги ва самарадорлигини оширишга қаратилган қатор қонун ҳужжатлари қабул қилиниши зарурлиги қайд этилди. Жумладан, мамлакатимизда қабул қилинаётган ижтимоий-иқтисодий ривожланиш дастурларини амалга ошириш, аҳоли турли қатламларининг ҳуқуқ ва эркинликлари, қонуний манфаатларини ҳимоя қилишда нодавлат нотижорат ташкилотларининг давлат ва ҳокимият тузилмалари билан ўзаро муносабатларидаги аниқ чегараларни белгилаш ва ташкилий-ҳуқуқий механизмларни такомиллаштириш каби масалалар бўйича ҳуқуқий нормаларни ўзида акс эттирган “Ижтимоий шериклик тўғрисида”ги, қонунни қабул қилиш, янги таҳрирдаги “Фуқароларнинг ўзини ўзи бошқариш органлари тўғрисида”ги Ўзбекистон Республикасининг Қонунига фуқароларнинг ўзини ўзи бошқариш органларининг ташкилий асосларини янада такомиллаштириш, уларнинг вазифалари доирасини кенгайтириш, давлат ҳокимияти ва бошқарув органлари билан ўзаро яқин муносабатини таъминлашга қаратилган тегишли ўзгартиш ва қўшимчаларни киритиш, давлат ҳокимияти ва бошқаруви органлари томонидан қонун

хужжатларининг ижро этилиши устидан фуқаролик жамияти институтларининг жамоатчилик назоратини амалга оширишнинг тизимли ва самарали ҳуқуқий механизмини ишлаб чиқишга қаратилган “Жамоатчилик назорати тўғрисида”ги қонунни қабул қилиш, давлат ва жамият қурилиши, мамлакат ижтимоий-иқтисодий ривожланишининг турли соҳаларида фуқаролик жамияти институтлари ҳуқуқларини белгилаб берувчи қонун ҳужжатлари талабларини бузганлик учун давлат органлари мансабдор шахсларининг жавобгарлигини кучайтиришга қаратилган тегишли ҳуқуқий нормаларни Ўзбекистон Республикасининг Маъмурий жавобгарлик тўғрисидаги кодексига киритиш тўғрисидаги таклифлар шулар жумласидандир [4].

Концепция доирасида қабул қилиниши таклиф этилган Ўзбекистон Республикасининг “Ижтимоий шериклик тўғрисида”ги Қонуни 2014 йил 25 сентябрда қабул қилинди. Қонунда аҳолини иш билан таъминлаш, бандликка қўмаклашиш, кичик бизнес ва хусусий тадбиркорликни янада ривожлантириш, атроф-муҳит ва аҳоли саломатлигини асраш ҳамда ижтимоий қўллаб-қувватлаш ва бу борада нодавлат нотижорат ташкилотларнинг тутган ўрни каби муҳим масалалар ҳуқуқий жиҳатдан тартибга солинган.

Ижтимоий шериклик институти фуқаролик жамиятининг муҳим таркибий қисмларидан бири бўлиб, у давлат ва жамият ҳаётида юзага келадиган сиёсий, ижтимоий-иқтисодий ва маънавий-маданий соҳалардаги муаммоларни ҳал этишда давлат ва фуқаролик жамияти институтларининг ўзаро бирлашиб ҳамкорлик қилишига хизмат қилади.

Қонунда ижтимоий шерикликнинг асосий принциплари, ижтимоий шериклик субъектлари, ижтимоий шерикликни амалга ошириш соҳалари ҳамда шакллари белгилаб қўйилган бўлиб, жумладан, қонуннинг 3-моддасида “Ижтимоий шериклик давлат органларининг нодавлат нотижорат ташкилотлари ва фуқаролик жамиятининг бошқа институтлари билан мамлакатни ижтимоий-иқтисодий ривожлантириш дастурларини, шу жумладан, тармоқ, ҳудудий дастурларни, шунингдек, норматив-ҳуқуқий ҳужжатларни ҳамда фуқароларнинг ҳуқуқлари ва қонуний манфаатларига дахлдор бўлган бошқа қарорларни ишлаб чиқиш ҳамда амалга ошириш борасидаги ҳамкорлигидир”, деб қайд этилади. Давлат органлари, нодавлат нотижорат ташкилотлари ва фуқаролик жамиятининг бошқа институтлари ижтимоий шериклик субъектларидир.

Ижтимоий шериклик аҳолини ижтимоий муҳофаза қилиш, қўллаб-қувватлаш ва унинг ижтимоий фаоллигини ошириш; аҳолининг бандлигини таъминлаш, кичик бизнес ва хусусий тадбиркорликни, фермерликни ривожлантириш; атроф-муҳитни, аҳолининг соғлигини муҳофаза қилиш ва соғлом турмуш тарзини қарор топтириш; ҳар томонлама баркамол ва соғлом ёш авлодни шакллантириш, ёшларга билим бериш, уларни маънавий-ахлоқий жиҳатдан тарбиялаш ва касбга йўналтириш; оналик ва болаликни, шунингдек, хотин-қизларнинг ҳуқуқларини ҳимоя қилиш, уларнинг мамлакат ижтимоий-сиёсий, иқтисодий ва маданий ҳаётида тўлақонли иштирок этишини таъминлаш, соғлом оилани шакллантириш; фан, таълим, ахборотлаштириш, маданият ва спортни ривожлантириш; аҳолининг ҳуқуқий билимлари, ҳуқуқий онги ва ҳуқуқий маданиятини юксалтириш, фуқаролик жамияти ва демократик ҳуқуқий давлат асосларини мустаҳкамлаш; миллатлараро, маданиятлараро тотувлик ва фуқаролар тотувлиги ғояларини мустаҳкамлаш, кўп асрлик, анъанавий маънавий-ахлоқий ҳамда тарихий-маданий қадриятларни тиклаш ва сақлаш; истеъмолчиларнинг ҳуқуқларини ҳимоя қилиш ва жамиятда коррупцияга нисбатан муросасиз муносабатни шакллантириш каби соҳаларда амалга оширилади [5].

Ижтимоий шериклик доирасидаги ишлар асосан уч томонлама – давлат, иш берувчилар ва касаба уюшмалари ижтимоий шериклигида амалга оширилади. Буни Ўзбекистон Республикаси Вазирлар Маҳкамаси, Ўзбекистон касаба уюшмалари Федерацияси кенгаши, Ўзбекистон Савдо-саноат палатаси ўртасида ижтимоий-иқтисодий масалалар бўйича ҳар икки йилда имзоланадиган Бош келишувда кўриш мумкин. Бош келишувда мамлакатни ижтимоий-иқтисодий ривожлантириш, меҳнатга ҳақ тўлаш, аҳоли бандлигини таъ-

минлаш, меҳнатни муҳофаза қилиш ва меҳнат хавфсизлигини таъминлаш, маънавий-маърифий ишлар ҳамда меҳнаткашларни ва уларнинг оила аъзоларини соғломлаштириш каби масалалар қамраб олинган бўлади [6].

Янги таҳрирдаги “Фуқароларнинг ўзини ўзи бошқариш тўғрисида”ги Ўзбекистон Республикасининг Қонунига (2013 йил 22 апрель) киритилган ўзгартишларга мувофиқ фуқароларнинг ўзини ўзи бошқариш органлари жамоатчилик назоратини оммавий ахборот воситалари, нодавлат нотижорат ташкилотлари ва фуқаролик жамиятининг бошқа институтлари билан ҳамкорликда амалга ошириши, бунда уларга давлат органлари кўмаклашиши ва қонун ҳужжатларига мувофиқ уларнинг мурожаатлари юзасидан ўз вақтида чора-тадбирлар кўриши зарурлиги белгиланган [7].

2013 йилда қабул қилинган “Экология тўғрисида”ги Ўзбекистон Республикасининг Қонунида нодавлат нотижорат ташкилотларига атроф-муҳитни ҳимоя қилиш масалаларида иштирок этиш, экологик жамоатчилик назоратини ошириш каби ваколатлар юклатилган [8].

Мустақиллик йилларида юртимизни демократик янгилаш жараёнида нодавлат нотижорат ташкилотлар ва фуқаролик жамиятининг бошқа институтлари роли ва аҳамиятини кучайтиришга, фуқароларнинг энг муҳим ижтимоий-иқтисодий муаммоларини ҳал этишга қаратилган саъй-ҳаракатлар натижасида мамлакатда нодавлат нотижорат ташкилотларнинг эркин ва барқарор ривожланишига олиб келди. 1991 йилнинг 1 январь ҳолатига кўра, республикада 95 та нодавлат нотижорат ташкилот фаолият кўрсатган бўлса, 2010 йилга келиб уларнинг сони 5103 тани, 2016 йилда эса 8417 тани, 2018 йилда 9200 тани ташкил этди [9].

Ўтган даврда нодавлат нотижорат ташкилотларини қўллаб-қувватловчи ва уларни рағбатлантирувчи ташкилотлар ҳам шаклланди, уларга Ўзбекистон нодавлат нотижорат ташкилотлари миллий Ассоциациясини, Ўзбекистон Республикаси Олий Мажлиси ҳузуридаги нодавлат нотижорат ташкилотлари ва фуқаролик жамиятининг бошқа институтларини қўллаб-қувватлаш жамоат фондини, Фуқаролик жамияти шаклланишини мониторинг қилиш мустақил институтини кўрсатиш мумкин. Бу ташкилотлар, ўз навбатида, нодавлат нотижорат ташкилотлари ва фуқаролик жамиятининг бошқа институтлари шаклланиши ва ривожланишида таянч ва кўмакчи бўлиб келмоқда.

Фуқаролик жамияти институтларининг молиявий барқарорлигини таъминлашда Ўзбекистон Республикаси Олий Мажлиси ҳузуридаги нодавлат нотижорат ташкилотлари ва фуқаролик жамиятининг бошқа институтларини қўллаб-қувватлаш жамоат фонди орқали давлат бюджети ҳисобидан ҳар йили ажратиладиган маблағлар муҳим аҳамият касб этмоқда. Таъсис этилганидан буён (2008 йил) ўтган давр мабойнида жамоат фонди томонидан давлат бюджетидан ажратилган 60 миллиард сўмдан ортиқ маблағ 1,5 мингга яқин нодавлат нотижорат ташкилотлари ва оммавий ахборот воситаларига танлов асосида субсидия, грант ва ижтимоий буюртма шаклида берилди. Шу мақсадда 2017 йилда давлат бюджети ҳисобидан 12 миллиард сўм маблағ ажратилган бўлса, 2018 йилда 15 миллиард сўм маблағ йўналтирилди. Ушбу маблағлар ННТ ва фуқаролик жамиятининг бошқа институтлари молиявий ҳолатини бироз бўлса-да, яхшиланишига хизмат қилиб келмоқда.

*Тўртинчи босқич* – янги тарихимизга “янгиланаётган Ўзбекистон” номи билан кирган 2016 йилдан кейинги йиллар. Бу даврнинг хусусиятларини, Ўзбекистонни ривожлантиришнинг асосий йўналишларини белгилаб берган ҳужжат – бу Ўзбекистон Республикаси Президенти Шавкат Мирзиёевнинг Фармони билан тасдиқланган 2017-2021 йилларда Ўзбекистон Республикасини ривожлантиришнинг бешта устувор йўналиши бўйича Ҳаракатлар стратегияси бўлиб, унда фуқаролик жамияти институтларининг мамлакатни демократлаштиришда кенг иштирокини таъминлаш, давлат ва жамият бошқарувини ислоҳ қилиш бўйича бир қатор вазифалар белгилаб берилди [10]. Ҳаракатлар стратегиясига асосан бугунги кунгача давлат ва жамият ишларини бошқаришда нодавлат нотижорат

ташкilotлари ва фуқаролик жамиятининг бошқа институтларининг ролини оширишга қаратилган 10 га яқин норматив-ҳуқуқий ҳужжатлар қабул қилинди. Хусусан, “Жамоатчилик назорати тўғрисида”ги (2018 йил 12 апрель) Ўзбекистон Республикасининг Қонуни қабул қилинди, 2018 йил 18 апрелда қабул қилинган “Ўзбекистон Республикасининг айрим қонун ҳужжатларига ўзгартиш ва қўшимчалари киритиш тўғрисида”ги Қонунга мувофиқ “Виждон эркинлиги ва диний ташкilotлар тўғрисида”ги, “Сиёсий партиялар тўғрисида”ги, “Оммавий ахборот воситалари тўғрисида”ги, “Ахборот эркинлиги принциплари ва кафолатлари тўғрисида”ги Ўзбекистон Республикасининг Қонунларига давр талабидан келиб чиққан ҳолда тегишли ўзгартиш ва қўшимчалар киритилди.

Бундан ташқари, Президент Шавкат Мирзиёевнинг 2016 йил 28 декабрда “Ўзбекистон фахрийларини ижтимоий қўллаб-қувватлаш “Нуроний” жамғармаси фаолиятини янада такомиллаштириш чора-тадбирлари тўғрисида”ги, 2017 йил 3 февралда “Маҳалла институтини янада такомиллаштириш тўғрисида”ги, 2017 йил 5 июлда “Ёшларга оид давлат сиёсати самарадорлигини ошириш ва Ўзбекистон Ёшлар иттифоқи фаолиятини қўллаб-қувватлаш тўғрисида”ги, 2018 йил 2 февралда “Хотин-қизларни қўллаб-қувватлаш ва оила институтини мустаҳкамлаш соҳасидаги фаолиятни тубдан такомиллаштириш чора-тадбирлари тўғрисида”ги, 2017 йил 19 июндаги “Ўзбекистон Республикаси Савдо-саноат палатаси фаолиятини ташкил этишга доир қўшимча чора-тадбирлар тўғрисида”ги ва 2018 йил 4 майда қабул қилинган “Мамлакатни демократик янгилаш жараёнида фуқаролик жамияти институтларининг ролини ошириш чора-тадбирлари тўғрисидаги” Фармонлари қабул қилинди. Бу норматив-ҳуқуқий ҳужжатлар Ўзбекистон тараққиётининг янги босқичида нодавлат нотижорат ташкilotлари фаолиятини тубдан такомиллаштиришга қаратилган изчил ва кенг қамровли янгиланишлар учун ҳуқуқий асос вазифасини ўтамоқда.

2017-2021 йилларда Ўзбекистон Республикасини ривожлантиришнинг бешта устувор йўналишлари бўйича Ҳаракатлар стратегияси талаблари асосида қабул қилинган Ўзбекистон Республикасининг “Жамоатчилик назорати тўғрисида”ги Қонуни давлат бошқаруви органлари ва уларнинг мансабдор шахслари фаолияти устидан жамоатчилик назоратини ташкил этиш ҳамда амалга ошириш соҳасидаги муносабатларни тартибга солишга қаратилган бўлиб, унга мувофиқ Ўзбекистон фуқаролари, фуқароларнинг ўзини ўзи бошқариш органлари, нодавлат нотижорат ташкilotлари ва оммавий ахборот воситалари жамоатчилик назоратининг субъектлари этиб белгиланган.

Жамоатчилик назорати объектлари деганда эса давлат органлари ва улар мансабдор шахсларининг қабул қилаётган қарорлари, қонун ҳужжатлари талаблари ижроси, жамоатчилик манфаатига дахлдор вазифалар бажарилиши, давлат хизматларини кўрсатишга доир фаолият кабилар назарда тутилган. Қонуннинг 6-моддасида жамоатчилик назоратининг шакллари белгиланган бўлиб, уларга “давлат органларига мурожаатлар ва сўровлар; давлат органларининг очиқ мажлисларида иштирок этиш; жамоатчилик муҳокамаси; жамоатчилик эшитуви; жамоатчилик экспертизаси; жамоатчилик фикрини ўрганиш; фуқароларнинг ўзини ўзи бошқариш органлари томонидан давлат органлари мансабдор шахсларининг ҳисоботи ва ахборотини эшитиш” каби йўналишлар киради [11].

Ўзбекистон тараққиётининг янги даврида мамлакатда амалга оширилаётган кенг қўламли ислохотларда, фуқароларнинг сиёсий маданияти ва ҳуқуқий онгини оширишда, уларнинг маънавий ва бошқа номоддий эҳтиёжларини қондиришда нодавлат нотижорат ташкilotлари ва фуқаролик жамиятининг бошқа институтларининг фаол иштирокини таъминлашда Ўзбекистон Республикаси Президентининг 2018 йил 4 майда қабул қилинган “Мамлакатни демократик янгилаш жараёнида фуқаролик жамияти институтларининг ролини ошириш чора-тадбирлари тўғрисидаги” Фармони кенг имкониятларни очиқ берди. Фармон билан Ўзбекистон Республикаси Президенти ҳузурида Фуқаролик жамиятини ривожлантириш бўйича Маслаҳат кенгаши ташкил этилиши белгиланди. Фуқаролик

жамияти институтларининг тизимли мулоқотини йўлга қўйиш, фуқаролик жамиятини ривожлантиришнинг миллий моделини шакллантириш ва давлат органларининг фуқаролик жамияти институтлари билан ҳамкорлиги механизмларини, шунингдек, бундай ҳамкорлик даражасини баҳолаш кўрсаткичларини ишлаб чиқиш Маслаҳат кенгашининг вазифалари этиб белгиланди.

Фармонга асосан фуқаролик жамияти институтларини янада ривожлантириш, уларни иқтисодий жиҳатдан қўллаб-қувватлаш ҳамда нодавлат нотижорат ташкилотларда фаолият юритаётган шахсларни ижтимоий ҳимоя қилиш бўйича қатор имтиёзлар берилди. Чунончи, 2018 йил 1 июндан бошлаб нодавлат нотижорат ташкилотлар хорижий ташкилотлар ва фуқаролардан келиб тушаётган пул ва бошқа маблағлардан бирон-бир тўсиқларсиз фойдаланадиган бўлди. Илгари нодавлат нотижорат ташкилотлар тўлаб келаётган ягона солиқ ставкаси 25 фоиздан 15 фоизга туширилди, шунингдек, уларга ўзларининг фаолиятини ташкил этиш учун сарфланадиган маблағ 20 фоиздан 30 фоизгача оширилди.

Амалдаги тартибга кўра давлат органлари томонидан нодавлат нотижорат ташкилотларни назорат қилишнинг аниқ механизми йўқлиги туфайли улар фаолиятини назорат қилувчи органлар томонидан турли давр ва турли шаклларда назорат қилиб келинар, бундай ҳол нодавлат нотижорат ташкилотларининг нормал ишлашига тўсқинлик қиларди. Бунинг олдини олиш мақсадида Фармон билан Адлия вазирлиги нодавлат нотижорат ташкилотлар фаолиятини мониторинг қилиш ва ўрганиш турлари, муддатлари ва даврийлигини назарда тутувчи тартибни ишлаб чиқишга масъул этиб белгиланди.

Нодавлат нотижорат ташкилотлар ҳисоботларини белгиланган муддатларда тақдим этмаганлик учун давлат солиқ органлари томонидан 500 минг сўмгача, рўйхатдан ўтказувчи органлар томонидан эса 5 миллион сўмгача жарима солиш тартиби мавжуд эди. Ваҳолонки, нодавлат нотижорат ташкилотларда моддий ресурслар чекланган бўлиб, жарималар уларни моддий жиҳатдан қийин аҳволга солиб қўяр эди. Шунинг учун Фармон билан Адлия вазирлигига манфаатдор вазирлик ва идоралар билан биргаликда нодавлат нотижорат ташкилотлар тақдим этадиган ҳисоботлар шаклларини ва уни тақдим этиш тартибини соддалаштириш, улар томонидан қонун ҳужжатларини бузганлик учун маъмурий ундирувларни камайтириш бўйича таклифлар киритиш топширилди.

Бундан ташқари, Президент Фармони билан қонун ижодкорлиги жараёнида нодавлат нотижорат ташкилотлар манфаатларини ҳисобга олиб, уларнинг ҳуқуқ ва қонуний манфаатларига дахлдор бўлган норматив-ҳуқуқий ҳужжатлар лойиҳалари мажбурий тарзда Ўзбекистон нодавлат нотижорат ташкилотлари миллий Ассоциацияси билан келишилган ҳолда кўриб чиқилиб қабул қилинадиган тартиб ўрнатилди.

Таъкидлаш ўринлики, кўпчилик нодавлат нотижорат ташкилотлари доимий биносига эга эмас ёки ижарада туриб фаолият юритиб келмоқда эди. Фармонда ҳудудларда фаолият юритаётган нодавлат нотижорат ташкилотлар учун мутасадди идора ва ташкилотларга 2019 йил 1 январгача бўлган муддатда Қорқалпоғистон Республикаси, вилоятлар ва Тошкент шаҳрида бўш турган ёки самарасиз фойдаланиб келинаётган давлат мулки ҳисобланган биноларда “Нодавлат нотижорат ташкилотлар уйлари”ни ташкил этиш, мазкур биноларга нодавлат нотижорат ташкилотларни ижара тўловисиз жойлаштириш топширилди.

Фармон нодавлат нотижорат ташкилотларнинг ҳуқуқ ва қонуний манфаатларини таъминлашда маҳаллий вакиллик органларининг ролини оширишга қаратилган тартибни – Қорақалпоғистон Республикаси Жўқорғи Кенгеси, халқ депутатлари вилоятлар, туман ва шаҳарлар ҳамда Тошкент шаҳар ва туманлари Кенгашлари таркибида нодавлат нотижорат ташкилотлар ҳамда фуқаролик жамиятининг бошқа институтлари масалалари бўйича доимий комиссиялар ташкил этиш, нодавлат нотижорат ташкилотлар фаолиятини ривожлантириш, уларнинг ҳуқуқлари ва қонуний манфаатларини муҳофаза қилишга доир



масалалар юзасидан давлат органлари раҳбарларининг эшитувини ташкил этиш тартибини белгилади [12].

Бундан ташқари, Фармонда Қорақалпоғистон Республикаси Вазирлар Кенгаши раиси, вилоятлар ва Тошкент шаҳар ҳокимлари зиммасига икки ой муддатда Қорақалпоғистон Республикаси Жўқорғи Кенгеси, халқ депутатлари вилоятлар ва Тошкент шаҳар Кенгашлари ҳузурида нодавлат нотижорат ташкилотларни ва фуқаролик жамиятининг бошқа институтларини қўллаб-қувватлаш фондларини ташкил қилиш вазифаси юкланди. Бу фондларга 2019 йилдан бошлаб маҳаллий бюджетлар ҳисобидан зарур маблағлар ажратилиши кўзда тутилган.

Мустақиллик йилларида мамлакатимизда нодавлат нотижорат ташкилотлари ва фуқаролик жамиятининг бошқа институтларини шаклланиши ва ривожланишини таъминлаш юзасидан қабул қилинган қонун ҳужжатлари ва бошқа норматив-ҳуқуқий ҳужжатлар улар фаолиятини янада яхшилашга, мамлакатимизни ҳар томонлама ва жадал ривожлантиришда фуқаролик жамияти институтларининг ролини ва аҳамиятини тубдан юксалтириш, уларнинг давлат ҳокимияти ва бошқарув органлари билан ҳамкорлигини кучайтиришга, шунингдек, Ҳаракатлар стратегиясида белгиланган устувор вазифаларни босқичма-босқич амалга оширишга хизмат қилади.

#### Фойдаланилган адабиётлар

1. Ўзбекистон Республикасининг Конституцияси. – Т.: Ўзбекистон, 2018.
2. Ғойибназаров Ш. Давлат ҳокимияти ва бошқарувини демократлаштириш йўли. – Т.: Ўзбекистон, 2011. – Б. 27.
3. Ўзбекистон Республикасининг “Ўзбекистон Республикасида жамоат бирлашмалари тўғрисида”ги Қонуни // Ўзбекистон Республикаси Олий Кенгашининг Ахборотномаси. 1991 йил, № 4, 76-модда.
4. *Қаралсин*: Каримов И. Мамлакатимизда демократик ислохотларни янада чуқурлаштириш ва фуқаролик жамиятини ривожлантириш концепцияси. Ўзбекистон Республикаси Олий Мажлиси Қонунчилик палатаси ва Сенатининг қўшма мажлисидаги маъруза, 2010 йил, 12 ноябрь // Халқ сўзи, 2010 йил 13 ноябрь.
5. Ўзбекистон Республикасининг “Ижтимоий шериклик тўғрисида”ги Қонуни // Ўзбекистон Республикаси қонун ҳужжатлари тўплами, 2014 й., 39-сон, 488-модда.
6. Юлдашев А. Ижтимоий шериклик муносабатлари: миллий ва хорижий тажриба // Демократлаштириш ва инсон ҳуқуқлари. – № 3. – Т., 2015.
7. Ўзбекистон Республикасининг “Фуқароларнинг ўзини ўзи бошқариш органлари тўғрисида” Қонуни // Ўзбекистон Республикасининг қонун ҳужжатлари тўплами, 2013 йил, 17-сон, 219-модда.
8. Ўзбекистон Республикасининг “Экологик назорат тўғрисида”ги Қонуни // “Ўзбекистон Республикаси Қонун ҳужжатлари миллий базаси”нинг веб-сайти – [www.lex.uz](http://www.lex.uz).
9. Ўзбекистонда фуқаролик жамияти институтларининг ривожланиши: рақамлар ва фактлар. – Т., 2014. – Б. 7.
10. Ўзбекистон Республикаси Президенти Ш. Мирзиёевнинг “2017-2021 йилларда Ўзбекистон Республикасини ривожлантиришнинг бешта устувор йўналиши бўйича Ҳаракатлар стратегияси тўғрисида”ги Фармони (2017 йил 7 февраль) // Ўзбекистон Республикаси Президентининг расмий веб-сайти – [www.prezident.uz](http://www.prezident.uz).
11. Ўзбекистон Республикасининг “Жамоатчилик назорати тўғрисида”ги Қонуни // Ўзбекистон Республикаси Олий Мажлиси палаталарининг Ахборотномаси, 2018 йил, № 4, 222-модда.
12. Ўзбекистон Республикаси Президентининг “Мамлакатни демократик янгилаш жараёнида фуқаролик жамияти институтларининг ролини тубдан ошириш чора-тадбирлари тўғрисида”ги Фармони. 2018 йил 4 май // Ўзбекистон Республикаси Президентининг расмий веб-сайти – [www.prezident.uz](http://www.prezident.uz).

#### РЕЗЮМЕ

Мақолада Ўзбекистонда фуқаролик жамияти институтлари, нодавлат нотижорат ташкилотлари жадал ривожланиб бораётганлиги, улар фаолиятида аҳолининг кенг қатламлари фаол иштирок этаётганлиги мисоллар асосида кенг ёритилган. Бунда Мустақилликнинг дастлабки йилларида

илгари сурилган “Кучли давлатдан – кучли фукаролик жамияти сари” концепцияси дастуриламал бўлиб хизмат қилаётганлигига эътибор қаратилган.

Ўзбекистонда мустақиллик йилларида фукаролик жамияти барпо этишнинг дастлабки босқичида фукаролик жамияти институтларининг ҳуқуқий асослари яратилганлигига эътиборни қаратилди.

#### РЕЗЮМЕ

В статье анализируются вопросы формирования и развития институтов гражданского общества, неправительственных некоммерческих организаций в Узбекистане и активного участия широких слоев населения в их деятельности. Основное внимание уделяется концепции «От сильного государства к сильному гражданскому обществу», которая послужила основополагающей концепцией в формировании и развитии неправительственных некоммерческих организаций за годы независимости.

Освещается создание правовой основы формирования институтов гражданского общества в Узбекистане в первые годы независимости. Особое внимание уделяется Указу Президента «О мерах по повышению роли институтов гражданского общества в процессе демократического обновления страны», принятому 4 мая 2018 года, который послужил основой обеспечения активного участия негосударственных некоммерческих организаций и других институтов гражданского общества в широкомасштабном реформировании на нынешнем этапе развития страны.

#### SUMMARY

The article analyzes the formation and development of civil society institutions, non-governmental non-profit organizations in Uzbekistan and the active participation of broad sections of the population in their activities. The focus is on the concept “From a strong state to a strong civil society”, which served as a fundamental concept in the formation and development of non-governmental non-profit organizations during the years of independence.

It covers the creation of a legal framework for the formation of civil society institutions in Uzbekistan in the early years of independence. Special attention is paid to the Presidential Decree "On measures to enhance the role of civil society institutions in the process of democratic renewal of the country", adopted on May 4, 2018, which served as the basis for ensuring the active participation of non-governmental non-profit organizations and other civil society institutions in large-scale reform at the current stage of the country's development.

*Наишга фалс.ф.д. С.Чориев тавсия этган*

## РУҲИЙ МАНИПУЛЯЦИЯ УСУЛЛАРИ ВА УНИНГ ЁШЛАР ДУНЁҚАРАШИГА САЛБИЙ ТАЪСИРИ

**Ибрагимов Э.** (ЎзР Президенти ҳузуридаги  
Давлат бошқаруви академияси)

**Таянч сўз ва иборалар:** *манипуляция, руҳий манипуляция, руҳий манипуляция мазмуни, руҳий манипуляция шакллари, руҳий манипуляция услублари, руҳий манипуляция усуллари, руҳий манипуляция сабаблари, руҳий манипуляция оқибатлари.*

**Ключевые слова:** *манипуляция, психологическая манипуляция, содержание психологической манипуляции, формы психологической манипуляции, методы психологической манипуляции, приемы психологической манипуляции, причины психологической манипуляции, последствия психологической манипуляции.*

**Key words:** *manipulation, psychological manipulation, content of psychological manipulation, forms of psychological manipulation, methods of psychological manipulation, methods of psychological manipulation, causes of psychological manipulation, consequences of psychological manipulation.*

“Ахборот асри” дея ном олган XXI аср арафасига келиб геосиёсий майдондаги муносабатлар мутлақо ўзгача характер касб этди. Хусусан, геосиёсий кучлар ўртасидаги рақобат авж палласига кирди. Бу рақобат геосиёсий кучларнинг мақсад-муддаоларини, эҳтиёж ва манфаатларини тарғиб ва ташвиқ қилишни, кишилар онги ва фаолиятини

уларга мутаносиб равишда ўзгартиришни тақозо қилмоқда. Ижтимоий фалсафада ушбу жараёнлар “руҳий манипуляция” тушунчаси ёрдамида констатация қилинмоқда.

1. Ҳозирги фан ва технологиялар равнақи даврида бошқа кишиларнинг онги ва қалбига яширин, ғараз мақсад билан таъсир кўрсатишни ифодалашда “**манипуляция**” (manus – қўл), сўзи, яъни объект устидан бирор мақсадда иш олиб бориш маъносида ишлатилмоқда. Бунда чаққонлик, маҳорат талаб қилиниши кўзда тутилади. Шу сабабли “манипуляция”ни кўчма маънода “одамлар билан объект сифатида муносабатга киришиш” деб ҳам тушуниш мумкин. 1969 йил Нью-Йоркда чоп қилинган “Замонавий социология луғати”да бу ҳақда “бошқаларга билдирмасдан, асл мақсадни яширин тутган ҳолда бошқалар устидан ҳукмронлик қилиб, ўзи истаган хулқ-атворни шакллантириш” [1] дейилади.

Руҳий манипуляция – бу ижтимоий психологик таъсир ёки ижтимоий-психологик ҳодиса бўлиб [2,304], бошқа одамларнинг ҳис-туйғуларини ёки хатти-ҳаракатларини яширин, фириб ва зўравон тактикалар ёрдамида бошқариш тушунилади [3,288].

2. Биз учун муҳим жиҳати шундаки, ушбу вазиятда шахс ва унинг маънавий қиёфасига таъсир кўрсатиш жараёни манипуляция тушунчасида акс этади. Масалан, биринчидан, “даъватчи” шахсга нисбатан зўрлик, куч ишлатмайди, балки маънавий, психологик таъсир кўрсатади; иккинчидан, бу таъсирда асл мақсад яширин қолади. Учинчидан, руҳий манипуляция зимдан таъсир кўрсатувчидан маҳорат ва билимни талаб қилади. Яъни манипуляция одамни у ёки бу ишни қилишга эмас (тарғибот ва ташвиқотдан фарқли ўлароқ), балки шу ишни қилишга хоҳиш, истак уйғотишга хизмат қилади.

3. Руҳий манипуляция қандай кечади? Аввало ғоявий манипулятор (даъватчи)нинг мақсади – унга ўз тасаввурларини ўзгартиришга олиб келувчи белги, билимлар бера бошлайди. Натижада объект (шахс)нинг дунё, дин, ҳаёт, яшашдан мақсад каби тасаввурлари, қадриятлари тизимида даъватчи-манипулятор кутаётган тартиб пайдо бўлади ва етакчилик қила бошлайди. Бу эса шахснинг хулқ-атворига таъсир кўрсатади, шахс ўз характеридаги ўзгаришларни сезмайди ва “мен тўғри йўл тутаяпман, чунки ...”, деган асосга эга бўлиб қолади [4].

4. Манипуляция техникасидан фойдаланаётган кишилар ва кучлар албатта шахснинг қайси типга мансублигига эътибор беришади. Мутахассисларнинг фикрига кўра, манипуляцияга берилувчан шахснинг беш типи мавжуд.

Бугунги кунда руҳий манипуляциянинг юзга яқин услублари қўлланилмоқда. Уларнинг барчасини бир мақолада таҳлил қилиб беришнинг имкони бўлмаганлиги сабабли энг кўп ишлатиладиган айримларини тилга олиш билан чекланамиз.

Массачусетс Технологиялар институти профессори Саймон Жонсон бугунги кунда манипуляциянинг қуйидаги туркумларини изоҳлайди [5,190]:

- **ёлғон** – одатда нозик йўллар билан ёлғон сўзлашда кимдир ёлғон гапираётганини аниқлаш жуда қийин, кўпинча ҳақиқат жуда кеч англаб етилиши мумкин. Алданиб қолиш эҳтимолини камайтиришнинг ягона йўли - баъзи бир шахслар (айниқса психопатлар) ёлғон ва фирибгарлик санъатининг усталари эканликларини ёдда тутиш лозим;

- **сукут орқали алдов** – жуда кўп ҳақиқатни сақлаган ҳолда ёлғон гапиришнинг жуда нозик шакли;

- **инкор қилиш** – манипулятор нотўғри иш қилганлигини тан олишни рад этади;

- **рационализация** (руҳий ҳимоя усули) – манипулятор ўзининг нотўғри хатти-ҳаракатини оқлайди ва ҳимоя қилади;

- **минимизация** – рационализация каби инкор қилишнинг ўзига хос турларидан биридир. Манипулятор ўз хатти-ҳаракатини бировлар ўйлаганчалик зарарли ёки бемаврид эмас деб уқтиради, айттайлик, бировлар учун гўё ҳақорат ёхуд истеҳзодек кўринган амал аслида ҳазил эди, деб таъкидлайди;

- **сайловга эътибор бермаслик ёки танланган эътибор** - манипулятор ўз режаларини ранжитадиган ҳар қандай нарсага эътибор беришдан воз кечиб, “мен буни эшитишни хоҳламайман” қабилида иш тутади;

- **чалғитиш** – манипулятор берилган саволга бевосита жавоб бермайди ва унинг ўрнига суҳбатни бошқа мавзуга буриб юборади;

- **баҳона излаш** – манипулятор саволга жавоб беришдан қочиб, унинг ўрнига мавзуга мутлақо дахли йўқ, бемаъни гапларни гапира бошлайди;

- **яширин зўравонлик** – манипулятор жабрланувчига нисбатан нозик, билвосита ёки назарда тутилган таҳдидлардан фойдаланиб, ўзини ҳимоя қилувчи ролини бажаради;

- **сохта айб** – махсус қўрқитиш тактикаси. Манипулятор ўз қурбонига етарлича айбдорлик ҳиссини уйғотади. Б у, одатда, жабрланувчида салбий ҳис-туйғуларни бошдан кечириши, ишончсизлик, ташвиш ёки таслим бўлиш ҳолатини юзага келтиради;

- **уялтириш** - манипулятор жабрланувчининг қўрқувини ва ўздан шубҳаларни кучайтириш учун саросимадан ва тажовузкор ҳужумлардан фойдаланади. Бу тактика жуда нозик бўлиши мумкин, масалан, қўпол юз ифодалари ёки қарашлари, ёқимсиз оҳанг овози, риторик шарҳлар, нозик қарсақлар билан амалга оширилади;

- **жабрланувчини маҳкум этиш** – ҳар қандай бошқа тактика билан таққослаганда, бу жабрланувчини “ҳимоячилар жамоаси”га жалб қилишнинг энг қудратли усули бўлиб, бунда манипуляторнинг тажовузкор мақсади ҳимояланган бўлади;

- **жабрланувчи ролини ўйнаш (“Мен бахтсизман”)** – манипулятор ўзини хайрихоҳ қилиб қўрсатиш, ҳуш ёқиш ёки раҳм-шафқатга эришиш учун ўзи хоҳлаган вазият ёки хатти-ҳаракатлар қурбони деб билади ва шунинг учун хоҳлаган мақсадга эришади [6, 256].

- **хизматчи ролини ўйнаш** – манипулятор ўзини кимгадир итоат этган ҳолда хизмат қилаётганини ёки бошқа ҳокимият идоралари учун “муайян бир шаклда ҳаракат қилаётган”ини уқтириб боради;

- **ром этиш** – манипулятор жозибадан, мақтовдан, ҳушомад қилишдан фойдаланган ҳолда жабрланувчининг ишончига эришиш учун очик қўллаб-қувватлайди;

- **айбдорлик ҳиссини уйғотиш** - манипулятор илғаб бўлмас усуллар ёрдамида ўз қурбонини барча балоларнинг айбдорига айлантиради;

- **айбсизлик симуляцияси** – манипулятор томонидан қилинган ҳар қандай зарарнинг номаъқул эканлигини ёки у айбланаётган нарсасини қилмаганлигини англатишга ҳаракат қилади. Манипулятор ўзини ҳайратланган ёки ғазаблангандай тутиши мумкин. Ушбу тактика жабрланувчини ўзининг ҳукмини ва унинг эҳтиёткорлигини шубҳа остига қўйишга мажбур қилади;

- **чалғитиш симуляцияси** – манипулятор нимани гапираётганини билмаётганидек, ўз эътиборини жалб қиладиган муҳим саволни чалқаштириб юборгандек бўлиб, ўзини аҳмоқ қилиб қўрсатади;

- **агрессив ғазаб** – манипулятор жабрланувчини ҳайратга солиб, уларни бўйсунтиришга мажбур қилиш учун ғазабдан фойдаланади. Манипулятор ҳақиқатдан ҳам ғазабланмайди, фақат роль ўйнайди.

Бундан ташқари, руҳий манипуляциянинг ниҳоятда хавfli услублари ҳам борки, улар жиддий салбий оқибатларга сабаб бўлиши мумкин. Бизнинг давримизда руҳий манипуляция техникаси, услублари ниҳоятда такомиллашди. Бу услублар аксарият ҳолларда ёшларга нисбатан ишлатилмоқда, уларни ўз қурбонига айлантirmoқда. Бунинг учун эса манипуляция техникаси ва услубларининг асл моҳиятини, ўз қурбонларининг қайси жиҳатларига кўпроқ эътибор қаратишларини билиш лозим. Бу услублар ўз навбатида муайян сирга эгадир.

Биринчидан, манипуляция қилувчилар жуда шафқатли, меҳрибон, содда ва ўзлари-ни бошқа одамлар учун қурбон қилишга тайёр кишиларга эътибор қаратадилар. Бундай хусусиятли инсонларнинг бўлиши табиатан ижобий ҳолат, бироқ манипуляторлар учун бу ҳолат уларнинг заиф нуқталаридан бири ҳисобланади. Тажрибали манипулятор бу заиф хусусиятга осон таъсир ўтказади.

Иккинчидан, манипуляторлар одамларнинг ёлғизлигидан фойдаланишади ёки ёлғиз қолишдан қўрқадиган одамларга таҳдид солишади.

Учинчидан, одамларнинг салбий ҳиссиётлардан қўрқишларига эътибор беришади, бундай кишиларга таъсир ўтказиш жуда осон. Шунинг учун улар улар овозларини кўтаришлари, ҳатто алоҳида ва ақлли таъсир усулларидан ҳам фойдаланишлари мумкин.

Тўртинчидан, табиатан рад жавоби бера олмайдиган, аниқроғи кундалик амал қиладиган қоидаларида “йўқ” деган сўздан фойдаланмайдиган одамларга таъсир ўтказишади.

Манипуляция таъсирини учраган кишилар, хусусан, ёшларда қандай ўзгариш кузатилади? Аввало, шахснинг руҳи синади, жамиятдан ажралиб қолади. Илм олишга бўлган иштиёқ йўқолади, агрессив характер хусусияти ортиб боради, оиладан узоқлаша бошлайди, бойлиги ва мол-мулкдан маҳрум бўлади, соғлигини йўқотади. Хулоса қилиб айтганда, жамиятда шахс сифатидаги ижтимоий мавқеидан ажралади.

Шунинг учун ҳам бугунги кунда айрим кучлар томонидан олиб борилаётган манипуляция техникаси ва усулларини илмий нуқтаи назардан ўрганиш, унинг шахсга, жамиятга таъсирини аниқлаш, амалга ошириши мумкин бўлган салбий ҳолатларни олдини олиш бўйича аниқ илмий асослангандир. Тақлиф-мулоҳазаларни ишлаб чиқиш долзарб масала ҳисобланмоқда.

#### **Фойдаланилган адабиётлар**

1. A Modern Dictionary of Sociology Hardcover – March 1, 1969.
2. Доценко Е. Л. Психология манипуляции: феномены, механизмы и защита. – 3-е изд. – М.: Речь, 2003. – 304 с.
3. Braiker H. V. Who's Pulling Your Strings? How to Break The Cycle of Manipulation. – McGraw-Hill Prof Med/Tech, 2004. – 256 с.
4. Кара-Мурза, С.Г. Краткий курс манипуляции сознанием. (Серия: Тропы практического разума.)-М.: Алгоритм, 2002. – 288 с. с 15.
5. Саймон Дж. Кто в овечьей шкуре? Как распознать манипулятора = In Sheep's Clothing Understanding And Dealing With Manipulative people. –М.: Альпина Паблишер, 2014. – 190 с.
6. Одинцова М. А. Многоликость «жертвы» или немного о Великой манипуляции (Система работы, диагностика, тренинги).– М.: Флинта, 2010.– 256 с.

#### **РЕЗЮМЕ**

Мақолада манипуляция тушунчасининг мазмун ва шакллари, усул ва услублари, сабаб ва оқибатлари, унинг амалга оширилиши механизми ҳамда ёшларга салбий таъсири ижтимоий фалсафа нуқтаи назаридан таҳлил қилинади.

#### **РЕЗЮМЕ**

В статье с позиции социальной философии анализируются содержание и формы, методы и приёмы, причины и последствия, механизмы осуществления психологической манипуляции, ее влияние на сознание молодежи.

#### **SUMMARY**

The article from the position of social philosophy analyzes the content and forms, methods and techniques, causes and consequences, mechanisms for the implementation of psychological manipulation, it's influence on the consciousness of young people.

*Наишга фалс.ф.д. С.Чориев тавсия этган*

## ПРОСВЕТИТЕЛЬСКИЕ ТЕНДЕНЦИИ В ТВОРЧЕСТВЕ ЮСУФА БАЛАСАГУНСКОГО

Хамдамова С.С. (КарИЭИ)

**Ключевые слова:** *просветительские идеи, искусство, мыслитель, философское направление, философские идеи, человеческая духовная сила.*

**Таянч сўз ва иборалар:** *маърифатчилик гоялари, санъат, мутафаккир, фалсафий ёйилиш, фалсафий гоялар, инсон маънавий кучи.*

**Key words:** *educational ideas, art, thinker, philosophical expansion, philosophical ideas, human spiritual power.*

Гуманистические и просветительские идеи ярко проявляются в замечательном труде Юсуфа Балагуна «Кутадгу билиг». Юсуф Балагуна (1020 / 21 - ?) как мыслитель - не такая уж бесспорная тема. Его мировоззрение, так или иначе, изучено и истолковано в научных трудах ученых Узбекистана, Казахстана, Киргизии, и его роль в тюркской культуре представляется достаточно отчетливо.

Но когда мы читаем обстоятельную историю литературы, скажем Узбекистана, то узнаем из нескольких абзацев, что у Юсуфа Балагуна была своя философия, отразившая те или иные тенденции средневековья. Когда же обращаемся непосредственно к «Кутадгу билиг», то узнаем, что Юсуф Балагуна велик не только как поэт, но и как философ, выразивший философские идеи на языке поэзии. Роль простого выразителя философских идей средствами поэтического искусства не совсем вяжется с тем влиянием, которое Балагуна оказал на умы тюрков своего времени. Не теряем ли мы что-то, оставляя Юсуфа Балагуна без «места» в истории философии тюркского народа? Во всяком случае, требуется большая точность в постановке основного вопроса нашей статьи - о философии и просветительской миссии Юсуфа Балагуна. Балагуна-философ, просветитель легко может быть скрыт в тени своего литературного величия или же сведен к идеям и источникам предшествующих времен.

Задача данной статьи была бы выполнена, если бы удалось показать, что «Кутадгу билиг» оказался синтезом, по существу создавшим новую идейную реальность, несводимую к значению своих составляющих и даже, до некоторой степени, исполняющим то, что в виде проекта существовало в средневековой тюркской философии.

Не приходится сомневаться, что Балагуна суммировал многое из сделанного иранскими и арабскими поэтами и мыслителями. Но, рассматривая Балагуна как простого подражателя, скажем Фирдоуси, мы рискуем проглядеть то, что сделал Балагуна именно для тюркской философии. Чтобы избежать этого, следует - как это ни парадоксально - сосредоточить внимание на его труде «Кутадгу билиг», в котором воплотилось его философское видение мира и человека. Эту мысль необходимо кратко обосновать.

Известно, что некоторым явлениям литературы выпадает особая роль в процессе формирования философского сознания эпохи. Фирдоуси, Низами, Ганджави, Омар Хайям, Джалолиддин Руми (Балхи), Бедил, Гомер, Гете, русский роман XIX в. - это неотъемлемые составляющие философской культуры. Иногда такого рода творения появляются как итог философской культуры, иногда они предшествуют ей, образуя почву для духовной культуры. Но во всех случаях у этих произведений есть какие-то особенности, обеспечивающие им долгую жизнь в истории философии. Поэтому философская культура не может быть полноценно представлена без осмысления своих литературных (поэтических) отражений. Кроме того существует общая для философии и литературы область, в которой и умозрение, и художественное воображение заняты одним и тем же, хотя и с привлечением разных средств - это жизнь образов. Ее, пожалуй,

можно было бы рассматривать как цельный процесс, а литературу и философию, образ и понятие, - как два полярных момента этого процесса. Тогда более понятным было бы то, что некоторым художественным произведениям – и среди них «Кутадгу билиг» - довелось стать мощным источником философского излучения, не угасшего с течением веков. Дело в том, что историки философии в советское время, очищая и уточняя свой предмет исследования, проделывали привычную процедуру выделения «идеи» как таковой из комплекса духовных феноменов. Часто в результате получалась беспомощная абстракция, имеющая мало общего с той целью, которая многообразно являла себя в литературе. Особенность «Кутадгу билиг» в том, что это произведение демонстрирует обратный процесс: философские идеи, которые в XI веке «застывали» в абстрактные схемы или «исчезли» в многословии, были возвращены поэтом в исходную стихию познающей себя культуры и приоткрыли свою тайну.

Таким образом, при исследовании «Кутадгу билиг» необходимо учитывать, как нам представляется, три условия, чтобы приблизиться к пониманию мировоззрения Баласагунского. Во-первых, дух эпохи, смысл существования человека, который пытался выразить Баласагунский, не только звеном в исторической цепи мусульманского Востока, но и выдвинул самоценный тип культуры. Во-вторых, «Кутадгу билиг» необходимо рассматривать как уникальное произведение, в котором иранская и арабская культуры синтезируются с тюркской культурой. В-третьих, необходимо рассматривать «Кутадгу билиг» как цельный и полный феномен мышления Юсуфа Баласагунского, то есть как то, что он сам предлагал будущему поколению, а не как то, что нам хотелось бы включить в «современность». Словом, Баласагунский непосредственно причастен к философскому и нравственному опыту человечества, даже XXI века. «Кутадгу билиг» - не только поэтическое, дидактическое произведение, написанное, как утверждают ученые-востоковеды (В.В.Бартольд, Е.Э.Бертельс, А.Н.Самойлович, А.Гафуров, А.Н.Кононов, Ричард Фрай и т.д.), под влиянием «Шахнаме» Фирдоуси. «Кутадгу билиг», как и «Шахнаме», написано в стихах, размером «мутакориб». Не случайно в народной среде его называют тюркским «Шахнаме». Юсуф Баласагунский написал свой труд, чтобы прославить правителя Кашгара Бограхана, увековечить имя тюркской династии, поднять авторитет Бограхана, отразив его правление как разумно устроенное и основанное на принципах гуманизма и высокой нравственности. Филологическому исследованию «Кутадгу билиг» посвятил свою содержательную монографию И.В. Стеблев. Ученый пишет, что «Кутадгу билиг» является первым произведением классической тюркоязычной поэзии. Содержание «Кутадгу билиг» показывает, что Баласагунский хорошо знал персидскую и арабскую культуру и в определенной степени следовал основным принципам этих культур [3,29]. Не случайно иранские имена собственные занимают значительное место в образном строе «Кутадгу билиг» (Захак, Рустем, Нушинравон, Феридун, Афрасияб, и т.д.). Большинство образов «Шахнаме» в «Кутадгу билиг» представляют собой эстетические и нравственные представления тюркского народа о героизме, духовной и физической красоте человека. Например, Рустем - могучий физически, Тахмурас - сильный телом, Феридун - тройне могучий, Афрасияб - грозный, Нушинраван - бессмертная душа и т.д [1,83]. Юсуф Баласагунский как поэт и мыслитель поставил перед собой задачу создать на тюркском языке такое монументальное произведение, которое было бы на одном уровне с «Шахнаме» Фирдоуси. Он утверждал, что поскольку на персидском и арабском языке написано множество книг, а на тюркском ничего не было написано, то необходимо написать на тюрки достойное произведение. Следует сказать, что Юсуф Баласагунский успешно справился с поставленной задачей.

Что касается гуманистических и просветительских идей, отраженных в «Кутадгу билиг», то они, как нам представляется, в определенной мере являются результатом культурных контактов иранцев, таджиков и тюрков в X-XI веках. Исторические факты

ярко свидетельствуют о том, что иранские и тюркские народности всегда жили бок о бок и учились друг у друга. Почти все средневековые тюркские правители и их династии хорошо знали персидский (таджикский) язык и считали его более удобным для государственного делопроизводства и общения между людьми. Так, Хан Шигай, выросший в степи, сочинял стихи на персидском языке, Султан Махмуд персидским языком завоевал Индию, Султан Мухаммад Мумин знал наизусть целые отрывки из «Шахнаме» Фирдоуси и т.д.

Просвещение - необходимое явление в культурном развитии каждого народа. Просвещение демократично по своей сути. Главную свою задачу оно видит в воспитании и образовании, в приобщении к знаниям и наукам всех и каждого. Идеал счастливой и свободной личности обретает здесь атрибут всеобщности и ответственности. На каждом историческом этапе своего развития любой народ или этнос выдвигает своих просветителей, которые думают не только о себе, но и о своем народе, о состоянии общества, в котором они живут. Идея социальной справедливости всегда выступает на первый план в мышлении просветителя. В центре его внимания - проблема наилучшего общественного устройства, хотя часто она носит утопический характер. Ум просветителя волнует проблема равенства, не только перед богом, но и перед законом, перед нравственными нормами общества. Средство от всех социальных неурядиц просветители видят в приобретении знаний. Не случайно у всех народов бытует поговорка «Знание - сила», обрести его - значит заполучить в руки ключ к тайнам человеческого бытия. Возможность злоупотребления знанием при этом исключается. Юсуф Бласагунский одним из первых в интеллектуальной истории тюркоязычных народов выступил с идеей о необходимости приобретения знания для человека. В своем труде «Кутадгу билиг» он посвящает специальную главу роли знания в жизни человека, озаглавил ее «Повествуется о том, что достоинство сынов человеческих - в знаниях и уразумении».

*В науке - все благо, в познаниях величие  
Даны божьим слугам два высших отличья.  
И правду сих слов подтвердит моя речь,  
Сумей из нее все, что нужно извлечь [1,78].*

Юсуф Бласагунский по существу поэтическим языком сформировал идеи просветительства, хотя не употребляет такого понятия. Эта идея красной нитью проходит через всю его поэму. Интерес к просветительству у Юсуфа Бласагунского появился, прежде всего, потому, что тюркские племена в его глазах были крайне разобщенными, не едиными, и к тому же по сравнению с иранцами были более отсталыми в своем интеллектуальном развитии. По его словам у иранцев в X-XI веках уже были свои поэты (Дакики, Шахид Балхи, Рудаки, Фирдоуси и т.д.), свои ученые (Абубакр Рази, Носир Хусрав, Абуали ибн Сино и т.д.), у арабов была священная книга «Коран», а у тюрков не было ничего. Юсуф Бласагунский был хорошо знаком с многочисленными книгами на арабском языке и фарси, находился под их влиянием и проявлял большой интерес к написанию книг на тюркском языке. Все это было тесно связано с его просветительскими устремлениями. Юсуф Бласагунский приращение знания, распространение книг на персидском и арабском языках принимает за благо и видит спасение своего народа от неосведомленности в научном знании. Юсуф Бласагунский своей книгой «Кутадгу билиг» вел своеобразную, говоря современной терминологией, пропаганду важности и значимости знания среди народа. Он пишет:

*Величье дается благим разумением,  
А знания - основа великим свершениям.  
Кто знающ - тот знает, разумный - разумен,  
Совершит желанное лишь много знающий [4,78].*



Одним из важных признаков просветительской тенденции в деятельности того или иного мыслителя является отношение к родному языку. В деятельности Юсуфа Баласагунского, как и Махмуда Кашгари, язык выступает главным средством приобретения знания и воспитания человека. Он пишет:

*Язык- переводчик науки и знания,  
Язык человеку дарует сиянье [4,78].*

Однако, в отличие от Махмуда Кашгари, Юсуф Баласагунский подходит к пониманию языка философски, хотя выражает свое понимание не теоретически, а поэтическим, художественным образом. Для Юсуфа Баласагунского язык выступает как чисто духовное явление. Всю совокупность специфических человеческих духовных сил Юсуф Баласагунский называет «разумением», сюда относится не только разумное отношение, но и самые простейшие акты осмысленного отношения к окружающему миру. Баласагунский считает язык божественным творением. Он пишет:

*Всеведущий создал язык твой толковым -  
Храни свою голову, властвуй над словом [4,79]!*

Кроме того язык вырастает из природного задатка - речи, последнюю

По Юсуфу Баласагунскому человек разумен, он обладает даром речи, но эти выделяющие его из остальных явлений природы особенности не носят сверхъестественный характер. Мыслитель подчеркивает, что речь дарует людям славу и почет. А злоупотребление речью приводит человека к несчастью:

*Речь дарует людям славу и почет,  
А лишнее слово и шею сечет!  
.....  
Всегда говори с разумением слово,  
Да будет оно - словно глаз для слепого [4,79].*

Болтливый человек неразумен. Он далек от духовного совершенства, более того он - самое беспомощное существо среди людей. Согласно Юсуфу Баласагунскому, все в мире подвержено изменению, человеческая жизнь быстротечна, только хорошее слово и доброе дело вечны, бессмертны:

*Две доблести в муже не знают предела:  
Хорошее слово и доброе дело [4,79].*

Конечно, все, что пишет о языке и речи Юсуф Баласагунский, - еще не научная теория, а лишь философское размышление в поэтической форме. Нас не должно удивлять то обстоятельство, что мысли о языке, высказанные Баласагунским в своем труде «Кутадгу билиг», являются его философским убеждением и прямо и непосредственно подводят нас к пониманию языка как просветительского феномена. В понимании языка и его роли в жизни человека Юсуф Баласагунский делает крупный шаг вперед по сравнению со своими современниками, и его размышление правомерно рассматривать как первое серьезное философское размышление в культуре тюркоязычных народов.

Юсуф Баласагунский был убежден в силе слова. Характерно, однако, что в понятие «слово» он вкладывает наряду с его основным смыслом - общением - также гуманистический смысл и просветительское содержание. Поэтому, провозглашая универсальность слова, он вместе с тем пытается представить его в виде постепенного процесса приобретения жизненного опыта.

Философской основой просветительства Юсуфа Баласагунского были идеи гуманизма мусульманских мыслителей и поэтов его времени. Согласно представлениям мыслителей и поэтов Мавераннахра и Хорасана, человеческое общежитие должно основываться

ваться на гуманизме. Гуманизм выражался понятием «одамият», то есть человечности. Понятием «одамият» они охватили все, что ныне мы говорим о человеке, о воспитании, его благородстве, разуме, высоких помыслах и стремлении к свободе. «Одамият» соответствует природе человека, это такое состояние человека и общества, когда каждый, не опасаясь другого, может развивать свои творческие способности. Если люди не достигают такого состояния, то они должны стремиться к нему. В этом они должны помочь себе сами, поможет им также Бог. Люди должны извлечь уроки из своей жизни. Рудаки (X в), предшественник Юсуфа Баласагунского, считал жизнь первым учителем человека.

*Ҳар ки наомухт аз кузаити рӯзгор,  
Ҳеч наомузад зи ҳеч омузгор.*

*Тех, кто, жизнь прожив, от жизни не научится уму,  
Никакой учитель в мире не научит ничему [2,119].*

*(Перевод С. Липкина и В.Левика)*

По Рудаки, вся человеческая жизнь является школой очеловечивания человека. Движение к «одамият» неодолимо. Никакой деспотизм со стороны властей не может задержать его.

Просветительские настроения Юсуфа Баласагунского были связаны с его отрицательным отношением к болтливости, злоязычию, нужде, неведенью, существовавшими в его время. Например, о злоязычии он пишет так:

*Внемли же тому, что сказал злоязычный,  
И пусть тебе сдержанность станет привычной:  
«Немало вредит злоязычная речь мне!  
Отрежу язык, чтоб себя убережь мне.  
Придерживай речь - будешь цел и здоров,  
Язык придержи - не лишишься зубов!»[4,78]*

Просветительские идеи Юсуфа Баласагунского - это не бесстрастное повествование отвлеченного от жизни поэта, а произведение гуманиста, готового отдать свои духовные силы достижению нормальной жизни для своего народа. Юсуф Баласагунский обращается в своей книге к тюркскому государю Бограхану, который, по его мнению, может с помощью справедливости облегчить жизнь тюркских племен. Поскольку тюркский язык, по сравнению с персидским, как мы писали выше, был менее распространенным и не выполнял функцию общения между различными этносами, он стремился сделать тюркский язык орудием просвещения и благополучия народа. Юсуф Баласагунский был убежден, что сидящие на тронах редко совершают полезные для народа дела, и он, обращаясь к своим современникам, призывает их стать добродетельными и просвещенными.

Мы далеки от того, чтобы переоценивать творчество Юсуфа Баласагунского. Конечно, он не достиг художественного и философского уровня осмысления жизни и истории тюркских племен, как Фирдоуси, но он был первым поэтом и мыслителем, который в свое время поднял тюркскую проблему, имеющую значение не только для Центральной Азии, но и для человечества в целом.

Нашей целью не являлось детальное рассмотрение проявления просветительских и гуманистических идей во всех сферах культуры Мавераннахра и Хорасана XI – XII веков. Проследив в самых общих чертах эти проявления в области философии, мы сосредоточили свое внимание в основном на характеристике творчества великого деятеля культуры тюркского народа - Юсуфа Баласагунского, поскольку о его просветительских идеях вообще не писали в тюркологической литературе, как советского периода, так и в наше

время. И, как мы попытались показать, просветительские тенденции проявляются прямо и непосредственно в его творчестве.

#### **Список литературы**

1. Кононов А.Н. Поэма Юсуфа Баласагунского «Благодатное знание». – М., 1978. – С. 78-83.
2. Рудаки. Лирика. – Душанбе, 1978. – С. 119.
3. Стеблева И.В. Развитие тюркских поэтических форм в XI в. М., 1971. – С. 29.
4. Юсуф Баласагунский. Благодатное знание. – М., 1983. – С. 78-79.

#### **РЕЗЮМЕ**

Мақолада Юсуф Боласоғунӣ (Юсуф Хос Хожиб)нинг "Бахтга етакловчи билим" ("Қутадғу билиг") асарининг турк адабиёти ёдгорлиги сифатида маърифий ғояларни намоён қилиши ва инсоннинг маънавий бойлигини таъминлашдаги ўрни эътироф этилган. Муаллиф, шунингдек, Юсуф Боласоғунӣнинг асарларини, "Бахтга етакловчи билим" асарининг пайдо бўлиши учун тарихий шароитларни ҳам таҳлил этади. Алоҳида эътибор туркий, форс ва араб халқларининг тарихий ва маданий ўзаро таъсирининг кенг доирасини инобатга олган ҳолда маънавий ғояларини тарғиб этишнинг ўзига хос хусусиятларини очиб беришга қаратилган.

#### **РЕЗЮМЕ**

В статье на основе средневекового памятника тюркской литературы «Благодатное знание» («Қутадғу билиг») Юсуфа Баласагунского рассматривается проявление просветительских идей и их роль в духовном обогащении человека. Автор рассматривает также своеобразие творчества Юсуфа Баласагунского, исторические условия возникновения поэмы «Благодатное знание». Большое внимание уделяется раскрытию специфики проявления просветительских идей на широком фоне исторического и культурного взаимодействия тюркского, персидского и арабского этносов.

#### **SUMMARY**

The article concerns the manifestation of enlightening ideas and their role in the spiritual enrichment of a person, on the basis of the Medieval Monument of Turkic Literature "Blessed Knowledge" ("Kutadgu bilig") by Yusuf Balasaguni. The author also focuses on the originality of Yusuf Balasaguni's works, the historical conditions for the appearance of the poem "Blessed Knowledge". Much attention is paid to the disclosure of the specifics of the manifestation of educational ideas on the broad background of the historical and cultural interaction of the Turkic, Persian and Arab ethnos.

*Рекомендовано к печати д.филол.н. С.Чариевым*

### ЭКОЛОГИК МУАММОЛАР ГЛОБАЛЛАШУВИ ВА ДАВЛАТЛАРНИНГ СУВЕРЕНИТЕТЛИГИ МАСАЛАЛАРИ

Қулдошев А.Т. (СамДАҚИ)

**Таянч сўз ва иборалар:** *интеграциялашув, универсаллашув, глобаллашув, интенсификация, экологик суверенитетлик, табиий ресурслар, атмосфера ҳавоси, радиоактив, захарли химиявий чиқиндилар.*

**Ключевые слова:** *интеграция, универсальный, глобализация, интенсификация, экологический суверенитет, природные ресурсы, атмосферный воздух, радиоактивность, вредные химические отходы.*

**Key words:** *integration, universation, globalization, intensification, ecological suverinity, natural resources, otmosphere, radioactivity, chemical poisonous substances.*

Ҳозирги даврда инсониятнинг табиатга антропоген, антропотехноген, антрополитик таъсири ва халқлар, миллатлар, давлатлар ўртасидаги экологик муносабатлар эволюцияси натижасида *дунёнинг глобал экологик манзараси* шаклланди. Бу жараёнда тирик организмлар табиий яшаш муҳитига – тарихий шаклланган биосфера экологик мувозанатига инсон омили томонидан яратилган “сунъий муҳит” (техника, технология, ахборот коммуникацияси ва инфраструктураси тизими ва урбанизация жараёни) таъсири асосий роль ўйнади. Хусусан, дунёда кечаётган: интеграциялашув, универсаллашув, глобаллашув жараёнлари интенсификациянинг негатив оқибатлари эскалацияси ижтимоий-сиёсий ҳаёт тарзи стандартларини ҳам, фан парадигмаларини ҳам ўзгартириб юбормоқда.

XX асрнинг иккинчи ярмидан бошланган глобаллашув жараёни бир томондан, инсон фаолиятининг барча жабҳалари ташкиллашувига, хусусан, халқаро экологик сиёсий муносабатларига янги сифат ўзгаришларини киритди. Лекин, иккинчи томондан, ушбу жараённинг халқаро ҳаёт асосий компонентларига ва соҳаларига салбий таъсири намоён бўлмоқда. Яъни инсониятнинг оламни ўзгартиришга йўналтирилган – яратувчанлик ва вайронкорлик имкониятлари кенгайиши, муқаррар равишда, суверенитет масаласига муносабатни ўзгартириб юбормоқда. Зеро, атмосфера, сув, тупроқ ифлосланиши, тикланмайдиган табиий ресурсларнинг камайиб кетиши, ер юзида истиқомат қиладиган барча кишилар манфаатларига истисносиз салбий таъсир қиладиган ҳозирги шароитда, табиий атроф-муҳитни муҳофаза қилиш – халқаро глобал стратегик вазифа бўлиб қолди.

Айниқса, XX аср ўрталаридан бошлаб, глобал экологик муаммолар тизимида, планета иқлимнинг ўзгариши; бир томондан, халқаро муносабатларда трансчегаравий табиий ресурслардан фойдаланиш давлатлар суверенитетлигини белгилаш ва баҳолаш мезонларини, тамойилларини глобал экологик муаммолар контекстида қайта “таҳрир қилишни” ва экологик суверенитетнинг халқаро ҳуқуқ норматив асосларини ишлаб чиқишни; иккинчи томондан, айрим давлатларнинг миллий-утилитар, меркантил манфаатларини мутлақлаштирувчи эгоистик, этноэгоцентризм инстинктлари кучайган шароитда, уларнинг трансчегаравий табиий ресурслардан фойдаланиш, атмосфера ва сув ҳавзалари ифлосланишини олдини олиш сиёсий механизмлари яратишни тақозо қилмоқда.

Халқаро экологик ҳуқуқнинг трансчегаравий табиий ресурслардан фойдаланишда, планета иқлими ўзгаришига фаол таъсир қилувчи давлатлар экологик агрессиясидан бошқа давлатлар экологик суверенитетлигини муҳофаза қилиши алоҳида аҳамиятга эга. Зеро, халқаро экологик ҳуқуқ – халқаро ҳуқуқ субъектларининг табиий атроф-муҳитни муҳофаза қилиш ва унинг ресурсларидан оқилона фойдаланиш соҳасидаги ўзаро муносабатларини бошқаришга ва назорат қилишга йўналтирилган халқаро эътироф этилган

хуқуқ тамойиллари ва нормалари йиғиндиси бўлиб, давлатлар экологик суверенитетининг ҳуқуқий асосидир.

Халқаро ҳуқуқ тамойилларига мувофиқ БМТ Низомида: “давлатлар тараққиёт ва атроф-муҳит соҳасидаги сиёсатига мувофиқ ўз ресурсларини ишлаб чиқиш суверен ҳуқуқига эга ҳамда уларнинг юрисдикцияси ва назорати доирасидаги фаолияти, ушбу миллий юрисдикция амал қилиш чегарасидан ташқаридаги бошқа давлатлар атроф-муҳитига зарар етказмаслиги учун жавобгардирлар”<sup>1</sup>, деб давлатларнинг, фақат иқтисодий ва сиёсий суверенитетлиги эмас, балки экологик суверенитетлиги мажбуриятлари ҳам, масъулияти ҳам белгилаб қўйилган.

Лекин ҳозиргача ҳам Ўзбекистонда халқаро экологик ҳуқуқ назариясининг йирик тадқиқотчиларидан бири – ҳуқуқшунослик фанлари доктори, профессор Й.О.Жўраев фикрича, дунёда “экологик суверенитет”, ҳуқуқий категория сифатида эътироф этилмаган ва “давлат суверенитети”, “халқ суверенитети”, “миллий суверенитет” тушунчалари контекстида фойдаланилади, яъни унинг умумэътироф этилган қатъий илмий мақоми белгиланмаган<sup>2</sup>.

Экологик суверенитет масаласига жаҳон тажрибаси ва ҳозирги замон давлат ва ҳуқуқ назарияси нуқтаи назардан қарайдиган бўлсак, уни давлатларнинг: а) ҳудуди – халқаро демаркацияси расмий эътироф этилган легитим чегарасидан; б) халқаро муносабатлар субъекти – мавжуд давлатчилик тузуми ва сиёсий ҳокимиятининг халқаро мақомидан; в) аҳолисининг этно-демографик кўрсаткичлари – жамият нуфузининг ривожланиши қонуниятларидан; г) халқаро экологик ҳуқуқ субъекти – трансчегаравий табиий ресурслардан фойдаланишнинг халқаро ҳуқуқ нормаларига муносабатидан; д) иқтисодий ишлаб чиқариш таркиби – глобал экологик вазиятга таъсир имкониятидан, стратегик вазифаларидан ажратиб кўрсатиш мумкин эмас. Айниқса, халқаро экологик ҳуқуқнинг давлатлар экологик суверенитетлигини муҳофаза қилишдан иборат умуминсоний функцияси алоҳида аҳамиятга эга. Зеро, бу функциянинг комплекс-системалилиги ва гуманистик-демократик характери – халқаро экологик ҳуқуқ субъектлари томонидан табиий атроф-муҳитни муҳофаза қилиш ва унинг ресурсларидан оқилона фойдаланиш соҳасидаги ижтимоий, иқтисодий, сиёсий, маънавий-ахлоқий ва бошқа муносабатларини бевосита ёки билвосита ташкиллаштириш, бошқариш ва назорат қилиш фаолиятларининг халқаро ҳуқуқ тамойиллари ва нормаларига асосланишини таъминлашида намоён бўлади.

Айрим давлатларда инсоннинг табиатга кўрсатаётган ортиқча индустриал ва “интеллектуал босим” таъсири миллий, минтақавий чегаралардан чиқиб кетиши, кўп ҳолларда унинг оқибатларини бартараф қилишга алоҳида олинган мамлакатлар кучи етмай қолиши “суверенитет эйфориясини” четга суриб қўйишга олиб келмоқда. Чунки ҳозирги замон воқелиги инсоният тақдирига, цивилизация истикболларига бевосита дахлдор глобал ижтимоий-сиёсий муаммолар ечими: (масалан, халқаро терроризм, экстремизмнинг экологик кўринишлари), айрим давлатлар суверенитетлигини суистеъмол қилишини – халқаро ҳуқуқ нормаларига, умуминсоний маънавий-ахлоқий қадриятларга асосан чегараловчи кенг миқёсдаги ҳамкорлик йўли билангина амалга оширилиши мумкинлигини кўрсатмоқда.

Хусусан, муайян минтақада давлатлараро экологик зиддиятларни бартараф қилишда халқаро ҳамжамят имкониятларидан фойдаланиш тарихига назар ташласак, дастлаб 1913 йил 17-19 ноябрь Берн Конгрессида Швейцария давлати вакили Л.Форрер: “Агар табиатни муҳофаза қилиш объекти океанлар, саҳролар, чўллар ҳеч қандай давлатга тегишли бўлмаса ёки бир неча мамлакатга тегишли бўлса, уларни муҳофаза қилишда давлат ўз кучи, ҳаракати билан зарур натижаларга эриша олмаса ёки давлатнинг арала-

<sup>1</sup> БМТнинг расмий сайти <http://www.un.org/ru/>

<sup>2</sup> Жўраев Ю.А. Вопросы экологического суверенитета Республики Узбекистан // Фалсафа ва ҳуқуқ, 2013, – №2, – С. 59.

шуви фуқаролари манфаатларига зарар етказса ва табиат муҳофазасига фойда келтирмаса, бундай ҳолатда бутун цивилизациялашган давлатлар ёки уларнинг гуруҳи, халқаро келишувларга кўра уларни умумий талабларни бажаришга, ҳаёт тарзини қабул қилишга мажбурлашлари керак”<sup>1</sup>, деган эди.

Й.О.Жўраевнинг фикрича, суверенитетликни чегаралашда икки асосий йўл мавжуд, яъни: “биринчиси – *ихтиёрий* бўлиб, муайян давлат ички эҳтиёжларидан келиб чиқади ва халқ, жамият манфаатларига мос келади. Давлатнинг экологик суверенитетлигини чегаралашда “экологик омил” давлат ҳокимиятидан юқори қўйилиши керак. Давлат ҳокимияти қонунга бўйсунганидек, давлат ҳокимиятининг барча тизими экологик омилга бўйсундирилиши керак. Иккинчиси – бошқа давлатлар томонидан ёки халқаро ҳуқуқ талабларига кўра суверенитетликни *мажбурлаш* (таъкидлар бизники. -А.Қ.) орқали чегаралашдир”<sup>2</sup>. Бу асосларга дифференциал ёндашув – глобал экологик сиёсатни демократик ва гуманистик тамойилларга кўра ташкиллаштириш, бошқариш ва назорат қилиш орқали умуминсоният барқарор тараққиётини, цивилизация келажагини таъминлаш заруриятидан, эҳтиёжидан келиб чиқади.

Бу эса, ўз навбатида, юқорида кўрсатилган асосларга кўра, халқаро ижтимоий-сиёсий муносабатлар интеграциялашуви ва глобаллашуви шароитида “экологик суверенитет” тушунчасининг сиёсий мазмунини, ҳуқуқий мақомини белгилашда биринчидан, муайян давлат ҳокимияти ҳамда миллат, халқ тасарруфидаги табиий бойликлардан фойдаланишлари минтақадаги бошқа давлатлар ва халқлар экологик ҳаёт тарзига салбий таъсир қилувчи муҳим омилларни бартараф қилиши; иккинчидан, бутун инсоният ҳаётининг глобал экологик макони умумийлигидан давлатлар экологик суверенитети, миллатлар экологик мустақиллиги феноменлари шартлилиги ва нисбийлигини эътироф этиши; учинчидан, ҳар қандай давлатнинг халқаро экологик муносабатларида минтақавий ва глобал манфаатлар устуворлиги тамойилига, муаммолар ечимида ўзаро ҳамкорликка асосланиши; тўртинчидан, асрлар давомида анъанавий шаклланган миллатлараро, давлатлараро ижтимоий-иқтисодий алоқаларнинг тарихий тажрибаларига таянган ҳолда янги экологик муносабат йўналишларини, кадриятларни ижодий ривожлантириши; бешинчидан, инсониятнинг XX аср охири ва XXI аср бошларида дунё экологик манзарасидаги салбий ўзгаришларга масъулият билан ёндашиб, табиий ресурслардан бесамар фойдаланиш оқибатлари учун жавобгарликни англаши; олтинчидан, мамлакатлар ва минтақаларнинг ижтимоий, иқтисодий, сиёсий барқарорлиги, барча экологик низоларнинг тинч йўл билан бартараф этилиши – экологик суверенитет тушунчаси мазмунини белгилашда асосий тамойиллар ҳисобланади. Зеро, “экологик суверенитет – юридик-ҳуқуқий категория ва сиёсий-ҳуқуқий феномен сифатида, замонавий давлатнинг (гуманистик ва демократик - А.Қ.) моҳиятидан келиб чиқиб, унинг “умумий” суверенитетини белгилайдиган сиёсий-ҳуқуқий муносабатлар тизими”<sup>3</sup> ҳисобланади ва унинг моҳияти шу тизим элементларини комплекс-системали функционал таҳлил қилиш орқали аниқланади.

Давлатларнинг ўз худудидаги табиат ресурсларидан фойдаланишлари, атроф-муҳити муҳофазаси ўзларининг ички иши сифатида қайд этилган. Масалан, Ўзбекистон Республикаси Конституциясининг 55-моддасида: “Ер, ер ости бойликлари, сув, ўсимлик ва ҳайвонот дунёси ҳамда бошқа табиий захиралар умуммиллий бойликдир, улардан оқилона фойдаланиш зарур ва улар давлат муҳофазасидадир”<sup>4</sup>, деб белгилаб қўйилган. Бундай талқинлар барча давлатлар Конституцияларида ҳам айнан келтирилган.

<sup>1</sup> Мохаммад С.А. Международное экологическое право в исторической ретроспективе // ЕвразЮж, – №8 (39), 2011.

<sup>2</sup> Жураев Ю.А. Вопросы экологического суверенитета Республики Узбекистан // Фалсафа ва ҳуқуқ, 2013, – №2, – С. 61.

<sup>3</sup> Жураев Ю.А. Вопросы экологического суверенитета Республики Узбекистан // Фалсафа ва ҳуқуқ, 2013, – №2, – С. 59.

<sup>4</sup> Ўзбекистон Республикаси Конституцияси. 55-модда.

Ҳозирги давр реаллигида умуминсоний демократик-гуманистик нормалар устуворлашуви “давлат суверенитетлиги” классик тушунчаси мазмунини ва функциясини “таҳрир” қилишни тақозо этади. Хусусан, трансчегаравий табиий ресурслардан фойдаланиш, атмосфера ҳавоси ифлосланишини бартараф этиш билан боғлиқ глобал муаммолар кескинлашуви бу сиёсий-ҳуқуқий категорияни янги мезонлар асосида кўриб чиқишни, керак бўлса баъзи давлатлар суверенитетлигини халқаро ҳуқуқ нормалари асосида амалда чеклашни кун тартибига қўймоқда.

Шу талабларга асосан, жаҳон ҳамжамияти саъй-ҳаракатларини, умуман глобал муаммолар, хусусан трансчегаравий экологик муаммолар ечими доирасида мувофиқлаштиришни, миллий иқтисодий ва илмий-техник потенциалини дунё ҳамжамияти имкониятлари билан бирлаштиришни, алоҳида давлатнинг кучи ечишга қодир бўлмаган экологик муаммоларни бир неча мамлакатлар томонидан ҳамкорликда ҳал қилишга интилишни конституциявий қонун даражасида мустаҳкамлаб қўйишни тақозо қилмоқда. Чунки трансчегаравий экологик муаммолар ҳозирги замон халқаро муносабатлар тизимида устувор ўрин эгалламоқда ва уларнинг ечими БМТ даражасидаги халқаро нуфузли анжуманларда муҳокама қилинмоқда.

Баъзи олимлар тадқиқотлари ва халқаро ташкилотларнинг расмий ҳужжатларида таъкидланишича, планетар табиий атроф-муҳитни муҳофаза қилиш муаммоси “ягона жаҳон ҳукумати”ни ёки “глобал экологик сиёсий тизим”ни ташкил этиши билан ҳал қилиниши мумкин<sup>1</sup>. Бундай қарашларда, таълимотларда утопизм элементлари мавжуд. Лекин шуни ҳам эътироф этиш керакки, табиий атроф-муҳитни муҳофаза қилиш соҳасидаги глобал сиёсат самарадорлиги давлатларнинг ижтимоий-сиёсий тузуми, халқаро экологик сиёсий муносабат субъектлари мафкуравий позициясидан қатъи назар, ҳамкорлиги, яъни улар ўртасида халқаро муроса ва келишувлар орқалигина таъминланиши мумкин.

Бу келишув шартномалари ҳозирги замон халқаро ҳуқуқининг асосий тамойиллари, энг аввало, давлатлар тенг ҳуқуқлилиги ва суверенитетлигини ҳурмат қилиш, уларнинг ички ишларига аралашмаслик тамойилларига асосланади. Ваҳоланки, айрим давлатлар Конституцияларида ҳудудидаги моддий бойликлардан (айниқса трансчегаравий табиий ресурслардан) фойдаланишдаги суверенитетлигини мутлақлаштиришлари, халқаро экологик низоларни келтириб чиқармоқда ва этник зиддиятларни, конфликтларни кескинлаштирмоқда.

Табиий атроф-муҳитни муҳофаза қилиш, нафақат илмий, техник, технологик муаммо, балки моҳиятан: ижтимоий, иқтисодий, сиёсий, ҳуқуқий ва маънавий муаммодир. Муайян давлатларда милитаристик техника-технология, айниқса, оммавий қирғин қуролиларини яратиш индустриясининг (сиёсий суверенитетлик паноҳида) халқаро ҳуқуқий назорат институтлари ва жамоатчилик эътиборидан четда ривожлантирилиши, кейинчалик оғир салбий оқибатларга олиб келиши мумкин. Шу ўринда айрим давлатлар ёки уларнинг гуруҳлари ўртасидаги қуролланиш пойгаси, ядро ва бошқа оммавий қирғин қуроллари яратилиши, ҳатто локал-превентив синовлардан ўтказилиши, глобал масштабда жиддий экологик хавф туғдириб, миллий давлатлар экологик суверенитетлигига тажовузлигини айтиб ўтиш жоиз.

Ядро қуролини ер устида портлатиш биосфера экологик мувозанатига, айниқса флора ва фаунаси ҳаётига улкан зарар етказди. Невада штати (АҚШ) саҳросидаги полигонда ядро қуролини синаш оқибатларини ўрганиш билан шуғулланган махсус комиссия маълумотларига кўра, ҳар бир ядро қуроли портлаши (унинг вайронкорлик қувватига боғлиқ равишда), 73 дан 204 гектаргача майдондаги ҳаётни тўлиқ ҳалок қилган. Иккинчи жаҳон урушидан кейин Гинч океанидаги Бикини ва Эниветок ороллари ҳудуди

---

<sup>1</sup> Бунга “Рим клуби” аъзоларининг илмий назарияларини, инвайронментализм экофалсафаси таълимотларини, “Яшиллар партия”лари доктриналарини мисол тариқасида келтириш мумкин.

экологик мувозанатига ҳам АҚШнинг 66 марта атом ва водород қуроли синовини ўтказиши тузатиб бўлмас зарар етказган<sup>1</sup>.

Шунингдек, ҳозиргача баъзи мамлакатлар томонидан атмосферада ядро қуроллари синовининг давом эттирилиши, ҳудудларнинг заҳарли радиоактив моддалар билан хавфли даражада ифлосланишига сабаб бўлмоқда. Айрим сиёсатчилар томонидан Франция, ЖАР, Исроил ва бошқа давлатларда бу акцияларнинг ўтказилишига халқаро ҳамжамият ва сиёсий ташкилотларнинг норозиликлари, қаршиликлари, турли санкцияларни қўллашлари: “суверен давлатлар ички ишларига аралашиб, деб баҳоланмоқда.

Ривожланган мамлакатлар концернлари, трансмиллий компаниялари томонидан радиоактив ва заҳарли химиявий чиқиндиларни дунёдаги турли мамлакатлар ҳудудига ер остига кўмиш ва океан тубига чўктиришнинг амалдаги тажрибалари жиддий экологик муаммоларни вужудга келтириши, халқаро низоларни кучайтирмоқда. Бу ҳодисани дунё давлатларининг экологик суверенитетига таъжовуз сифатида баҳолаш керак. Масалан, ҳозир фақат Ирландия қирғоқлари яқинида 50 минг тоннадан ортиқ радиоактив чиқиндилар тўпланиб қолган. АҚШ Тинч океанининг Гуам ороллари ҳавзасини радиоактив чиқиндилари оммавий қабристонига айлантиришга интиломоқда. Махсус контейнерларга солинган бундай чиқиндилар океан тубидаги сейсмик жихатдан нотинч чуқурликларда тўпланмоқда ва уларнинг емирилиб, океан сувларини заҳарлаш эҳтимоли юқориликча қолмоқда<sup>2</sup>.

Турли урушлар қўлампидан қатъи назар, давлатлар суверенитетлигига таъжовузнинг намоён бўлишидир. Шу жумладан, табиий атроф-муҳитга, давлатлар экологик суверенитетлигига энг кўп зарар урушлар туфайли етказилади. Уруш пайтида муайян минтақада экологик мувозанатнинг таркибий элементлари флора ва фаунаси кенг миқёсда йўқотилади.

Илгариги пайтларда табиатга етказиладиган зарар урушларнинг кўшимча оқибати бўлган. Лекин кейинчалик АҚШнинг Ҳиндихитойда олиб борган урушида табиий атроф-муҳит экологик мувозанатини бузиш орқали “ғалабага” эришиши, инсоният тарихида биринчи бор давлат ҳарбий стратегиясининг муҳим компонентига айланди. АҚШ армияси катта ҳудуддаги ўсимликларни яқсон қилган турли-туман воситаларни қўллади. Бундан кўзланган мақсад – рақибини қулай табиий жойлардан, жойдан-жойга кўчиш эркинлигидан, озик-овқат ва бошқа таъминот предметларидан маҳрум қилиш бўлган. Бундай воситалар орасида ўсимликларни яқсон қилувчи, химиявий заҳарловчи моддалардан (55 минг тонна гербицидлар), оммавий ва доимий бомба портлашларидан, оғир бульдозерлардан (“Рим плуглари”дан) кенг фойдаланилган.

Келтирилган бу мисоллардан кўриниб турибдики, табиий атроф-муҳитни муҳофаза қилиш муаммоси бевосита давлатларнинг экологик суверенитетлиги масаласи билан боғлиқ бўлиб, Ер юзиде тинчликни сақлаш масаласи билан ҳамбарчас боғлиқ кетган. Айни шу фикр БМТ Бош Ассамблеясининг 1981 йилдаги XXXVI сессиясида қабул қилинган “Ер табиатини ҳозирги ва келажак авлодлар учун сақлашда давлатларнинг тарихий жавобгарлиги ҳақида”ги резолюциясида, шунингдек, БМТ Бош Ассамблеясининг 1982 йилги XXXVII сессиясида эълон қилинган “Бутунжаҳон табиат хартияси”да ҳам таъкидланган. Халқаро муносабатлар тарихида биринчи марта бу ҳужжатларда табиий атроф-муҳитни муҳофаза қилиш билан Ер юзиде тинчликни сақлаш, давлатларнинг суверенитетлигини муҳофаза қилиш ва қуролланиш пойгасига чек қўйиш ўртасида органик боғлиқлик борлиги очиқ берилган.

Умумлаштириб айтганда, амалдаги ва режалаштирилаётган халқаро шартномалар табиий атроф-муҳитни муҳофаза қилиш соҳасидаги глобал ҳамкорликка асос қилиб

<sup>1</sup> Александров В., Моисеев Н. Ядерный конфликт – глазами климатологов и математиков // Знание – сила. 1992. – № 2.

<sup>2</sup> Александров В., Моисеев Н. Ядерный конфликт – глазами климатологов и математиков // Знание – сила. 1992. – № 2.



олинган. Хусусан, куролланиш пойгасига чек қўйиш ва куролсизланиш: ядро қуроли синовларини, нейтрон бомбасини ишлаб чиқишни ва фойдаланишни; химиявий куролларни тўлиқ тақиқлаш ва унинг захираларини йўқотиш тўғрисидаги таклифлар, нафақат планета табиатини муҳофаза қилиш ҳақидаги ғамхўрлик руҳини, балки глобал хавфсизлик ва давлатларнинг экологик суверенитетлигини сақлаш учун амалий ҳаракатни намоён қилади.

#### **Фойдаланилган адабиётлар**

1. Жураев Ю.А. Вопросы экологического суверенитета Республики Узбекистан // Фалсафа ва ҳуқуқ, 2013, – №2. – С. 59.
2. Мохаммад С.А. Международное экологическое право в исторической ретроспективе // ЕврАзЮж, – № 8 (39), 2011.
3. Жураев Ю.А. Вопросы экологического суверенитета Республики Узбекистан // Фалсафа ва ҳуқуқ, 2013, – №2, – С. 61.
4. Жураев Ю.А. Вопросы экологического суверенитета Республики Узбекистан // Фалсафа ва ҳуқуқ, 2013, – №2, – С. 59.
5. Александров В., Моисеев Н. Ядерный конфликт – глазами климатологов и математиков // Знание – сила. 1992. – № 2.

#### **РЕЗЮМЕ**

Ушбу мақолада экологик муаммолар глобаллашуви ва давлатларнинг суверенитетлиги масалалари ва табиий атроф-муҳитни муҳофаза қилиш муаммоси бевосита давлатларнинг экологик суверенитетлиги масаласи билан боғлиқ эканлиги тадқиқ қилинган.

#### **РЕЗЮМЕ**

В статье показано, как глобализация экологических проблем и проблемы охраны окружающей среды напрямую связаны с вопросами экологического суверенитета государства.

#### **SUMMARY**

In this article globalization of ecological problems and issues of state's suzerainty and problem of prevention of natural atmosphere directly connected with matter of state's ecological suzerainty are investigated.

*Наишга фалс.ф.д. С.Чориев тавсия этган*

## **ГЛОБАЛЛАШУВНИНГ МИЛЛИЙ МАФКУРА ВА МИЛЛИЙ РУҲИЯТГА ТАЪСИРИ МАСАЛАЛАРИ**

**Химматов Д. (ЎЗДК)**

**Таянч сўз ва иборалар:** *глобаллашув, миллий мафкура, маданият, миллий руҳият, миллий онг, мафкуравий иммунитет “оммавий маданият”, ёшлар тарбияси.*

**Ключевые слова:** *глобализация, национальная идеология, культура, национальный дух, национальное самосознание, идеологический иммунитет, «массовая культура», воспитание молодежи.*

**Key words:** *globalization, national ideology, culture, national spirit, national consciousness, ideological immunity, "mass culture", youth education.*

Глобаллашув миллатлар, давлатлар, ижтимоий қатламлар турмуш тарзларининг яқинлашишини бениҳоя тезлаштирди. Бу эса миллатларнинг бундан кейинги ҳаётида умуминсоний турмуш тарзи шаклланишини кўрсатади. XXI асрни қамраб оладиган ушбу умумбашарий жараёнлар турмуш тарзи билан шуғулланадиган тадқиқотчилардан катта эътиборни талаб қилади. Минг йиллар давомида турмуш тарзи ҳар бир халқ ва минтақанинг муайян шарт-шароитлари асосида шаклланган ва ривожланган бўлса, энди бу борада тадқиқотчилар ўз нуқтаи назарлари ва эътиқодларини тубдан ўзгартиришлари лозим бўлади.

Бизга маълумки, инсонларда, айниқса ёшларда янги маънавиятнинг шаклланиши анча мураккаб жараён ҳисобланади. Маънавиятни шакллантириш ва ривожлантиришда оммавий ахборот воситалари имкониятларидан кенг фойдаланиш мақсадга мувофиқ. Мамлакатимизда олиб борилаётган ислохотларнинг пировард мақсади ҳам мана шу ишларни оқилона йўналтиришга қаратилган. Шу маънода Ўзбекистон Республикаси Биринчи Президенти И.А.Каримов таъкидлаганидек, “Дунёдаги етакчи мамлакатлар тажрибасига таянган ҳолда, кадрлар тайёрлаш ва қайта тайёрлаш миллий тизимининг такомиллаштирилиши ахборот соҳасидаги фаолиятнинг сифати ва савиясини оширишга қаратилган чора-тадбирлар тизимида кўп жиҳатдан ҳал қилувчи аҳамиятга эга бўлди. Бундай кенг миқёсдаги ишлар натижасида фақат кейинги 10 йилнинг ўзида босма оммавий ахборот воситаларининг сони 1,5 баробар, электрон оммавий ахборот воситаларининг сони эса 7 баробар кўпайиб, бугунги кунда уларнинг умумий сони қарийб 1200 тага етди. Мавжуд барча телеканалларнинг қарийб 53 фоизи, радиоканалларнинг эса 85 фоизи нодавлат оммавий ахборот воситалари ҳисобланади. Оммавий ахборот воситалари Ўзбекистонда яшайдиган миллат ва элатларнинг 7 та тилида фаолият олиб боради, шунингдек, босма материаллар ва телекўрсатувлар инглиз тилида ҳам тарқатилмоқда”<sup>1</sup>. Демак, глобаллашув жараёнида цивилизациялараро мулоқот ўсиб бораётган бир шароитда ёшлар маънавиятини юксалтиришда замонавийлик билан тарихийликнинг ўзаро уйғунлигини таъминлаш, яъни техника, технология, ахборот коммуникациялари ютуқлари асосида ёшлар тафаккурини бойитишнинг ажодлар маънавий мероси неъматларидан ўзаро алоқадорликда фойдаланиш кўникмаларини уларда ҳосил қилиш зарур. Таассуфки, бугун ёшларимизнинг аксарияти глобаллашув туфайли Европа ва хорижий маънавий-маданий оқимлар таъсирига кўпроқ иштиёқманд бўлиб, миллий маънавиятимизнинг ҳаётбахш юксак ахлоқийликка асосланган тамойилларига ихлосмандлиги суст кечмоқда. Инсон кадрлари, масъулияти, ахлоқига беписандлик баъзи ёшларнинг кийиниши, феъл-атвори, юриш-туришида яққол кўзга ташланиб қолмоқда.

Миллий руҳимизни кўтариш учун ажодларимизни танишимиз, келгуси ва ҳозирги авлодни тўғри тарбиялаш лозим. Одамлар ўз кадриятларини англашлари, фақат моддий эмас, маънавий бойиш ҳуқуқига эга бўлишлари, ўзларининг инсоний ҳақ-ҳуқуқларини, одамийликларини чуқур ҳис қилишлари, миллий ўзликларини англашлари зарур. Миллий ўзликни англаш эса, миллатнинг жипслиги ва бирлигини таъминловчи, миллатнинг ўзи мавжудлигини англашга хизмат қилувчи омилдир. Миллий ўзликни англашнинг ўзи ғоявий иммунитет вазифасини ўтайди. Чунки унда халқимизнинг, миллатимизнинг туб манфаатлари мужассамдир. Мафкуравий иммунитет кишининг ўзи яшаб турган юрт кадриятларини, тарихий-маданий бойликларини асраш, уларни кўпайтириш туйғусидир.

Миллий онг ва ўзликни англаш қул қилинган халқларга ўзининг анъаналарини сақлаб қолиш ва мустаҳкамлаш, ўзининг одатлари, маданияти ва тили билан ғурурланиш имконини яратди. Миллий ўзликни англаш жамиятимиз ҳаётида рўй берган маънавий ўзгаришларнинг асосидир. Миллий ўзликни англаш ҳам шахснинг, халқнинг маънавий камолоти билан боғлиқ. Миллий ўзлигини, ўз манфаатларини, ўз мамлакати тараққиёти истиқболини чуқур, ҳолисона англаган инсон ва халқгина кенг ривожланиш имкониятларига эга бўла олишини тарих сабоқлари ҳар доим исботлаб келган.

Замонавий жамиятнинг характерини аниқлаш бизни сўзсиз ҳукмронлик мавзусига етаклайди: одамлар орасида ҳар қандай алоқани ташкиллаштириш, албатта ҳукмрон муносабат сифатида намоён бўлади, ҳукмронлик муносабати каби бошқа муносабатларни бир-бирига яқинлаштирувчи, иерархиялаштирувчи ва тартиблаштирувчи сифатида намоён бўлади. Шунинг учун ҳам Ўзбекистон Республикаси Биринчи Президенти И.А.Кари-

<sup>1</sup> Каримов И.А. Мамлакатимизда демократик ислохотларни янада чуқурлаштириш ва фуқаролик жамиятини ривожлантириш концепцияси. Ўзбекистон Республикаси Олий Мажлиси Қонунчилик палатаси ва Сенатининг қўшма мажлисидаги маъруза. 2010 йил 12 ноябрь. –Тошкент: Ўзбекистон, 2010. – 30 б.

мов “Глобаллашув ниқоби остида дунёни қайта тақсимлашга, буюк давлатчилик шовинизмига қаратилган жиддий ҳаракатлар кўзга ташланмоқда”<sup>1</sup>, - деган эди.

Ўзбекистонда шаклланаётган миллий мафкура ниҳоятда серқирра ва мураккаб бўлиб, шулардан энг муҳими жамият субъектларида миллий ўзликни англашни шакллантириш ва такомиллаштиришдир. Миллий мафкуранинг миллий ўзликни англашдаги энг муҳим роли миллатнинг ҳар бир вакилида ватанпарварлик, миллий ғурур, фидойилик, масъулият туйғусини шакллантиришда намоён бўлади. Умуман ватанпарварлик бу – она замин, миллий манфаатлар, миллат тақдири ва мустақилликни мустаҳкамлаш ҳақида чуқур қайғуришдир, миллат ва давлатнинг буюк келажаги камолоти йўлида фаол ва толмас курашчи бўлишдир. Ўзбекистон Республикаси Биринчи Президенти И.А.Каримов шундай деган эди: “Ўз келажаги ҳақида қайғурадиган миллат ғоя ва миллий мафкурасиз яшаман ва яшай олмайди. Мафкура бўлмаса, ҳар қайси давлат ва жамият, қолаверса ҳар қайси инсон ўз йўлини йўқотиши муқаррар”<sup>2</sup>.

Миллий мафкурани муҳим вазифаларидан яна бири она тилимизга, миллий урф – одатларимизга, анъана ва удумларимизга, шаклу шамойилимизга нисбатан фуқароларимиз онгида содиқликни шакллантиришдан иборатдир. У шунингдек, ўзбекона миллий менталитетни ўзида мужассамлаштирган ахлоқий руҳиятни сингдирган ҳолда келажак авлодга етказиши лозим. Шундагина у халқимизда келажакка ишонч, оқибат, инсоф, сабр-тоқат, адолат, маърифат туйғуларини шакллантиришга хизмат қилиши мумкин.

Дунёни қамраб олган глобаллашув жараёнларига назар ташлаб, инсон онги ва тафаккури учун гоҳ ошкор, гоҳ яширин тарзда турли ғоялар ва мафкуралар кураши кечаётганини кузатамиз. Бундай курашларнинг туб мазмун-моҳияти нимага қаратилганини, ундан қандай сиёсий кучлар манфаатдор бўлишини англаб етиш учун эса биринчи галда ёшларимиз тарбиясига масъулият билан ёндашиш лозим. Ёт ғояларни ёшлар онгига сингдиришга уринаётганлар қабих мақсадларига етиш учун турли усулларни қўлламоқдалар. Шулардан бири “оммавий маданият” кўринишидаги миллий ва инсоний кадриятларга зид, ахлоқсизликка, маънавиятсизликка ундовчи восита ва усуллардир. Шунингдек, ёшларнинг тоза қалбига ёвузлик уруғини сочишга зўр бераётган ноқонуний диний секталар, миссионер гуруҳлар фаолиятидан огоҳ бўлмоқ ва фарзандларимизни бундай ёвуз таъсирлардан асраб-авайламоқ инсонийлик бурчимиздир. Бундай иллатлар замирида ғаразли мақсадлар ётишини ҳар бир соғлом фикрли инсон яхши англаб етади.

Глобаллашув ҳосиласи бўлган “оммавий маданият” бугунги кунда умумжаҳоний маънавий таҳдидга айланиб бормоқда. Ўзбекистон Республикаси Биринчи Президенти И.А.Каримов таъкидлаганидек: «Оммавий маданият» деган ниқоб остида ахлоқий бузуқлик ва зўравонлик, индивидуализм, эгоцентризм ғояларини тарқатиш, керак бўлса, шунинг ҳисобидан бойлик орттириш, бошқа халқларнинг неча минг йиллик анъана ва кадриятлари, турмуш тарзининг маънавий негизларига беписандлик, уларни қўпоришга қаратилган хатарли таҳдидлар одамни ташвишга солмай қўймайди»<sup>3</sup>. Бизнинг назаримизда, оммавий маданият ўз мазмун-моҳиятига кўра миллий маданиятнинг кушандаси бўлиб, у айна пайтда, ахлоқсизликнинг кўриниши сифатида намоён бўлмоқда. Унинг ғоявий позицияси миллий маънавиятни топташ, “ким кучли бўлса, ўша ҳақ деган чангалзор қонунига амал қилишдан иборатдир”. Шунингдек, ахлоқсизликни ахлоқ, деб тарғиб этадиган “оммавий маданият” унсурлари бугун юртдошларимиз тасаввурига ҳам сезиларли хавф солмоқда. Шу ўринда айтиб ўтиш жоизки, бугунги глобаллашув шароитида турли шаклдаги, хусусан, «оммавий маданият» кўринишидаги мафкуравий хуружларга қарши кураш, ёш авлодни бу хавф-хатардан асраш, уларда бу хавфга қарши миллий ғоя асосида

<sup>1</sup> Қаранг: Каримов И. А. Ўзбекистон XXI аср бўсағасида: хавфсизликка таҳдид, барқарорлик шартлари ва тараққиёт кафолатлари. – Т.: Ўзбекистон, 1996. – Б. 459-461.

<sup>2</sup> Миллий истиқлол ғояси: асосий тушунча ва тамойиллар. – Т.: Ўзбекистон, 2001. – Б. 5-6.

<sup>3</sup> Каримов И.А. Юксак маънавият – енгилмас куч. – Т.: Маънавият, 2008. – Б. 117.

мафкуравий иммунитетни шакллантириш масаласи долзарб аҳамият касб этмоқда. Дарҳақиқат, биз Ўзбекистон Республикаси Биринчи Президенти И.А.Каримов уқтирган нуқтаи назарга кўра, барча тамаддунлардан миллий менталитетимизга зид бўлмаган, турмуш тарзимизни юксалтирадиган кадриятларни оламиз, аксинча бўлган жараёнларни, маънавий ва бошқа таҳдидларни қатъиян рад этамиз. Бунда И.А.Каримов таъкидлаганидек, «айниқса, ҳозирги вақтда дунёда кучайиб бораётган турли маънавий таҳдидларнинг олдини олиш, «оммавий маданият»нинг зарарли таъсиридан фарзандларимизнинг онгу тафаккурини ҳимоя қилишда илму фан ва маданият жамоатчилиги, ижод аҳлининг ўрни ва роли тобора ортиб бормоқда. Нега деганда, бизнинг миллий руҳимиз ва табиатимизга ёт ва бегона бўлган ана шундай “маданият” намуналарини фақат танқид ва инкор қилиш ёки уларни тақиқлаш билан бирон натижага эришиб бўлмайди. Бундай хатарлардан ҳаётимизни асраш, маънавий бўшлиққа йўл қўймаслик учун, авваламбор, эзгу инсоний ғоялар ва юксак маҳорат билан яратилган асарлар орқали халқимизнинг маданий савиясини юксалтириш, бошқача айтганда, бугун жаҳон майдонида юз бераётган кескин ақл-заковат ва истеъдод мусобакасида беллашувга қодир бўлишимиз шарт»<sup>1</sup>.

Бугунги глобаллашув жараёнида ҳар қандай жараёнлар тезлик билан амалга оширилмоқда. Бундай вазиятда бугун бутун дунёдаги халқлар учун умумий маъданият, деб ҳисобланаётган “оммавий маданият” ана шу халқларни аста – секин ўзгаришига, “йўқолиши”га сабаб бўлмоқда. Оммавий маданиятнинг глобаллашув жараёни натижасида бутун дунё халқлари маданиятига етказаетган салбий таъсирларини айрим мисоллар билан кўриб чиқамиз. Дастлаб XX асрнинг 50-60 йилларида АҚШнинг жанубий штатларида истиқомат қилувчи бир гуруҳ ёшлар ўз ҳаёт тарзларини бутун дунё маданиятига айлантиришни хоҳлаб қолдилар. Бу ҳаёт тарзи ўзининг енгил-елпилиги, жинсий ҳаётда эркинлиги, космополитизм ғоялари билан бутун дунё ёшларини ўзига оҳанрабодек жалб қила бошлади. Аср охирида АҚШ ва Ғарбий Европадаги гўзал афишалар, тунги клуб ва диско-текалар бутун дунё ёшларини ўзига торта бошлади ва бу бутун дунёга “оммавий маданият” номи билан тарқалди. Табиий савол туғилиши мумкин, хўш “оммавий маданият” бутун дунёга ёйилса нима бўпти?

Минг йиллар давомида ер юзида ҳаётнинг давом этаётганлигига сабаб тирик мавжудотларнинг ўз келажаги ва келажак авлод тўғрисида қайғурганлигидадир. Агар одамзот фарзанд тарбиясини ўзига ортиқча иш деб ҳисобласа – бу инсоният учун энг катта фожеадир. “Оммавий маданият” таъсирига тушган давлатлардаги ёшлар ўзлари учун жинсий эркинликка эга бўлди, бунда улар бир-бирлари билан фарзанд кўриш истаги билан эмас, балки маишат, жинсий лаззатдан баҳраманд бўлиш учун бирга бўлмоқдалар. Аҳвол шу даражага бориб етдики, «АҚШ ва айрим Ғарбий Европа давлатларида 1989 йилга келиб бир жинсли одамларнинг никоҳини рўйхатга олишга эришилди»<sup>2</sup>. Ваҳоланки, христиан ва ислом динларида ливота (эркак билан эркакнинг жинсий алоқада бўлиши) катта гуноҳ саналади. Бугун аксар Европа давлатларидаги асосий муаммо – бу демографик инқироздир. Чунки бу давлатларда ёшлар фарзанд тарбиясини ортиқча иш деб ҳисобламоқда. Россиялик олимларнинг статистик маълумотларига кўра, 1990 йилдан 2010 йилгача рус халқи 160 млн. дан 143 млн. га камайган. Агар бу аҳвол яхшиланмаса, 2030 йилга келиб рус халқи 120 млн. га камаяди ва бу халқнинг бошқа халқлар билан қўшилиб кетишига олиб келади. Шу каби муаммоларни Германия, Англия, Франция, Италия каби Ғарбий Европа давлатларида ҳам кузатиш мумкин. Бугун бизнинг халқимизга “оммавий маданият” ҳеч қандай хавф туғдирмайди, деб ҳеч ким кафолат бера олмайди. Чунки оммавий маданиятнинг баъзи бир унсурлари бизда ҳам кузатилмоқда. 20 йилда жаҳонга Пушкин, Достоевский, Чехов, Толстой, Менделеев, Ломоносов каби даҳоларни

<sup>1</sup> Каримов И.А. Юксак маънавият – енгилмас куч. – Тошкент: Маънавият, 2008.

<sup>2</sup> Ганиев А. Ғарб оламидаги ахлокий муаммолар. – Тошкент: Ворис, 2007. – Б. 14.

берган рус халқи “оммавий маданият” таъсирига тушганини мисол тариқасида келтириш мумкин.

Рус олими В.Н.Порус Россия ижтимоий-маънавий ҳаётидаги муаммолар ҳақида қуйидагиларни мисол сифатида келтиради: “Кўчаларда тириклай чириб ва ўлиб кетаётган гадейлар, майиб-мажруҳлар, ўз ота-оналари томонидан тақдир ҳукмига топширилган, садақа сўраб юрган болалар, фарзандлари томонидан ташлаб кетилган қариялар, давлат ва жамиятдан ўз ҳақ-ҳуқуқларини ундириб олишга уринаётган Чернобл аварияси оқибатларини бартараф қилиш учун сафарбар этилган кишилар, бутун ижтимоий организмни бошқарув аппарати, ҳуқуқ ҳимоялаш ва куч ишлатиш структуралари билан биргаликда еб битиришга киришган коррупциянинг чекланмаган бебошлиги, гиёҳвандлик, ичкиликбозлик, эндиликда давлат даромад солиғи ундирилиши кўзда тутилаётган бузуқхоналар, табиий муҳит вайронгарчилигининг тобора кучайиб кетаётгани, пенсионерларнинг қашшоқлиги, армиядаги “дедовщина” шармандагарчилиги, “скинхедлар” томонидан болаларнинг ўлгудек саваланишлари, жинояткор шахсларнинг террорчилик ишлари, Мамай кўрғонининг ахлатхонага айланиши...”<sup>1</sup>. Дарҳақиқат бундай муаммолар бошқа ривожланган давлатлар ҳаётида ҳам учраб турибди. Айни шу муаммоларнинг олдини олиш учун эса миллатни маънавий жихатдан ҳимоялашга хизмат қилувчи соғлом ғояларни шакллантириш тобора долзарб аҳамият касб этмоқда.

Бугун ҳаётимизни оммавий ахборот воситалари, телекоммуникация ва техник воситаларсиз тасаввур қилиб бўлмайди. Кўпчилик ёшлар бугунги кунда ўз билимларини компьютер технологиялари, айниқса, интернет ёрдамида бойитмоқда, лекин улар орасида «Интернет хоналарида фойдали билим олиш ўрнига ўйин учун соатига 300 сўм кетказётган»<sup>2</sup> ёшлар ҳам топилади.

Онлайн порнографиясини компьютер вирусига ўхшатиш мумкин. Бу вируслар одамлар онгини заҳарлаб уларда шахвоний нафси уйғотади. Ўз навбатида порнографик сайтларни яратган шахслар антивирус сифатида фоҳишабозликни тарғиб қилувчи фильмларни сотувга чиқаради. АҚШдаги худди шундай «антивирус»ларни суратга олиш билан шуғулланувчиларнинг умумий йиллик даромади 97,3 миллиард долларни ташкил этади. Ғарбий Европадаги 10 та давлатда порнографик мазмунга эга бўлган газета, журнал ва фильмлар учун 130 миллиард евро ажратилади (интернет филтер ревьюнинг 2006 йилги маълумоти). Мазкур ҳолатлар бугунги кунда баъзи ёшларнинг қизиққонлиги ва интернетда кўп ишлаши уларнинг тарбиясига ва маънавиятига жуда катта таъсир этишини кўрсатади. Фикримизча, бугун глобал муаммога айланаётган юқоридаги масалалар бизларни ва бутун мамлакат аҳолисини ташвишга солаётган асосий муаммо бўлиб қолмоқда. Ҳар бир инсон кундалик ҳаётида турли нарсалардан фойдаланади. Инсон уларни истеъмол қилар экан, ҳар гал маълум тартиб-қоидалар, содда қилиб айтганда, маданиятга риоя қилади. Айтайлик, бугунги кунда ахборот истеъмол қилинадиган товарга айланган экан, ҳар бир инсон ёки алоҳида олинган жамият ўзида уни истеъмол қилиш маданиятини тарбиялаши лозим. Инсон ўзида бундай маданиятни тарбиялаши учун нима қилиши зарур?

Бунинг учун у ёки бу ахборотни эшитаётган ҳар бир инсон ҳеч бўлмаганда бу ахборотни яъни «вируслар»ни Ким? Нима учун? Нима мақсадда менга узатапти? Буни мен нима учун эшитаяпман ёки сақлаяпман? Менга қандай зарар етказиши мумкин? деган саволларни ўзига бериши ва унга асосли жавоб топишга ҳаракат қилиши керак бўлади. Ана шундагина турли ғоялар таъсирига тушиб қолиш, тақдим этилаётган муаммоларга кўр-кўрона эргашишнинг олди олинади деб ўйлаймиз. Бундан ташқари шаклланган ахборот истеъмоли маданияти миллий манфаатларимиз ва кадрларимизга зид бўлган ҳа-

<sup>1</sup> Порус В.Н. Обжить катастрофу. Своевременные заметки о духовной культуре России // Вопросы философии. 2005, – № 11. – Б. 26-27.

<sup>2</sup> Куронов М. Оталар китоби. –Т.: O`ZBEKISTON. 2007. – Б. 9.

бар, маълумотларга нисбатан ўзига хос қалқон вазифасини ўтайди, шахс дунёқараши ва хулқидаги собитликни таъминлашга хизмат қилади.

Албатта, бугунги дунё бошдан кечириётган глобаллашув жараёни инсоният учун катта-катта имкониятлар эшигини очиб беради ва биз буни инкор эта олмаймиз. Бундай жараёнда муаммони олдимизга аниқ қўя олишимиз даркор, яъни муаммонинг илдизи глобаллашув жараёнида эмас, балки унинг таъсирида содир бўлаётган барча салбий оқибатларга нисбатан энди таракқиёт йўлига кираётган мамлакатлар халқларининг айниқса, ёшлар томонидан унинг қандай бўлса шундайлигича қабул қилишга бўлган мойилликнинг кучайиб бораётганлигидир. Бугунги кунда ёшларда илм-фанга, атроф-мухитга, атрофида содир бўлаётган (сиёсий, ижтимоий, иктисодий) жараёнларга қизиқиш кучли. Шу боисдан барчамизнинг ҳаётимизга қай соҳада бўлмайлик интернет, жаҳон кинолари, турли сериаллар, журналлар, компьютер ўйинлари қайсидир маънода кириб келиб улгурган дейиш мумкин. Ёшлар бу жараёнларда кўрган ва ўзларига ёққан қаҳрамоннинг барча хатти-ҳаракатларини маъқуллайдилар, ёқтирадилар, оқлайдилар ва тақлид ҳам қилдилар. Чунки уларда тақлид, таъсирланиш тормозланишдан кучли. Натижада ўсмирлар жиддий хатоларга ҳам йўл қўядилар. Ёшларнинг бундай арзимас хатолари кимларнингдир фойдасига ишлаётганини билмайдилар.

Бугунги кунда фан, техника, технологиялар ижтимоий, миллий, маънавий-маърифий соҳаларда содир бўлаётган энг сўнги ютуқлар, ўзгаришларни бутун жаҳон халқлари онги, қалби ва амалий ҳаётига синдиришда, уларнинг дунёқарашини бир қолипга солишда ягона “оммавий маданият”, ахлоқ ва турмуш тарзини шакллантиришда, айниқса, ёшларнинг миллий-маънавий дунёқараши заифлашувида ана шу оммавий ахборот воситалари – компьютер, интернет, уяли телефонлар кабилар катта роль ўйнамоқда. Айни шундай пайтларда маънавий ва ахлоқий тубанлик иллатларини ўз ичига олган, миллий маънавиятимизнинг туб илдизларига болта уриши мумкин бўлган, асл мазмуни маданиятсизлик бўлмиш “оммавий маданият” таҳдиди кириб келиши мумкинлигини унутмаслик керак.

Бугунги кунда глобаллашув таъсирида маънавий эҳтиёжларни қондиришда стандартлашув қарор топа бошлади. Бу жараён рок ва поп мусиқа, видео ва турли жанрдаги арзонгаров фильмлар, сериаллар, ранг-баранг кўнгилочар шоу-томошалар, ўйинларни қамраб олмақда ва бу жараён тобора кенг ёйилиб бормоқда<sup>1</sup>.

Хулоса қилиб айтганда, ҳозирги глобаллашув шароитида турли хил ғояларнинг дунё бўйлаб тез тарқалиши содир бўлмоқда. Бундай вазиятда одамлар, айниқса, ёшлар соғлом негизда шаклланган дунёқарашга эга бўлмаса, содир бўлаётган воқеаларнинг асл моҳиятини тушуниб етмайди, бунинг натижасида турли маънавий таҳдидларга, хусусан “оммавий маданият” ниқоби остида тарғиб қилинаётган зўравонлик, индивидуализм, эгоцентризм ғояларининг таъсирига тушиб қолади. Соғлом дунёқарашга инсон фақатгина мустақил фикрлаш қобилияти ҳамда оқ ва қорани бир-биридан ажрата оладиган тақдирдагина эга бўлади. Бундай қобилият, фазилатларни шакллантириш ҳамда ривожлантиришда таълим-тарбия ёрдамида шакллантирилади. Бугунги кунда айниқса, интернет тармоқларидаги айрим кўнгилочар сайтларнинг ёшлар ахлоқий тарбиясига салбий таъсири масалаларини жиддий таҳлил қилиш зарур.

#### **Фойдаланилган адабиётлар**

1. Каримов И.А. Мамлакатимизда демократик ислохотларни янада чуқурлаштириш ва фуқаролик жамиятини ривожлантириш концепцияси. Ўзбекистон Республикаси Олий Мажлиси Қонунчилик палатаси ва Сенатининг қўшма мажлисидаги маъруза. 2010 йил 12 ноябрь. – Тошкент: Ўзбекистон, 2010. – Б. 30.

<sup>1</sup> Эркаев А. Тафаккур. 2008, – № 4. – Б. 14.

1. Каримов И. А. Ўзбекистон XXI аср бўсағасида: хавфсизликка таҳдид, барқарорлик шартлари ва тараққиёт кафолатлари. – Т.: Ўзбекистон, 1996. – Б. 459-461.
2. Каримов И.А. Юксак маънавият – энгилмас куч. – Т.: Маънавият, 2008. – Б. 117.
3. Миллий истиқлол ғояси: асосий тушунча ва тамойиллар -Т.: Ўзбекистон, 2001. 5-6 бет.
4. Ғаниев А. Ғарб оламидаги ахлоқий муаммолар. – Тошкент: Ворис, 2007. – Б. 14.
5. Порус В.Н. Обжить катастрофу. Своевременные заметки о духовной культуре России // Вопросы философии. 2005, – № 11, – Б. 26-27.
6. Куронов М. Оталар китоби. –Т.: O`ZBEKISTON. 2007. – Б. 9.
7. Эркаев А. Тафаккур. 2008, – № 4. – Б. 14.

#### РЕЗЮМЕ

Мазкур мақолада глобаллашув муаммолари ва уларнинг миллий менталитетига, анъаналар ва маданиятга таъсири фалсафий таҳлил қилинган. Шунингдек, глобаллашувни миллий мафкура ва миллий руҳиятга таъсири, мафкуравий таҳдидлар, “Оммавий маданият” ва уларнинг ёшлар тарбиясига таъсири масалалари таҳлил қилинган.

#### РЕЗЮМЕ

В данной статье дается философский анализ проблем глобализации, и их влияние на национальный менталитет нашего народа, его традиции и культуру. Кроме того, в статье раскрывается опасность идей глобализации, связанная с возможностью ее негативного воздействия на национальную идеологию, а также тлетворное влияние «массовой культуры» на воспитание нашей молодежи.

#### SUMMARY

There is philosophical analysis of the globalization problems in this article and their influence on the national mentality of our people, its traditions and culture. Besides, in the article uncovers itself the danger of the globalization ideas, connected with the possibility of their negative influence upon the national ideology, and their pernicious “mass culture” propaganda on the upbringing and education of our youth.

*Наширға фалс.ф.д. С.Чориев тавсия этган*

## АБУ НАСР ФОРОБИЙ ТАЪЛИМОТИДА АДОЛАТЛИ ЖАМИЯТ БОШҚАРУВИ МАСАЛАЛАРИ

Юлдашев Ф. А. (ФарДУ)

**Таянч сўз ва иборалар:** *жамият, давлат, раҳбар, адолат, фазилят, комиллик, мавқе, конструктив, позитив, ақлий қувват, мусулмон теологияси, етук бошқарув, азим жамият, рационалистик позиция.*

**Ключевые слова:** *общество, государство, руководитель, справедливость, достоинство, совершенство, статус, конструктивные стороны, позитивные стороны, умственная сила, мусульманская теология, достойное управление, великое общество, рационалистическая позиция.*

**Key words:** *society, state, leader, justified, virtue, perfection, condition, positive sides, structural sides, mind power, Islamic theology, worthily governance, rationally position.*

Форобий инсоният тарихида жамиятнинг келиб чиқиши, унинг моҳият ва мақсад-вазифалари ҳақида изчил таълимот яратди, давлатни бошқариш тўғрисида илмий қарашлар тизимини ишлаб чиқди. У ўз давридаги инсон жамоалари ва жамиятнинг пайдо бўлиши ҳамда ривожланиши ҳақидаги қотиб қолган, бирёқлама қарашларни рад этиб, жамият пайдо бўлишининг табиий-ижтимоий сабабларини очиб берди. “Ҳар бир инсон ўз табиати билан шундай тузилганки, у яшаш ва олий даражадаги етукликка эришмоқ учун кўп нарсаларга муҳтож бўлади, у бир ўзи бундай нарсаларни қўлга кирита олмайди, уларга эга бўлиш учун инсонлар жамоасига эҳтиёжи туғилади”, деб ёзади у “Фозил шаҳар ахлларининг фикрлари” рисоласида [1, 34].

Аввало, Форобий жамиятни ижтимоий уюштиришнинг олий шакли деб ҳисоблайди (олим асарларида “шаҳар” сўзи “жамият”, баъзан “давлат” сўзлари маъносида талқин этилади). Агар инсон бўлиб туғилмоқнинг ҳамда яшамоқнинг пировард мақсади бахт-сао-

датга эришмоқдан иборат бўлса, бу улуғ мақсад ва мартабага эришмоқ фақат жамият орқали, жамият воситаси билангина рўёбга чиқиши мумкин холос. Бахт-саодатга эришиш учун инсон камолот касб этмоғи, жамият унга бу борада ҳар жиҳатдан кўмак бермоғи, бошқача айтганда, жамиятда инсоннинг энг олий ва охириги мақсадига эришмоқ учун етарли шарт-шароит яратиб берилган бўлмоғи лозим[1, 34].

Ана шу олижаноб мавқе-даражага қадар юксалмоқ учун инсон билимли, яхши тарбияланган бўлиши, бошқаларни ҳам ҳурмат қиладиган, инсонпарвар ва адолатпарвар бўлмоғи лозим. Форобий шу тариқа жамият ва шахс камолоти ва унинг аҳамияти, илғор жамият масалаларига доир ғоят қимматли фикрларини олға суради. Жумладан, у “Тахсилус-саодат” (Бахт-саодатга етишув) рисоласида бундай мулоҳазаларини ўртага ташлайди. “Шаҳар – давлатларнинг аҳолиси икки дунё саодатига етишуви учун уч турдаги фазилатларни ва амалий санъатларни (хунарларни) эгаллаши керак.

Булар қуйидагилардир:

1. Назарий фазилатлар (фазонли назария). (Фазонли фикрия).
2. Тафаккурдаги, яъни фикрлаш фазилатлари.
3. Ахлоқий фазилатлар. (Фазонли хулқия).
4. Амалий санъатлар. (Синоати амалия).

Биринчи, яъни назарий фазилатлар мавжуд нарсаларнинг нималигини билдирувчи билимлар бўлиб, улар қуйидагилардан иборат:

1. Инсонга қаердан келгани номаълум бўлган бошланғич билимлар .
2. Инсонлар фикрлаш, таълим, таҳсил ва тадқиқ орқали олинадиган билимлар [6, 67].

Форобийнинг фикрича, инсон теварак-атрофидаги мавжудотларнинг нималигини, нима учун яратилганини (мақсадларини) билиб олганидан сўнг ақл ва руҳ ҳақидаги билимларни ўрганиши, инсонларга ақл ва руҳ нима учун берилганлигини билишга интилиш зарур [8,34]. Назарий фазилатларни ташкил этувчи бундай билимларга фикрлаш, таълим, таҳсил ва тадқиқ орқали эришилади. Билим олувчининг асосий мақсади нарса, ҳодисаларнинг ҳақиқатини билишдир. Аммо бу йўлда ахдлашувлар, хато ишонч-ақидалар, нотўғри тасаввур ва хулосалар ҳақиқатга етишишга ҳалақит беради. Инсон баъзи нарсалар ҳақида ҳақиқий билимга эга, баъзи нарсалар ҳақида эса фақат ўз фикри ва ишончи бор (убеждение). Баъзи нарсаларнинг суврати тасаввур қилинади. (Образное представление). Гоҳо инсон ҳақиқатни топдим, деб ўйласа ҳам янглиш тасаввур қилади. Масалан, кўпчилик одамлар куч-юксак маънавиятда эмас, балки оддий бойликда, мол-дунёда деб ўйлайдилар. Инсоннинг туғма қобилиятлари фойда берса-да, аммо улар нарса, ҳодисаларнинг ҳақиқатини билиш учун етарли эмас.

Форобийнинг инсон руҳидаги, феъл-атворидаги зиддиятлар ҳақида фикр юритар экан, бир шаҳарда (давлатда, мамлакатда) фуқароларнинг ахлоқи яхшиланиши ёки тубанлашиб кетиши ҳар бир инсоннинг ўз руҳини пок, мусаффо сақлашига боғлиқ бўлишидан ташқари, ҳокимиятни, халқни бошқарувчиларнинг адолатли, яхши қонунларга ўзлари риоя қилишига кўп жиҳатдан боғлиқ эканлигини айтади. Форобий бу фикрини Афлотунга сунган ҳолда ривожлантириб, яна айтадики, икки ҳолатда одамларнинг руҳи нопокланади:

1. Шаҳар (мамлакат) фуқаролари ахлоқли, қонунларга бўйсунувчи бўлса-ю, ҳокимият раҳбарлари ахлоқсиз бўлса.
2. Ҳокимият раҳбарлари ахлоқли, қонунларга бўйсунувчи бўлса-ю, фуқаролар ахлоқсиз, жоҳил бўлса, адолатсизликлар, нотинчликлар кучаяди .

Инсоний фазилатларни ҳосил қилишнинг шундай қийинчиликларига қарамай,– дейди Форобий,– биз ёшлар тарбиясига эътибор беришимиз, уларга камолот касб этишга ёрдам беришимиз зарур. Аввало, ёшларга уқтириш керакки, барча ҳис-туйғулар, хулқ, одат, қилиқлар ҳаддан ошмаслиги, меъёрида бўлиши зарур [2, 84].

Форобий “Арасту фалсафаси” асарида ҳам унинг “Никомах этикаси” 6 - китобида кўйилган ақл ва ахлоқ масалаларига катта эътибор беради. Арасту “Никомах этика-



си”нинг 2-китобида айтган эдики, инсон қандай қилмишларидан севишиш ёки изтироб чекиши, хафа бўлиши яхши хулқ-ахлоқ мезонларидан биридир. Бирок ўзгаларга яхшилиқ қилса севинади, ёмонлик қилиб қўйса, изтироб чекади. Бошқа биров аксинча, ўзгаларга ёмонлик қилганида севинади. Биров хавф-хатарга дуч келса жасурлик кўрсатади, бошқа биров кўрқиб, қайғуга ботади. Арасту шу маънода Афлотуннинг ёшларни гўдаклигидан яхши ишлардан севишишга, ёмон ишлардан қайғуришга ўргатиш зарур, деган фикрини қувватлайди [3, 121].

Афлотуннинг фикрларини шарҳлаб, Форобий бундай дейди: Ўз мавқеи ва одамлар жамоаси борлиги учунгина шаҳар деб аталувчи шаҳар, ҳақиқий шаҳар эмаслигини, ҳақиқий шаҳар аҳолиси адолатли Қонунларга ва бошқарув қоидаларига риоя қилишларига, худо ёрлақан раҳбарга эга бўлишга ва одамларнинг таҳсинга лойиқ одатлари ва ахлоқи рўёбга чиқишига шарт-шароит яратилган, жойлашган ери, табиий шароити қулай, яъни унга аҳоли учун озиқ-овқат ва бошқа зарур нарсаларни олиб келиш мумкин бўлган шаҳардир, деб тушунтиради.

Афлотун, агар бирор одамнинг одати ва табиати (адолатли) қонунга мос, гўзал ва талабга жавоб берадиган бўлмаса, у доимо пасткаш, жирканч бўлиб, ҳар гал қонунни бузганида жиноятчи сифатида қораланганида юзага чиқади, деган ғояни ҳам эслатиб ўтади. Мисол тариқасида у, денгизда сузиш ва шунга ўхшаш сармоя келтирадиган ишларга ҳамда турли санъатлар (хунарлар) билан шуғулланишга ўзларини мажбур этган, ўз руҳларини тарбиялаб, кейин эса машқни тўхтатиб қўйган жасур одамлар ҳақида ҳикоя қилади. Афлотун, машҳур шоир Хомернинг, ўзини-ўзи менсимай қўйган арслоннинг охири жасурлигини йўқотиб, охулардан ҳам кўрқадиган бўлиб қолганлиги ҳақидаги шеърини келтиради. Афлотун мамлакатдаги тузумнинг гўзал ва яхши бўлишини қонун чиқарувчининг билимдонлиги ҳамда ўзга тузумларидаги фаровонлик ва бошқа ижобий жиҳатлардан хабардорлиги билан боғлиқ, деб ҳисоблайди. Яна соҳиби қонун мамлакат аҳолисини бошқарув силсиласидаги қонунларга риоя қилишларини ва бўйсундиришларини таъминлай олсагина аъло даражадаги давлат тузуми бўлиши мумкин. Афлотун ҳокимият масаласига ҳам эътибор беради; эҳтимол, мамлакат аҳолиси хушхулққа эга бўлмаган тақдирда ҳокимиятга эҳтиёж туғилар. Агар ҳукмдор, зарурат юзасидан ва шаҳар аҳолиси учун эмас, балки ўз одатига кўра ҳокимиятга эга бўлса, бундай ҳокимият қораланади. Аммо, шаҳарни итоатда сақлаш учун бошқарувчига эҳтиёж бўлиши ҳам мумкин. У шаҳарни итоат қилдиради, қонунларни жорий қилади ва шу қонунлар қанчалик илоҳий, адолатли бўлса, шунчалик таҳсинга сазовор ва қониқарли ҳисобланади. Агар ҳокимият масаласи ҳақида мулоҳаза қилинадиган бўлса, бу жиҳатдан ҳокимият ихтиёрий қабул қилинганда кўпроқ маъқул ва ҳар томонлама қулай ҳисобланади, чунки ҳоким ўз ҳукмини аҳолига тавсия қилиш билан уларга қисқа муддатда ўзларини тузатиб олишларига имконият яратиб беради. Агарда, ҳоким шаҳар аҳлига ўз ҳокимиятини тавсия қила олмаса, ишлар мушкуллашади, ҳокимнинг фойда келтиришига имконият бўлмай қолади ва хайрли ишларни амалга ошириш муддати чўзилиб кетади. Афлотун, қуллар ва жоҳил одамлар устидан ҳукмронлик ва уларни ҳокимиятга бўйсундириш ҳақиқатан тўғри иш эканлигини, шу билан бирга эркин ва меҳр-шафқатлиларни бўйсундириш ўта бемаънилиқ эканлигини тушунтиради [7, 55].

Форобий шаҳар аҳолиси қанчалик меҳр-шафқатли бўлса, уларни бошқарув шунчалик юқори даражада бўлади, деб ҳисоблайди. Агар уларнинг ҳокими нолойиқ бўлса, у ҳолда, токи у илоҳий авлодга мансуб шаҳар ҳокими бўлиш даражасига юксалмагунича, аҳолининг баъзи озгина қисмидан ташқари, бошқа ўз ҳукми остидагилар билан тил топиша олмайди. Сўнгра у айтадики, бошқарув турларининг сони қонунчиликнинг сонига мутаносибдур, чунки ҳокимият қонунларга бўйсундириш, улардан ҳосил бўлади ва уларга асосланади. Бошқарув ҳам қонунларнинг сонига ва қадриятига боғлиқ. Яхши бошқарув

яхши қонунларга боғлиқ, ёмон бошқарув – ёмон қонунларга, етук бошқарув – етук қонунларга боғлиқ .

Форобий айтадики, ўзининг камолоти ёхуд давлати билан ёки шуҳрати билан ҳамду таҳсинга сазовор бўлмайдиган ва дилхуш ҳисобланмайдиган бирор фазилати билан кеккайиб юривчи ҳокимлар такаббур ҳокимлардир, аслида ҳоким, фуқароларнинг покдомонлигига эътибор бериши, ҳамда ўз шахсияти ва кўнгилхушлиги билангина шуғулланувчи баъзи беҳаёларга жазо бериши зарур.

Дуч келган ҳар қандай одам фозиллар шахрига раис бўла олмайди. Шаҳарни бошқарувчи одам икки жиҳатдан бошқалардан афзал, яна етук, фозил инсон бўлиши керак:

1. Бундай одамнинг табиатида раҳбарлик қобилиятлари бўлиши зарур.

2. Бундай одамнинг жамиятдаги мавқеи, обрўи қобилиятларига яраша баланд бўлиши керак.

Бошлиқ бўладиган одамнинг табиатида аввалдан (ёшлиқдан) ақли, истеъдоди билан одамларнинг иззат-ҳурматини қозонган, унинг фикрларига бошқалар қулоқ соладиган бўлади. Турли ҳунар, санъатларни билган одам (ўзининг кичик жамоасига бошлиқ бўлиши мумкин, лекин) давлат раҳбари бўлавермайди. Кўпгина санъат, ҳунарларнинг эгалари раҳбарликка эмас, балки хизмат кўрсатишга қобилиятли бўладилар. Шунга ўхшаб, раҳбарлик қобилияти бор одам касб-ҳунарларга қобилиятли бўлмаслиги мумкин [1,134].

Инсон танасида ҳам (юрак вазифасини бажарадиган) раис аъзо бошқа аъзо томонидан бошқарилмаганидай ёки танада иккита бир хил раис аъзо бир-бирини бошқармагани каби, шаҳар жамиятида ҳам раис бошқа аъзолар томонидан бошқарилмайди, у ўзи бошқа аъзоларни бошқаради. (Вазир) баъзи кучли амирлар томонидан бошқариладиган “қўғирчоқ” хон, шох, қирол ҳақиқий раҳбар эмас, албатта).

Раҳбарлик касби, ҳунари шундайки, бошқа барча ҳунарлар (ҳунармандлар) раҳбарлик ҳунари эгаси учун хизмат қиладилар. Фозиллар шахридаги барча ҳунарлар билан шуғулланувчилар биринчи бошлиқнинг (юртни фаровон, халқни бахтли қилиш) мақсадини амалга ошириш учун хизмат қиладилар. Биринчи раҳбар эса (Тангри таолодан бошқа) ҳеч ким томонидан бошқарилмаслиги керак (Бошқа ўринларда Форобий биринчи бошлиқ доно одамларнинг маслаҳатларини тинглаб, ёки барча фазилатларга эга одам топилмаса, шаҳар турли фазилат эгаларидан иборат беш-олти киши томонидан бошқарилиши ҳақида фикр юритади. Бу ерда эса биринчи бошлиқ барча фазилатлар эгаси бўлган комил инсон бўладиган утопик давлат ҳақида сўз беради). Биринчи раҳбар комилликда барча хатти-ҳаракатларида ақлга, адолатга асосланган бошлиқдир.

Агар инсоннинг таъсирланувчи ақли барча тушунчаларни тўлиқ тушуниб олган бўлса, бундай одамнинг ақли амалдаги ақлга, тушунчалари амалдаги тушунчаларга айланади.

Оқил одамлар кўпинча ўзи ишлаётган соҳада баркамолдир. Булар кўп ҳолларда ўзлари учун яхшилик келтирадилар. Донолар (донишмандлар) эса, масалан, Анаксагор ва Фалес, кўпинча, ўз манфаатини ўйламайдилар. Донишмандлар ҳайратомуз, мураккаб, илоҳий нарсалар ҳақида мукамал билимларга эга, аммо бу билимлар уларнинг ўзларига фойда келтирмайди [4,314].

Муҳаммад Форобий “Фозил одамлар шахри” асарида “Инсонларнинг бирлашувга, ўзаро ёрдамга эҳтиёжи борлиги ҳақида” деб аталган 26-бобида инсон жамиятда камол топишини тушунтиради.

Инсон табиатан шундай мавжудотки, у ўзи яшаши учун ва энг юқори камолотга етишиш учун кўп нарсаларга муҳтож бўлиб, бир ўзи уларни тайёрлай олмайди, шу сабабли у бир қанча одамлар жамиятига иши тушади. Жамият аъзоларидан ҳар бири барча инсонларга зарур бўлган нарсалардан бирортасини тайёрлаб беради. Демак, ҳар бир инсон шу маънода бошқа инсонга иши тушади. Бир жамиятда яшаб, бир-бирларига ёрдам берганларидагина инсонлар энг юқори камолотга эриша оладилар. Жамият аъзолари бирлашиб, ҳаракат қилганида ҳар бир инсон ҳаёти учун кўпгина нарсаларни тайёрлай

оладилар. Шу сабабли, одамлар кўпайиб, ер юзининг яшаш мумкин бўлган қисмларига ўр-нашганлар, бунинг оқибатида турли жойларда одамларнинг жамиятлари вужудга келган.

Бу жамиятдан баъзилари тўлиқ, баъзилари тўлиқ эмас. Тўлиқ жамиятлар турлидир: азим (буюк) жамият, (ижтимоиёт азим) ўртача жамият (ижтимоиёт вуста) кичик жамият. Лекин шаҳар (давлат) жамияти аъзорлари нисбатан инсон вужуди аъзолари ўз вазифалари-ни табиий равишда бажарадилар. Жамият аъзолари ҳам ўз вазифаларини табиий ра-вишда бажариши керак бўлса-да, одам танаси аъзоларидан фарқли ўлароқ, ўз вазифалари-ни иродаси, истак- хоҳиши, ихтиёрий (ёки мажбурий) равишда бажарадилар, буларда яхшилик ёки ёмонлик йўлини танлаш эркинлиги бор.

Шаҳар (давлат) жамияти аъзолари ўз мавқелари ва қобилиятларидан жамиятнинг асосий мақсади (бахт-саодат фаровонлик) йўлида фойдаланишлари керак. Бу аъзоларнинг табиатлари (касб-корлари, хунар, санъатлари) турлича бўлиб, шу соҳаларда бир-биридан афзалликларга эгадирлар ва шу сабабли бир-бирларига фойдалидирлар.

Шаҳар-давлат жамияти аъзолари нафақат ўз табиатига кўра, шу билан бирга ўзлари билан ёки истаган касб-хунарларнинг эгаси, шу соҳадаги қобилиятлари билан бир-бири-дан фарқланадилар. Инсон танаси аъзолари бир-бирига эҳтиёжли, ҳожатли эканлиги каби, шаҳар (давлат) жамияти аъзолари ҳам бир-бирига эҳтиёжли бўлиб, бир-бирларининг эҳтиёжини қондиришга хизмат қиладилар.

Шаҳар (давлат) жамиятининг раис аъзосининг фазилатлари ва қобилиятлари ҳам жа-миятнинг бошқа аъзоларининг фазилатлари ва қобилиятларига нисбатан аъло бўлади [5, 11].

Инсон танасидаги раис аъзо – юрак бошқа аъзоларни бошқариб, улар ишида хато ва нуқсонлар пайдо бўлса, йўлга солади, бирор қуйидаги аъзонинг ишида камчилик бўлса, юрак уни созлаб тузатади. Шаҳар (давлат) жамоаси – жамиятининг раиси ҳам аввало ўз вазифасини бажаради, айна вақтда бошқа аъзоларнинг ҳам соғ-саломатлигини, яхши ишлашини назорат қилиб туради. Жамият аъзоларидан бирортаси камчиликка йўл кўйса, раис унинг хатосини тузатиб, йўлга солади. Барча жонли мавжудотларда бош аъзога яқин аъзолар қуйидаги аъзоларга раҳбарлик қилганидай, шаҳар (давлат) бошлиғи – раисга яқин жамият аъзолари (мансабдорлар) ҳам ўзларидан қуйидаги жамият аъзоларига раҳ-барлик қиладилар. Раисга яқин раҳбарларнинг ишлари кейинги раҳбарларнинг ишларига нисбатан шарафлироқ, ва муҳимроқ, қуйидаги раҳбарларнинг ишлари эса оддий хизмат-чиларнинг ишларидан шарафлироқ ва муҳимроқдир. Ўз ихтиёри билан шаҳар давлат фаровонлиги учун хизмат қилувчи жамият аъзоларидан раисга яқинроқлари шон-шавкат-ли ишларни бажарадилар, жамиятнинг булардан қуйироқ даражали аъзолари шон-шавка-ти камроқ ишларни бажарадилар, энг қуйи даражадаги жамият аъзолари эса энг кичик ишларни бажарадилар. (Фаробий бу фикрларида ижтимоий тенгсизликни ҳимоя қилган бўлиб кўринади. Аслида ҳам жамиятнинг турли аъзоларининг мавқеи ҳам, фазилатлари ва қобилиятлари ҳам тенг эмасдир. Қонунлар олдида турли раҳбарлар ва фуқаролар тенгдирлар – ижтимоий тенглик инсон ҳуқуқлари соҳасида талаб этилади).

Жамият қуйи табақаларининг ишлари кичиклигининг сабаби ё уларнинг паст мав-қеи билан боғлиқ ёки (масалан, инсон танасида сийдик қопи ва ичаклар кичик иш қилса-лар ҳам, буларнинг ишлари инсон софлигини сақлаш учун жуда фойдалидир) ёки баъзи аъзоларнинг иши бошқа аъзоларнинг ишига нисбатан кам фойдалироқ ёки энгилроқ экан-лигидандир. Бу фикрлар шаҳар (давлат) жамиятига ҳам, ҳар қандай жамият бирлашмала-рига ҳам тааллуқлидир. Шаҳар (давлат) жамиятининг барча таркибий қисмлари бир инсон вужудининг турли аъзолари фаолияти каби ўзаро мувофиқлашган, уйғунлашган, тартибли, тизимлашган бўлиши зарур. Табиий мавжудотлардаги мутаносиблик шаҳар (давлат) жамиятида ҳам бўлиши зарур. Жамиятнинг барча аъзолари ҳар бири ўз мавқеи-даги ишлари, ҳаракатлари билан шаҳарнинг биринчи бошлиғининг (давлат, мамлакат фаровонлигини ошириш йўлида) мақсадини амалга оширишда ўз хиссаларини кўшиш-лари керак.

Жамиятда адолатли қонунларга амал қилинганида, жамият ва шахс муносабатлари позитив, конструктив, ижобий бўлганида, зиддиятлар ва қарама-қаршилик минг йиллар давомида тўпланган тажриба, миллий анъана ва урф-одатларга мувофиқ ҳал этилганида шахс-камолотга, жамият-тараққиётга эришади.

Жамиятда шахс якка ҳолда бахт-саодатга эришолмайди. Қадим-қадим замонлардан инсонларнинг ҳаётий эҳтиёжлари кўпайиши, уларни қондириш учун жамият аъзолари бир-бирининг касб-хунарларига муҳтожлиги, яъни эҳтиёж сезиши инсоният жамиятини ва давлатни келтириб чиқарганидай, якка инсон бахт-саодати учун ҳам жамият ва уни адолатли қонунлар асосида бошқарувчи давлатнинг ёрдамига муҳтождир. Ўз навбатида давлат, жамият равнақи учун ҳам айрим индивидлар, шахсларнинг меҳнати, ақлий қобиляти, касб-хунар, санъатлардаги маҳорати зарур бўлади.

Форобий фалсафий меросининг энг қимматли томонларидан бири шундаки, у ҳар бир замондаги, давлат, жамият ҳаётининг маънавий соғломлиги, мусаффолиги фуқароларнинг илғор, ватанпарварлик, адолатпарварлик, инсонпарварлик руҳидаги дунёқараши билан ахлоқий, маънавий бойлиги ёки янглиш дунёқараши, маънавий қашшоқлиги билан боғлиқдир. Форобий фикрича, ҳақиқат йўлини танлаш ҳар бир инсоннинг хулқидаги яхши хислатларга, фазилатларга боғлиқдир. Чин инсон эзулик (яхшилиқ), адолат, ҳақиқат йўлини танлайди. Инсоннинг барча ишлари, хатти-ҳаракатлари, ақлий қувватлари гўзал, эзгу мақсадларга йўналган бўлса, уни оқил ва фозил инсон дейдилар. Агар инсон ақлий қобилятларини ёвузлик, ёмонлик учун сарф қилса, уни айёр, маккор одам, дейдилар [5, 134].

Инсонлар ҳаётида, тақдирида илғор дунёқарашнинг буюк аҳамияти ҳақидаги Форобийнинг назарий фикрлари инсон учун юксак маънавият зарурлиги ғояси бугунги истиқлол шароитида ҳам жуда қимматлидир.

Форобий асарларида шахс камолоти, жамият ва шахс масалалари алоҳида ўрин эгаллайди. Унинг асарлари тасниф этилганда, сиёсат илми, “шаҳар ҳақидаги илм, шаҳарни бошқариш илми”, яъни “илми ал маданый” юриспруденция (фикх) ва мусулмон теологияси (илми калом) хусусида билдирган фикрлари ҳам ўз даврига нисбатан илғор қарашлардан иборат эди. Бинобарин, унинг фалсафий таълимоти, ижтимоий-ахлоқий, сиёсий масалаларни рационалистик позициядан туриб тушунтириши, мантикий далиллаши, изчиллиги билан ажралиб туради [8, 114].

Хуллас, Форобий инсон камолотида таълим-тарбияга, нарсаларнинг моҳиятини, ҳақиқатини билишга катта эътибор беради. Ҳақиқий бахт-саодатга етишиш йўлларини кўрсатади. Форобий бу нарсаларни (яъни илми яқинияни) билишни истамаган одамлар камолотга эришолмаслигини айтади. Бу фикр самовий, илоҳий билимларга ишонмайдиган одамлар ҳақида айтилган. Бу фикрлар шахс эрки ва унинг иродаси, истак-хоҳиши, имон-инсофи, виждони ҳақидаги баҳсларга дахлдордир. Ўзининг тор манфаати, ғаразли мақсади, хою ҳаваси йўлида ҳеч нарсдан тоймайдиган кимсалар, очкўз ва мансабпараст хокиму ҳукмдорлар, гарчи ўзларини илм-маърифатли, зиёли ва олижаноб қилиб кўрсатсалар-да, бахт-саодат нималигини тушунмаган, унга эришишни мақсад қилиб олмаган кишилардир. Форобий назарида, жамиятда таъсир ва акс таъсир инсонлараро муносабатларни белгиловчи энг кучли омиллардандир. Бошқача айтганда, жамиятда кишиларнинг ўзаро муносабатлари, уларнинг хатти-ҳаракатлари ғоят муҳим аҳамиятга эга бўлиб, улар бошқаларга кучли таъсир этади.

#### **Фойдаланилган адабиётлар**

- 1.Абу Наср Форобий. Фозил одамлар шахри. – Т.: Халқ мероси, 1993.
- 2.Абу Наср Форобий. Арасту фалсафаси // Форобий. Фозил одамлар шахри. – Т.: Халқ мероси, 1993.
- 3.Аристотель. Риторика // Античные риторика. – Москва: Изд. МГУ. 1978.
- 4.Аристотель. Большая этика. – Т.: Миллер таржимаси // Сочинения в 4-х томах. Том 4, – М.: Мысль.

5. Абу Наср Форобий. Фазилат, бахт-саодат ва камолот ҳақида. – Т.: Ёзувчи. 2002.
6. Фараби. О достижении счастья // Фараби. Социально-этические трактаты. – Алма-Ата, 1972.
7. Фараби. Гражданская политика // Фараби. Социально-этические трактаты. – Алма-Ата, 1972.
8. Хайруллаев М. Мироззрение Фараби и его значение в истории философии. – Т.: Фан, 1967.

#### **РЕЗЮМЕ**

Мақолада Абу Наср Форобийнинг инсоният тарихида жамиятнинг келиб чиқиши, унинг моҳияти ва давлатни бошқариш тўғрисида илмий қарашлари тизими таҳлил қилинган. “Шаҳар”, “жамият” ва “давлат” тушунчаларининг мазмун-моҳияти ҳамда уларнинг адолатли жамият бошқарувида тутган ўрни ҳақида фикрлар ёритилган. Шунингдек, мақолада адолатли жамият пайдо бўлишининг табиий-ижтимоий сабаблари очиқ берилган. Жамият ва шахс муносабатларининг позитив томонлари илмий-назарий жиҳатдан асослаб берилган.

#### **РЕЗЮМЕ**

В данной статье рассматриваются взгляды великого мыслителя Абу Насра Фараби на вопрос о справедливом управлении обществом. Научно обоснованы такие понятия как, “город”, “общество”, “государство” и место этих понятий в управлении справедливым обществом. Также в статье раскрыты естественно-социальные причины возникновения справедливого государства, обоснованы позитивные стороны отношений общества и личности с научно-теоретической точки зрения.

#### **RESUME**

This article is devoted to the philosophical problem of righteous govern of the society. It presents the views of the great thinker Abu Nasr Farabi. It is given the rational of the decision in the terms of “city”, “society”, “state” and how these notions influence to the government of a state. Also it is disclosed social causes of appearance righteous govern of the society, given positive sides attitude among society and person with scientifically-theoretical points of view.

*Наирга фалс.ф.д. С.Чориев тавсия этган*

NEMIS TILIDA FRAZEOLOGIZMLAR KLASSIFIKATSIYASI

Ramozonova G.I., Quvonova Sh.O. (QarDU)

**Tayanch soʻzlar:** *turgʻun birikmalar, frazeologik birikmalar, semantik klassifikatsiya, atama, juft soʻzlar, idioma, hikmatli soʻzlar, matal, maqol.*

**Ключевые слова:** *устойчивые сочетания, фразеологизмы, семантическая классификация, термины, парные слова, идиомы, пословицы, поговорки.*

**Key words:** *stable combinations, phraseological units, semantic classification, terms, paired words, idioms, proverbs, sayings.*

Har qanday tilning lugʻat boyligi faqat yangi soʻzlar yasalishigagina emas, balki yangi iboralar, turgʻun birikmalar hisobiga ham son jihatdan (quantitativ), ham sifat jihatidan (kvalitativ) boyib boradi. Hozirgi kunda nemis va oʻzbek tillarida frazeologiya termini ikki maʼnoda qoʻllanilmoqda.

1. Die Gesamtheit aller stehenden Wortverbindungen (Phraseologismen) -tildagi frazeologik birikmalarning jami.

2. Der Zweig der Sprachwissenschaft, der sich mit der Erforschung stehender Wortbindungen befaßt - turgʻun iboralarni oʻrganuvchi soha, fan.

Ikki yoki undan ortiq komponentdan tashkil topgan, yaxlit frazeologik maʼno anglatuvchi turgʻun til birligi frazeologizm yoki frazeologik birikma (ibora) deyiladi. Gʻarb tilshunoslari orasida birinchilardan boʻlib F. Sosyurning shogirdi Sh.Balli frazeologiya terminini 1905-yili qoʻllagan va frazeologizmlarni stilistik nuqtai nazardan tilning ifoda birligi sifatida talqin qilgan. XX asrning ikkinchi yarmida tilshunoslar tomonidan koʻplab tillarning frazeologik birikmalari tadqiq qilindi. Bunga asosiy turtki sifatida akademik V.V.Vinogradovning 1946-1947-yillarda eʼlon qilingan ilmiy izlanishlarini tilga olib oʻtish lozim.<sup>1</sup> Olim rus tili frazeologiyasini semantik klassifikatsiya qildi. Ushbu oʻrinda ingliz tili frazeologiyasi tadqiqotchilari N.N.Amosova, A.V.Kunin, nemis tili frazeologiyasi tadqiqotchilaridan I.I.Chernshyova, A.D.Rayxshayn, fransuz tili frazeologiyasi tadqiqotchilaridan M.I.Retsker kabi olimlarning nazariy amaliy izlanishlarini alohida taʼkidlab oʻtish lozim.

Tillardagi turgʻun iboralarning ilmiy tasnifi birinchi navbatda frazeologizmlarga berilgan atamalarni tartibga solish bilan boshlanmogʻi zarur. Chunki soʻnggi yillarda tilshunoslikda tilning ushbu noyob hodisasi bir qator yangi-yangi atamalar bilan nomlab kelinmoqda. Masalan, Idiome, ideomatische Wendungen kabi klassik terminlar bilan bir qatorda stehende, starre Wortverbindung, Phraseologismus va b. Albatta, bunday holat turgʻun iboralarning semantik, struktural va funksional nuqtai nazardan murakkabligi bilan izohlanadi. Shu sababli ham frazeologizmlar struktural-semantik, semantik, stilistik, kompleks, gapdagi sintaktik funksiyasi va boshqa prinsiplar asosida klassifikatsiya qilib kelingan.

Frazeologizmlarning struktural-semantik prinsip asosidagi klassifikatsiyasi anʼanaviy klassifikatsiya boʻlib, Yevropa tilshunosligida ham qoʻllanib kelinadi. Ushbu prinsipga asosan frazeologizmlar quyidagi guruhlariga boʻlinadi: Wortpaare, Ideome, geflügelte Worte, Sprichwörter.

Wortpaare (Zwillingsformeln) –juft soʻzlar-bir xil soʻz turkumiga tegishli birliklardan tashkil topgan turgʻun frazeologik maʼnoli iboralar. Masalan, *Mann und Maus, fix und fertig, Schritt für Schritt, Stunde um Stunde, mit Mühe und Not, Rat und Tat, mit Mann und Maus, weit und breit* u.a.

<sup>1</sup> L.W.Scheweljowa.Lexikologie der deutschen Gegenwartssprache.Vorlesungen. – M., 2004.

*Idiome-idiomalar* termini grek tilidan olingan bo'lib, *ideos- eigentümlich*, original ma'nolarini ifodalaydi. Ideomalar turg'un iboralar bo'lib, voqea, hodisa va predmetlarni ifodali tasvirlash maqsadida ishlatiladigan, ma'nosi ularni tashkil qiluvchi komponentlar ma'nolari yig'indisidan kelib chiqmaydigan, yangi frazeologik ma'no kasb etuvchi til birligidir.

Geflügelte Worte- hikmatli so'zlar- turg'un iboralarning o'ziga xos alohida turi hisoblanadi. Hikmatli so'zlarni o'tmish donishmandlari, zamonamizning atoqli arboblari keltirgan aforistik mulohazalar, shiorlar, luqmalar, sitatlar tashkil etadi.

Ta'kidlab o'tganimizdek, V.V.Vinogradovning rus tili frazeologizmlari asosida yaratilgan semantik klassifikatsiyasi ko'plab tillardagi turg'un birikmalar tasnifini shakllantirishda katta ahamiyatga ega bo'ldi. Aniqroq aytganda, olim yaratgan klassifikatsiya vositasida frazeologizmlarning boshqa tillarda ham uch guruhi mavjudligi isbotlandi. Ushbu klassifikatsiya nemis va o'zbek tili frazeologiyasiga ham tatbiq etilgan. Bunga ko'ra ular quyidagicha tasniflangan:

1) *Phraseologische Zusammenbildungen*- frazeologik chatishmalar. Ushbu guruhga to'la ko'chma ma'noga ega bo'lgan, semantik jihatdan qismlarga ajralmaydigan va umumiy ma'nosi birikmani tashkil etuvchi komponentlarning leksik ma'nosidan kelib chiqmaydigan til birliklari kiradi.

Masalan, nemis tilida: mit Kind und Kegel-mit dem ganzen Haushalt

o'zbek tilida: qovun tushirmoq, daqyonusdan qolgan, anqoning urug'i.

2) *Phraseologische Einheit*- frazeologik birlik. Ushbu guruhga yaxlit ko'chma ma'noga ega bo'lgan iboralar kirib, frazeologik chatishmalardan farqi shuki, ularning umumiy ma'nosi tashkil etuvchi komponentlar ma'nosidan kelib chiqishi mumkin. Nemis tilida: große Augen machen- sich erstaunen, Stroh im Kopf haben- leichtsinnig sein. O'zbek tilida: og'zi qulog'iga yetmoq, to'nini teskari kiymoq.

3) *Phraseologische Verbindungen*- frazeologik birikmalar. Ushbu guruhga qisman ko'chma ma'noga ega bo'lgan, ma'no motivatsiyasi mavjud, sintaktik nuqtai nazardan tarkibiy qismlari osongina ajratilishi mumkin bo'lgan birikmalar kiradi. Bunday frazeologik birikmalar komponentlari sinonimlar bilan almashtirilishi ham mumkin. Masalan, nemis tilida: Steine in den Weg werfen (rollen, legen); Achtung haben (genießen). O'zbek tilida: g'ashiga (ko'ngliga) tegmoq, tosh (gap) otmoq.

Germanist olimi I.I.Chernishyova nemis tili barcha turg'un so'z birikmalarini umumlashtiruvchi "устойчивы словесные комплексы" – feste Wortkomplexe-termini bilan nomladi. An'anaviy semantik, struktural va funksional klassifikatsiyalarni rivojlantirib, I.I.Chernishyova nemis tili frazeologiyasini kompleks kriteriy asosida tasnif qilishni taklif qildi<sup>1</sup>. Darhaqiqat olimi turg'un so'z birikmalarining bir vaqtining o'zida ham Grammatik, ham semantik, ham stilistik xususiyatlarini inobatga oluvchi kompleks kriteriyalarni ishlab chiqdi. Bunga ko'ra bir tomondan frazeologizmlarning so'zdan farqi aniqlansa, ikkinchi tomondan ularni frazeologik xususiyatga ega bo'lmagan turg'un so'z birikmalaridan ajratib olish uchun xizmat qiladi. Bu kriteriyalar quyidagilardir:

1. Grammatik(sintaktik) strukturasiga ko'ra (der grammatischen, syntaktischen Struktur nach):
  - a) so'z birikmasi (Wortverbindungen);
  - b) predikativ birikma va gaplar (prädikative Verbindungen und Sätze)
2. Bog'lanish uslubiga ko'ra (der Verknüpfungsart der Komponenten nach)
3. Tashkil qiluvchi qismlar ma'nosi o'zgarishi ta'sirida yasalgan birikmalar

Birinchi kriteriyaga ko'ra frazeologizmlar so'zdan farqlanadi, ya'ni ular strukturaviy jihatdan kamida ikki komponentdan iborat bo'lib, so'z birikmasi yoki gapga teng.

Ikkinchi kriteriy bo'yicha frazeologizmlar yasallish usuliga qarab farqlanadi. Bunga ko'ra frazeologizmlar quyidagi guruhlarga bo'linadi:

<sup>1</sup> Stepanowa M. D., Tschernischewa I. I. Lexikologie der deutschen Gegenwartssprache. – M., 1986.

a) yagona, o'zgaras (singular) komponentlarning bog'lanishi orqali yasalgan birikmalar –ins Wasser fallen, blinder Passagier, mit Haut und Haar, viele Köche verderben den Brei;

b) qator, ketma-ket (serielle) bog'lanish orqali yasalgan birikmalar –blinder Haß, Zorn, blinde Wut, Gier, Leidenschaft, blindes Fenster, Knopfloch, blinde Tasche (vorgetäuscht), Achtung, Verehrung, Vertrauen genießen.

c) Modellar vositasida (modellerte Bildung) yasalgan birikmalar-Aufnahme finden, Eile haben, eine Seele von einem Menschen.

Uchinchi kriteriy bo'yicha turg'un so'z birikmalarining ma'no xususiyatlari uch xil faktorning o'zaro munosabati ta'sirida farqlanadi:

a) tashkil qiluvchi barcha yoki biron component ma'nosi o'zgarishi orqali yasalgan birikmalar -ins Wasser fallen, blinder Passagier.

b) Komponentlarning o'z leksik ma'nosi asosida yasalgan turg'un so'z birikmalari -der Nahe Osten, der Ferne Osten.

c) Tipik strukturalar, turg'un hamda o'zgaruvchan komponentga ega bo'lgan birikmalar - Aufnahme finden, Eile haben.

Ushbu kriteriyalar asosida nemis tilida quyidagi to'rt tipdagi turg'un so'z birikmalari farqlanadi:

I. Phraseologismus bzw. Phraseologische Einheit-frazeologizm yoki frazeologik birlik. Ushbu guruhga erkin so'z birikmalari komponentlari ma'nolari o'zgarishi asosida yasalgan turg'un so'z birikmalari kiradi. O'z strukturasi ko'ra frazeologik birikmalar quyidagi tiplarga bo'linadi:

1. Verbal frazeologik birikmalar (verbale phraseologische Einheiten) –jmdm. Einen Bären aufbinden –“jmdn. belügen”, den Mund halten –“schweigen”.

2. Juft so'zlar (Zwulingsformeln) –Freund und Feind-“alle”, Schritt für Schritt-“allmählich”, Hand in Hand-“zusammen”, alt und jung- “alle”.

3. Komparativ frazeologizmlar (comparative Phraseologismen)- schlafen wie ein Sack-“tief schlafen”, dumm sein wie Bohnenstroh-“sehr dumm sein”.

II. Festgeprägte Sätze-turg'un gap shaklidagi frazeologik birikmalar tarkibiga struktura jihatidan predikativ birikma hamda gapga teng iboralar kiradi. Umumiy frazeologik ma'no leksik ma'no kengayishi, metaforik yoki metonimik ko'chish orqali amalga oshiriladi va quyidagicha shakllanadi:

1. Matallar –sprichwörtliche Redensarten: da liegt der Hund begraben-“der Kern der Sache”, das macht auch den Kohl nicht fett –“das nützt auch nichts”.

2. Maqollar-Sprichwörter: es ist nicht alles Gold, was glänzt, man soll den Tag nicht vor dem Abend loben, Nachrat –Narrenrat.

3. Undovli iboralar-Interjektionen: ach, du, grüne Nenne!-“erstaunen”, Ach, du heiliger Schreck! Ach, du Schreck! (salopp) –Aufruf des Schreckens.

4. Mantiqiy birliklar –logische Figuren: ushbu guruhga asosan metaforik ma'noga ega bo'lgan miniatyur birikmalar –grotesk (Grotteske), paradoks (Paradoxe), giperbole (Hyperbel), litota (Litotes), kinoya (Ironie) lar kiradi.

Masalan, Wer A sagt muß auch B sagen

Wie der Abt, so die Brüder

III. Phraseologische Verbindungen-frazeologik birikmalar. Ushbu guruhga o'zgaras, yagona (singular) komponentlarning birikuvini orqali yuzaga kelgan birikmalar kiradi. Ular o'z ko'chma ma'nolarini yagona bog'lanish orqali amalga oshiradi. Bunday birikmalar analitik ma'noga ega. Masalan. blinder Passagier-“ein ohne Fahrschein fahrender Mensch”

IV. Kompleks kriteriyalar asosida I.I.Chernshyova yuqorida ko'rsatilgan frazeologizmlar tiplaridan farqli bo'lgan “устойчивые словосочетания нефраzeологического типа”<sup>1</sup> “frazeologik xususiyatga ega bo'lgan turg'un so'z birikmalari” ni alohida guruhga ajratadi:

<sup>1</sup> Stepanowa M. D., Tschernischewa I. I. Lexikologie der deutschen Gegenwartssprache. – M., 1986.



1. Leksik birliklar-lexikalische Einheiten-birikmani tashkil qiluvchi komponentlarning leksik ma'nosi asosida umumiy nominatsiyaga ega bo'lgan turg'un so'z birikmalaridir. Masalan, die Vereinten Nationen.

2. Frazeologiyalashgan birliklar –phraseologisierte Einheiten-turg'un so'z birikmasining biron komponenti ko'chma ma'noli bo'lib, bir qator aniq semantik guruh bilan birlashgan holda yasalgan birliklar: etw.einer Besichtigung

Bu iboralarning frazeologizmlardan farqi shundaki, ular yagona, o'zgarmas birikma emas, balki qator bog'lanish orqali yasalgan birikmalardir.

3. Modellastirish vositasida yasalgan (tipik) iboralar tildagi ma'lum struktural-semantik model asosida yuzaga keladi. Bu tarkibga nemis tilidagi analitik hamda Grammatik-stilistik konstruksiyalar vositasida yasalgan turg'un so'z birikmalari kiradi. Masalan, jmdn.zur Ruhe bringen

Ushbu guruhlarning ba'zilari, masalan, frazeologik birliklar, frazeologizmlarga yaqin bo'lsa-da, ularning asosiy xususiyatlariga ega emaslar. Shuning uchun ham ular frazeologik iboralar qatoriga qo'shilmaydi.

#### Foydalanilgan adabiyotlar

1. Stepanowa M. D., Tschernischewa I. I. Lexikologie der deutschen Gegenwartssprache. – M., 1986.
2. Iskos A., Lenkova A. Deutsche Lexikologie. – L., 1970
3. Lewkowskaja K.A. Lexikologie der deutschen Gegenwartssprache. – M., 1968.
4. Umarxo'jaev M. K. Nazarov. Nemischa-ruscha-o'zbekcha frazeologik lugat. – T., 1994.
5. Umarxo'jayev M. Olmon tili leksikologiyasi va frazeologiyasi. Andijon, 2010.

#### РЕЗЮМЕ

Maqolada frazeologizmlar klassifikatsiyasi batafsil yoritilgan. Misollar keltirilgan va tahlil qilingan.

#### РЕЗЮМЕ

В статье освещена классификация фразеологизмов. Приведены примеры и сделан их анализ.

#### SUMMARY

In this article the classification of frazeologisms are represented fully. Examples are given and analyzed.

*Наширга доц. Ф.Хўжаев тавсия этган*

## DIFFICULTIES IN TEACHING BUILDING CONSTRUCTION TERMS IN HIGHER INSTITUTIONS AND THEIR OVERCOMING

Saloydinova N. Sh. (TIACE)

**Key words:** *conversation, pronunciation, specialty, comprehension, terms, comparative.*

**Tayanch so'z va iboralar:** *muloqot, talaffuz, tajriba, mutaxassislik, anglab o'qish, termin, qiyosiy tahlil.*

**Ключевые слова:** *разговор, произношение, специальность, осознание, термин, сравнительный анализ.*

Nowadays the crucial issues concerning standardization, unification, normalization and terminology inventory, compiling terminological dictionaries, which could completely, the needs of experts working in various areas of science and technology-are important for the field of knowledge studies.

Clarification, definition, revision of the meanings of terms and ascertainment of their cognitive meaning are most actual topics, which determines the progress scientific study. At building up a term system of any sublanguage is necessary to distinguish the sphere of terms fixing and terms functioning. To sphere of terminology fixing O. Vjuster refers special dictionaries, terminological state standard specifications, collections of recommended terms, etc. Such conditions where terms exist separately. He refers the scientific speech, the special scientific literature,

broad sense of this word, to the sphere of terms functioning. For construction of term system is necessary to have pre-terms, units at level of functioning of terms, to unite to essential signs.

It is important that teaching a foreign language represent a foil for reflection that can help teachers become conscious and aware of the thinking that underlies their actions. This is especially important for the teachers- to be who come to classes to be taught how to teach. As we know they come to teacher training with some ideas about the teaching / learning process formed during the years they have spent as students themselves. (Lotrie, 1975: 22) Also that the major purpose of teacher education is “to help the teachers make the text explicit” (Schulman, 1987: 17; Larsen-Freeman, 1998: 7, Larsen-Freeman, 2000: ix) When teachers are exposed to different methods and asked to reflect on their principles and actively engage with their techniques, they can become clear about their reasons for doing something or believing in something. As they become aware of their own fundamental assumptions, values and beliefs, the teachers-to be can choose to teach differently from the way they were taught. (Larsen-Freeman, 2000: ix)

As for the official setting English language experience, the teaching / learning process characteristics, as the data from all the three sources shows, tend to represent the same recurrent pattern. In both situations –in 3rd and 5th grade context- the students experienced a similar lesson outline- the teacher would introduce a text to be read aloud and translated and the words were written on the board with their Uzbek translation. In most cases, this was followed by explicit grammar presentation, reading comprehension questions and / or grammar exercises. The texts were first made of short dialogues which were to be read aloud, translated and sometimes learnt by heart and / or acted out as role plays. In the senior grades the texts also included narrative and specific texts of different kinds. The terminology was sometimes introduced through pictures and stories, but more often, after reading the dialogues the teacher would write down the new words on the board and their translation. The students were then asked to copy them and learn by heart at home. The language of the classroom was mainly the English language and many students believe that it should have been so “because we had just started learning English. There should be direct interaction and conversation with the teacher in English.” Some students remember doing a kind of debate once or twice in the senior years of elementary school.

The homework included copying the texts from the textbook a couple of times with or without translation, answering reading comprehension questions or doing grammar exercises and looking the unknown words up in the dictionary and writing them with translation in the notebooks. Some pupils had a variation of this to be done in the activity book. In the official setting there was rarely any personalization of homework and seldom any essays. In fact, some of all students commented that their first essays in English were written no sooner than at University. The vocabulary was introduced by teacher writing it on the board with the translation and in most cases the pronunciation. More than three fourths of students also had to copy the words and learn them by heart at home. The comment of most students about the drawbacks of their experience refers to the limited vocabulary and not learning chunks of language and different expressions. The typical evaluation was achieved through grammar fill-in the gaps exercises, translating the sentences from and into English which cover a certain point in grammar, dictations and reading aloud and translating. As for listening exercises, there is no evidence that the listening exercises were actually done in order to practice just the listening skill. The students would mostly read the texts / dialogues which include terms of architecture or engineering as they were played on the tape and in some cases repeat them or just read and listen without any task at all. The culture also should be introduced through teacher telling students about their visit to an English speaking country.

The nature of specific text which contain terms is obviously important – a first distinction must be drawn here general and technical texts. We will insist on the peculiarities of technical (specialized) translations, due to the challenges they might pose to translators: “we ought to mind that there are certain features to the specialized texts, features that have an impact on such

texts are to be translated. Therefore, specialized writing is the production of non-literary, technical and engineering texts designed for use in a specific field or discipline. Such texts usually contain terminology and concepts particular to the field and often follow conventional formats. They use specialized concepts and writing conventions of different fields of knowledge". The need to have translation specialists has increased significantly with the development of the modern world.

The translator's task has changed accordingly, becoming more complex so as to represent accurately the variety of input material to be translated in the best possible way: "the evolution of society and the social choice of globalization have placed greater emphasis on the socio-cultural need for translation, also reflected in the subsequent transition to a more media-oriented society as compared to the traditional press-oriented one". The present study aims to verify a series of assumptions regarding the work of technical and engineering translators under various aspects. Also the role of cross-cultural communication has considerably increased in the modern world. It is of great importance in practice of teaching English as a foreign language too. And learning a different culture allows achieving a considerable progress in an interlingual dialogue. Taking into account the cultural traditions and the world view, as well as the moral values in education helps to optimize the process of teaching a foreign language. And modern researchers pay attention to this (Chakanova, Karpykbaeva, Beisembaeva and Oshakbaeva, 2014). Teaching English engineering terms in an Uzbek and Russian audience is connected with specific difficulties caused by great difference of the languages. Non similarity of the languages on the lexical level gives an idea of difficult understanding of the meaning of separate Uzbek and Russian terms of specific words. Therefore a teacher of English as a foreign language faces with specific problems. Their solution requires the use of certain lingvodidactic techniques. Thus the main method of teaching is not only a comparative method, but a method of a componential analysis as well. Due to this method similarities and differences in the semantics of the related lexemes of the English origin are clearly revealed. When teaching the lexical structure of the English language to Uzbek and Russian speaking students a teacher has to solve a number of problems. They include establishing the reasons for similarities in the two non-related languages, understanding the need to consult special dictionaries and other reference books in the study of the meaning of such terms, clarifying the factors that caused semantic divergences within separate groups of words, searching for the ways of overcoming the difficulties in teaching language. The lexical background of the words of common origin is another important aspect. It is to do with additional meanings having developed in a word and determined by a social and cultural background which helps to fully represent a concept. This approach determines the relevance of a linguocultural method in research of the semantics of a word that promotes complete understanding of the meanings of words by foreign students. Taking into account a specific character of language units is one of the major tasks facing the teacher of English as a foreign language.

The educational process of learning English as a foreign language in an Uzbek and Russian speaking class. The purpose of teaching the English specific terms should be a formation of a word meaning in a foreign student's mind as full as it is represented in the mind of a Russian and Uzbek native speaker. Such an approach should increase an interest in learning Russian. The Comparative aspect and the orientation to students' native language is extremely necessary, as they promote convenient and adequate description of lexical units allocated for educational purposes. A Contrastive description of the terms and vocabulary, the establishment of possible correspondences of lexical units in closely related languages is an important part of the English speech practice in the Uzbek and Russian audience. Such words become a research material, their semantics either completely or partially coinciding in different languages that requires special commenting from a teacher to increase a linguistic competence of students. When learning a foreign language many difficulties appear due to the so-called interference. The nature of this

phenomenon is a perception of the units of a foreign language through a native language and culture which can lead to misunderstanding (Gasek, 2010)

### References

1. Budagov, R., A (1974). Man and his language - Moscow: MSU Publishing house.
- Chakanova, S., Karpykbaeva, A., Beisembaeva, S., Oshakbaeva, Z., (2014). Methodological system of technology of communicative teaching to the lexical aspect of the Russian language - Life Science Journal. Volume 11, Issue SPEC.ISS.1, pp 163-165.
2. Koptilov, V. (1962). Interlingual homonyms and issues of translation - Herald of KSU, Philology. Issue 2. № 5, pp 91-94.
3. Krushevsky, N., (1998). Essay of science about language. Selected works on linguistics - Moscow: Heritage, pp 96-222.
4. Lobkovskaya, L., (2012). About a concept of interlingual homonymy (to the problem of the term “translator’s “false friends”) - Herald of Chelyabinsk State University. Issue 20 (274). Philology. Art criticism. Issue 67, pp 79-87.
5. Shertsl, V. (1883). About words with opposite meanings (or about so-called enantiosemy) - Philological notes. Issue V-VI. Voronezh, pp 1-39.

### SUMMARY

The article deals with the specific character of the educational process connected with studying of English as a foreign language for specific purpose to Uzbek and Russian speaking audience. To learn them in the best way it is necessary to establish the reasons for such non-similarities, to define the character of semantic differences within separate groups of words.

### PEZIOME

Mazkur maqolada hozirgi kunda dolzarb bo`lgan masalalardan biri bo`lmish oliy ta`limda qurilish yo`nalishida tahsil olayotgan talabalarga ingliz tili terminlarni uzbek va rus guruhlariga o`rgatish masalalari va yechimlariga bag`ishlangan. Til o`rgatishdagi qiyinchiliklar va ularni bartaraf etish yo`llari yoritilgan.

### PEZIOME

В статье рассматривается обучающий процесс связанный с обучением строительно-технической терминологии английского языка, как иностранный язык в узбекских и русских группах. Необходимые усовершенствованные пути обучения терминов двух и совсем различных языков.

*Recommended for printing by prof. B. Mengliev*

БОШЛАНҒИЧ СИНФЛАРДА ФРАНЦУЗ ТИЛИ ДАРСЛАРИНИ ТАШКИЛ  
ЭТИШДА ЎЙИНЛАРНИНГ АҲАМИЯТИ

Жўрақобилова Х. (ҚарДУ)

**Таянч сўз ва иборалар:** *ўйин, коммуникатив ўйин, интерактив метод, таълим технологиялари, технологик ёндашув, ақлий ҳужум, компетенция, мулоқот, эстетик ўйин, поэтик ўйин.*

**Ключевые слова:** *игра, коммуникативная игра, интерактивный метод, технологии обучения, технологический подход, мозговой штурм, компетенция, общение, эстетическая игра, поэтическая игра.*

**Key words:** *game, communicative game, interactive method, educational technologies, technological attitude, mental attack, competency, conversacion, esthetic game, poetic game.*

Мамлакатимизда истиқлолнинг илк йилларидан юксак билимли ҳамда интеллектуал ривожланган баркамол авлодни тарбиялаш давлатимиз сиёсатининг диққат марказида бўлди. Шу мақсадда мамлакатимизда таълим соҳасини босқичма-босқич, аниқ мақсадга йўналтирилган ҳолда ислоҳ қилиш бўйича узоқни кўзлаган дастурлар изчил амалга оширилмоқда.

Замонавий педагогик ва ахборот-коммуникация технологияларидан фойдаланган ҳолда чет тилларини ўқитишнинг илғор услубларини жорий этиш, ёш авлодни чет тилларга ўргатиш, шу тилларда эркин сўзлаша оладиган мутахассисларни тайёрлаш тизимини тубдан такомиллаштириш ва халқаро ҳамкорлик ва мулоқотни ривожлантириш учун имкониятлар яратиш мақсадида Ўзбекистон Республикаси Президентининг 2012 йил 10 декабрда «Чет тилларни ўрганиш тизимини янада такомиллаштириш чора-тадбирлари тўғрисида»ги ПҚ-1875-сон Қарори қабул қилинди. Бу қарор ўз вақтида қабул қилинган қарор бўлиб, чет тили ўқитувчиларининг олдида янада масъулиятли вазифаларни кўйдики, бу аввало уларнинг касбий тайёргарлик даражасини ривожлантириш, илғор хорижий тажрибаларни ўрганиш ҳамда чет тилларини ўқитишда замонавий таълим технологияларидан фойдаланиш, чет тилларини ўқитиш сифати ва даражасини мунтазам равишда ошириш, хорижий тил ўқитувчиларининг малакасини ошириш жараёнини такомиллаштириш ва уларнинг касбий-инновацион тайёргарлигига қўйиладиган замонавий талабларни ёритишдан иборатдир.

Мазкур Қарорнинг ижросини таъминлаш мақсадида ўтган давр мобайнида мамлакатимизда кўплаб амалий ишлар амалга оширилди. Жумладан, умумий ўрта таълим мактабларида 1-синфдан бошлаб чет тилларини ўқитиш жорий этилди. Чет тилларини 1-синфдан бошлаб ўргатишнинг жорий этилишини назарда тутган ҳолда яратилган Давлат таълим стандартлари асосида 1-9-синфлар учун ўқув дастурлари ҳар бир чет тили бўйича алоҳида-алоҳида яратилди, бунда 5-9-синфлар учун амалдаги ўқув дастурларини такомиллаштирилиб, ўрта махсус, касб-хунар таълими Давлат таълим стандартлари, ўқув дастурлари билан узлуксизлиги ва узвийлигини таъминлаган ҳолда қайта ишлаб чиқилди. Мазкур дастурда ўрта умумтаълим мактабларида «Чет тилларини билишнинг умумевропа компетенциялари: ўрганиш, ўргатиш ва баҳолаш» (SEFR) халқаро стандартлар меъёрларига мувофиқ чет тиллари ўқитишнинг даражалари белгиланди. Унга кўра бошланғич синф, яъни 4-синф битирувчилари А1 даражада, яъни чет тилини эгаллашнинг бошланғич даражасида хорижий тилларни эгаллашлари лозим.

Ана шу мақсадда 1-синф ўқувчилари учун инглиз, француз, немис тилларида дарсликлар яратилди. Бу дарсликларда 6-7 ёшли ўқувчиларга чет тили ўқитишда уларнинг ёш хусусиятларини ҳисобга олган ҳолда ўзбек халқининг миллий менталитети, қадрият ва урф-одатлари акс этиши билан бир қаторда чет тилини ўрганишда она тилининг хусуси-

ятлари ҳам инобатга олинган. Чунки она тили тафаккур шаклланишида алоҳида хизмат ўтайдиган биринчи тилдир. Она тили сўзлари заминиди ўзлаштирилган тушунчалар чет тили ўрганиш чоғида ўзга тил сўзларининг товуш ва ёзувидаги тимсолиди гавдаланади [1:3].

Бошланғич синф ёшидаги ўқувчилар биринчи шакллар, ранглар, овоз, сезгилар билан фикрлайди, шу сабабли таълим кўргазмали жиҳатдан кучли ташкил қилиниши лозим. Ўқув муассаса ёшида бошқа жараёнларга нисбатан ақлнинг кучсиз функциялари фаол ишга тушади, айнан ўқув муассасасида ақл бошқа ҳеч қаерда ривожланмагандек ривожланади. Бу ерда педагог тажрибаси, билими катта аҳамиятга эга. Тафаккур уларнинг нутқи билан бирга ривожланади. Ўқув муассаса таълими нафақат боланинг луғат бойлигини бойитади, балки ўз фикрини ёзма ва оғзаки баён қилиш малакасини ҳам ўргатади. Хотира ҳам катта аҳамиятга эга бўлиб, боланинг хотираси кўргазмали-образли характерга эга. Қизиқарли, айниқса ёрқин маълумот хатосиз эслаб қолинади. Лекин болалар ўз хотираси билан ишлай олмайдилар. Шу сабабли педагоглар ўз-ўзини назорат қилиш, текшириш, такрорлаш малакаларини ўргатишлари лозим. Ўқув муассаса ёшидаги боланинг шахс сифатида ўсиши катталар ва тенгдошлари билан мулоқот, фаолиятнинг янги турлари ва янги муносабатлар таъсирида кечади. Уларнинг бўйсунувчанлиги, ишонувчанлиги, тақлидга мойиллиги, тарбияга берилувчанлиги шахсни ривожлантириш учун яхши имкониятлар беради. Ташаббускорлик, ўзаро фаолият, мусобақани намоён қилувчи таълим билан ўйиннинг бирга ташкил қилиниши яхши натижа беради. Унинг бу дунёни билишга қизиқиши, ҳаракат фаоллиги, талаби ҳар томонлама фойда келтирувчи фаоллашув билан қондирилиши, таъминланиши лозим. Бир сўз билан айтганда, дарсни интерактив методлар асосида ташкил этиш, ижодкорлик, бунёдкорлик татбиқ этилсагина, таълим самараси янги босқичга кўтарилади.

Ҳар бир бола ёшлигидан ўта қизиқувчан бўлиб, у ўзининг янги олган билим ва кўникмаларидан жуда қувониб юради. Шунинг учун уларга бериладиган дарс тушунарли ва осон бўлиши, яъни улардаги интилувчанликни сўндирмаслиги, балки янада ошириш керак. Дарс сифатли, эмоционал, асосийси продуктив бўлиши лозим. Мана шундагина олинган билим болалар онгида узоқ вақт сақланиб қолади ва кейинги олинган билимлар учун мустаҳкам асос бўла олади. Мутахассисларнинг эътироф этишларича бола туғилгандан бошлаб унга қанча вақтли чет тилини ўргатиш бошланса, уни ўзлаштириши шунча энгиллашади [5:3].

Бугунги кунда чет тилларини ўқитишда турли интерактив методларни дарс жараёнига татбиқ этишнинг афзалликлари, унинг ижобий натижалари жаҳон педагогик тажрибасидан яққол кўриниб турибди. Бундай методлар қўлланилган машғулотлар ўқувчиларга эгаллаётган билимларни ўзлари қидириб топишларига, мустақил ўрганиб, таҳлил қилишларига, ҳатто ҳулосаларни ҳам ўзлари келтириб чиқаришларига қаратилган. Ўқитувчи бу жараёнда шахс ва жамоанинг ривожланиши, шаклланиши, билим олиши ва тарбияланишига шароит яратади, шу билан бирга бошқарувчилик, йўналтирувчилик вазифасини бажаради. Бундай таълим жараёнида ўқувчи асосий фигурага айланади.

Чет тили дарслари бошқа ўқув предметларидан ўзининг икки жиҳати, яъни дарсининг мақсади ва мазмуни билан фарқ қилади. Чет тили дарсларида, асосан, нутқ ўргатилади. Шунинг учун ҳам чет тили дарсининг асосий хусусияти унинг амалий, яъни нутқий йўналганлигидадир, дарс жараёнида ўқувчилар гапириш, тинглаб тушуниш, ўқиш ва ёзиш каби тил компетенцияларини амалда эгаллайдилар [1:314].

Анъанавий дарс шаклини сақлаб қолган ҳолда, уни турли-туман ўқувчилар фаолиятини реаллаштирадиган услублар билан бойитиш таълим олувчилар ўзлаштириш даражасининг кўтарилишига олиб келади. Бунинг учун дарс жараёни оқилона ташкил қилиниши, ўқитувчи томонидан ўқувчиларнинг қизиқишлари орттирилиб, уларнинг таълим жараёнида фаоллиги муттасил рағбатлантирилиб турилиши, ўқув материални кичик-кичик бўлақларга бўлиб, уларнинг мазмунини очишда ақлий ҳужум, кичик гуруҳларда

ишлаш, баҳс – мунозара, муаммоли вазият, йўналтирувчи матн, ролли ўйинлар каби услублар қўллаш ва ўқувчиларни коммуникатив машқларни мустақил бажаришга ундаш талаб этилади. Бошлангич синфларда кўпроқ тил материалларини ўзлаштиришда ўқувчиларнинг ёш хусусиятларини ҳисобга олиб турли хил ўйинлардан фойдаланишнинг самараси юқорироқ бўлади.

Бундай услубларни интерфаол ёки интерактив услублар деб ҳам аталади. Интерфаол услублар ўқувчиларни фаоллаштирувчи ва мустақил фикрлашга ундовчи, таълим жараёнининг марказида таълим олувчи бўлган услублар тушунилади. Бу услублар қўлланилганда ўқитувчи ўқувчини фаол иштирок этишга чорлайди. Ўқувчи бутун жараён давомида иштирок этади.

Ўқувчиларнинг интерактивлигига йўналтирилган дарснинг мақсади эса уларга имкон қадар кўп фаол имкониятларга эга бўлиш, дарс жараёнида кўпроқ эркин мулоқот қилишга қўйиб беришдан иборатдир. Шунинг сабабли ҳам биз кейинги вақтларда таълим жараёнида “ўйин”, “коммуникатив ўйинлар”, машқлар каби терминларни тез-тез қўлланилаётганлигининг гувоҳи бўлмоқдамиз.

Хуш, “ўйин” ўзи нима?

Француз тилидаги “jeu” (“ўйин”) термини лотинча “Jocus” сўздан олинган бўлиб, “plaisanterie”, яни “ҳазил” деган маънони билдиради, яъни ўйнаган киши завқ олиши, хузур қилиши керак [2:13].

Ўйин ҳаётимизнинг бир қисмини ташкил этади. У бизга маълум бир вақтда тасаввур қилишга, яратишга, янги муаммоларни ечишда ўз қобилиятимизни, имкониятларимизни синаб кўришга имконият беради. У инсонга завқ беради, бирон нарсани яратишга имкон беради, руҳий зўриқишнинг олдини олади, шахснинг ақлий имкониятларини руёбга чиқаради. У ёшидан, ижтимоий келиб чиқишидан қатъи назар жамиятнинг барча аъзоларини ўзига жалб қилади. Пабло Неруда ўйиннинг инсон ҳаётида муҳимлиги ҳақида шундай деган эди: «L'enfant qui ne joue pas n'est pas un enfant, mais l'homme qui ne joue pas a perdu l'enfant qui vivait en lui», яъни “Ўйнамаган бола, бола эмас, лекин ўйнамаган одам ўзидаги болалигини йўқотади”.

Шу ўринда “Таълим жараёнида ўйинларни татбиқ этишнинг қандай афзалликлари бор?” деган савол туғилиши табиий. Ўйинларни дарс жараёнига татбиқ этишдан кўзланган асосий мақсад ўқувчиларга таълимнинг шартлигини исбот қилиш, баъзи паст ўзлаштирувчи ўқувчиларга дарс жараёнидаги топшириқларни бажаришда фаол қатнашишга имкон бериш, бола бирон нарсани бажаришдан завқ, лаззат олганда, ўзлаштириш даражаси ва самараси юқори бўлиши учун ҳамда ўқувчиларнинг ўз фикрларини эркин баён қилишларига имконият яратиб беришдан иборатдир. Бундан ташқари ҳақиқатдан ҳам, дарс жараёнига татбиқ этилган яхши ўйин грамматик ёки шу каби бошқа фаолият турларидан самаралилиги билан фарқ қилади.

Аввало, таълим берувчи дарс жараёнига ўйинларни татбиқ этишдан олдин танланган ўйиннинг нима мақсадда қўлланилиши, қайси тил материалларини ўзлаштиришда қандай ўйин турларига мурожаат қилиш кераклиги, ўйинларни бажариш жараёнида таълим олувчилар қандай билимларни ўзлаштиришлари мумкинлиги ҳамда машғулотнинг қайси босқичида қандай ўйин туридан фойдаланиш самара бериши мумкинлиги каби саволларни аниқлаштириб олиши лозим. Масалан, “ақлий ҳужум” технологияси қўлланган ўйинларни ўқувчилар ўтилган мавзу юзасидан ўзлаштирган янги сўз ва ибораларни такрорлашлари учун дарснинг бошида татбиқ этсалар, намойиш қилиш ўйинлари, буни “музёра” ҳам деб аташади, бу ўйинларни синфдаги муҳитни юмшатиш мақсадида машғулотнинг биринчи босқичида татбиқ этиш мақсадга мувофиқ. “Ролли ўйинлар”дан ўзлаштирилган тил материалларини такрорлаш ҳамда ўзлаштириш даражасини назорат қилиш мақсадида машғулотнинг охириги босқичида қўллашни тавсия этамиз.

Чет тилларни ўрганишда тил ўрганувчи ўрганган ҳар қандай тил материаллини ифода этишда қандайдир ҳаяжон ҳолатида бўлади. Яъни, жамоа олдида ўзлаштирган тил материаллини ифода этаётганда нотўғри айтмаяпманми, деган кўрқувни ҳис қилади. Ўйинлар эса мана шундай ҳаяжоннинг, стресснинг, кўрқувнинг олдини олади, ўқувчининг ўзини эркин тутишга, ҳаяжонини енгиб ўтишга ёрдам беради. У нафақат ўқитувчи билан, балки ўз шериги, жамоаси билан табиий мулоқотга киришади, мақсадига эришиш учун ҳаракат қилади, жамоаси учун курашади, маълум бир вазиятларда ўзини ҳимоя қилади, ўз қобилиятини намоён қилиш ҳамда бир пайтнинг ўзида ўзлаштирган тил компетенцияларини баҳолаш имкониятини ҳам беради.

Бундан ташқари, дарс жараёнига турли турдаги ўйинларни татбиқ этиш гуруҳни бирлаштириш, ўқувчилар ўртасида ишонч муҳитини яратиш, шунингдек, жамоанинг ҳар бир аъзосига ўз бурчи ва мажбуриятини бажариш имкониятини яратади, турли хил қатнашувчилар ўртасида дўстона алоқалар ўрнатади. Бундай муҳит ўқувчиларга завқ бағишлайди, улар дарсга бир олам завқ ва қизиқиш билан келади. Бундай фаолият билан шуғулланиш орқали болаларнинг хотираси чарчланади. Улар нафақат ўқитувчиларидан, балки айрим нарсаларни бир-бирларидан ҳам ўрганадилар.

Олимларнинг таъкидлашларига кўра, тил малака ва кўникмаларининг шаклланиши кўп ҳолларда ҳаракатларнинг бир неча марта такрорланиши орқали ўтади. Ҳаракатларнинг такрорланиши таълим жараёнида коммуникатив машқлар, ўйинлар орқали амалга ошади. Маълумки, машқлар ва ўйинларнинг самараси қай даражада бўлиши унинг ташкил қилинишига кўп жиҳатдан боғлиқ бўлади [3:63]. Бу эса бевосита ўқитувчининг маҳоратига боғлиқ бўлади.

Ҳар хил турдаги коммуникатив ўйинларни бажариш жараёнида таълим олувчи бир вақтнинг ўзида ҳам ўқувчи, ҳам қабул қилувчи, ҳам бошловчи, ҳам гапирувчи, ҳам тингловчи вазифасини бажаради. Ҳамда бир вақтнинг ўзида ўзлаштирган грамматик, фонетик, лексик тил материалларини мулоқот жараёнида қўллайди.

Машҳур француз файласуфи Жан Жак Руссо ўйиннинг таълим жараёнидаги энг самарали усуллардан эканлигини қуйидагича изоҳлаган эди: “Donner à l'enfant le désir d'apprendre et toute méthode sera bonne”, яъни “Болага ўрганиш истагини, завқини беринг, шунда ҳамма усуллар самарали бўлади”.

Ўйинларни дарс жараёнига татбиқ этиш хорижий тилларни ўрганишнинг самарали усулларидан эканлигини “Чет тилларни ўқитишнинг умумевропа компетенцияси: ўқитиш, ўрганиш, баҳолаш” (SEFR) умумевропа ҳужжатида ҳам илгари сурилган. Унда ҳар қандай эстетик, поэтик ва бошқа турдаги ўйинларнинг дарс жараёнига татбиқ этилишининг муҳимлиги таъкидланган (4.3.4 ва 4.3.5 бўлимлар ) [4:47].

Шу ўринда қуйидаги статистик маълумотга диққатингизни қаратмоқчимиз. Амалиётчилар ҳам инсон ўқиган нарсаларининг 10 фоизини, эшитган нарсаларининг 20 фоизини, кўрган нарсаларининг 30 фоизини, бир пайтда ҳам эшитган, ҳам кўрган нарсаларининг 50 фоизини эслаб қолишини тажрибада аниқлаганлар. Биз диққатимизни жалб қилган нарса ҳақида ҳам ўйлаб, ҳам у ҳақида гапириб ва уни бажарсак, 90 фоизини эслаб қолишимиз мумкин экан [2:22].

Хулоса ўрнида шуни таъкидлаш лозимки, ўйин таълим олувчига бир вақтнинг ўзида ҳам бажарувчи, ҳам қабул қилувчи бўлган вазиятда ўз қобилиятини намоён қилишга, унга гапирганда эшитган нарсаси ҳақида жавоб бериб ҳақиқий ижтимоий мулоқотга кириш имкониятини беради. Ўйинларни дарс жараёнига татбиқ этишдан кўзланган асосий мақсад ҳам шунда.

#### Фойдаланилган адабиётлар

1. Жамолов Ж. Чет тил ўқитиш методикаси. – Тошкент.: Ўқитувчи, 2012. – Б. 342.
2. Jérôme Carrière. La pédagogie du jeu, une méthode active de la plongée à part entière. – Paris, 2010. – P. 81.



3. Миньяр-Белоручев Р.К. Методика обучения французскому языку. – Москва.: Просвещение, 1990. – С. 224.

4. “Un cadre européen commun de reference pour les langues: apprendre, enseigner, évaluer”. Conseil de l’Europe. Points 4.3.4 et 4.3.5. – Strasbourg, 2004. – P. 196.

5. Фуломов С.С. Чет тилини ўрганишнинг самарадорлигини ошириш омиллари // “Хорижий тиллар бўйича талабалар билим даражасини аниқлашнинг замонавий моделини яратиш масалалари” мавзuidaги халқаро илмий-амалий конференция материаллари. – Тошкент, 2014. – Б. 3-б.

#### РЕЗЮМЕ

Мақолада бошланғич синфларда чет тилларни ўқитишда дарс жараёнига коммуникатив ўйинларни татбиқ этишнинг аҳамияти кўрсатиб берилган. Ўйинлар таълим самарадорлигини оширишнинг муҳим омили сифатида қаралган.

#### РЕЗЮМЕ

В статье речь идёт о значении внедрения коммуникативных игр в обучение иностранным языкам в начальных классах. Игры рассматриваются как важный фактор повышения эффективности обучения.

#### SUMMARY

The article considers the importance of implementation of communicative games in the process of teaching of foreign languages in primary school as a main factor of teaching efficiency.

*Наширға пед. ф. д. Р.Шодиев тавсия этган*

## БИОЛОГИЯ ФАНИНИ ЎҚИТИШДА ЗАМОНАВИЙ ПЕДАГОГИК ТЕХНОЛОГИЯЛАРДАН ФОЙДАЛАНИШ ЙЎЛЛАРИ

Рўзиева Г.Т. (ГДПУ Термиз филиали)

**Таянч сўз ва иборалар:** таълим тизими, замонавий педагогик технологиялар, Венн диаграммаси, кластер, Кейс-стади, Атамалар занжири.

**Ключевые слова:** образовательная система, современные педагогические технологии, диаграмма Венна, кластер, кейс-стади, цепочка терминов.

**Key words:** educational system, new pedagogical technologies, Wenn diagramm, case-study, cluster, term chain.

Маълумки, замонавий таълим тизими бир қанча мураккаб ва серқирра жиҳатлари билан анъанавий таълимдан ажралиб туради. Айтиш мумкинки, бугунги таълим ёш авлоднинг тасаввурини янада кенгроқ бойитишга, улардаги тафаккурни жадал ривожлантиришга, замоннинг шиддатли ва тезкор талабларига жавоб бера оладиган етук мутахассисларни тайёрлашга қаратилган.

Замонавий таълимнинг алоҳида ўзига хос хусусияти унда инновацион технологиялар, шунингдек, замонавий педагогик технологияларнинг кенг қўлланилиши билан боғлиқ. Замонавий педагогик технологияларнинг устунлик томонларидан бири – ушбу усуллардан ҳар қандай фанни ўқитишда самарали фойдаланиш имкониятларининг мавжудлигида. Жумладан, биологик фанларни ўқитишда ҳам илғор педагогик технологиялардан оқилона фойдаланиш мумкин.

Биологик фанлар барча тирик организмларни, хусусан, уларнинг тузилиши, морфологияси, аъзо ва тизимларнинг функцияларини, тирик организмларнинг ҳаёт кечириш ҳамда ташқи муҳит шароитларига мослашиш хусусиятларини ўрганеди. Биология фанида микроорганизмлар, ўсимликлар олами, ҳайвонот дунёси, шунингдек, инсон организми алоҳида тизим сифатида кўриб чиқилади. Қуйида ана шу йўналишларда янги педагогик технологияларни қўллаш имкониятлари ҳақида фикр юритамиз.

Педагогик технология тушунчасига қуйидагича таъриф бериш мумкин: “таълимни технологиялаштиришнинг асосини, таълим жараёнини, унинг самарадорлигини ошириш

ва таълим олувчиларни, берилган шароитларда ва ажратилган вақт ичида лойиҳалаштирилаётган ўқув натижаларга эришишларини кафолатлаш мақсадида тўлиқ бошқариш”.

Замонавий педагогик технология тушунчаси XX асрнинг 30-йилларида шакллантирилган бўлиб, ҳозирга қадар бу борада кўплаб изланишлар олиб борилди. Шу вақт давомида ўқитишнинг 100 дан ортиқ самарали усуллари ишлаб чиқилди ҳамда таълим жараёнига жорий этилди. Демак, янги педагогик технологиялар ҳар бир фанни, жумладан, биологик фанларни ҳам замонавий усул ва технологиялар асосида ўқитиш, бир вақтнинг ўзида ҳам таълим олувчининг, ҳам таълим берувчининг фаоллигини ошириш, таълим сифати ва самарадорлигини яхшилашга қаратилган.

Аввало шуни таъкидлаб ўтиш ўринлики, биологик фанларни ўқитишда янги педагогик технологиялардан фойдаланишнинг катта имкониятлари мавжуд. Шу боис ҳар бир мавзунинг ўрганишда янги педагогик технологиянинг турли усулларида кенг миқёсда фойдаланиш мумкин.

Маълумки, барча биологик фанларда хужайра мавзуси атрофлича ўрганилади. Ўқувчи ёки талаба ўсимлик ва ҳайвон хужайрасини алоҳида мавзулар тарзида ўрганса-да, бироқ уларни ўзаро таққослаб кўрмагани боис ўсимлик ва ҳайвон хужайраси ўртасидаги фарқ ҳамда ўхшаш жиҳатларга эътибор қаратмайди. Венн диаграммаси усулидан фойдаланилганда худди ана шу нарсани тушуниб олиш мумкин.



Чизмадан кўриниб турибдики, Венн диаграммасида ўсимлик ва ҳайвон хужайрасининг асосий хусусиятлари алоҳида диаграммаларда ёзиб чиқилади. Усулнинг афзаллиги шундан иборатки, биринчидан, буни ҳар бир талаба индивидуал равишда бажарса, берилган топшириқни ўрганиш ва ўзлаштириш юқори даражада бўлади. Иккинчидан, ўқитувчи топшириқ бажарилгандан сўнг ҳар бир диаграммада ёзилган хужайра хусусиятларини текшириб кўради. Натижада таълим олувчилар ўзлари ёзган хусусиятлар билан доскадагиларни ўзаро таққослаш имкониятига эга бўлишади. Учинчидан, диаграмманинг ўзаро кесишган жойида ўсимлик ва ҳайвон хужайраларининг умумий ўхшаш ва фарқли жиҳатлари ёзилади. Демак, ўқувчи ёки талабалар ҳар иккала хужайранинг барча хусусиятларини тўлиқ англаб етишади.

Венн диаграммасини юқоридаги каби икки ва ундан ортиқ ўзаро фарқли ҳамда ўхшаш жиҳатларни таққослаш ҳамда ўрганиш учун қўллаш мумкин.

Оқсиллар барча тирик организмларнинг энг муҳим таркибий қисмини ташкил этади. Шу боис оқсиллар ва уларнинг хусусиятлари, функциялари мавзуси барча биологик фанларнинг ўрганиш предмети ҳисобланади. Оқсилларнинг функцияларини ўрганишда кластер усули қўл келади. “Кластер” сўзи *гунча, тўпلام, боғлам* каби маъноларни билдириб, уни ўқувчи ёки талабалар билан яқка тартибда ҳамда гуруҳ асосида ташкил

этиладиган машғулотларда қўллаш мумкин. Кластерлар илгари сурилган ғояларни умумлаштириш, улар ўртасидаги алоқаларни топиш имкониятини яратади.

Оқсилларнинг функцияларини ўрганиш учун ўртача 10 та тўпладан иборат кластер тузиш мумкин. Қуйидаги чизмада ана шу кластер тасвирланган.

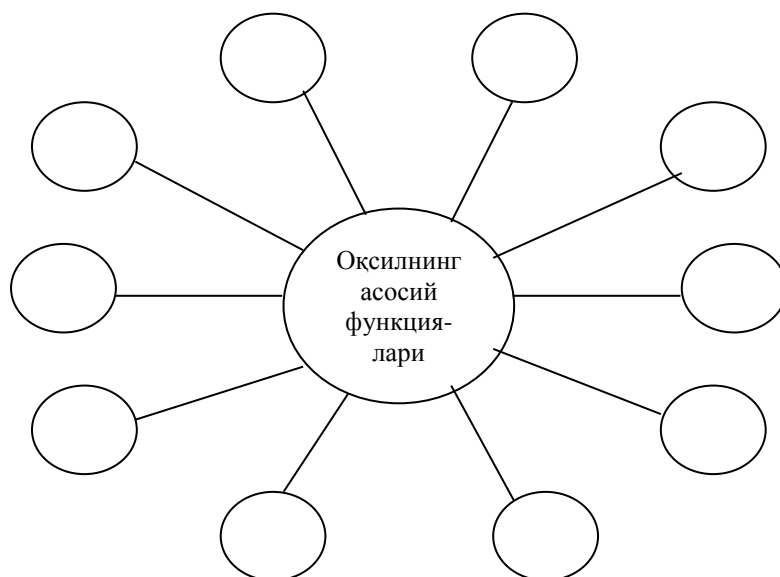

Ўқувчи ёки талабага кластернинг ён қисмларига оқсилнинг функцияларини ёзиб чиқиш топширилади. Оқсилнинг асосий функцияларига қуйидагиларни киритиш мумкин: *пластик материал* (хужайра қисмлари, масалан, мембрана ҳосил бўлишида қатнашиш), *энергия ажратиш* (1 г оқсил 4,1 ккал энергия бериши), *транспорт* (гемоглобин иштирокида кислород ташилиши), *қисқариш* (мускуллардаги актин ва миозин оқсил ипчалари), *ҳимоя* (лейкоцитлардаги антитело ва антитоксинлар), *гуморал бошқарув* (кўплаб гормонлар оқсилдан ташкил топганлиги), *катализатор* (бир қатор ферментларнинг оқсил иборат эканлиги), *биологик фаол модда* (тирик организмлардаги жуда кўплаб биологик фаол моддалар, масалан, илон захари, қорақурт захари ва бошқалар оқсилдан иборат), *захира озиқ модда* (кўплаб ўсимликлар уруғи, дони, товуқ тухуми ва бошқаларда оқсил захира сифатида тўпланади), *гомеостаз* (одам қонида доимий равишда альбуминлар ва глобулинлар мавжуд).

Кўриниб турибдики, оқсилнинг камида 10 та вазифаси мавжуд. Ўқувчи ёки талаба оқсилнинг ҳар бир функциясини кластерда ифодалайди ва ҳар бир вазифани қисқача таърифлаб беради. Худди шу каби кластерни бошқа кўплаб мавзуларда ҳам самарали қўллаш мумкин.

Биологиянинг муҳим йўналишларидан бири одам организмнинг тузилиши ва функцияларини ўрганишга қаратилган соҳа ҳисобланади. Одам физиологияси ёки одам анатомиясини ўрганишда кейс-стади усулидан фойдаланиш имкониятлари мавжуд.

“Кейс-стади” (ёки ўқув кейслари) усули инглизча “*case*” – метод, “*ctudy*” – муаммоли вазият маъносини билдиради. Ўқув кейслари муаммоли вазиятларни таҳлил қилиш технологияси бўлиб, у ўқувчи ёки талабаларда аниқ, реал ёки сунъий яратилган муаммоли вазиятни таҳлил қилиш орқали энг мақбул ечим ҳамда вариантларни топиш кўникмаларини шакллантиришга хизмат қилади. Бу усул бевосита ҳар қандай мазмунга эга бўлган вазиятни ўрганиш ва таҳлил қилишга ўргатади, шу боис у амалда кенг қўлланилади.

Ўқув кейсларини турли кўринишларда қўллаш мумкин. Энг кўп қўлланиладиган вариантлардан бири ўқувчи ёки талабага ҳар хил кўринишдаги 3-4 та топшириқдан иборат кейс бериш. Масалан, одамда қон айланиш тизимини ўрганишга қаратилган мавзуда қуйидагича ўқув кейсини бериш мумкин.

<p><b>1-топшириқ</b> (оғзаки баён қилинади). Юрак фаолиятига никотин, алкоголь ва наркотик моддаларнинг таъсирини изоҳлаб беринг.</p>	<p><b>2-топшириқ</b> (очиқ тест). Юракнинг систолик ҳажми қанчага тенг эканлигини аниқланг. А). 100 мл В). 4900 мл С). 60-70 мл D). 6-7 л</p>
<p><b>3-топшириқ</b> (ёзма баён қилинади). Одамда артерия, вена ҳамда капилляр қон томирларининг энг муҳим хусуси-ятларини тушунтириб беринг.</p>	<p><b>4-топшириқ</b> (ёпиқ тест). Юракдаги ўтказувчи тизим тугунларини тегишли тартиб бўйича ёзинг.</p>

Берилган топшириқлардан кўришиб турибдики, битта ўқув-кейсини бажаришда ўқувчи ёки талаба томонидан кўплаб маълумотларни ўрганишга ва таҳлил қилишга тўғри келади. Бу уларда фаолликни ошириш билан бир қаторда диққатни бир нуқтага тўплашга ёрдам беради. Муҳими, кейс топшириғи асосида ўқувчи ёки талабани ҳолисона баҳолаш мумкин (ҳар бир талаба ёки ўқувчига алоҳида, бир-биридан фарқ қиладиган топшириқлар берилади).

Ўқувчи ёки талабалар учун осон, шунингдек, дарс машғулоти давомида қўллаш қулай бўлган янги педагогик технология усулларидан бири “Мантикий чалкаш занжир” ёки “атамалар занжири” деб аталади. Бу усулнинг моҳияти берилган атамалар ва уларга мос жавоблар вариантини топишдан иборат. Қуйида ушбу усулни овқатланиш ва овқат хазм бўлиши мавзусида қўллаш имкониятларини кўриб чиқамиз.

Пепсин	Меъда ости бези ва сўлак ширасида мавжуд. Углеводларни парчалайди. Ишқорий муҳитда фаол бўлади.
Ингичка ичак	Меъдадан ажраладиган фермент. Оксилларни парчалайди. Кислотали муҳитда фаол бўлади.
Йўғон ичак	Ширасида хлорид кислота мавжуд. Кириш, туби ва чиқиш қисмлари бор. Ширасида хазм ферменти жуда кам.
Меъда	Сув ва минерал моддалар сўрилади. Унда микроорганизмлар яшайди. Бир нечта қисмларга бўлинади.
Амилаза	Узунлиги 5-6 метр. Ички юзаси ворсинкалар билан қопланган. Ширасида 20 дан ортиқ фермент бор.

Атамалар занжири акс эттирилган ушбу чизмада ҳар бир атамага мос равишда таъриф берилган. Ўқувчи ёки талаба атамага мос таърифни топиши лозим. Бунда тегишли атамалар алоҳида махсус карточкаларда, уларга мос жавоблар эса бошқа йирикрок махсус карточкаларда акс эттирилади. Ўқувчи ёки талаба ҳар бир атамани олиб, унга мос таъриф келтирилган карточкани топади. Жавобларнинг тўғри ёки нотўғрилигини ўқитувчи текширади. Муҳими, топшириқ сифатида бериладиган атамалар сонини истаганча кўпайтириш ва шу орқали таълим олувчиларнинг тегишли мавзудаги билим доирасини кенгайтириш имкониятлари мавжуд.

Усулнинг афзаллиги шундаки, ўқувчи ёки талаба ҳар бир атамани берилган таърифлар билан солиштириб ва таққослаб кўради, шу орқали уларни таҳлил қилишга имконият яратилади. Бериладиган топшириқлар сонини кўпайтириш орқали бу усулни кичик гуруҳларда кўллаш, қолаверса, натижаларга кўра ўқувчи ёки талабаларни баҳолаш ҳам мумкин.

Келтириб ўтилганлардан ташқари “Инсерт”, “Зиг-заг”, “Ақлий ҳужум”, “Мунозара”, “Балиқ скелети”, “Блиц-сўров”, “Муаммоли вазият”, “Бумеранг” ва бошқа кўплаб усуллар ҳам ҳозирги кунда таълим жараёнида самарали қўлланилмоқда. Ҳар бир усулни кўллашда фаннинг хусусиятларидан келиб чиқиб ёндашиш мақсадга мувофиқ.

Юқорида келтирилган методлар ва уларнинг таҳлили шуни кўрсатадики, замонавий педагогик технология усулларида фойдаланган ҳолда биология фанини ўқитишнинг кенг имкониятлари мавжуд. Бу имкониятлардан самарали фойдаланиш ўқувчи ёки талабанинг билим ва ўзлаштириш даражасини оширади, тушунчаларни таҳлил этиш, белгиланган мавзу бўйича хулоса қилиш қобилиятини ривожлантиради, таълим олувчи ва таълим берувчи ўртасидаги муносабатларни ижобий томонга йўналтиради ва ҳ.

Хулоса ўрнида айтиш мумкинки, замонавий педагогик технология усулларида фойдаланиш малакасини барча ўқитувчилар етарли даражада ўзлаштиришлари ва ундан таълим беришда кенг миқёсда фойдаланишлари мақсадга мувофиқ. Бу эса ўз навбатида таълим жараёнини самарали ташкил этишда, таълим олувчиларнинг қизиқишларини янада орттириб, улардаги кўникма ва малакаларни фаол ривожлантиришда, ёш авлодни билимли, замон талабига мос қилиб тарбиялашда катта аҳамият касб этади.

#### **Фойдаланилган адабиётлар**

1. Сайидахмедов Н. Педагогик маҳорат ва педагогик технология. – Тошкент: Олий педагогика институти, 2003.
2. Хамидов А. Янги педагогик технологиялар. Ўқув кўлланма. - Т.: 2004.
3. Султонова Г.А. Педагогик маҳорат. – Тошкент, 2005.
4. Толипов Ў.Қ., Усмонбоева М. Педагогик технология: назария ва амалиёт. – Тошкент: Фан, 2005.
5. Авлиякулов Н.Х., Намозова Н.Ж. Муаммоли ўқитиш технологиялари // Монография. – Т.: Фан ва технологиялар, 2008. – 80 б.
6. Панфилова А.П. Инновационные педагогические технологии. Активное обучение / Учебное пособие. – Москва: Академия, 2009.

#### **Электрон таълим ресурслари**

7. [www.tdpu.uz](http://www.tdpu.uz)
8. [www.pedagog.uz](http://www.pedagog.uz)
9. [www.edu.uz](http://www.edu.uz)
10. [www.istedod.uz](http://www.istedod.uz)

#### **РЕЗЮМЕ**

Мақолада замонавий педагогик технологиялар ва улардан биология фанини ўқитишда фойдаланиш имкониятлари таҳлил қилинган. Унда Венн диаграммаси, кластер, Кейс-стади ҳамда атамалар занжири каби усулларни биологик фанларни ўқитишда қўллаш методикаси ёритиб берилган.

#### **РЕЗЮМЕ**

В статье дан анализ современных педагогических технологий и их возможностей в преподавании биологии. В ней освещены такие методики преподавания биологии, как диаграмма Венна, кластер, кейс-стади, цепочка терминов.

#### **SUMMARY**

In the article the new pedagogical technologies and their possibilities in teaching biology are analyzed. Such methods as Venn diagram, cluster, case study and term chain used in teaching biology are elucidated.

*Наширға пед.ф.д. Р.Шодиев тавсия этган*

### ЗАРБДОР ТУМАНИДА ТАРҚАЛГАН ГИПСЛИ ТУПРОҚЛАРНИНГ ШЎРЛАНИШИ, СИЗОТ СУВЛАРИ ВА СИФАТ ТАРКИБИ

Махкамова Д.Ю. (ЎзМУ)

**Таянч сўз ва иборалар:** шўрланиш, гипсли тупроқлар, сизот суви, қуруқ қолдиқ, тузларнинг сифат таркиби, шўрхоқ, шўртоб.

**Ключевые слова:** засоление, гипсовые почвы, сухой остаток, качественный состав солей, солончаки.

**Keywords:** salinization, gypsum soils, dry residue, qualitative composition of salts, salt marshes.

Ҳозирги вақтда Жиззах чўли тупроқларининг табиий шўрланиши ҳақида кўп сондаги маълумотлар тўпланган. Бу маълумотларнинг кўпчилигида шўрланиш жараёни иқлим ўзгаришлари, шунингдек, ер майдонларини қишлоқ хўжалиги экинларини экиш мақсадларида ўзлаштиришда муҳим ўрин тутувчи -сизот сувларининг сатҳи кўтарилиши билан боғлиқлиги аниқланган. Бу тупроқларнинг шўрланиши тузларнинг йиғилишини ифодалаб берувчи мелиоратив жараёнлар, маҳаллий геокимёвий оқимлар билан боғлиқ ҳолатда сизот сувларининг минералланиши билан белгиланади. Юқорида таъкидланганидек, ҳудуднинг гидрогеологик шароитлари қарор топишида ер ости сувлари ва суғориш мақсадларида фойдаланилувчи кўп миқдордаги ер усти сувлари етарлича даражадаги оқимга эга эмас. Бу сувлар асосан, буғланиш ва транспирацияга сарфланади ва ўз навбатида, тупроқларнинг шўрланишини келтириб чиқаради[1,2].

Тупроқларнинг шўрланиш даражаси бўйича бўлиниши ва таркибида мавжуд бўлган захарли тузлар миқдорини ёки тузлар қуруқ қолдиғининг кальцийсиз ҳолатдаги қисмини ҳисоблаб чиқиш [4] томонидан ишлаб чиқилган услуб ёрдамида, тупроқ кесимидаги ер ости сувларининг туз захирасини ҳисоблаш эса - [3] томонидан ишлаб чиқилган номограмма ёрдамида амалга оширилди.

Ўрганилган тупроқларни шўрланиш даражаси ва шунингдек, тузли горизонтнинг жойлашиш ҳолати каби эҳтимоллиги мавжуд бўлган барча вариантлар асосида ажратиб чиқиш мумкин. Тузларнинг тупроқ кесимида ва сизот сувлари таркибида тақсимланишида тупроқларнинг шўрланиши ва ер юзасига яқин жойлашган, минераллашган сизот сувлари таркибидан тузларнинг ажралиб чиқиши ўртасида ўзаро боғлиқлик мавжудлиги аниқланди. Тупроқларнинг шўрланиш типи ва даражасини аниқлашда унинг таркибидаги осон эрувчан тузларнинг миқдори ҳисобга олинди. Тупроқ кесими бўйича тузларнинг миқдори ва тақсимланиши асосида тупроқлар куйидаги ҳолатда ажратилиб чиқилди. Жумладан, ўрганилган кўриқ ва суғориладиган тупроқларнинг шўрланиш даражаси бўйича ажратиб чиқилиши уларнинг таркибидаги қуруқ қолдиқ ва  $Cl^-$  ионининг фоиз миқдори бўйича аниқланди. Сульфатлар ва хлоридлар таркибида ўзаро нисбатга боғлиқ ҳолатда (мг/экв ҳисобида), ўрганилган тупроқларнинг шўрланишнинг кимёвий типлари ўзаро фарқланди .

Бўз-ўтлоқи тупроқлар ва ўтлоқи-шўрхоқ тупроқлар кимёвий жиҳатдан хлоридли-сульфатли шўрланиш типига киритилди. Тупроқларнинг шўрланиш даражаси бўйича ажратиб чиқилиши ва тупроқлар таркибида мавжуд бўлган захарли (токсик) тузларнинг миқдорини ҳисоблаш ишлаб чиқилган услуб бўйича амалга оширилди, тузларнинг тупроқ ва сизот сувлари кесимидаги захирасини ҳисоблаш эса номограмма ёрдамида амалга оширилди [3].

Типик ва оч тусли бўз тупроқлар мустасно қилинган ҳолатда, асосан барча ўрганилган тадқиқот объектлари тупроқлари таркибида  $Na^+$  миқдорини юқорилиги ва бу тупроқларнинг кучли ҳамда жуда кучли даражада шўрланган тупроқлар ҳисобланади.

Ўрганилган ҳудуднинг юқори (нишаблик) минтақасида тарқалган бўз тупроқлар (3–кесма) бутун кесим бўйлаб (118 см гача) шўрланмаган, фақат пастки 118–150 см ва 150–200 см чуқурликдаги горизонтларда унча кўп бўлмаган миқдорда  $\text{Na}^+$  тўпланиши ва кучсиз ҳамда ўртача даражада шўрланиш кузатилди. Ер майдонларидан фойдаланилувчи таянч пункти ҳудуднинг асосий майдонларини эгалловчи бўз тупроқлар юза қаватидан 120–150 см чуқурлик қатламигача шўрланмаган, бироқ алоҳида нисбатан чуқур горизонтларда кучсиз, айрим жойларда ўртача даражада шўрланиш мавжудлиги аниқланди.

Ёнбағирлар ва пастки шлейф қисмида тарқалган тупроқларда ер юзасидан бошлаб, тупроқларнинг турли хил даражада шўрланганлиги ва турли хил даражада гипслашиши кузатилади, сойларнинг туб қисми тупроқлари маълум даражада кучли шўрланишга эгаллиги ва гипс миқдори ҳам юқорилиги билан тавсифланади.

Сизот сувлари таркибида тузларнинг йиғилиши ва қайта тақсимланиши тузлар тўпланишининг умумий қонуниятлари бўйича амалга ошади, бу ҳолат ҳозирги вақтда ва ўтмишда ландшафтнинг турли хил таркибий қисмларининг ўзаро геохимевий жиҳатдан алоқадорликлари билан изоҳланади. Қараб чиқилаётган ҳудуднинг гидрогеологик шароитлари фавқулудда даражада мураккабдир.

Бу ҳолат энг аввало, ҳудуднинг географик жиҳатдан жойлашиш ўрни, литологик ва геоморфологик тузилиши ва ер майдонларидан хўжалик мақсадларида фойдаланишнинг ўзига хос жиҳатлари билан боғлиқ ҳолатда изоҳланилади. Агар тадқиқот объекти сифатидаги тупроқларнинг шўрланиш даражасини мг-экв қийматидаги  $\text{Na}^+$  орқали баҳолаш амалга оширилса, у ҳолда заҳарли таъсирга эга бўлган тузларнинг умумий қиймати аниқ даражада корреляцияланади ва шўрланишнинг куйидаги манзараси ҳосил бўлади.

Тадқиқот олиб борилаётган тупроқларининг барча кесимларида юздан бошлаб, пасткигоризонтларигача турли даражада шўрланиш аниқланди. Алоҳида кесмаларда (к.12, 1, 2, 3) қатлам қалинлиги маълум даражада катта кўрсаткичларга эгаллиги (34 дан 74 см гача) ва таркибида  $\text{Na}^+$  миқдори  $<1$  мг-эквдан кичик, айрим ҳолатларда  $>1$  мг-экв дан биров катта миқдори ташкил қилиши аниқланди. Шунингдек, айрим чуқур жойлашган горизонтларда (к.11, 100–185 см, к.10, 150–180 см)  $\text{Na}^+$  бўйича ўртача даражада шўрланиш аниқланди.

Сизот сувларининг умумий шаклланиш шароитлари ва уларнинг деярли турғун ҳолатдалиги қараб чиқилаётган ҳудудда туз балансининг йўналиши тупроқ таркибида, сизот сувларида тузларнинг сезиларли даражада тўпланиб бориши томонга амалга ошишини белгилаб беради. Ҳудудда ер ости сувларининг жойлашиш чуқурлиги шўрхоқланиш жараёнининг жадаллигини белгилаб беради.

Тупроқ қатлами кесимида ва сизот сувлари таркибида шўрланишнинг хилма-хиллик тавсифга эгаллиги шўрланмаган, кучсиз даражада шўрланган ва ўртача-, айрим ҳолатларда кучли даражада шўрланган участкаларнинг кетма-кетликда жойлашиши билан боғлиқ.

Қараб чиқилаётган тупроқлар орасида шўрланиш типи ва даражаси, шунингдек, тузли горизонтнинг тупроқ профилида жойлашиш ҳолати бўйича барча эҳтимоллиги мавжуд кўп тупроқларда ажратиб кўрсатиш мумкин. Ўрганилаётган тупроқларнинг устки қатламида сувда осон эрувчан тузларнинг миқдори 1,400–2,605 фоизни ташкил қилувчи шўрхоқ ва юқори даражада шўрхоқлашган ва айрим горизонтларда (7-кесма) шўрхоқлар даражасигача шўрланиш кузатилди.

Тупроқлар таркибида хлор миқдори сезиларсиз қийматга эга бўлиб, 0,003–0,056 фоизни ташкил қилади, кучли даражада шўрланган горизонтларда унинг миқдори 0,203–0,262 фоизгача етади. Кўпгина ҳолатларда шўрланиш типи (кимевий таркибига кўра) сульфатли бўлиб, баъзан хлоридли-сульфатли типдаги шўрланиш ҳам аниқланди. Тупроқлар таркибидаги гипсни  $\text{CaSO}_4 \cdot 2\text{H}_2\text{O}$  асосида қайта ҳисоблаш бўйича,  $\text{SO}_4$  гипс миқдори 10–17 дан 37–41 фоизгача оралликда тебраниб туриши аниқланган. Нишабликларнинг шлейф қисми тупроқлари мос равишда, ўртача ва кучли даражада шўрланишга эга тупроқлар ҳисобланади.

Олинган тупроқлар намуналари бўйича амалга оширилган ҳисоблашларда тупроқнинг устки 0-1метрлик қатламида куруқ қолдик, Cl<sup>-</sup>, SO<sub>4</sub> бўйича тузлар захиралари жуда кенг диапазонда тебраниб, ёнбағирларда 15,2 т/га дан, пастки шлейф қисмларда 271,0–337,6 т/га гача ортиб бориши аниқланди ва бунда, мос равишда хлорнинг улуши - 0,44–22,8, сульфатлар улуши - 6,6–177,6 т/га га тенглиги аниқланди.

Тузларнинг сифат таркиби бўйича CaSO<sub>4</sub> устунлик қилади, кейинги ўринни эса - Na<sub>2</sub>SO<sub>4</sub> эгаллайди. MgSO<sub>4</sub> миқдори 0,050–0,344 фоиз, MgCl<sub>2</sub> миқдори 0,004 дан 0,221 фоизгачани кенг ораликда тебранишга эга ва ташкил қилади. Захарли таъсирга эга бўлган тузларнинг умумий қиймати осон эрувчан тузларнинг умумий миқдорига нисбатан 44–55 фоизни ташкил қилди. Барча сизот сувлари синов намуналари таркибида магний ионининг миқдори кальций миқдорига нисбатан 2–6 мартагача ортиқ бўлиб, сувда эрувчан натрий миқдори 0,88–5,28 г/л га тенг.

Шўрланиш типи хлоридли-сульфатли химизмга (кимёвий таркибига) эга бўлиб, катион қисми - натрийли - магнийли ва магнийли-кальцийли шўрланиш тавсифига эга.

1-жадв.

**Бўз тупроқларидаги тузларнинг сифати таркиби ва миқдорий кўрсаткичлари**  
(фоиз ҳисобида)

№ кесма	Қатлам, см.	Ca(HCO <sub>3</sub> ) <sub>2</sub>	CaSO <sub>4</sub>	MgSO <sub>4</sub>	MgCl <sub>2</sub>	Na <sub>2</sub> SO <sub>4</sub>	NaCl	Тузлар захираси фоиз			Захарли тузларнинг умумий миқдори, фоиз
								умумий	захарли	захарсиз	
6	100	0,054	0,002	0,050	0,04	0,010	-	0,119	0,063	0,056	52,94
7	100	0,029	0,903	0,176	0,221	0,720	-	2,050	1,118	0,932	54,54
8	100	0,029	0,900	0,28	0,05	0,451	-	1,663	0,734	0,929	44,14
9	100	0,023	0,905	-	0,169	0,563	0,016	1,676	0,748	0,928	44,63
12	100	0,031	0,932	0,344	0,198	0,660	-	2,165	1,202	0,963	55,52
1	100	0,028	0,962	0,173	0,055	0,154	-	1,372	0,382	0,990	27,84
11	100	0,027	0,912	0,063	0,185	0,595	-	1,782	0,843	0,939	47,31
3	100	0,029	0,879	0,221	0,083	0,482	-	1,694	0,786	0,908	46,40
5	100	0,027	0,929	0,203	0,051	0,248	-	1,458		0,956	34,43
2	100	0,036	0,882	0,330	0,060	0,263	-	1,571		0,918	41,56
4	100	0,024	0,921	0,165	0,054	0,202	-	1,366		0,945	30,82
10	100	0,028	0,949	-	0,368	0,774	-	2,175		0,977	55,08

Тузларнинг сифат таркибида миқдорига кўра Na<sub>2</sub>SO<sub>4</sub> ва MgSO<sub>4</sub> устунлик қилади, иккинчи ўринда эса MgCl<sub>2</sub> эгаллайди. Минераллашиш даражаси паст бўлган сизот сувларининг таркибида етакчи ўринни Na<sub>2</sub>SO<sub>4</sub> эгаллайди, яъни унинг концентрацияси MgSO<sub>4</sub> га нисбатан юқори ҳисобланади. Натрийнинг миқдори хлор миқдори билан чамбарчас боғлиқ бўлиб, сизот сувларининг шўрланиш даражаси ортиши билан доимий равишда ва бир текисда натрий концентрациясининг ҳам ортиб бориши аниқланди (1-жадвал).

Ушбу сизот сувлари синов намуналари таркибини таҳлил қилиш натижаларини кўрсатишича, сизот сувлари худуднинг рельеф шароитларига ва худуд тупроқларининг сунъий дренаж тармоқларига боғлиқ ҳолда, ер устига яқин жойлашган, уларнинг шўрланиш даражаси эса - кучсиз даражада маъданлашишдан шўрланишгача кенг ораликда тебранишга эга(2-жадвал).



## Худуд сизот сувларидаги тузларнинг сифат ва миқдори кўрсаткичлари, г/л

Кесма №	Қатлам, см	Ca(HCO <sub>3</sub> ) <sub>2</sub>	CaSO <sub>4</sub>	Mg(HCO <sub>3</sub> ) <sub>2</sub>	MgSO <sub>4</sub>	MgCl <sub>2</sub>	Na <sub>2</sub> SO <sub>4</sub>	NaCl	Тузлар миқдори г/л			Захарли тузлар миқдори фоиз
									умумий	захарли	захарсиз	
1	200	0,430	1,542	-	1,464	2,114	4,841	-	10,391	8,419	1,972	81,02
6	215	0,478	0,922	-	1,060	1,404	4,924	-	8,788	7,388	1,400	84,07
9	230	0,486	1,053	0,073	0,228	5,310	14,356	-	21,506	19,967	1,539	92,84
12	220	0,486	7,068	0,015	15,394	21,240	12,758	-	56,961	49,407	7,554	86,74
11	222	0,486	0,883	0,036	2,560	5,545	16,317	-	25,827	24,458	1,369	94,70
7	165	0,486	1,427	0,088	2,505	2,115	6,956	-	13,587	11,674	1,913	85,92
5	210	0,316	1,637	-	1,410	0,940	2,824	-	7,127	5,174	1,953	72,60
3	190	0,486	0,441	0,007	1,255	1,222	4,412	-	7,823	6,298	1,525	80,51
8	180	0,178	1,039	-	0,579	0,188	0,145	-	2,129	0,912	1,217	42,84
10	250	0,421	2,262	-	-	3,080	6,419	0,719	12,901	10,218	2,683	79,20
2	202	0,413	1,555	-	1,170	0,940	2,721	-	6,799	4,831	1,968	71,05
4	220	0,486	0,815	0,007	1,991	3,196	8,936	-	15,431	14,130	1,301	91,57
коллектор		0,349	1,270	-	1,652	1,081	3,156	-	7,510	5,891	1,619	78,44

8-кесма бундан мустасно бўлиб, сизот сувлари турли даражада минераллашган бўлиб, қуруқ қолдиқ бўйича тузларнинг миқдори 7,9-8,7 дан 56,9 г/л гача ўзгариши (12-кесма) минерализация қайд қилинади, бунда хлор миқдори 0,7-15,8; сульфатлар миқдори – 3,8-25,9 г/л ни ташкил қилади. Магний миқдорининг юқори бўлиши, шунингдек, бунда натрий миқдорининг устунлиги сизот сувларининг юқори даражада токсик шўрланишга эгалигидан далолат беради. Захарли (токсик) тузларнинг умумий йиғиндиси миқдори 71-79 дан 92-94 фоизгачани ташкил қилиши аниқланди.

Шундай қилиб, ўрганилган худуд бўз тупроқлар тарқалган ярим чўл минтақасига мансуб бўлиб, ўзига хос геоморфологик, иқлим ва ўсимликлар қопламга эгаллиги билан тавсифланади. Рельефнинг кучли бузилганлиги ва бўлинганлиги, ер юзасига чиқиб қолган жинсларнинг ўзига хос литологик хоссалари, гидрогеологик шароитларнинг мураккаблиги ва бошқа табиий омиллар, бу ерда зонал бўз типга мансуб тупроқлардан ташқари, шўрланиш даражаси ва таркибидаги гипс миқдори, карбонатлар ва бошқа мелиоратив кўрсаткичларга кўра сезиларли даражада ўзаро фарқланувчи ўтлоқи-бўз, ўтлоқи ва ботқоқ-ўтлоқи тупроқлар ва шўрхоқларнинг шакллантирилган. Ёнбағирларнинг пастки шлейф қисмларида сизот сувлари барқарор ҳолатда ер юзасига яқин жойлашаган ва бунда доғсимон кўринишда кучсиз ифодаланганлиги, шунингдек, минералланиш даражасининг турли туман кўринишда бўлиши аниқланди.

Тупроқларнинг кимёвий таркиби ва сизот сувларининг таҳлили шуни кўрсатдики, тузларнинг профил бўйлаб тақсимланиши ва тўпланиши умумий қонуниятларга бўйсунди, уларнинг минерализацияси кенг ораликда ўзгариб туради. Шўрланиш даражаси сизот сувларида кучсиз минераллашишдан намақобгача, тупроқларда кучсиз шўрланишдан шўрхоқларгача бўлган ораликда кузатилди.

#### Фойдаланилган адабиётлар

1. Гафурова Л., Ахмедов А., Ямнова И., Рамазанов А. Особенности засоления гипсированных почв подгорной равнины Голодной степи // «Вестник аграрной науки Узбекистан». – №1-2. – Т., 2007. – С. 24-29.

2. Камиллов О.К. – Мелиорация засоленных почв Узбекистана на примере Голодной степи. Автореф. на соис. уч. ст. докт. с/х.. – М., 1982. – 87 с.

3. Минашина Н.Г., Молодцов В.А. Содержание нитратов в почвах, грунтовых и дренажных водах Голодной степи. Сб.: «Изменение плодородия почв при орошении вновь осваиваемых земель». Науч. Тр. инс-та Почвоведения им. В.В.Докучаева. – М., 1976. – 251 с.

4. Панкова Е.И., Егоров В.В. Методические рекомендации по мелиорации солонцов и учету засоления почв. Тр. инс-та Почвоведения им В.В.Докучаева. – М., 1970. – 112 с.

#### РЕЗЮМЕ

Ушбу мақолада Жиззах чўли Зарбдор туманида тарқалган гипсли шўрланган тупроқларнинг шўрланиши, сизот сувлари ва сифат таркиби ҳақида маълумотлар келтирилган.

#### РЕЗЮМЕ

В этой статье представлена информация о солёности, качестве воды и качестве гипсоносных почв в Зарбдорском тумане Джизакской степи.

#### SUMMARY

This article provides information on the salinity, quality of water and quality of gypsum saline soils in the Zarbdordistrict of Djizakdesert.

*Наишга доц. М.Ҳакимова тавсия этган*

## ҚУЙИ ЧИРЧИҚ ТУМАНИ ЎТЛОҚИ, ЎТЛОҚИ-БОТҚОҚ ТУПРОҚЛАРИНИНГ АЙРИМ КИМЁВИЙ ХОССАЛАРИ ВА МЕЛИОРАТИВ ҲОЛАТИ

**Тошқўзиев М.М. Қорабеков О.Г.**

(Тупроқшунослик ва агрокимё илмий тадқиқот институти)

**Таянч сўз ва иборалар:** *ўтлоқи, ўтлоқи-ботқоқ, аллювиал, пролювиал, қайир, терраса, ётқизиқ, грунт сувлари, она жинс, гидрогеологик, ил, вегетация, минерализация.*

**Ключевые слова:** *луговые, болотно-луговые, аллювиальные, пролювиальные почвы, пойма, терраса, отложение, грунтовые воды, материнская порода, гидрогеологический, ил, вегетация, минерализация.*

**Keywords:** *meadow, meadow-swamp, alluvial, proluvial, floodplain, terrace, horizon, ground-water, mother rock, hydrogeological, clay, vegetation, mineralization.*

**Кириш.** Юртимизда олиб борилаётган янги ислохотлар, албатта, қишлоқ хўжалигини ҳам четлаб ўтаётгани йўқ. Буни 2017-2021 йилларда Ўзбекистон Республикасини ривожлантиришнинг бешта устувор йўналиши бўйича Ҳаракатлар стратегиясини 2018 йилда амалга оширишга оид Давлат дастурининг 3.4. Қишлоқ хўжалигини модернизация қилиш ва жадал ривожлантириш, 124-бандида келтирилганидек, суғориладиган ерларнинг мелиоратив ҳолатини яхшилаш ва сув ресурсларидан оқилона фойдаланишни таъминлаш бўйича давлат бюджетидан 553,5 млрд. сўм эвазига амалда 270 минг гектар экин майдонлари мелиоратив ҳолатининг барқарорлиги ва сизот сувлари сатҳининг белгиланган меъёрида бўлишини таъминлаш кераклиги белгилаб берилганидан ҳам кўришимиз мумкин ([www.strategy.uz](http://www.strategy.uz)).

Шу ўринда қишлоқ хўжалигида кенг кўламда олиб борилаётган чора-тадбирлар бевосита ер ресурсларидан оқилона фойдаланиш, уларнинг экологик-мелиоратив ҳолати, бир сўз билан айтганда тупроқ унумдорлиги даражаси билан бевосита боғлиқ. Республикамиз қишлоқ хўжалигида интенсив фойдаланадиган ерлар умумий ер майдонининг 10 фоиздан камроғини ташкил этадиган, суғориладиган ерлардир. Булар ҳақиқатдан ҳам Республикамиз “Олтин фонди” ни ташкил этади ва уларда ялпи қишлоқ хўжалик маҳсулотларининг 95 фоизга яқини етиштирилади. [6]

Шуни ҳисобга оладиган бўлсак, ҳар қарич ердан унумли ва оқилона, тўғри фойдаланиш бугунги куннинг долзарб вазифаларидан бири ҳисобланади. Бундан кўринадики, бунинг заминида ер ресурслари ва қишлоқ хўжалик ерларидан фойдаланиш чора-тадбир-

ларни белгилашда, тупроқ хосса хусусиятларини эътиборга олиш алоҳида аҳамият касб этади.

**Тадқиқот объекти ва услублари.** Тадқиқотлар Тошкент вилояти Қуйи Чирчиқ тумани Ўжакент массивида тарқалган аллювиал-пролювиал ётқизикларда ташкил топган, Чирчиқ дарёсининг I–қайир усти терассаси эскидан суғориладиган ўтлоқи, ўтлоқи-ботқоқ тупроқларида олиб борилди [7]. Тупроқни умумий кимёвий, агрокимёвий таҳлиллари Е.В. Аринушкина [3] ҳамда Ўз ПИТИ [4] қўлланмалари асосида бажарилди.

**Олинган натижалар ва уларнинг таҳлили.** Тошкент вилоятида ўтлоқи аллювиал тупроқлар анча кенг тарқалган ва улар суғориладиган экин ерларини деярли катта қисмини ташкил қилади. Бинобарин вилоятнинг Юқори Чирчиқ, Ўрта Чирчиқ ва Қуйи Чирчиқ туманларининг барча хўжалик экин ерларини ўтлоқи аллювиал тупроқларидан таркиб топган. Вилоятдаги ўтлоқи аллювиал тупроқлар Келес, Чирчиқ, Пскент, Қорасув, Ангрен каби кўпгина дарё водийларида шаклланадилар [2].

Ўрганилган Ўжакент массивида суғориладиган қишлоқ хўжалик ерлари асосан ўтлоқи (1635,8 га), ўтлоқи – ботқоқ (79,1 га) тупроқлардан иборат бўлиб, ер ости (грунт) сувларининг сатҳи 1-2 метргача бўлган чуқурликда жойлашган [7].

Тупроқ ҳолатларининг кўрсаткичларини миқдорий ва сифат кўрсаткичлари ҳамда уларни ўзгаришлар тўғрисидаги маълумотлар тупроқлар хосса-хусусиятлари, мелиоратив ҳолатини яхшилашда, уларнинг унумдорлигини ошириш тадбирларини белгилашда қўл келади.

Мазкур тупроқлар морфологик белгиларига кўра, ўтлоқи тупроққа хос хосса хусусиятларга эга бўлиб, рангининг кул ранглиги, занг доғлари, темир оксиди, карбонат тузи кристалларни мавжудлиги, сизот сувлари сатҳи 1,0-2,0 м оралиғида жойлашганлиги, ўтлоқи-ботқоқ тупроқларда эса дастлабки 25 см дан ботқоқланиш белгилари кузатилиб, остки қатламларига қараб ботқоқланиш жараёни кучайиб бораётгани, сизот сувлари 1 м гача жойлашганлиги аниқланди. Ер ости суви сатҳини кўтарилиши – пасайиши тупроқларни механик таркибига ҳам кўпроқ боғлиқ бўлади.

Ўрганилган тупроқ хосил килувчи она жинс асосини аллювиал-пролювиал ётқизиклар ташкил қилади. Тупроқларнинг механик таркибига кўра, ўтлоқи тупроқда (кесма-11) асосан юқори 0-70 смли қатламлари оғир, пастки қатламлари ўрта қумоклидир.

1-жадв.

### Ўрганилган тупроқларнинг механик таркиби

Кесма №	Чуқурлик, см	Фракция фоиз ҳисобида							Физик лой <0,01
		>0,25	0,25-0,1	0,1-0,05	0,05-0,01	0,01-0,005	0,005-0,001	<0,001	
11	0-28	7,2	1,8	18,3	22,4	18,6	15,8	15,9	50,3
	28-43	3,2	0,8	17,0	25,0	23,7	14,2	16,1	54,0
	43-70	2,0	0,5	20,4	31,4	18,9	8,8	18,0	45,7
	70-118	4,0	1,0	20,5	34,4	13,3	14,2	12,6	40,1
	118-165	1,6	0,4	21,3	37,1	16,2	12,9	10,5	39,6
10	0-25	5,2	1,3	34,5	28,0	11,3	7,5	12,2	31,0
	25-46	2,8	0,7	37,1	33,8	9,7	6,4	9,5	25,6
	46-57	11,6	2,9	29,1	33,8	5,1	12,6	4,9	22,6
	57-89	5,6	1,4	51,0	27,6	6,5	3,7	4,2	14,4
9	0-27	4,4	1,1	42,7	30,0	5,3	12,2	4,3	21,8
	27-41	1,6	0,4	34,2	44,3	10,2	3,4	5,9	19,5
	41-66	1,2	0,3	53,3	31,6	2,9	7,4	3,3	13,6
	66-87	2,4	0,6	35,6	43,6	3,7	5,6	5,5	17,8

Уларда майда кум (0,1-0,05 мм ) фракцияси, (17,0 – 21,3 фоиз) оралиғида ва энг кўп микдорда йирик чанг (0,05-0,01 мм) фракциялари 22,4 – 37,1 фоиз бўлиб, лойли ил (<0,001 мм) фракция микдори 10,5 – 18,0 фоиз оралиғида тебраниб туради (1-жадвал).

Ўтлоқи-ботқоқ тупроқларда (кесма 10-9) асосан энгил кумоқли, айрим қатламлари кумлоқли ва ўрта кумоқли бўлиб, сув ўтказувчанлигига кўра яхши ҳисобланади. Уларда энг кўп микдорда майда кум фракциялари мос равишда 29,1 – 51,0 ва 34,2-53,3 фоиз ҳамда йирик чанг фракциялари 27,6 – 33,8 ва 30,0-44,3 фоиз бўлиб, лойли ил (<0,001 мм) фракция микдори 4,2-12,2 ва 3,3 – 5,9 фоизни ташкил этади ва нисбатан оз кўрсаткичда.

Ўтлоқи тупроқларда ўтлоқланиш жараёнларида тупроқ профилининг ўрта қисмида тез-тез ва узок муддатда қайтарилиб турувчи намлиниш-қуриш ҳамда оксидланиш-қайтарилиш жараёнлари туфайли дағал минерал қисмларни (жумладан, йирик ва ўрта кумларни) нуралиши (парчаланиши) туфайли ил заррачалари микдори кўпайиши кузатилади. Бинобарин ил заррачаларининг вертикал профилнинг ўрта қисмида кўпайиши – бу ўтлоқи аллювиал тупроқлар учун хос бўлган хусусий морфологик-генетик белгиларидандир.

Тупроқларни генетик жиҳатдан баҳолашда барча морфологик белгилар билан бир қаторда улардаги гумус микдори ва захираси, унинг пайдо бўлиш ҳолатлари жуда катта аҳамиятга эга. Ўрганган тупроқларни кимёвий хоссаларига кўра, ўтлоқи тупроқда ҳайдов ва ҳайдов остки қатламларида гумус микдори 2,311-2,183 фоиз бўлиб, тасниф бўйича юкори кўрсаткичга тўғри келади, пастки қатламларга томон гумус микдори камайиб бориб, она жинсида 0,389 фоизни ташкил этиб, жуда кам ҳисобланади [5]. Ҳайдов ва ҳайдов остки қатламларда умумий азот 0,172-0,141 фоиз, фосфор 0,270-0,250 фоиз бўлиб ўртача, калий 1,125-0,964 фоиз бўлиб, кам кўрсаткичга тўғри келади. Тупроқда C:N нисбат ҳайдалма қатламда-7,8 ҳайдов ости қатламида-9,0 пастки қатламларда 9,0 атрофида бўлиб, ушбу тупроқлар гумуси таркибида азот микдори етарли даражада эканлигидан далолат беради.

Тупроқ таркибидаги ҳаракатчан нитрат ҳолдаги азот ҳайдов қатламда 4,48 мг/кг ни, ҳайдов остки қатламда 1,54 мг/кг ни ташкил этиб, таснифга кўра жуда кам (0-15 мг/кг) ҳисобланади. Ўсимликлар ўзлаштира оладиган фосфор микдори ушбу қатламларда мос равишда 18,5 мг/кг ва 13,0 мг/кг бўлиб, кам даражада (15-30 мг/кг) таъминланган. Тупроқларда алмашинувчи калий микдори ҳайдалма қатламда 217,0 мг/кг бўлиб, ўртача (200-300 мг/кг) ҳайдов остида 136,0 мг/кг ва пастки қатламларда 80-118 мг/кг оралиғида тебраниб, кам (100-200 мг/кг) ва жуда кам (0-100 мг/кг) кўрсаткичга тўғри келади (2-жадвал).

2-жадв.

### Ўтлоқи, ўтлоқи-ботқоқ тупроқларнинг кимёвий хоссалари

Кесма	Чуқурлик см	Гумус	Умумий, фоиз				Ҳаракатчан, мг/кг		
			N	C:N	P <sub>2</sub> O <sub>5</sub>	K <sub>2</sub> O	N-NO <sub>3</sub>	P <sub>2</sub> O <sub>5</sub>	K <sub>2</sub> O
Аллювиал-пролювиал ётқизиклардан ташкил топган. Чирчиқ дарёсининг I қайир устки террасасида жойлашган									
11	0-28	2,311	0,172	7,8	0,270	1,125	4,48	18,5	217
	28-43	2,183	0,141	9,0	0,250	0,964	1,54	13,0	136
	43-70	0,957	0,071	12,7	0,215	0,832	1,12	4,0	118
	70-118	0,930	0,065	9,2	0,200	0,723	0,70	4,0	99
	118-165	0,389	0,036	9,1	0,175	0,698	1,54	2,5	80
10	0-25	1,777	0,146	7,1	0,190	1,089	9,2	10,5	129
	25-46	1,237	0,100	7,2	0,160	0,964	8,3	8,0	108
	46-57	0,557	0,057	5,7	0,150	0,723	4,1	3,5	72
	57-89	0,501	0,045	6,4	0,140	0,700	2,5	3,5	60
9	0-27	1,556	0,131	5,9	0,180	0,964	5,3	10,0	108
	27-41	0,993	0,077	7,5	0,165	0,842	2,8	2,5	60
	41-66	0,897	0,067	6,8	0,150	0,692	2,0	3,0	60
	66-87	0,553	0,047	6,8	0,125	0,675	2,5	5,5	60

Таҳлил натижаларига кўра, ўтлоқи-ботқоқ тупроқларида ҳайдов қатламларида гумус миқдори 1,777 ва 1,556 фоиз бўлиб, тасниф бўйича ўртачадан юқори, ҳайдов остки қатламларида 1,237-0,993 фоизни ташкил этиб, ўртача ва кам кўрсаткичга тўғри келади.

Ўрта қатламларида унинг миқдори 0,557-0,897 фоиз, она жинсида 0,501-0,553 фоиз бўлиб, тасниф бўйича кам (0,5-1,0 фоиз) ҳисобланади. Тупроқнинг ҳайдов қатламларида умумий азот 0,146-0,131 фоиз ва ҳайдов остки қатламларида 0,077-0,100 фоиз бўлиб, етарли ва ўртача, она жинсида 0,045-0,047 фоизни ташкил этади. Ушбу тупроқларда C:N нисбати ҳайдалма қатламларда 6,7-7,6 ҳайдов ости қатламларида 6,7-7,2 пастки қатламларида 5,6-6,9 оралиғида тебраниб, гумусни таркибида азот миқдори юқори эканлигини кўрсатади. Фосфор миқдори ҳайдов қатламида 0,190-0,180 фоиз, ҳайдов остки қатламларида 0,160-0,165 фоиз бўлиб, ўртача кўрсаткичга тўғри келади, она жинсида 0,140-0,125 фоизни ташкил этади. Умумий калий миқдори ҳайдалма қатламда 1,089-0,964 фоиз, ҳайдов остки қатламларида 0,964-0,842 фоизни ташкил қилади.

Тупроқ таркибидаги ҳаракатчан нитрат ҳолдаги азот ҳайдов қатламларида 9,2-5,3 мг/кг, ҳайдов остки қатламларида 8,3-2,8 мг/кг, кам (<15 мг/кг) ҳисобланади. Ўсимликлар ўзлаштира оладиган фосфор миқдори ҳайдалма қатламларида 10,5-10,0 мг/кг, ҳайдов остки қатламларида 8,0-2,5 мг/кг, кам даражада таъминланган. Тупроқлардаги алмашинувчи калий миқдори ушбу қатламларда мос равишда 129-108 ва 108-60 мг/кг бўлиб, кам (100-200 мг/кг) ва жуда кам (0-100 мг/кг) даражада таъминланган ҳисобланади.

Тупроқ реакцияси кўплаб омилларнинг ўзаро таъсири натижасида юзага келади. Реакцияни белгиловчи энг муҳим омиллардан бири тупроқдаги тузларнинг таркибидадир. Эритмада гидроксид ионлари водород ионларига нисбатан кўп бўлганда (pH >7) эритма ва тупроқнинг ишқорий реакциясини вужудга келтиради [1].

Шунга кўра, ўтлоқи-ботқоқ тупроқларда тупроқ муҳит кўрсаткичлари ҳайдов қатламида 7,2-7,6; ҳайдов остки қатламларида 7,3-7,7 бўлиб, кучсиз ишқорий муҳит эканлиги аниқланди. Пастки қатламларда ва она жинсида 7,6-7,8 оралиғида тебраниб ишқорий муҳитнинг ошганлигини кўришимиз мумкин.

Тупроқларнинг сув-туз режими кўп омилларга – сизот сувларининг жойлашиш сатҳи, улар минерализацияси, тупроқ эритмаларининг шўрланганлик даражаси, суғориш режими, шўр ювиш ва суғориши сувлари, сифати, худуднинг литологик-геоморфологик ва иқлим шароитларига боғлиқ. Туз режимини белгиловчи барча омиллар ўзаро чамбарчас боғланган бўлиб, уларнинг бирининг ўзгариши бир вақтнинг ўзида бошқаларни кескин ўзгаришигача олиб келади. Бу ўзгаришлар ўрганилган тупроқларнинг туз-сув режими таъсири худуднинг жойлашиши, гидрогеологик зонасига ҳамда она жинс ётқизиқларига боғлиқдир. Яъни гидрогеологик жойлашишига кўра, ер ости суви оқиб кетадиган даражада нишаб, шунинг учун ҳам бу сувлар чучук бўлиб тупроқни шўрлантормайди, лекин ботқоқлантиради.

Ўрганилган ўтлоқи тупроқ қатламларида сувда осон эрувчан тузлар миқдори 0,166 – 0,298 фоиз, оралиғида тебраниб (<0,3 фоиз), хлор иони миқдори 0,003 фоиз бўлиб, шўрланмаган. Шўрланиш типига кўра сульфатлидир.

Ўтлоқи-ботқоқ тупроқларда сувли сўрим анализи натижаларига кўра, тупроқлар бутун профили бўйича сувда осон эрувчан тузлар миқдори 0,112 – 0,278 фоиз оралиғида тебраниб, хлор иони миқдори 0,010 – 0,042 фоизни ташкил этади ва бу кўрсаткич бўйича кучсиз шўрланган, пастки (41-66 см) қатлами ўртача шўрланган ҳисобланади. Шўрланиш типига кўра асосан хлорид-сульфатли ва хлоридлидир (3-жадвал).

Ер ости сизот сувларининг таҳлиliga кўра, ўтлоқи – ботқоқ тупроқларда ер ости сувида куруқ қолдиқ миқдори 6,105 ва 5,400 г/л бўлиб, ўртача даражада (3-10 г/л) минераллашган. Шўрланиш типига хлоридли. Хлор иони миқдори (70,08 – 76,59 мг-экв), сульфат иони миқдорига (12,63 – 9,42 мг-экв) қараганда 6-8 марта кўп. Сувлар муҳити – кучсиз ишқорий – 7,3.

## Ўтлоқи, ўтлоқи-ботқоқ тупроқларнинг сувли сўрим таҳлили (фоиз ҳисобида)

Кесма №	Чуқурлиги, см	Қурук қолдик	Умумий НСО <sub>3</sub>	Сl <sup>-</sup>	SO <sub>4</sub> <sup>2-</sup>	Ca <sup>2+</sup>	Mg <sup>2+</sup>	Na <sup>+</sup> +K <sup>+</sup>	Шўрланиш тип
Аллювиал-пролювиал ётқизиклардан ташкил топган. Чирчиқ дарёсининг I қайир устки террасаси									
11	0-28	0,245	0,048	0,003	0,123	0,015	0,006	0,05	С
	28-43	0,190	0,048	0,003	0,084	0,015	0,003	0,037	С
	43-70	0,298	0,042	0,003	0,164	0,015	0,006	0,067	С
	70-118	0,147	0,048	0,003	0,055	0,015	0,003	0,023	С
	118-165	0,166	0,045	0,003	0,072	0,015	0,006	0,024	С
10	0-25	0,195	0,024	0,021	0,093	0,030	0,006	0,021	Х-С
	25-46	0,198	0,018	0,024	0,100	0,025	0,012	0,019	Х-С
	46-57	0,193	0,024	0,028	0,081	0,020	0,003	0,037	Х-С
	57-89	0,191	0,024	0,042	0,065	0,015	0,006	0,039	Х-С
9	0-27	0,130	0,021	0,017	0,054	0,025	0,003	0,011	Х-С
	27-41	0,112	0,018	0,014	0,047	0,015	0,003	0,015	Х-С
	41-66	0,278	0,021	0,010	0,067	0,010	0,015	0,007	Х
	66-87	0,134	0,021	0,035	0,039	0,015	0,009	0,015	С-Х

**Хулоса.** Текширилган тупроқлар жойланиши, ер ости сувлари чуқурлиги, морфологик белгилари ва бошқа хосса – хусусиятларига кўра, ўтлоқи ва ўтлоқи – ботқоқ ҳисобланади. Суғориладиган ўтлоқи тупроқлар механик таркиби оғир ва ўрта қумоқли, ҳайдов ва ҳайдов остки қатламларида гумус миқдори 2,311-2,183 фоиз, юқори, азот 4,48 -1,54 мг/кг, кам, фосфор 18,5 -13,0 мг/кг, етарли эмас ва кам, калий 217,0-136,0 мг/кг ўртача ва кам даражада таъминланган, шўрланмаган, шўрланиш тип сульфатли.

Ўтлоқи-ботқоқ тупроқларнинг механик таркиби асосан енгил қумоқли, гумус миқдори ҳайдов қатламларида 1,777-1,556 фоиз, ўртачадан юқори, ҳайдов остки қатламларида 1,237-0,393 фоиз, ўртача ва кам, азот ҳайдов қатламларида 9,2-5,3 мг/кг, жуда кам, ҳайдов остки қатламларида 8,3-2,8 мг/кг, фосфор миқдори ҳайдалма қатламларида 10,5-10,0 мг/кг етарли эмас, ҳайдов остки қатламларида 8,0-2,5 мг/кг, кам, калий миқдори ҳайдалма қатламларида 129-108 мг/кг кам, ҳайдов остки қатламларда 108-60 мг/кг кам таъминланган. Тупроқлар кучсиз шўрланган, шўрланиш тип хлорид-сульфатли ва хлоридли, тупроқ муҳит кўрсаткичлари ҳайдов қатламида 7,2-7,6; ҳайдов остки қатламларида 7,3-7,7 бўлиб, кучсиз ишқорий муҳит, сизот сувлари ўрта даражада минераллашган, хлоридли, муҳити кучсиз ишқорий эканлиги аниқланди.

**Таклифлар.** Юқоридаги маълумот таҳлиллари асосида тупроқлар таркибидаги ҳаракатчан озуқа элементлар (азот, фосфор, калий) билан кам таъминланганлигини, шўрланиш даражасини ҳисобга олган ҳолда, асосий озиқ элементларга бойитишда органик ўғитлар (мол гўнги, паранда қийи ва б.), оргонаминерал компостлар (паст навли фосфоритлар, фосфогипс, кўмир кукуни, бентонит, глауконит ва б.) қўллаш орқали уларни миқдорини оширишга доир чора-тадбирларни амалда қўллаш, шўрланишни олдини олиш учун, барча агромелиоратив тадбирлар, биринчи галда, бенуксон ишлаб турувчи коллектор-зовурлар фониде ер ости сувлари сатҳини пасайтириш, вегетация давридаги суғоришлар таъсирида унинг сатҳини кўтарилишини олдини олиш ва сув меъёрларига қаратилиши зарур.

### Фойдаланган адабиётлар

1. Xoliqulov SH., Uzoqov P., Boboxo'jaev I. Tuproqshunoslik darslik. – Toshkent, 2013. – B. 152-154.
2. Турсунов Л, Анарбаев И, Мингбоев Ш. Аллювиал тупроқлар / Тошкент, 2010. – 90 б.
3. Аринушкина Е.В. Руководство по химическому анализу почв / М. МГУ, 1970 – С. 487
4. Методы агрохимических анализов почв и растений Средней Азии. ЎзПИТИ, 1977. – С. 214
5. Тошқўзиев М.М. Тупроқдаги умумий гумус ва харакатчан гумус моддаларини унинг унумдорлиги кўрсаткичи сифатида фойдаланишга доир услубий кўрсатмалар / Меъёрий хужжат, Тошкент, 2006. – 47 б.
6. Қўзиев Р. Тупроқ унумдорлигини сақлаш ва ошириш омиллари // Ўзбекистонда ғаллачиликнинг яратилган илмий асослари ва уни ривожлантириш истиқболлари. Халқаро илмий-амалий конференция илмий мақолалар тўплами. Жиззах, 2013. – Б. 235-236.
7. Тошкент вилояти Қуйи Чирчиқ тумани Ўжакент массиви тупроқ сифатини баҳолаш харитаси. Тошкент, 2007.
8. Интернет маълумотлари: [www.strategy.uz](http://www.strategy.uz)

### РЕЗЮМЕ

Ушбу мақолада Тошкент вилояти Қуйи Чирчиқ тумани Ўжакент массивининг суғориладиган асосий тупроқларининг айрим кимёвий ва мелиоратив ҳолатига доир изланишлар натижалари келтирилган. Бунда ўтлоқ ва ўтлоқ-ботқоқ тупроқларнинг гумус, озуқа моддалари микдори билан таъминланганлиги ва шўрланиш даражалари аниқланган. Таҳлиллар асосида хулоса ва таклифлар берилган.

### РЕЗЮМЕ

В статье приведены результаты исследований отдельных показателей химического и мелиоративного состояния основных орошаемых почв массива Ужакент Нижнечирчикского тумана Ташкентского вилоята. В ней определены содержание и обеспеченность гумусом, питательными веществами и степень засоления почв. На основе полученных данных сделаны соответствующие выводы и предложения.

### SUMMARY

The article presents the results of studies of individual indicators of the chemical and meliorative state of the main irrigated soils of the Ushakent massif of Lowerchirchik district of Tashkent province. It defines the content and availability of humus, nutrients and degree of soil salinity. On the basis of the data obtained, appropriate conclusions and suggestions were made.

*Наишга доц. М.Ҳакимова тавсия этган*

## ЗЕРОКС ИММУНОСТИМУЛЯТОРИ БИЛАН ИШЛОВ БЕРИШНИНГ УНУВЧАНЛИККА ВА КАСАЛЛИКЛАРГА ТАЪСИРИ

**Икрамова М.Л. (БухИТС), Атоева Р.О. (БухДУ)**

**Таянч сўз ва иборалар:** *Зерокс, фитовак, иммуностимулятор, Бухоро-10, унувчанлиги, замбуруғ кассалликлари*

**Ключевые слова:** *Зерокс, фитовак, иммуностимулятор, Бухара-10, всхожесть, грибковые заболевания*

**Key words:** *Zerox, phytovak, immunostimulant, Bukhara -10, germination, fungol diseases*

Контактли, универсал таъсир этувчи иммуностимуляторлар ва бошқа биологик фаол моддаларни қўллаш усулларидан бири – уруғлик чигитини экиш олдидан ишлов бериш ва ўсимлик вегетацияси даврида суспензиялашдир. Мазкур усул уруғларнинг унувчанлиги, ғўзанинг ўсиш ва ривожланиши, ҳосил ва унинг сифати, касаллик ва зараркунанда ҳамда табиатнинг турли хил стресс ҳолатларига чидамлилигини оширишда ва эртаги қилишда муҳим роль ўйнайди. 2-4 чинбарг чиқариш, шоналаш ва гуллаш фазаларида қўлланилганда, трипс, шираларни йўқ қилиш билан бирга, ғўзанинг моддалар алмашинуви яхшиланиб, ўсиш ва ривожланишига қулай муҳит яратилиб, қуруқ масса,

фотосинтез маҳсулдорлигининг ошиши ҳисобидан юқори ва сифатли пахта ҳосили олишга эришилади.

Ўза ниҳолларини қийғос, бир текисда соғлом, эртаги қилиб ундириб олиш, унинг жадал ўсиб-ривожланишини таъминлаш, табиатнинг турли хил экстремал шароитларига, касалликларга бардошлилигини ошириш ҳамда мўл ва сифатли пахта ҳосили етиштириш мақсадида 2018-2019 йилларда Бухоро-10 ўза навида 3 хил кўчат (80-90; 100-110; ва 120-130 минг туп/га) сони қолдириб, контакт таъсир этувчи Зерокс иммуностимуляторининг турли меъёрларининг (1,0-1,5-2,0-2,5-3,0л/га) таъсири ўрганилди. Эталон сифатида Фитовак-200мл/т иммуностимулятори қўлланилиб, назоратда фақат ичимлик суви билан ивителиб экилди, вегетация даврида сув билан суспензия қилинди. Изланишлар ПСУЕАИТИ Бухоро ИТСнинг тажриба даласида ва лаборатория шароитида ўтказилди.

Лаборатория шароитида Зерокс иммуностимуляторининг юқорида кўрсатилган 5 хил меъёрлари ўрганилиб, улардан энг яхши натижа берган (1,0-2,0-3,0 л/т; га) меъёрлари танланиб, 2019-йили дала шароитида 3 хил меъёрлари 3 хил кўчат қалинлигида, ўзада кечадиган барча физиологик жараёнларга қандай таъсир этиши турли хил таҳлилларни ўтказиш асосида ўрганилди. Зерокс иммуностимулятори қўлланилган вариантлар майдони - 144м<sup>2</sup>, 15 вариант, 3 қайтариқда бўлиб, умумий ҳисоблаш майдони 2160м<sup>2</sup> ни ташкил этди. Тажриба ўтказилган майдон ўртача шўрланган, механик таркиби оғир бўлиб, ер ости сизоб сувларининг жойлашиши 2,0-2,5м. Тажрибада Бухоро-10 ўза навининг тукли чигити олиниб, қатор ораси кенлиги 60 смда, тажриба тизимида мувофиқ, гектарига йилнинг келишига қараб, 30-35кг/га уруғлик чигитлари турли меъёрларда ишлов берилиб, 26.04-04.05 2018-2019 йилларда экилди.

Лаборатория шароитида чигит унувчанлиги М. К. Фирсова [1978] усули билан аниқланди. Дала шароитида ўтказилган барча таҳлил ва фенологик кузатувлар ЎзПИТИ ва ВНИИХСЗР да ишлаб чиқилган услубий қўлланмалар [1973, 1990, 1994, 2007] асосида олиб борилди. Олинган маълумотларга математик ишлов беришлар Б.Доспехов [1985] усулида аниқланди. Тадқиқотда лаборатория шароитида Зерокс иммуностимуляторининг турли хил меъёрлари чигит унувчанлигига ва илдиз тизимининг шаклланишига қандай таъсир этишини билиш учун ҳар бир вариантга кюветалар тайёрланиб, барча кюветаларнинг остига филтър қоғози ва 100 г дан стирилланган кумни 60 фоизгача намланиб солинди. Кум устига турли хил меъёрларда Зерокс, Фитовак ва сув (Назорат) билан 10 соат давомида ишлов берилган уруғлик чигитлари тартиб билан (ҳар бир кюветага 36 донадан ишлов берилган чигит) жойлаштирилди ва устидан яна намланган филтър қоғози билан беркитилиб, термостатни доимий 26<sup>0</sup>Сга мослаштириб қўйилди. Ушбу қўлланилган меъёрлар чигит унувчанлигига ва касалланишга қандай таъсир этиши бўйича маълумотлар олинди.

Кузатув натижаларига кўра, вариантлардаги уруғлик чигитлари тажриба тизимида кўрсатилган меъёрлар асосида ишлов берилиб, бир ҳафта давомида намлиги меъёр даражасида сақланди. Вариантлар бўйича бўртиш, униб чиқиш, илдизнинг шаклланиш жараёнлари кузатилди (1-жадвал).

Лаборатория шароитидаги тадқиқотда уруғнинг униб чиқишидаги 4 босқичдан иборат бўлган физиологик жараёнларга иммуностимуляторларнинг қандай таъсир этиши кузатилганда, чигитига турли меъёрларда Зерокс билан 2-2,5-3,0 л/т ишлов берилган вариантларда бошқа меъёрларда ишлов берилган вариантлар, “эталон” ва “назорат”га нисбатан бўқиш (1), ниш отиш (2), тупроқда гетеротроф ўсиш (3) ҳамда ўсиб чиқиб гетеротроф озикланишга ўтиш (4) жараёнлари жадаллашиб, юқори фоизни ташкил этди. Доимий бир хил 26<sup>0</sup>С ли термостат шароитида Зерокс билан 2-2,5-3,0 л/т ишлов берилган вариантларда уруғнинг бўртиш жараёни термостатга қўйилганидан 12 соат ўтиб, 36 донадан 36 таси турли даражада бўртиб, шулардан кузатувларининг 2-кунида мос равишда: 11-14-20 дона ниш отган чигитлар сони аниқланди. Бир ҳафта ўтиб кузатилганда эса



Зероксни 2-3л/т меъёрларда ишлов берган вариантларда 36 та чигитдан 36 таси тўлик униб, назоратда - 26 та, эталонда эса 34 дона униб чиққанлиги аниқланди.

1-жадв.

**Лаборатория шароитида уруғ унувчанлигини аниқлаш (2018-2019 йиллар)**

Вариант-лар	Кюветага жойлашган чигит, дона	Ишлов бериш меъёрлари, л/т	Кузатув саналари, кунлар					Унувчанлик	
			5.05	7.05	8.05	10.05	11.05	Фо-из	Назоратга нисбатан фарки, ±
			Унган ниҳоллар сонининг такрорлар бўйича ўртачаси, дона						
Назорат	36	Сув билан намланди	-	1	4	15	26	72,2	0,0
Фитовак (эталон)	36	200мл/т	-	10	21	32	33	91,7	+19,5
Зерокс	36	1л/т	-	6	11	30	30	83,3	+11,1
Зерокс	36	1,5л/т	-	6	12	32	34	94,4	+22,2
Зерокс	36	2л/т	-	11	22	33	36	100	+27,8
Зерокс	36	2,5 л/т	-	14	27	32	33	91,7	+19,5
Зерокс	36	3 л/т	-	20	30	35	36	100	+27,8

Уруғларнинг бўкиш жараёнида чигитга сув ва тайёрланган ишчи эритма тегиши билан биокolloидларнинг гидратланиши фаоллашиб, оксиллар синтези бошланганлиги, нафас олиши тезлашиб, уруғдаги онкотик босимнинг ортиши оқибатида ҳужайра қобиғи кенгайиши, бўртиши ва ёрилиб, ниш отиши, ниҳоллар униб чиқиши кузатилди. Назорат вариантга нисбатан иммуностимуляторлар билан турли меъёрларда ишлов берилган вариантларда ушбу жараён жадал кечиши натижасида, бўкиш ва ниш отиш, униш жараёнлари 3 кунга тезлашганлигини олинган маълумотлардан аниқланди.

Синалаётган вариантлар орасида энг ижобий натижалар Зероксни 2 ва 3л/т қўлланилган вариантларда чигит унувчанлиги экилганидан бир ҳафта ўтгандан сўнг 100 фоизни ташкил этиб, назорат ва эталонга нисбатан мос равишда: 27,8- 8,3 фоиз юкори натижаларга эришилди. Турли меъёрларда Зерокс иммуностимулятори билан ишлов берилганда нафақат ғўзанинг ер устки қисми органларига ижобий таъсир этибгина қолмай, балки ер остки илдиз тизимининг шаклланиши, ёнаки илдизлар ва унинг ўсишига ҳам ижобий таъсир этиши тадқиқотларда аниқланди. Лаборатория шароитида илдиз тизимининг шаклланишига, ёнаки илдизларнинг ўсиши ва ривожланишига турли меъёрлардаги Зерокс иммуностимуляторининг қандай таъсир этишини аниқлаш учун 10 соат давомида турли меъёрларда уруғига ишлов берилган чигитлар 24 соат, 26<sup>0</sup>Сда ўстирилиб, ҳар бир вариантдан гипокотиллари 5-7 ммли ўсган ўсимталардан 10 донадан ажратиб олинди. Илдизларни тўғри ўсиши ва шаклланишини таъминлаш мақсадида, гофрили пластмас-сали идиш ичига ўсимталар икки қаватли шиша мосламасига тик ҳолатда жойлаштирилиб, қисқич билан қистирилди, уларнинг илдизлари доимий равишда нам бўлишлиги учун эмаль идиш остига намланган фильтр қоғози тўшалиб, ўсимлик илдизлари намга тегизилган ҳолда жойлаштирилди ва доимий равишда эмаль идишга керакли микдордаги намлик билан таъминланди. Барча вариантлардаги ўсимлик намуналари 5 сутка давомида термостатда ўстирилди. Ўсимликнинг ер устки қисмидан пояси ва ер остки қисмидан асосий ва ён илдизлар сони ва узунлиги аниқланди.

Ўрганилган лаборатория натижаларига кўра, илдиз тизимининг шаклланиши ва ўсишида энг ижобий кўрсаткичлар Зерокс препаратини 2-3л/т меъёрларда қўлланилган вариантларда кузатилиб, поя узунлиги 130-127 мм, илдиз узунлиги 75-74 ммни, ён

илдизчалар сони мос равишда: 10-9 донадан иборат бўлиб, назоратга нисбатан мутаносиб равишда: 22-19 мм узун ва 3,5-3,0 дона юқори эканлиги аниқланди.

Шундай қилиб, турли меъёрларда синалаётган Зерокс иммуностимуляторининг энг мақбул қўллаш меъёри, экиш олдидан чигитига 2л/тн меъёрида ишлов берилган вариант бўлиб, чигит унувчанлиги назоратга нисбатан 27,8 фоиз юқори; асосий поя узунлиги 22 мм узун; ён илдизчалар сони 3,5 дона кўп бўлиб, ғўзани энг самарали стимуллаш, фаоллаштириш, ҳосил элементларини кўпайтириш хусусиятига эга эканлигини кўрсатди.

Дала шароитда уруғ унувчанлигига, тезпишарликка, турли хил касалликларга нисбатан чидамлилигини ошириш ҳамда кўчат сонига таъсирини ўрганиш мақсадида уруғлик чигити турли меъёрларда (1-2-3л/т) Зерокс иммуностимулятори билан ишлов берилиб экилди ва 12 кун давомида кузатувлар олиб борилди. Чигит унувчанлигини аниқлашда экишдан олдин 1м га Бухоро-10 ғўза нави чигитини қатор қилиб жойлаштрилганда 62 та тукли чигит кетишини назарда тутиб, шу асосда унувчанлик фоизи аниқланди. Дала унувчанлиги бўйича олинган маълумотларни (2-жадвал) таҳлил қилганимизда, чигит экилгандан 5 кун ўтиб, назорат вариантыда 17 дона, эталонда – 22 та, Зероксни 1 - 2 - 3 л/т меъёрларда қўлланилган вариантларда мос равишда: 23-26-25 дона чигит униб чиққанлиги, экилганидан 12 кун ўтиб эса, назоратга нисбатан дала унувчанлиги тегишли равишда: 54-56 дона, ёки фоиз ҳисобида 16,1-19,3 фоиз юқори эканлиги тадқиқотларда аниқланди.

Турли меъёрларда Зерокс иммуностимулятори қўлланилганда, илдиз чириш, гомоз, фузариозли ва вертицеллезли вилт касалликларининг олди олинишида қайси меъёр энг самарали эканлигини ҳисоблаш учун Аббот формуласидан фойдаланиб, биологик самарадорлик аниқланди. Экиш олдидан Зерокс иммуностимулятори 1 – 2 - 3 л/т меъёрлар билан ишлов берилган вариантларда кузатувлар бўйича ўртача 1м<sup>2</sup> майдондаги касалланган ўсимлик сони мос равишда: 3 - 1 - 1 донани ташкил этиб, назоратга нисбатан биологик самарадорлик тегишлича: 57,14 - 85,71 - 85,71 фоиздан иборат бўлди.

2-жадв.

#### Дала шароитида уруғ унувчанлиги ва касалликни аниқлаш

Вариант-лар	Қўллаш меъёрлари, л/т	Кузатув саналари, кунлар					Унувчанлик, фоиз	1м <sup>2</sup> майдон касал. ниҳол, дона	Биологик Самарадорлик, фоиз	Назоратга нисбатан фарқ, ±	
		8.05	0.05	12.05	14.05	16.05				Унувчанлик, фоиз	Касалланган ниҳоллар, дона
		Ниҳоллар сони, дона									
Назорат	судда намланди	17	28	39	42	44	71,0	7	0,0	0,0	0,0
Фитовак	200мл/т	22	34	47	51	54	87,1	2	71,43	16,1	-5
Зерокс	1л/т	23	36	45	52	54	87,1	3	57,14	16,1	-4
Зерокс	2л/т	26	36	48	54	56	90,3	1	85,71	19,3	-6
Зерокс	3 л/т	25	35	46	52	56	90,3	1	85,71	19,3	-6

Шундай қилиб, Бухоро вилоятининг шўрланган, механик таркиби оғир тупроқлари шароитида Бухоро-10 ғўза навига экиш олдидан турли меъёрларда Зерокс иммуностимуляторини лаборатория ва дала шароитларида қўлланилганда, чигит унувчанлигига, илдизнинг шаклланиши ва ўсишига, касалликларнинг олдини олишга ўзининг ижобий натижасини кўрсатган меъёр Зероксни 2л/тн қўлланилган вариант бўлиб, лаборатория шароитида чигит унувчанлиги 100 фоизни, асосий поя ва ёнаки илдизларнинг шаклланиши назоратга нисбатан 22мм узун ва 3,5 дон кўп миқдорни ташкил этиб, турли хил замбуруғли касалликларнинг олдини олишда биологик самарадорлик 85,71 фоиздан иборат эканлиги тадқиқотларда аниқланди.

### Фойдаланилган адабиётлар

1. Фирсова М.К. Лаборатория шароитида чигит унувчанлигини аниқлаш. – Москва, 1978.
2. Дала тажрибаларини ўтказиш услублари. ЎзПТИ. – Тошкент, 2007. – 147 б.
3. Доспехов Б.А. Методика полевого опыта. 5-06 изд. доп. и прераб. – Москва: Агропромиздат, 1985. – С. 248-256.
4. Методика агрохимических, агрофизических и микробиологических исследований в полевых хлопковых районах. – Ташкент, 1973.
5. Методические рекомендации по проведению лабораторных испытаний синтетических регуляторов роста растений ВНИИХСЗР. – Черкассы, 1990. – С. 34.
6. Методика проведения полевых и вегетационных опытов с хлопчатником. СоюзНИИХИ. – Ташкент, 1994.

### РЕЗЮМЕ

Контактли, универсал таъсир этувчи иммуностимуляторлар ва бошқа биологик фаол моддаларни қўллаш усулларида бири – уруғлик чигитини экиш олдида ишлов бериш ва ўсимлик вегетацияси даврида суспензиялаш муҳим аҳамият касб этади.

Бухоро вилоятининг шўрланган ерларида Зерокс иммуностимуляторини турли (1-1,5-2-2,5-3,0 л/т) меъёрларда Бухоро-10 ғўза навининг чигитига ва вегетация даврида ишлов берилганда, уруғ унувчанлиги, илдиз тизимининг шаклланиши ва ривожланишига, тезпишарликка ҳамда замбуруғли касалликларга таъсири бўйича энг оптимал вариант Зерокс 2-3л/т қўлланилган меъёрлар бўлиб, назоратга нисбатан уруғнинг бўртиши ва ниш отиши ва тўлик униб чиқиши - 27,8 фоиздан юқори бўлиб, назоратга нисбатан 3 кун олдин уруғ униб чиққанлиги кузатилиб, илдиз чириш касаллиги бўйича биологик самарадорлик - 85,7 фоиз юқори эканлиги аниқланди.

Ўрганилган лаборатория натижаларига кўра, илдиз тизимининг шаклланиши ва ўсишида энг ижобий кўрсаткичлар Зерокс препаратини 2-3л/т меъёрларда қўлланилган вариантларда кузатилиб, поя узунлиги 130-127 мм, илдиз узунлиги 75-74 ммни, ён илдизчалар сони мос равишда: 10-9 донадан иборат бўлиб, назоратга нисбатан мутаносиб равишда: 22-19мм узун ва 3,5-3,0 дона юқори эканлиги аниқланди.

### РЕЗЮМЕ

Одним из способов применения контактно и универсально действующих иммуностимуляторов и других биологически активных веществ является предпосевная обработка семян суспензией в течение вегетационного периода хлопчатника.

В условиях засоленных почвах Бухарской области было исследовано применение предпосевной обработки семян иммуностимулятором Зерокс в различных нормах и в различные сроки в течение вегетации сорта хлопчатника Бухара-10. Самым лучшим вариантом оказалось применение раствора Зерокс в количестве 2-3 л / т, вследствие чего на 3 дня раньше произошло набухание, укорнение корешков, всхожесть семян была выше на 27,8 %; уничтожение грибковых заболеваний – на 85,7 % эффективнее по сравнению с контрольным вариантом.

Также по результатам лабораторных исследований наиболее благоприятные показатели для формирования, роста и развития корневой системы наблюдались в вариантах Зерокс 2-3л / т: длина основного стебля составила 130-127 мм, длина корня - 75-74 мм, количество боковых корней - 10-9шт. По сравнению с контролем соответственно: на 22-19 мм длиннее и на 3,5-3,0 шт. больше.

### SUMMARY

Importance of the methods of contact and universal immunostimulants and other biologically active ingredients is seed soaking before sowing and suspension during.

The growing season conditions of saline soils of Bukhara region in the period of sowing. Seeds during the growing season varieties of cotton "Bukhara 10" application of the immunostimulant of Zerox at (1-1,5-2-2,5-3,0 l/t) in different doses showed what is degree of germination of seeds, to promote the development of the root system, the rate of maturation and the effect of fungol diseases is the best option proved dose Zerox 2-3 liter on a ton, it was found that seed germination increased by 27,8 % compared to the control sample shoots appeared in three days earlier and biological fertility decreased to 85,7%.

In accordance with the laboratory studies have been done it was found that in embodiment of the drug Zerox at a dose of 2-3 l per ton the development of the growth of the root system has the optimal performance the length of the stem made up 130-127 mm, the length of the root - 75-74 mm, the number of lateral roots reached 10-9 units, their increment compared with the control sample was respectively 22-19 mm and 3,5-3,0 units.

*Наширға проф. Л.Ёзиев тавсия этган*

### О НЕКОТОРЫХ ПРОБЛЕМАХ РАЗВИТИЯ СИСТЕМЫ УПРАВЛЕНИЯ ПЕРСОНАЛОМ И ПУТЯХ ИХ РЕШЕНИЯ

Ёзиев Г.Л. (ТГИВ), Сим Д.В. (Иркутского национального исследовательского технического университета Российская Федерация)

**Ключевые слова:** *система управления, персонал, деятельность, функциональная подсистема, ресурс, человеческий фактор, компетенция, модель компетенции, конкуренция, конкурентноспособность, технология регулирования карьерой, карьера, рост, карьерный потенциал, кадровая политика, резерв, компьютерное и программное обеспечение, компенсация.*

**Таянч сўз ва иборалар:** *бошқарув тизими, персонал, фаолият, функционал тизимости, ресурс, инсон омилли, компетенция, компетенция модели, рақобат, рақобатбардошлик, карьера бошқаруви технологияси, карьера, ўсиш, резерв, компьютер ва дастурий таъминот, компенсация.*

**Key words:** *management system, personnel, activity, functional subsystem, resource, human factor, competence, competence model, competition, competitiveness, career management technology, career, growth, career potential, personnel policy, reserve, computer and software, compensation.*

Как известно, система управления персоналом в современной компании во многом зависит от эффективности управления персоналом – важнейшей функциональной подсистемы предприятия и ценного ресурса динамичного развития, так как обладая стратегическими и оперативными функциями, человеческий фактор играет центральную роль в интеллектуализации и информатизации процесса производства.

Еще недавно в управленческой практике отсутствовало понятие «управление персоналом». Несмотря на то, что каждая организация или предприятие имели функциональную подсистему управления кадрами, само это управление входило в компетенцию руководителя подразделения, т.е. отдел кадров, который выполнял лишь функции планирования трудовых ресурсов, приема и увольнения работников, организации обучения на курсах повышения квалификации и переподготовки. Отдел кадров не был связан с подразделениями организации труда и не обладал профессионализмом для обеспечения оптимального функционирования персонала на предприятии. По мере ослабления централизованной системы управления экономикой перед организациями начали возникать принципиально новые задачи, связанные с управлением человеческими ресурсами. Сначала это были вопросы стимулирования работников и создания конкурентоспособных пакетов компенсации, сохранения на предприятии высококвалифицированных специалистов, у которых появилась возможность выбирать место работы, система вознаграждения и/или бонусов, затем – индексация заработной платы в условиях высокой инфляции и, наконец, проблемы повышения производительности и сокращения численности сотрудников под давлением конкуренции.

В настоящее время в условиях жесткой конкуренции, с одной стороны, проектировать и контролировать деловую карьеру означает, что с момента принятия нового сотрудника в компанию и до его предполагаемого выбытия с места работы необходимо сформировать плавное горизонтальное и вертикальное передвижение работника по карьерной лестнице. Сотрудник должен быть в курсе не только своих перспектив на краткосрочное и долгосрочное время, но и то, каких уровней он должен достичь, чтобы намереваться на продвижение по службе. С другой стороны, присутствие эффективной и хорошо обдуманной структуры должностей предприятия является необходимым условием и важнейшим фактором осуществления технологии регулирования карьерой. Они управляют формальным карьерным пространством, в котором случаются перемены в долж-

ностном статусе работника, нарастает потребность в новых квалификациях и специальностях, аккумулируются профессиональное умение и возможности работников.

Система управления карьерой на предприятии должна обеспечивать формирование наиболее оптимальных и выгодных для обеих сторон (работодатели и работники) схем карьерного движения, их открытости для ознакомления, условий продвижения, материального и морального вознаграждения. Кроме того, рекомендуется предусмотреть в системе управления должностной карьерой и персональную ответственность отдела кадров за создание и поддержание безупречной репутации и авторитета предприятия. В ходе исполнения карьерного движения (роста) работника очень важным моментом является обеспечение взаимодействия всех видов карьеры. Это взаимодействие предопределяется выполнением нижеперечисленных основных задач:

- достижение взаимосвязи цели деятельности предприятия и отдельного работника;
- обеспечение планирования карьеры на конкретного работника с целью учета его специфических потребностей и открытости процесса управления карьерой;
- устранение «карьерных тупиков», в которых практически нет возможностей для развития работника и формирование наглядных и воспринимаемых критериев служебного роста, используемых в конкретных карьерных решениях;
- изучение и обеспечение объективной оценки карьерного потенциала работника с целью сокращения нереалистичных ожиданий;
- определение путей служебного роста, использование которых удовлетворит количественную и качественную потребность в персонале предприятия.

Согласно основным поставленным задачам следует, что важное условие управления карьерой персонала является наличие квалифицированных работников отдела кадров (или подразделения управление персоналом и служебного роста), которые должны хорошо знать сущность этой кадровой политики. Основной упор в кадровой политике должен быть направлен на формирование хорошо подготовленного ресурса потенциальных работников на руководящие должности предприятия в кратчайшее время изучить новый фронт работы и гарантировать результативное решение задач предприятия. Более того, наличие кадрового резерва на предприятии позволит заранее (по практически обоснованной программе) подготовить кандидатов на вновь создаваемые и подлежащие замещению вакантные должности, эффективно организовать обучение и стажировку специалистов, включенных в резерв, рационально их использовать на различных направлениях и уровнях в системе управления.

Как известно, подготовка кадрового резерва – это живая организаторская работа, суть которой должна состоять в серьезном изучении людей, их воспитании, своевременном выдвижении на такую работу, где они наилучшим образом могут проявить себя. В целях повышения эффективности подготовки специалистов, которые включены в состав кадрового резерва, целесообразно разрабатывать индивидуальные планы подготовки; составлять планы мероприятий, осуществляемые в рамках подготовки и повышения квалификации кандидата на руководящую должность. При подготовке кандидата должны четко определяться виды, формы, сроки и специализация обучения кандидата.

Весьма эффективной формой подготовки кадровых резервов является стажировка. Она позволит закрепить на практике профессиональные знания, умения и навыки, которые были получены в результате теоретической подготовки, изучения передового опыта, приобретения профессиональных навыков. Но, тем не менее, в условиях преобразования общественности, пока не отлажена система ее исполнения, не выработана методология оценки ее эффективности, не определены источники, из которых она будет финансирована. Было бы весьма разумно сформировать систему организации и проведения стажировок непосредственно на предприятии, заранее определив сроки и конкретную должность. Проведение регулярных стажировок предопределяет решение методических, организаци-

онных и материально-бытовых вопросов, поэтому следует создать нужные нормативно-правовые документы и материальные условия для формирования и развития института стажировки.

Согласно проведенным исследованиям особо важным фактором в управлении процессом создания кадрового резерва предприятия играют гласность и коллегиальность, что предполагает, наряду с другими процедурами, оглашение списков кандидатов в резерв, создание возможности каждому работнику высказать свои замечания и предложения по кандидатурам. Наличие обратной связи, т.е. учет мнения кандидатов в резерв, способствует дальнейшему укреплению и развитию карьерного роста на предприятии, а учет коэффициента резерва – количества кандидатур, включенных в резерв в расчете на каждую должность приведет к качественному подбору руководящих кадров.

Таким образом, следует особо выделить современные подходы в управлении персоналом на предприятии, которые строятся в следующем:

1. Изменения в системе управления персоналом, прежде всего, нацелены на улучшение работы в области управления персоналом и на повышение эффективности работы персонала предприятия. Разработка нововведений в системе управления персоналом должна осуществляться на основе исследований существующей системы управления персоналом, выявления ее недостатков и возможностей, а также с учетом требований последних тенденций в области управления персоналом и специфики развития предприятия.

2. Работа с персоналом должна строиться в большей степени на научно-обоснованных принципах, поэтому, если система управления персоналом на предприятии не отвечает этому требованию, то необходимо проводить нововведения и изменения в этом направлении. Однако теоретические разработки не всегда в полной мере реализуются на практике, что может являться причиной возникновения проблем при внедрении и дальнейшем использовании нововведений в системе управления персоналом.

Потребность в изменениях системы управления персоналом, внедрении различных нововведений должна была осознана под действием внешних факторов (развитие практического применения последних разработок в области управления персоналом) и изменений в финансовой подсистеме организации. Сейчас в целом подход к управлению персоналом заметно изменился, поэтому в настоящее время представляется целесообразным обозначить следующие приоритетные направления внедрения инноваций в кадровую работу:

1. Развитие персонала, управление деловой карьерой. В настоящее время большинство организаций взяло на себя основные функции по обучению своих сотрудников. Многие создали постоянно действующие центры по обучению персонала, установили прочные и долговременные связи с различными обучающими организациями.

2. Построение систем традиционной и нетрадиционной компенсации. Характер и величина вознаграждения, получаемого работником за свой труд, оказывает непосредственное влияние на способность организации привлекать, удерживать и мотивировать требуемый ей персонал. Традиционная схема компенсации не лишена определенных недостатков, но ее достоинства более велики. К явным достоинствам этой системы можно отнести следующие характеристики: четкость, простота, высокая степень объективности, низкие издержки по управлению и администрированию, учет рынка труда, особенностей самой организации и каждого отдельного сотрудника. Традиционная система компенсации опирается на должностные инструкции, в которых описаны все функции работника. Эта система предусматривает предоставление сотрудникам различных льгот. Нетрадиционная компенсация же включает в себя плату за результаты и плату за знания. Такие меры способствуют преодолению недостатков традиционной системы компенсации.

3. Формирование корпоративной культуры. Взаимодействие людей представляет собой механизм передачи культуры в организации. Для создания и укрепления корпоративной культуры руководство может и должно работать по следующим направлениям,

как создание системы ценностей; разработка стратегии поведения руководителей; управление персоналом; согласованность. В частности, эффективность руководителя – связывать воедино ценности, направляющие разные системы управления проявляется в управлении конфликтами и формировании субкультур.

4. Разработка модели компетенций для конкретной компании. Организации используют различных внешних консультантов, которые разрабатывают модели компетенций. Довольно часто в модель компетенций включают такие пункты, как полифункциональность, управление исполнением, организацию технологических цепей, разрешение конфликтов, развитие подчиненных, ориентацию на качество и оперативность внедрения инноваций. В настоящее время не многие компании имеют модели компетенций, поэтому их разработка является одним из важных направлений.

5. Использование компьютерных технологий в управлении персоналом. Последнее время все большую популярность получают различные программные продукты, которые дают возможность компаниям вести учет персонала во всех его многочисленных аспектах. Это очень удобно, так как облегчает все виды расчетов (текучести, зарплаты и др.), кроме того, это в значительной степени облегчает обмен отчетными данными между управляющим персоналом компаний.

Рассмотренные выше нами вопросы и их решения подтверждают, что в последнее десятилетие в системе управления персоналом обозначился переход к качественно новому типу экономического роста, называемому научно-техническим или инновационным: массовая творческая активность, меняющая отношение к формам самовыражения личности, риску, инициативе, поиску; предпринимательское поведение, направленное на освоение высоких технологий; модификация отношений собственности в крупных корпорациях и др. Происходят изменения и в организационной культуре: традиционный тип культуры характеризуется жесткой субординацией, иерархией в системе управления и преобладанием регламентированного исполнительского поведения, специализацией органов управления и должностных лиц в выполнении организаторских, хозяйственных, творческих функций. Другому, инновационному типу культуры присущи значительно более высокий образовательный уровень персонала, творческая обстановка, новаторство, постоянное совершенствование, экспериментаторство; готовность к риску и др.

И в заключение следует отметить, что в настоящее время в системе управления персоналом наибольшую возможность применения компьютерных средств и автоматизации должны иметь кадровые технологии оценки, отбора, подбора, тестирования персонала. Достаточное компьютерное и программное обеспечение должны получить всевозможные тесты, способствующие оценке профессионализма персонала. Автоматизация кадровых процессов и кадровых технологий на предприятии позволит:

- обеспечить оперативное получение объективной информации о состоянии и тенденциях развития деловых и личностных характеристик персонала предприятия;
- своевременно выработать и принять необходимые управленческие решения в практике работы с персоналом;
- определить и применять адекватные состоянию кадровых процессов кадровые технологии, которые приведут к необходимому результату работы предприятия.

#### **Использованная литература**

1. Алавердов А.Р. Управление человеческими ресурсами. – Ростов на Дону: Маркет ДС, 2007. – 304 с.
2. Алавердов А.Р. Управление персоналом [Электронный ресурс]: учеб. пособие / А. Р. Алавердов, Е. О. Куроедова, О. В. Нестерова и др. - 2-е изд., перераб. и доп. – М.: Московский финансово-промышленный университет «Синергия», 2013. <http://znanium.com/catalog/product/451378>
3. Гончаров В.В. Руководство для высшего управленческого персонала в 21 веке. В поисках совершенства управления. – М.: МНИИПУ, 2006. – 784 с.

4. Гончарова Н.А., Трусевич Е.В., Огнев Д.В. Организационная технология эффективного комплексного управленческого консультирования // Вестник ИрГТУ, № 6, 2014. Маслов Е.В. Управление персоналом: технология и идеология / Организационная психология, Т.5. № 2. – М., 2015. – С. 73-90.

5. Панкратов Ф.Г., Солдатова Н.Ф. Коммерческая деятельность. – М. Информационно-внедренческий центр «Маркетинг», 2012. – 500 с.

6. Панова Л.А. Организация производства на предприятиях общественного питания в экзаменационных вопросах и ответах. – М.: Дашков и К, 2007. – 320 с.

#### **РЕЗЮМЕ**

В настоящей статье рассматриваются проблемы в системе управления персоналом и их решения. Особо представлена система управления карьерой, которая должна обеспечивать формирование наиболее оптимальных типовых схем карьерного движения в условиях конкуренции. Кроме того, изучается оптимальность применения компьютерных средств и автоматизации в системе управления персоналом, позволяющая обеспечить оперативное получение объективной информации, своевременно выработать и принять необходимые управленческие решения в практике работы с персоналом. Важным остается вопрос компетенции и разработки моделей компетенции, ориентированных на качество и оперативность внедрения инноваций.

#### **РЕЗЮМЕ**

Ушбу мақолада персонални бошқариш тизимидаги муаммолар кўриб чиқилган ва уларни ҳал этиш йўллари ўрганилган. Рақобат шароитида янада наъмунавий оптимал схемалар шакллантиришни таъминловчи карьера бошқаруви тизимида алоҳида эътибор берилган. Бундан ташқари ишончли ахборотларни қабул қилиш, ўз вақтида бошқарув қарорларини ишлаб чиқиш имконини берувчи компьютер воситалари ва автоматлаштиришни оптимал қўллаш ўрганлиган. Компетенция масаласи ва инновацияларни жорий этишнинг тезкорлиги ва сифатлилиги йўналтирилган компетенция моделларини ишлаб чиқиш муҳим аҳамият касб этмоқда.

#### **SUMMARY**

This article discusses the problems in the personnel management system and their solutions. In the conditions of competition, a career management system is presented, which should ensure the formation of the most optimal typical career movement schemes. In addition, the optimal application of computer tools and automation in the personnel management system is being studied, allowing to ensure prompt obtaining objective information, timely develop and make the necessary management decisions in the practice of working with personnel. The question of competence and the development of models of competence, focused on the quality and efficiency of innovation, remains important.

*Рекомендовано к печати доц. Г.Эркаевой*



### ЁҶОЧ КОНСТРУКЦИЯЛИ БУЮМЛАР ТАЙЁРЛАШ ТЕХНОЛОГИЯСИ

Абдушукурова Ш., Шафоатов З., Махамов Х.Т. (ҚарДУ)

**Таянч сўз ва иборалар:** *технологик қобилият, конструкция, эскиз, технологик харита, моделлаштириш, дизайн, прототип, ёғоч конструкция.*

**Ключевые слова:** *технологические способности, дизайн, эскиз, технологическая карта, моделирование, дизайн, прототип, деревянная конструкция.*

**Key words:** *technological abilities, design, sketch, technological map, modeling, design, prototype, wooden structure.*

Мамлакатимизда жадал суръатлар билан ривожланаётган фан-техника тараққиёти ақлий ва жисмоний меҳнат ўртасидаги фарқни бартараф қилишни тақозо этади. Ишчилар меҳнати фаолиятида муҳандис-техник характер касб этиб бориши, рационализаторлар ва ихтирочилар сафларининг ўсиб бориши, улар томонидан киритилаётган рационализаторлик таклифларининг самарадорлиги бугунги кунда самарали ортиб бормоқда. Ҳозирги кунда таълим муассасаларида таҳсил олаётган талаба ёшларнинг машғулотлардан ташқари вақтларда ижодкорлик фаолиятлари билан шуғулланишлари учун ҳар томонлама замонавий ва қулай шарт-шароитлар яратилиши, ўқувчи ёшларда турли хил буюмларни лойиҳалашда техник моделлаштириш ва конструкциялаш мазмунини шакллантириш ва уларнинг ижодкорлик фаолиятини ривожлантириш заруратини талаб этади.

Талабалар илк бор қоғоздан, ёғоч материалдан, юмшоқ тунукалардан, пластмассалардан қирқиш, буқиш, қайириш ишларини бажариш орқали турли хил буюмларни ясайдилар ва турлича шакл берадилар. Технологик хариталар асосида турли хил деталларнинг чизмалари ва кўриниши ҳақида чуқур тасаввурга эга бўладилар. Мана шундай ажойиб тасаввурлар натижасида уларда юксак ишонч, технологик қобилият, янгидан янги илғор ғоялар, дизайнчилик фазилатлари намоён бўла бошлайди.

Талабаларнинг техник моделлар конструкцияларини тайёрлаш технологиясини ўзлаштиришлари ёки ишлаб чиқаришда мустақил ҳолда қатнашишлари салмоғи ҳар хил бўлади. Талабаларда техник моделлаштириш ва конструкциялаш мазмунини шакллантириш, ақлий хусусиятларини ривожлантириш жараёнлари моделлаштириладиган ва конструкцияланадиган объектларининг оддий ва мураккаблигига боғлиқ бўлади.

Техник моделлаштириш жараёнини 3 та асосий босқич ташкил этади.

1. Модел яшаш учун техник хужжатлар тайёрлаш.
2. Моделни яшаш.
3. Уни синаб кўриш.

Ишлаб чиқариш шароитида техник моделлаштиришнинг асосий вазифаси яратилган объектнинг ишлаб чиқаришга яроқлилини текшириб кўриш учун уни синовдан ўтказишдир. Шунинг учун ҳам техник моделлаштиришнинг дастлабки икки босқичи учинчисига нисбатан ёрдамчи босқичлар ҳисобланади.

Техник моделлаштиришни талаба ёшларнинг асосан турли буюмлар тайёрлаш билан боғлиқ жараёни, уларда замонавий ишлаб чиқариш асослари ҳақидаги тушунчасини кенгайтирадиган, конструкторлик қобилиятини ривожлантирадиган, техник билимларини чуқурлаштирадиган, материалларга ишлов берадиган кўникма ва малакаларини мустаҳкамлайдиган фаолияти дейиш мумкин.

Конструкциялаш деганда конструкторлик хужжатини ишлаб чиқишнинг ижодий ва тизимли жараёни тушуниладиги, бу хужжатнинг ҳажми ва сифати ишлаб чиқариш технологиясининг барча талабларига риоя қилинган ҳолда машинани тайёрлаш имконини беради.

Конструкторлик хужжатлари конструктор ижодининг самараси, у ўз ижодий фикрларини хужжатларда ифодалайди. Конструкциялаш жараёни деталнинг шаклини, уни тайёрлаш имкониятини аниқлаш бўйича мустақил фикрлаш қобилиятини ўстиришдан иборат. Конструкциялаш машғулоти аклий фаолият малакаларини шакллантиради, кузатувчиликни ривожлантиради, ўқув материални онгли ва пухта ўзлаштиришда ёрдам беради, меҳнат кўникма ва малакаларининг шаклланишини тезлаштиради.

Талабалар ўқув машғулоти давомида технология таълими практикуми, технология ва дизайн ҳамда техник ижодкорлик ва дизайн фанлари дастурлари асосида ҳар хил материаллардан турли шаклдаги конструкцияларни тузадилар. Фаолияти давомида моделлар ясаш учун дастлаб буюмнинг техник хужжатларини тайёрлайдилар. Бунда конструкциянинг эскизлари, чизмалари, технологик ҳисоб ва график ишлари ва деталларининг ишчи чизмалари, деталларнинг технологик хариталари ҳамда техник расмлари тайёрланади. Тайёрланган техник хужжатлар асосида конструкциянинг асосий деталлари ясалади. Ясалган ва тайёр деталларга таяниб, буюм йиғилади ва шакллантирилди. Шу кетма-кетлик асосида тайёр бўлган буюм синовдан ўтказилади. Синов натижаларига кўра юзага келган хатоликлар тўғриланади ва яна қайта синалади. Бу ҳолат токи мақсадга эришилгунга қадар давом этади.

Қуйида талабаларнинг конструкциялаш ва моделлаштириш бўйича бажарган ишларидан мисол тариқасида намуна келтирамиз. Талабаларга мавжуд прототип ёғоч моделлар намунаси асосида йиғиладиган стол ва стул конструкциясини яратиш топшириғи берилган. Конструкция ёғоч материалдан, оддий, кам жой эгалладиган, материал кам сарф бўладиган, осон йиғиладиган, олиб юришга қулай ва содда конструкция бўлиши керак.

Талабалар қўйилган мақсадга эришиш учун турли хил конструкциядаги стол ва стул кўринишидаги ёғоч буюмларнинг тузилиши ва бажарадиган вазифаларини ўрганиб, таҳлил қилиб чиқадилар. Даставвал стол ва стулларнинг оптимал метрик параметрлари, уларга қўйиладиган эргономик талаблар, улар боп дизайн кўринишлари синчиклаб ўрганиб чиқилади.

Таклиф этилаётган моделни шакллантириш учун прототип сифатида йиғиладиган табуретка вариантлари танланди (1-расм). Бундай табуреткаларнинг қуйидаги кўринишларини келтириш мумкин.

1-расм.

### Йиғиладиган стул намуналари



а



б

*Изоҳ:* а-содда кўринишдаги, б-мураккаб кўринишдаги.

Мазкур намуналар асосида уларнинг конструкцияларини такомиллаштириб, яъни бирлаштириб қуйидаги кўринишга келтириш мумкин (2-расм).

Таклиф этилаётган кичик ҳажмдаги йиғиладиган ёғоч конструкция деталларининг оптимал метрик параметрлари, уларга қўйиладиган эргономик талаблар, улар боп дизайн

кўринишларига қўйиладиган талабларни бажариш учун конструкциянинг эскизлари, чизмалари, технологик ҳисоб ва график ишлари ва деталларининг ишчи чизмалари, деталларнинг технологик хариталари ҳамда техник расмлари қуйидаги кўринишда тайёрланади (3-расм).

2-расм.

### Йиғиладиган ёғоч конструкциянинг кўриниши

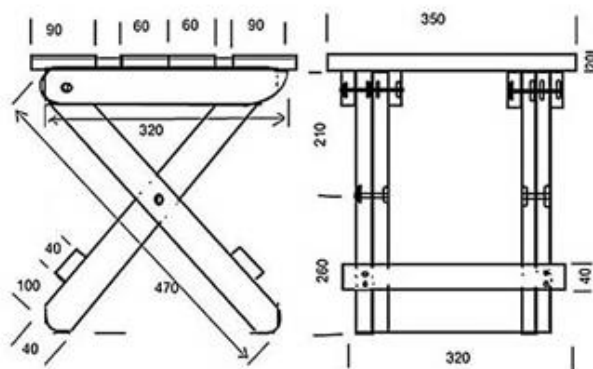

Тайёрланган техник ҳужжатлар асосида конструкциянинг асосий деталлари ясалди. Деталларни яшаш учун ҳар бир детални тайёрлаш технологик хариталари тузилади. Технологик хариталар асосида ясалган тайёр деталларга таянилиб, буюм йиғилади ва шакллантирилади. Шу кетма-кетлик асосида тайёр бўлган буюм синовдан ўтказилади.

Мазкур ёғоч конструкциянинг метрик параметрларига таянган ҳолда уларнинг габарит ўлчамларини марталаб катталаштириш натижасида кичик ҳажмдаги йиғиладиган стол, катталар учун стол ва стул тайёрлаш имкони яратилади.

3-расм.

### Ёғоч конструкциянинг ишчи чизмалари

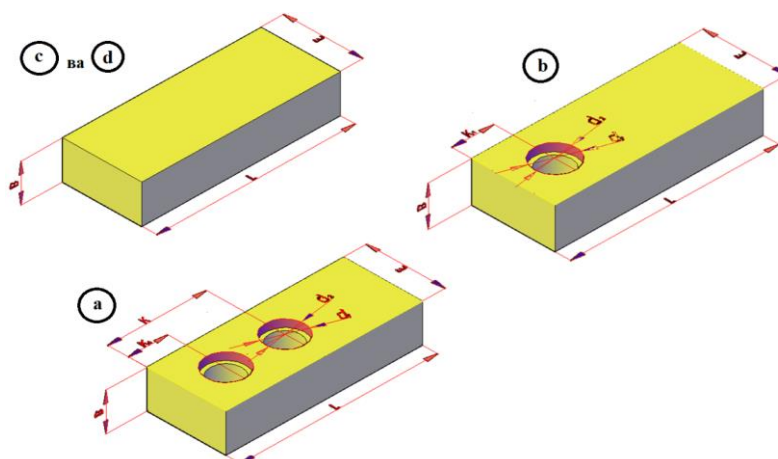

Йиғиладиган ёғоч конструкцияни яшаш учун оптимал метрик параметрлари 1-жадвалда ва ёғоч конструкция деталларининг спецификацияси 2-жадвалда келтирилган. Мазкур жадвалларга таянган ҳолда таклиф этилаётган ёғоч конструкцияни исталган варианты яшаш мумкин. Ёғоч материаллардан тайёрланган конструкция деталларини бириктириш учун керакли ўлчамдаги тайёр буюм, болтли бирикмалар ва шуруплардан ҳам фойдаланилади.

Йиғиладиган ёғоч конструкциянинг ўлчов параметрларига оид маълумотлар қуйидаги 1-жадвалда келтирилади.

1-жадв.

№	Номи	сон	белгиланиши	Параметрлари			
				белгиланиши	Болалар учун стул	Катталар учун стул	стол
1	Таянч оёқлар	4	а	L	340	680	1360
				E	30	60	120
				B	15	30	60
				d <sub>1</sub>	6	12	24
				d <sub>2</sub>	10	20	40
				K	18	36	72
				K <sub>1</sub>	15	30	60
2	Қопқоқ таянчлари	4	б	L	245	490	980
				E	30	60	120
				B	15	30	60
				d <sub>1</sub>	6	12	24
				d <sub>2</sub>	10	20	40
				K <sub>1</sub>	15	30	60
3	Қопқоқ	2	с	L	250	500	1000
				E	125	250	500
				B	10	20	40
4	Оёқлар боғлами	2	d	L	210	420	840
				E	30	60	120
				B	10	20	40

### Йиғиладиган ёғоч конструкция деталларининг спецификацияси

2-жадв.

№	Белги	Деталь номи	Сони	Материали	Эслатма
1	а	Таянч оёқлар	4	Ёғоч	Қарағай
2	б	Қопқоқ таянчлари	4	Ёғоч	Қарағай
3	с	Қопқоқ	2	Ёғоч	Қарағай
4	д	Оёқлар боғлами	2	Ёғоч	Қарағай
5		Гайка М6,8,10,12	6		Тайёр буюм
6		Шуруп 2x10	20		Тайёр буюм

Қуйида Меҳнат таълими йўналиши талабалари томонидан тайёрланган болалар учун кичик ҳажмдаги йиғиладиган ёғоч конструкциянинг ёйилган ишчи ҳолатдаги умумий кўринишини келтирамиз (4-расм).

4-расм.

### Тайёр бўлган ёғоч конструкциянинг умумий кўриниши



Айтиш жоизки, буюмларни конструкциялаш ва моделлаштириш ёш конструкторлардан жуда катта иқтидор, билим ва савия талаб этади. Техник топшириқларни бажариш, техник адабиётлар билан ишлаш, конструкторлик-технологик ва ташкилий масалаларни ҳал қилиш, эскизлар, схемалар ва турли ҳисобларни бажариш, деталларни тайёрлаш ва улардан моделни йиғиш, уни ишда синаб кўриш ҳамда тегишли тузатишлар киритиш талабаларда техник моделлаштириш ва конструкциялаш мазмунининг шаклланишига олиб келади. Натижада талабаларнинг ижодкорлик қобилияти ва ақлий хусусиятларининг ривожланишига имкон яратилади.

#### **Фойдаланилган адабиётлар**

1. Воробьёв А.И., Лиманский С.А.. Техник конструкция ва моделлар яшаш. – Т.: Ўқитувчи, 1990.
2. Столяров Ю.С., и др. Техническое творчество учащихся. – М.: Просвещение, 1989.
3. Журавлева А.П., Болотина Л.А., Начальное техническое моделирование. – М.: Просвещение, 1982.
4. Чижикова Л.П.. Кружок конструирования и моделирования одежды. – М.: Просвещение, 1990.
5. Махамов Х., Турдиев Э. Преимущество общетехнического обучения // Актуальные проблемы оптимизации и автоматизации технологических процессов и производств. Труды Международной научно-технической конференции. – Карши, 2017.

#### **РЕЗЮМЕ**

Ушбу мақолада ёғоч конструкцияли буюмлар тайёрлашда конструкторлик-технологик ва ташкилий масалаларни ҳал қилиш, эскизлар, схемаларни бажариш, деталларни тайёрлаш ҳамда йиғиладиган стол ва стул моделини тайёрлаш технологияси келтирилган.

#### **РЕЗЮМЕ**

В данной статье представлена технология решения конструкторско-технологических и организационных вопросов, связанных с изготовлением изделий из дерева, выполнением эскизов, схем, изготовлением деталей и моделей раскладных столов и стульев.

#### **SUMMARY**

Thereafter, the present invention is designed for the design and construction of the present invention and steering wheel, the design, the composition of the structure.

*Наишга доц. Э.Турдиев тавсия этган*

## МУНДАРИЖА

### ФИЗИКА-МАТЕМАТИКА

- Надирбеков М. С., Коржавов М. Ж. Приведенные вероятности E1- и E2-переходов в четно-четных ядрах с квадрупольной и октупольной деформациями..... 3
- Eshboyev E.A., Shodiyev F.Y., Ruzimurodova L.B. Tanlanmalardagi alomatlarning o'Ichovlari va shkalalar asosida alomatlar vaznini hisoblash..... 8

### КИМЁ

- Чуллийев Ж. Р., Наимов Х., Саидакбарова Р.Н., Норбоева Г., Кодиров А.А.  $\alpha$ -аминонитрилларни ациллаш ва бензоиллаш реакцияларини ўрганиш..... 13

### БИОЛОГИЯ

- Ёзиев Л.Х., Рахимов А.Л., Омонов О.Э. Долговечность интродуцентов в условиях Южного Узбекистана..... 18
- Саимназарова Ч. Ю., Джуманиязова Г.И. Микробиологическая защита растений пшеницы..... 22
- Жугинисов Т.И. Ксилофаг-хашаротлар доминат (*Insecta: Coleoptera, Isoptera, Lepidoptera, Hymenoptera, Diptera*) туркумлари ва улардан химояланишнинг профилактик чоралари..... 25
- Хожиматов О.К., Хамраева Д.Т., Хужанов А. Оценка современного состояния некоторых перспективных лекарственных растений Узбекистана..... 28
- Рафиева Ф.У., Ризаева С.М. *G.mustelinum* miers ex watt турининг бошқа полиплоид ғўза турлари билан филогенетик муносабатлари..... 35
- Азимова Н.Ш., Шакиров З.С., Тураева Б.И., Хамидова Х.М. *T.Harzianum* uzcf-28 штаммининг эндо-1,4- $\beta$ -глюканаза ферментлари фаоллигига металл ионларининг таъсири..... 40
- Насриддинова М.Р., Ёзиев Л.Х., Бойсунов Б.Х. Қарши шароитида *Thymus vulgaris* L. нинг ўсиш ва ривожланиш биологияси ..... 43

### ТАРИХ

- Бўриев О., Раҳмонов Ф. Соҳибқирон салтанатида Бибихонимнинг тутган ўрни..... 48
- Қурбанов М.А. Хоразм қадимги дунёсида қишлоқ жамоалари турар жойларининг жойлашуви ва типологик хусусиятлари..... 53
- Nizomov X. Millatlararo totuvlik va diniy bag'rikenglik – taraqqiyot omili..... 57
- Имамов Б.Х. Ўзбекистон ва Туркия ўртасидаги иктисодий-инвестициявий ҳамкорликнинг муҳим масалалари ..... 61
- Чориев А., Сулайманова С. Илк ўрта асрларда Суғд конфедерацияси бошқарувида маҳаллий унвонларнинг ўрни..... 65

### ФАЛСАФА

- Эркаев А.П. Илмий билиш усули ва тафаккур тарзи..... 69
- Меликова М.Н. Роль исторического сознания в духовном развитии молодежи..... 77
- Ибрагимов Э. Руҳий манипуляция усуллари ва унинг ёшлар дунёқарашига салбий таъсири..... 82
- Холиқулов П. Ўзбекистонда фуқаролик жамияти институтларининг шаклланиши ва ривожланиши..... 90
- Хамдамова С.С. Просветительские тенденции в творчестве Юсуфа Баласагунского..... 94

### СИЁСАТШУНОСЛИК

- Қулдошев А.Т. Экологик муаммолар глобаллашуви ва давлатларнинг суверенитетлиги масалалари..... 100
- Химматов Д. Глобаллашувнинг миллий мафкура ва миллий руҳиятга таъсири масалалари..... 105

<b>Юлдашев Ф. А.</b> Абу Наср Форобий таълимотида адолатли жамият бошқаруви масалалари.....	111
<b>ФИЛОЛОГИЯ</b>	
<b>Ramozonova G.I., Quvonova Sh.O.</b> Nemis tilida frazeologizmlar klassifikatsiyasi.....	118
<b>Saloydinova N. Sh.</b> Difficulties in teaching building construction terms in higher institutions and their overcoming.....	121
<b>ПЕДАГОГИКА</b>	
<b>Жўрақобилова Х.</b> Бошланғич синфларда француз тили дарсларини ташкил этишда ўйинларнинг аҳамияти.....	125
<b>Рўзиева Г.Т.</b> Биология фанини ўқитишда замонавий педагогик технологиялардан фойдаланиш йўллари.....	129
<b>ҚИШЛОҚ ХЎЖАЛИГИ</b>	
<b>Махкамова Д.Ю.</b> Зарбдор туманида тарқалган гипсли тупроқларнинг шўрланиши, сизот сувлари ва сифат таркиби.....	134
<b>Тошқўзиев М.М., Қорабеков О.Г.</b> Қуйи Чирчиқ тумани ўтлоқи, ўтлоқи-боткок тупроқларининг айрим кимёвий хоссалари ва мелиоратив ҳолати.....	138
<b>Икрамова М.Л., Атоева Р.О.</b> Зерокс иммуностимулятори билан ишлов беришнинг унувчанликка ва касалликларга таъсири.....	143
<b>ИҚТИСОД. ЭКОНОМИКА</b>	
<b>Ёзиев Г.Л., Сим Д.В.</b> О некоторых проблемах развития системы управления персоналом и путях их решения.....	148
<b>ТАДҚИҚОТЛАР ВА АХБОРОТЛАР</b>	
<b>Абдушукурова Ш., Шафоатов З., Махамов Х.Т.</b> Ёғоч конструкцияли буюмлар тайёрлаш технологияси.....	153

**Илмий-назарий, услубий журнал**

Мусахҳиҳлар:	Д.Шодмонова А.Убоженко
Сахифаловчи	Я.Жумаев
Навбатчи	Т.Жумаев
Техник муҳаррир	М.Раҳматов

**Муассис: Қарши давлат университети**

**Журнал Қашқадарё вилояти Матбуот ва ахборот бошқармаси томонидан  
17.09.2010 йилда № 14–061 рақамли гувоҳнома билан  
кайта рўйхатдан ўтган.**

Теришга 05.09.2019 йилда берилди.  
Босишга 20.09.2019 йилда рухсат этилди.  
25.09.2019 йилда босилди.  
Офсет қоғози. Қоғоз бичими 84x108/16.  
Times New Roman гарнитураси.  
Нашриёт ҳисоб табағи 11,26.  
Буюртма рақами: № 50.  
Адади 100 нусха. Эркин нархда.

**Қарши давлат университети кичик босмахонасида чоп этилди.  
Манзил: 180003, Қарши шаҳри, Кўчабоғ кўчаси, 17.**

**Индекс: 4071**