

ЎЗБЕКИСТОН РЕСПУБЛИКАСИ  
ОЛИЙ ВА ЎРТА МАХСУС ТАЪЛИМ ВАЗИРЛИГИ  
ҚАРШИ ДАВЛАТ УНИВЕРСИТЕТИ

# ҚарДУ ХАБАРЛАРИ

Илмий-назарий, услубий журнал

Журнал 2009 йилда

Йилига 4 марта

ташқил этилган

чоп этилади

3(21). 2014

Қарши – 2014

## **ТАҲРИРИЯТ ҲАЙЪАТИ:**

Бош муҳаррир проф. Ёзиев Л.Ҳ.

Масъул котиб доц. Жабборов Э.Ж.

Таҳририят ҳайъати аъзолари: проф. Жабборов А.М., проф. Тўраев Д.Т., проф. Уватов У.У., проф. Хайриддинов Б.Э., проф. Шодиев Р.Д., проф. Шодмонов Н.Н., проф. Шукуров О.М., проф. Ташатов А.К., проф. Чориев С.А., проф. Эргашева Ю.О., проф. Қурбонов Ш.Қ., доц. Эркаев А.П., доц. Бобожонов Ю.Т., доц. Дилмуродов Н.Э., доц. Камолов Л.С.

Манзилмиз: 180003, Қарши, Кўчабоғ, 17.

Қарши давлат университети, Бош бино.

Тел.: (+91) 945-64-55, факс: 225-57-01;

web-sayt: [xabarlar.qarshidu.uz](http://xabarlar.qarshidu.uz)

E-mail: [qarduxj@qarshidu.uz](mailto:qarduxj@qarshidu.uz)

## **РЕДАКЦИОННАЯ КОЛЛЕГИЯ:**

Главный редактор проф. Ёзиев Л.Х.

Ответственный секретарь доц. Джаббаров Э.Ж.

Члены редколлегии: проф. Джаббаров А.М., проф. Тураев Д.Т., проф. Уватов У.У., проф. Хайриддинов Б.Э., проф. Шадиев Р.Д., проф. Шадманов Н.Н., проф. Шукуров О.М., проф. Ташатов А.К., проф. Чариев С.А., проф. Эргашева Ю.О., проф. Курбанов Ш.К., доц. Эркаев А.П., доц. Бабаджанов Ю.Т., доц. Дилмуродов Н.Э., доц. Камолов Л.С.

Адрес редакции: 180003, Карши, Кучабаг, 17.

Каршинский госуниверситет, Главный корпус.

Тел.: (+91) 945-64-55, факс: 225-57-01;

web-sayt: [xabarlar.qarshidu.uz](http://xabarlar.qarshidu.uz)

E-mail: [qarduxj@qarshidu.uz](mailto:qarduxj@qarshidu.uz)

## EDITORIAL BOARD:

Editor-in-chief – professor Yoziyev L.H.

Executive-secretary – assistant professor Jabborov E.J.

Editorial board members: prof. Jabborov A.M., prof. Turayev D.T, prof. Uvatov U.U., prof. Khayriddinov B.E., prof. Shodiyev R.D., prof. Shodmonov N.N., prof. Shukurov O.M., prof. Tashatov A.K., prof. Choriyev S.A., prof. Ergasheva Y.O., prof. Khurbonov Sh.Q., assistant prof. Erkayev A.P., assistant prof. Bobojonov Y.T., assistant prof. Dilmurodov N.E., assistant prof. Kamolov L.S.

Editor address: 180003, Karshi, Kuchabag, 17.

Karshi State University, The main Building.

Tel.: (+91) 945-64-55, faks: 225-57-01;

web-sayt: [xabarlar.qarshidu.uz](http://xabarlar.qarshidu.uz)

E-mail: [qarduxj@qarshidu.uz](mailto:qarduxj@qarshidu.uz)

© Қарши давлат университети, 2014

MODIFIKATSIYALANGAN SIQIB AKSLANTIRISH PRINSIPINING DIFFERENSIAL TENGLAMALARGA TATBIQI

Dilmurodov N., Xaliliov A. (QarDU)

**Tayanch tushunchalar:** siqib akslantirish, faza, Banax fazasi, differin-sial tenglama, chiziqli normalangan faza.

$T$  aks ettirish  $X$  metrik fazoning o'zini o'ziga aks ettirish kerak bo'lsin,  $T: X \rightarrow X$ . Agar shunday  $\alpha, 0 < \alpha < 1$  son mavjud bo'lsaki,  $X$  fazodan olingan ixtiyoriy  $x$  va  $y$  elementlar uchun  $\rho(Tx, Ty) \leq \alpha \cdot \rho(x, y)$

tengsizlik qanoatlansa,  $T$  qisqartirib aks ettirish (siquvchi akslantirish) deyiladi. Ravshanki, siquvchi akslantirish uzluksiz bo'ladi (aslida tekis uzluksiz).

Agar  $Tx = x$  bo'lsa,  $x \in X$  nuqta  $T$  akslantirishning qo'zg'almas nuqtasi deyiladi.

**Teorema 1** (qisqartirib aks ettirish prinsipi, Banax teoremasi).  $X$  to'la metrik fazoda aniqlangan har qanday qisqartirib aks ettirish bir-gina qo'zg'almas nuqtaga ega, ya'ni  $Tx = x$  tenglamaning birgina  $x \in X$  yechimi mavjuddir.

Bu klassik teorema isbotga muhtoj emas [3].

**Teorema 2** (modifikatsiyalangan qisqartirib aks ettirish prinsipi). To'la metrik fazo  $X$  da  $T$  - uzluksiz akslantirish berilgan bo'lsin. Agar uning biror darajasi  $B = T^k$  siquvchi bo'lsa, u holda  $Tx = x$  tenglama yagona yechimga ega.

**Isbot.** Haqiqatdan ham,  $x$  nuqta  $B$  akslantirishning qo'zg'almas nuqtasi bo'lsin, ya'ni  $Bx = x$ . Bu qo'zg'almas nuqtaga, ma'lumki, ixtiyoriy  $x_0 \in X$  nuqtadan boshlab ketma-ket yaqinlashish mumkin,  $x = \lim_{m \rightarrow \infty} B^m x_0$ ,  $x_0 \in X$ . Xuddi shuningdek,  $x = \lim_{m \rightarrow \infty} B^m x^0$ ,  $x^0 = Tx_0 \in X$ .  $T$  ning uzluksizligini hisobga olib, quyidagilarni yozamiz:

$$Tx = T(\lim_{m \rightarrow \infty} B^m x_0) = \lim_{m \rightarrow \infty} (TB^m x_0) = \lim_{m \rightarrow \infty} (B^m Tx_0) = \lim_{m \rightarrow \infty} B^m x^0 = x.$$

Demak,  $x$  nuqta  $T$  uchun ham qo'zg'almas nuqta ekan. Agar  $Tx_1 = x_1$  va  $Tx_2 = x_2$  bo'lsa,  $Bx_1 = x_1$  va  $Bx_2 = x_2$ . Bundan esa  $x_1 = x_2$  kelib chiqadi. Demak,  $T$  ning qo'zg'almas nuqtasi yagona. Teorema isbot bo'ldi.

Endi differensial tenglamalarning normal sistemasi uchun Koshi masalasini qaraylik [1, 3]:

$$\begin{cases} x' = f(t, x), \\ x(t_0) = x^0; \end{cases} \quad (1)$$

Teorema 2 dan foydalanib, o'ng tomon, ya'ni  $f(t, x)$  funksiya  $x$  vektor argumentga nisbatan deyarli chiziqli bo'lganda (1) Koshi masalasi yechimining mavjudligi va yagonaligi to'g'risidagi teoremani isbot qilaylik.

**Teorema 3.** Aytaylik, ushbu

$$S = \left\{ (t, x) \in \mathbb{R}^{1+n} \mid t_0 \leq t \leq t_0 + a, x \in \mathbb{R}^n \right\} \quad (a > 0)$$

to'plamda  $f : S \rightarrow \mathbb{R}^n$  funksiya uzluksiz va  $x$  vektor argument bo'yicha Lipshtits shartini qanoatlantirsin:

$$\exists L > 0 \quad \forall \{(t, x), (t, \tilde{x})\} \subset S \quad \|f(t, x) - f(t, \tilde{x})\| \leq L \|x - \tilde{x}\|. \quad (2)$$

U holda (1) Koshi masalasining  $t_0 \leq t \leq t_0 + h$  oraliqda aniqlangan yechimi mavjud va yagonadir. (2) shart va uchburchak tengsizligiga ko'ra  $\forall (t, x) \in [t_0; t_0 + a] \times \mathbb{R}^n$  uchun

$$\begin{aligned} \|f(t, x)\| &\leq \|f(t, x) - f(t, x^0)\| + \|f(t, x^0)\| \leq \\ &\leq L \|x - x^0\| + \max_{t \in [t_0; t_0 + a]} \|f(t, x^0)\| \leq \\ &\leq L \|x\| + \text{const}, \end{aligned}$$

ya'ni  $f(t, x)$  funksiya  $x$  bo'yicha chiziqli funksiyadan tez o'smaydi (deyarli chiziqli hol).

Qo'yilgan shartlarda qaralayotgan Koshi masalasini yechish ushbu

$$x(t) = x^0 + \int_0^t f(s, x(s)) ds \quad (3)$$

integral tenglamaning uzluksiz yechimini topishga keltiriladi. Qisqalik uchun  $t_0 = 0$  deb hisoblaymiz. Ushbu  $C([0, a], \mathbb{R}^n)$  chiziqli fazoni qaraylik. Bu fazodagi normani odatidagicha aniqlaymiz:

$$\|x\| = \max_{0 \leq t \leq a} \|x(t)\|.$$

U holda to'la normalangan fazo hosil bo'ladi. Tushunarliki,

$$A : C([0, a], \mathbb{R}^n) \rightarrow C([0, a], \mathbb{R}^n), \quad (Ax)(t) = x^0 + \int_0^t f(s, x(s)) ds, \quad (3)$$

operator uzluksiz, lekin u siquvchi bo'lmisligi mumkin. Biz uning biror darajasini siquvchi bo'lishini ko'rsatamiz.

(3) ga ko'ra  $x(t), y(t) \in C([0, a], \mathbb{R}^n)$  uchun quyidagi baholashlarni bajaramiz:

$$\begin{aligned} \|(Ax)(t) - (Ay)(t)\| &\leq \int_0^t \|f(s, x(s)) - f(s, y(s))\| ds \leq \\ &\leq \int_0^t L \|x(s) - y(s)\| ds \leq \end{aligned}$$

$$\leq L \|x - y\| \int_0^t ds = Lt \|x - y\|, t \in [0, a];$$

$$\|(A^2 x)(t) - (A^2 y)(t)\| \leq \int_0^t \|f(s, (Ax)(s)) - f(s, (Ay)(s))\| ds \leq$$

$$\leq \int_0^t L \|(Ax)(s) - (Ay)(s)\| ds \leq$$

$$\leq \int_0^t L^2 s \|x - y\| ds = \frac{(Lt)^2}{2!} \|x - y\|, t \in [0, a];$$

$$\|(A^k x)(t) - (A^k y)(t)\| \leq \frac{(Lt)^k}{k!} \|x - y\|, t \in [0, a].$$

Oxirgi tengsizlikdan ravshanki, agar natural son  $k$  ni  $\frac{(Lt)^k}{k!} \leq \frac{(La)^k}{k!} < 1$  shartdan tanlasak,  $A^k$  siquvchi akslantirish bo'ladi:

$$\|(A^k x - A^k y)\| \leq \alpha \|x - y\|, \alpha \stackrel{\text{def}}{=} \frac{(La)^k}{k!} < 1.$$

Teorema 2 ga ko'ra (3) integral tenglama yagona uzluksiz ye-chimga ega.

### Adabiyotlar

1. Хартман Ф. Обыкновенные дифференциальные уравнения. – М.: Мир, 1970. –720 с.
2. Dilmurodov N. Differensial tenglamalar kursi. II jild. – Qarshi: Qarshi DU, 2013. –306 b.
3. Колмогоров А.Н., Фомин С.В. Элементы теории функций и функционального анализа. – М: Наука, 1989. –623 с.

### REZYUME

Maqolada differensial tenglamalarning normal sistema  $x' = f(t, x)$  uchun Koshi masalasi yechimining mavjudligi va yagonaligi  $f(t, x)$  vektor-funksiya  $x$  bo'yicha chiziqli funksiyadan tez o'smagan holda modifikatsiya-langan qisqartirib aks ettirish prinsipidan foydalanib isbotlangan.

### РЕЗЮМЕ

В статье для нормальной системы дифференциальных уравнений  $x' = f(t, x)$  существование и единственность решения задачи Коши в случае, когда вектор-функция  $f(t, x)$  по  $x$  растет не быстрее линейной, доказана с использованием модифицированного принципа сжатых отображений.

### SUMMARY

Using the modified Banach contraction mapping principle, the existence and uniqueness theorem for the solution to the initial-value problem for the normal system of differential equations  $x' = f(t, x)$ , when the growth of the vector-function  $f(t, x)$  with respect to  $x$  is not faster than that of the linear function, is proved.

## КРАЕВАЯ ЗАДАЧА ДЛЯ ОДНОГО НЕЛИНЕЙНОГО УРАВНЕНИЯ ТРЕТЬЕГО ПОРЯДКА

Абулов М.О., Жураева У.Т. (КарГУ)

**Ключевые слова:** краевая задача, нелинейное уравнение, бесконечно дифференцируемая функция, уравнения Кортвега – Де Фриза, единственное решение, существования решение, “возмущенное” уравнение, собственные функции, базис пространства, галёркинское приближение.

В области  $D = \{(x, t) : -1 < x < 1, 0 < t < T, T > 0\}$  рассмотрим уравнение

$$Lu \equiv k(x, t)u_t - \mu(x)u_{xxx} - a(x, t)u_{xx} + b(x, t)u_x + |u|^\rho u = f(x, t) \quad (1)$$

Положим.  $\Gamma_0 = \{(x, t) : k(x, 0) > 0, x \in (0, 1)\}$ ,  $\Gamma = \bar{\Gamma}_0$ .

Предположим, что коэффициенты уравнения (1) бесконечно дифференцируемые функции и где,  $k(x, t) > 0$ , при  $t > 0$ ,  $k(x, 0) \geq 0$ ,  $x\mu(x) > 0$ ,  $\mu(0) = 0$ ,  $\rho = \text{const} \geq 0$ .  $f(x, t)$  - заданная в  $D$  функция.

Краевая задача. Найти в области  $D$  решение уравнения (1) удовлетворяющее условиям

$$u|_{\Gamma} = 0, \quad u|_{x=-1} = u|_{x=1} = 0. \quad (2)$$

Уравнение (1) в некотором смысле является аналогом уравнения Кортвега-Де Фриза. Краевые задачи для уравнения Кортвега-Де Фриза и различные его модификаций изучались в работах [1,2,3].

В работах [2,3] коэффициент  $k(x, t)$  берется равным 1.

Обозначим  $H(D)$  пространство функций, полученное замыканием функций из  $C^\infty(D)$ , удовлетворяющих условиям (2) по норме

$$\|u\|_{H(D)}^2 = \int_D (\mu^2 u_{xxx}^2 + u_{xx}^2 + u_t^2 + u_x^2 + u^2) dD \quad (3)$$

Теорема. Пусть выполнены условия

$$a(x, t) - \frac{3}{2}|\mu'(x)| \geq \delta > 0, \quad |k_t| - b_x + \mu_{xxx} - a_x \geq \delta_1 > 0, \quad (4)$$

и функция  $f(x, t)$  такова, что  $f(x, t), f_t(x, t) \in L_2(D)$ ,  $f(x, 0) = 0$ . Тогда существует единственное решение задачи (1),(2) в  $H(D)$ .

Доказательство. Рассмотрим в области  $D$  "возмущенное" уравнение ( $\varepsilon > 0$ ).

$$L_\varepsilon u_\varepsilon = (k + \varepsilon)u_{\varepsilon t} - \mu u_{\varepsilon xxx} - au_{\varepsilon xx} + bu_{\varepsilon x} + |u_\varepsilon|^\rho u_\varepsilon = f \quad (5)$$

и для него краевую задачу

$$u|_{t=0} = 0, \quad u|_{x=-1} = u|_{x=1} = 0. \quad (6)$$

Пусть  $\{\varphi_j(x)\}$  – базис пространства  $W_2^2(-1,1) \cap W_2^1(-1,1)$ , составленный из собственных функций задачи

$$-\varphi_j'' = \lambda_j \varphi_j, \quad \varphi_j|_{x=-1} = \varphi_j|_{x=1} = 0. \quad (7)$$

Приближенные решения задачи (5), (6) будем искать в виде (Галёркинских приближений)

$$u_{\varepsilon m}(x, t) = \sum_{j=1}^m g_{jm}(t) \varphi_j(x)$$

А коэффициенты  $g_{jm}(t)$  находятся решением системы обыкновенных дифференциальных уравнений

$$((k + \varepsilon)u_{\varepsilon mt}, \varphi_j) - (\mu u_{\varepsilon mxxx}, \varphi_j) - (au_{\varepsilon mxx}, \varphi_j) + (bu_{\varepsilon mx}, \varphi_j) + (|u_{\varepsilon m}|^\rho u_{\varepsilon m}, \varphi_j) = (f, \varphi_j) \quad (8)$$

$$g_{jm}(0) = 0, \quad j = 1, 2, 3, \dots, m. \quad (9)$$

Разрешимость задачи (8),(9) при фиксированном  $m$  вытекает из общей теории обыкновенных дифференциальных уравнений.

Получим равномерные по  $m$  оценки для Галеркинских приближений.

Для этого умножим (8) на  $g_{jm}(t)$  и суммируя по  $j$  получим

$$((k + \varepsilon)u_{\varepsilon mt}, u_{\varepsilon m}) - (\mu u_{\varepsilon mxxx}, u_{\varepsilon m}) - (au_{\varepsilon mxx}, u_{\varepsilon m}) + (bu_{\varepsilon mx}, u_{\varepsilon m}) + (|u_{\varepsilon m}|^\rho u_{\varepsilon m}, u_{\varepsilon m}) = (f, u_{\varepsilon m}) \quad (10)$$

После интегрирования по частям из (10) в силу условия теоремы получим

$$\int_D [(u_{\varepsilon mt})^2 + (u_{\varepsilon mx})^2 + |u_{\varepsilon m}|^{\rho+2}] dD \leq c \int_D f^2 dD \quad (11)$$

Далее, через  $c$  и  $M$  будем обозначать различные положительные постоянные, не зависящие от  $m$

$$\begin{aligned} & \int_D (k + \varepsilon)u_{\varepsilon mt} - \mu u_{\varepsilon mxxx} - au_{\varepsilon mxx} + |u_{\varepsilon m}|^\rho u_{\varepsilon m} (-u_{\varepsilon mxx}) dD = \\ & = \int_D (f - bu_{\varepsilon mx}) (-u_{\varepsilon mxx}) dD. \end{aligned} \quad (12)$$

Из этого равенства интегрируя по частям и используя оценку (11), получим

$$\int_D [(u_{\varepsilon mxx})^2 + (u_{\varepsilon mx})^2 + (u_{\varepsilon m}(\frac{\rho}{2} u_{\varepsilon m})_x)^2] dD \leq c \int_D f^2 dD \quad (13)$$

Заметим, что т.к. функция  $f(x, t)$  при  $t = 0$  обращается в нуль, то при  $\varepsilon > 0$  из уравнения (5) вытекает



$$u_{\varepsilon m t} \Big|_{t=0} = 0. \quad (14)$$

Дифференцируя (8) по переменной  $t$ , используя оценки (11), (13), получим

$$\int_D [(u_{\varepsilon m x t})^2 + (u_{\varepsilon m t})^2 + (|u_{\varepsilon m}|^{\frac{p}{2}} u_{\varepsilon m t})^2] dD \leq C \int_D (f^2 + f_t^2) dD \quad (15)$$

Из уравнения (8) в силу оценок (10), (12), (15) получим, что

$$\mu(x) u_{\varepsilon m x x} \in L_2(D) \quad (16)$$

Из оценок (10), (12), (15), (16) следует ограниченность последовательности приближенных решений  $\{u_{\varepsilon m}(x, t)\}$  в пространстве  $H(D)$ . Поскольку все производные, входящие в уравнение (8) квадратично суммируемы по области  $D$ , можно выбрать подпоследовательности  $\{u_{\varepsilon m_k}\}$  и перейти к пределу по  $m_k \rightarrow \infty$ ,  $\varepsilon_k \rightarrow 0$  в системе (8). Нетрудно проверить, что предельная функция принадлежит пространству  $H(D)$  и удовлетворяет уравнения (1).

Тем самым существование решения задачи (1), (2) доказана. Докажем, что решение задачи (1), (2) единственно,

Если  $u, v$  два решения задачи (1), (2) то  $w = u - v$  удовлетворяет уравнению

$$k w_t - \mu w_{xxx} - a w_{xx} + b w_x + |u|^p u - |v|^p v = 0, \quad (17)$$

Рассмотрим следующий интеграл

$$\int_D (k w_t - \mu w_{xxx} - a w_{xx} + b w_x + |u|^p u - |v|^p v) w dD = 0, \text{ и интегрируя его по частям, получим}$$

$$\int_D (w^2 + w_x^2) dD + \int_{\partial D} \frac{\mu(x)}{2} w_x^2 dS + \int_D (|u|^p u - |v|^p v)(u - v) dD = 0 \quad (18)$$

В силу монотонности оператора [4].

$$\int_D (|u|^p u - |v|^p v)(u - v) dD \geq 0 \quad (19)$$

$$\text{По условию на } \mu(x): \int_{\partial D} \frac{\mu(x)}{2} w_x^2 dS \geq 0 \quad (20)$$

$$\text{Тогда в силу (19), (20) из (18) следует что } \int_D (w^2 + w_x^2) dD \leq 0$$

Откуда следует, что  $w = 0$  в  $D$ . Теорема доказана.

Пример. Рассмотрим вопрос о том, насколько существенны предположения теоремы, наложенные на коэффициенты уравнения (1). Покажем, что условия теоремы являются существенными для единственности решения задачи (1), (2).

В области  $D$  рассмотрим уравнение

$$t u_t - x u_{xxx} + u_{xx} - \pi^2 x u_x + u = 0. \quad (19)$$

Для этого уравнения условия (4) не выполняются. Нетрудно проверить, что функция  $u(x,t) = t^{\alpha-1} \sin \pi x$  является решением задачи (19), (2). Таким образом, при нарушении условий (4), отсутствует единственность решения задач для уравнения (1).

#### **Литература**

1. Бубнов Б.А. Общие краевые задачи для уравнения Кортвега - де Фриза в ограниченной области // Дифференциальные уравнения. – Минск, 1979. -Т. 15. - №1. –С. 26-31.
2. Гатабон В.Д. Краевая задача для одного класса уравнений нечетного порядка // Корректные краевые задачи для неклассических уравнений математической физики. – Новосибирск, 1984. –С. 179-182.
3. Гатабон В.Д. Краевая задача для одного квазилинейного уравнения третьего порядка // Неклассические дифференциальные уравнения в частных производных. – Новосибирск, 1988. – С.118-121.
4. Лионс Ж.-Л. Некоторые методы решения нелинейных краевых задач. – М.: Мир,1972. –588 с.

#### **РЕЗЮМЕ**

В данной работе исследуется краевая задача одного нелинейного уравнения третьего порядка и доказывается её существование и единственность в решениях.

#### **РЕЗЮМЕ**

Ушбу мақолада бир чизиқсиз учинчи тартибли дифференциал тенгламага қўйилган чегаравий масала ечимининг мавжудлиги ва ягона-лиги ўрганилган.

#### **SUMMARY**

In the paper existence and uniqueness of the solution to a boundary value problem for a nonlinear partial differential equation of the third order are investigated.

#### **ФИЗИКО-МАТЕМАТИЧЕСКАЯ МОДЕЛЬ ОПТИКИ КАПЕЛЬНОГО КОНДЕНСАТА НА ПРОЗРАЧНОЙ ПОВЕРХНОСТИ**

**Холмирзаев Н.С., Бобилов Н. (КарГУ), Ким В.Д. (Ташк.)**

**Ключевые слова:** капельная конденсация, сферическая форма капли, радиационные свойства, полусферическая форма, гидрофобные свойства поверхности, краеват угло смачивания, сферический сегмент, поляризация, интерференция.

Разработка методики расчета радиационных свойств капельной конденсации усложняется в основном двумя факторами: сферическая форма капли, наличие поверхности, не покрытой каплями. В работе [1] представлена методика расчета радиационных свойств капельной конденсации, образующейся на стекле. Форма капли принимается как полусферическая, без учета гидрофобных свойств поверхности. Рассмотрим физико-математическую модель капельной конденсации с учетом гидрофобности (краевого угла смачивания) поверхности.

При составлении модели капли на прозрачной поверхности принимаем следующие упрощения: форма капли в виде сферического сегмента; дифракция, поляризация и интерференция света не принимаются в расчет; поверхности раздела стекло-вода и вода-воздух в достаточной мере идеальны; лучи падают по нормали к поверхности раздела стекло-вода. На рис.1 приведена модель капельной конденсации.



Рис. 1. Модель капли конденсата: 1 - типичный случай однократного отражения, 2 - предельный случай однократного отражения, 3 - типичный случай двух и более кратного отражения; I - воздух, II - вода, III - стекло, IV – прозрачный слой с капельным конденсатом.

В соответствии с данной моделью, коэффициент пропускания капли определяется соотношением [1]:

$$\tau_o = \frac{\int_0^{R_k} \tau_c \tau_g \exp(K_{жс} L_{жс}) 2\pi R dR}{\pi \cdot R^2} ; \quad (1)$$

где  $\tau_c$ ,  $\tau_g$  – коэффициенты пропускания поверхности раздела стекло-вода и вода-воздух;  $K_{жс}$  – спектральный показатель поглощения воды,  $\text{мм}^{-1}$ ;  $L_{жс}$  – длина пути луча в капле, падающего по нормали к поверхности раздела стекло-вода, мм;  $R$  – текущий радиус основания капли, м.

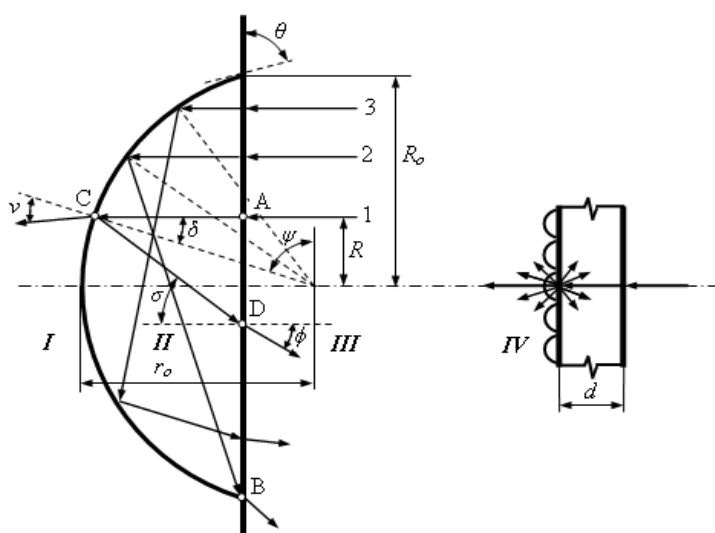
Коэффициент пропускания поверхности раздела стекло-вода для излучения, падающего по нормали, определяется соотношением:

$$\tau_c = \frac{4n_c n_{жс}}{(n_c + n_{жс})^2} ; \quad (2)$$

где  $n_c, n_{ж}$  – показатель преломления стекла и воды.

Коэффициент пропускания поверхности раздела вода-воздух при угле падения  $\delta$  определяется формулой Френеля:

$$\tau_{\delta} = 1 - 0,5 \left[ \frac{\sin^2(\delta - \nu)}{\sin^2(\delta + \nu)} + \frac{\cos^2(\delta + \nu)}{\cos^2(\delta - \nu)} \right]; \quad (3)$$

где  $\delta, \nu$  – углы падения и преломления луча на границе раздела вода-воздух, град.

Угол падения луча на границе вода-воздух определяется соотношениями:

$$\sin \delta = \frac{R}{r_o} = \frac{R}{R_o} \sin \vartheta; \quad \delta = \arcsin \left[ \frac{R}{R_o} \sin \theta \right]; \quad (4)$$

где  $R_o, r_o$  – радиусы основания и кривизны капли, м;  $\vartheta$  – краевой угол смачивания, град.

Угол преломления на границе вода-воздух в соответствии с законом Снеллиуса:

$$\frac{1}{n_{жс}} = \frac{\sin \delta}{\sin \nu}; \quad \nu = \arcsin(n_{жс} \sin \delta). \quad (5)$$

При достижении падающим лучом критического угла имеет место полное внутреннее отражение, которое также определяется законом Снеллиуса из (5) при  $\nu = 90^\circ$ :

$$\delta_{к} = \arcsin \left[ \frac{1}{n_{жс}} \right]. \quad (6)$$

В соответствии с (6) верхний предел интегрирования:

$$R_{к} = \frac{r_o}{n_{жс}} = \frac{R_o}{n_{жс} \sin \theta}. \quad (7)$$

Из соотношения (7) вытекает следующее условие: если по-верхность имеет краевой угол смачивания меньше

$$\vartheta = \arcsin \left[ \frac{1}{n_{жс}} \right], \quad (8)$$

необходимо принимать условие  $R_{к} = R_o$ . (9)

Показатель преломления воды в диапазоне длин волн 0,3...15 мкм изменяется в пределах  $n_{жс}=1,111...1,483$  [2]. Учитывая это, можно ограничить пределы интегрирования в зависимости от  $\vartheta$ . При  $\vartheta > 42...64^\circ$  наблюдается полное отражение и необходимо принимать условие (7), при  $\vartheta < 42...64^\circ$  - принимается условие (9).

Длина пути луча в капле, падающего по нормали к поверхности раздела стекло-вода, на котором излучение ослабляется водой, соответствует отрезку AC (рис. 1.) и определяется по формуле:

$$L_{ж} = \sqrt{\frac{R_o}{\sin \theta} - R^2} - R^2 - R_o \operatorname{ctg} \vartheta. \quad (10)$$

Коэффициент отражения капли определяется соотношением [1]:

$$\begin{aligned}
\rho_o = & \left[ \frac{n_c - n_{\text{жс}}}{n_c + n_{\text{жс}}} \right]^2 + \frac{\int_0^{R_1} \tau_c \tau_1 \rho_1 \exp(-K_{\text{жс}} L_1) 2\pi R dR}{\pi R^2} + \\
& \frac{\int_{R_1}^{R_2} \tau_c \tau_2 \rho_1^2 \exp(-K_{\text{жс}} L_2) 2\pi R dR}{\pi R^2} + \\
& \frac{\int_{R_k}^{R_2} \tau_c \tau_2 \exp(-K_{\text{жс}} L_2) 2\pi R dR}{\pi R^2} + \\
& \frac{\sum_{m=3}^{\infty} \int_{R_{1m}}^{R_{2m}} \tau_c \tau_m \exp(-K_{\text{жс}} L_m) 2\pi R dR}{\pi R^2} ; \tag{11}
\end{aligned}$$

где  $\tau_1, \tau_2, \tau_m$  – коэффициенты пропускания раздела вода-стекло после одного, двух и  $m$  отражений;  $\rho_1$  – коэффициенты отражения раздела вода-воздух;  $L_1, L_2, L_m$  – длина пути луча в капле при 1, 2 и  $m$  отражений, мм.

В уравнении (11) первый член выражает отражение на границе стекло-вода; второй – вклад излучения, вошедшего в каплю, ослабленного слоем воды после одного отражения, вышедшего через границу вода-стекло; третий – вклад излучения, вошедшего в каплю, ослабленного слоем воды, после двух отражений, вышедшего через границу вода-стекло; четвертый член – вклад излучения, вошедшего в каплю, ослабленного слоем воды, после двух полных внутренних отражений; пятый член – вклад излучения претерпевшего  $m$ -полных внутренних отражений (сумма отдельных отражений).

Коэффициент пропускания поверхности раздела вода-стекло также определяется формулой Френеля:

$$\tau_m = 1 - 0,5 \left[ \frac{\sin^2(\sigma_m - \phi_m)}{\sin^2(\sigma_m + \phi_m)} + \frac{\cos^2(\sigma_m - \phi_m)}{\cos^2(\sigma_m + \phi_m)} \right]; \tag{12}$$

где  $\sigma_m, \phi_m$  – углы падения и преломления луча на границе раздела вода-стекло, град.

Коэффициент отражения луча, падающего под углом  $\delta$  на границу раздела вода-воздух определяется из формулы (3):

$$\rho_1 = 0,5 \left[ \frac{\sin^2(\delta - \nu)}{\sin^2(\delta + \nu)} + \frac{\cos^2(\delta - \nu)}{\cos^2(\delta + \nu)} \right]. \tag{13}$$

Угол падения луча на границу вода-стекло:

$$\sigma_m = \pi - 2m \arccos \left[ \frac{R}{R_o} \sin \theta \right]; \tag{14}$$

где  $m$  – число отражений на границе вода-воздух.

Используя закон Снеллиуса, получим угол преломления на границе вода-стекло:

$$\phi_m = \arcsin\left(\frac{n_{\text{жс}}}{n_c} \sin \sigma_m\right). \quad (15)$$

Длина пути ослабления в водяной капле соответствует AC+CD (рис. 1.), определяется соотношением:

$$L_m = (2m - 1) \sqrt{\left(\frac{R_o}{\sin \theta}\right)^2 - R^2} - \frac{R_o}{\sin \theta} \frac{\sin[(2m - 1)\psi]}{\cos(2m\psi)}. \quad (16)$$

Угол между поверхностью стекла и нормалью к поверхности вода-воздух:

$$\psi = \arccos\left[\frac{R}{R_o} \sin \theta\right]. \quad (17)$$

В зависимости от места падения луча относительно центра капли падающий луч может испытывать одно отражение или много-кратное отражение от поверхности раздела вода-воздух. Лучи, падающие в зону

$$0 < R < R_1 = \frac{R_o}{\sin \theta} \cos \frac{\pi}{3}, \quad (18)$$

претерпевают одно отражение на границе вода-воздух.

При  $R = \frac{R_o}{\sin \theta} \cos \frac{\pi}{3}$  наступает предельный случай. На рис.1. показаны типичный 1 и предельный 2 случай однократного и типичный двухкратного (многократного) 3 отражений. В предельном случае луч выходит из тройной системы вода-стекло-воздух в точке В.

При  $R > R_k$  лучи претерпевают полное отражение и в выражении (11) в четвертом и последующих членах опускается коэффициент отражения  $\rho$ .

$$\text{При } R_1 < R < R_2 = \frac{R_o}{\sin \theta} \cos \frac{\pi}{5}, \quad (19)$$

лучи претерпевают два отражения на границе вода-воздух.

При  $R > R_2$  лучи претерпевают более двух отражений. В этом случае в общем виде нижний предел интегрирования

$$R_{1m} = \frac{R_o}{\sin \theta} \cos \frac{\pi}{2m - 1}, \quad (20)$$

верхний предел интегрирования

$$R_{2m} = \frac{R_o}{\sin \theta} \cos \frac{\pi}{2m + 1}. \quad (21)$$

В таблице 1 представлена зависимость числа отражений  $m$  от краевого угла смачивания поверхности  $\vartheta$ .

Таблица 1.

**Угол падения луча на поверхность вода-стекло в зависимости от краевого угла смачивания**

Краевой угол смачивания		Угол падения на поверхность вода-стекло, $\sigma_m$	Число отражений на поверхности вода-стекло, $m$
$\vartheta$ , рад	$\vartheta$ , град		
$0 \dots \pi/6$	30	$0 \dots \pi/3 \sin \vartheta$	1
$\pi/6 \dots 3\pi/10$	54	$\pi/3 \sin \vartheta \dots \pi/5 \sin \vartheta$	2
$3\pi/6 \dots 5\pi/14$	64	$\pi/5 \sin \vartheta \dots \pi/7 \sin \vartheta$	3
$5\pi/14 \dots 7\pi/18$	70	$\pi/7 \sin \vartheta \dots \pi/9 \sin \vartheta$	4
$7\pi/18 \dots 9\pi/22$	74	$\pi/9 \sin \vartheta \dots \pi/11 \sin \vartheta$	5
$9\pi/22 \dots 11\pi/26$	76	$\pi/11 \sin \vartheta \dots \pi/13 \sin \vartheta$	6
$11\pi/26 \dots 13\pi/30$	78	$\pi/13 \sin \vartheta \dots \pi/15 \sin \vartheta$	7
$13\pi/30 \dots 15\pi/34$	79	$\pi/15 \sin \vartheta \dots \pi/17 \sin \vartheta$	8
$15\pi/34 \dots 17\pi/38$	80	$\pi/17 \sin \vartheta \dots \pi/19 \sin \vartheta$	9
$17\pi/38 \dots 19\pi/42$	81	$\pi/19 \sin \vartheta \dots \pi/21 \sin \vartheta$	10

Для стекла, покрытого каплей, получим следующие выражения [1, 3]:

$$\tau_k = \frac{\tau \tau_o \exp(-K_c d)}{1 - \rho \rho_o \exp(-2K_c d)} ; \quad (22)$$

$$\rho_k = \rho + \frac{\rho_o \tau^2 \exp(-2K_c d)}{1 - \rho \rho_o \exp(-2K_c d)} . \quad (23)$$

На практике целесообразно использовать поправочные коэффициенты для пропускания и отражения [1]:

$$C_\tau = \frac{\tau_o}{\tau} ; \quad C_\rho = \frac{\rho_o}{\rho} . \quad (24)$$

На поверхности конденсации всегда существуют поверхности, не занятые каплями [4]. Поэтому поправочные коэффициенты (24) необходимо принимать с корректирующими коэффициентами:

$$C_m = F \frac{\tau_o}{\tau} + (1-F) ; \quad C_\rho = F \frac{\rho_o}{\rho} - (1-F) ; \quad (25)$$

где  $F = S_o / S$ ;  $S$  – площадь поверхности конденсации, мм<sup>2</sup>;  $S_o$  – площадь занятая каплями, мм<sup>2</sup>.

При плотном “коридорном” расположении каплей основание каплей будет представлять собой окружность, вписанную в квадрат и  $F=0,785$ . При “шахматном” расположении – вписанную в правильный шестиугольник и  $F=0,9$ . Принимая среднее значение, получим  $F=0,84$ , которое соответствует наиболее плотному возможному распределению каплей. На практике в натуральных условиях плотность распределения каплей ниже. Распределение каплей по размерам на стеклянной и пленочной поверхностях при установившемся процессе капельной конденсации, а

также среднестатистический радиус основания капли не зависит от гидрофобности материала поверхности и составляет  $R_{cp} = 0,14...0,16$  мм, при  $F=0,681...0,724$ .

Для стеклянных поверхностей  $\vartheta=8...13^\circ$ , полиэтиленовых плёнок -  $\vartheta=78...83^\circ$ . В соответствии с таблицей 1, в формуле (1) принимается условие (9), в выражении (11) 3 - 5 члены теряют смысл. Для полиэтиленовых пленок в формуле (1) принимается условие (7) и выражение (11) полностью справедливо.

Для расчетов оптические постоянные и характеристики для воды, стекла и полиэтиленовой пленки приняты по [2,6,7]. Расчеты проводились при  $R_0=0,15$  мм; для стекла  $\vartheta=13^\circ \rightarrow d=3$  мм; для пленки  $\vartheta=80^\circ \rightarrow d = 0,06$  мм.

На коэффициент поглощения воды в значительной степени влияет длина волны. Как показывают расчеты, при длине волны менее 1,0 мкм пропускание и отражение капли конденсата мало зависит от длины волны и размера капли. Это связано с низким коэффициентом поглощения воды в данном диапазоне. В диапазоне 0,3...1,0 мкм при наличии конденсата пропускание уменьшается на 40...50%, отражение увеличивается в 2,7...3,9 раз. В диапазоне 1,0...15 мкм излучение практически полностью поглощается, отражение также увеличивается до 2,6 раза.

Сравнительный анализ показывает, что полученные спектральные и интегральные значения коэффициентов пропускания прозрачных покрытий с капельной конденсацией качественно согласуются с экспериментальными данными [7].

Таким образом, представленная модель капельной конденсации позволяет проводить расчеты спектральных и интегральных радиационных свойств капельной конденсации на любой прозрачной поверхности с учетом гидрофобности поверхности и средне-статистического размера капли.

#### Литература

1. Hsieh C. K., Rajvanshi K. The effect of dropwise condensation on glass solar properties. –Solar Energy. 1977. Vol.19. - № 4. Pp. 389-393.
2. Золотарев В.М. и др. Оптические постоянные природных и технических сред. Справочник. –Л.: Химия. 1984. –214 с.
3. Блох А.Г. Теплообмен излучением. Справочник. –М.: Энергоатомиздат. 1991. – 403 с.
4. Исаченко В.П. Теплообмен при конденсации. –М.: Энергия, 1977. –238 с.
5. Справочник по овощеводству. –Л.: Колос, 1982 –511 с.
6. Новицкий Л.А., Степанов Б.М. Оптические свойства материалов при низких температурах. Справочник. – М.: Машиноведение, 1980. – 223 с.
7. Ким В.Д., Хайриддинов Б.Э. Естественно-конвективная сушка плодов в солнечных сушильных установках: практика и теория. – Ташкент: Фан, 1999. –379 с.

#### РЕЗЮМЕ

В работе рассмотрена физико-математическая модель капельной конденсации с учетом гидрофобности (краевого угла смачивания) поверхности. Представленная модель капельной конденсации позволяет проводить расчеты спектральных и интегральных радиационных свойств капельной конденсации на любой прозрачной поверхности с учетом гидро-фобности поверхности и среднестатистического размера капли.

#### РЕЗЮМЕ

Мазкур ишда гидрофоблик хусусиятларини ҳисобга олган ҳолда томчисимон конденсациянинг физик-математик модели кўриб чиқилган. Томчисимон конденсациянинг тавсия этилган модели томчисимон конденсациянинг исталган шаффоф сиртларида сиртларнинг гидрофоблиги ва томчининг ўртастатистик ўлчамини ҳисобга олган ҳолда спектрал ва интеграл радиацион хусусиятларини ҳисоблаш имконинини беради.



## SUMMARY

This article examines the physical and mathematical model of droplet condensation with the hydrophobicity (contact angle) of the surface. The presented model droplet condensation allows calculations of spectral radiative properties and integral drip condensation on any transparent surface with the hydrophobicity of the surface and the average droplet size.

### РАЗРАБОТКА И ИССЛЕДОВАНИЕ ТЕПЛИЦ С ИСПОЛЬЗОВАНИЕМ НЕТРАДИЦИОННЫХ И ВОЗОБНОВЛЯЕМЫХ ИСТОЧНИКОВ ЭНЕРГИИ

Захидов Р.А. (АН УзР), Вардияшвили Аф.А., Вардияшвили А.А., Мурадов И. (КарГУ)

**Ключевые слова:** солнечная энергия, падающая солнечная радиация, отходное тепло, дымовые газы, гелиотеплица, органическое топливо, вторичные энергетические ресурсы, теплоснабжение, теплонасосная установка, экономия энергии.

Сегодня одной из актуальнейших проблем науки и техники является поиск оптимальной стратегии энергетики – оптимальной как с технической и экономической, так и экологической точек зрения. При этом одно из главных задач состоит в том, чтобы найти замену природному газу и нефти как топливу в энергетике, промышленности, на транспорте, в быту, по возможности и как сырью в крупномасштабных химических производствах.

Энергетика страны развивается высокими темпами, увеличиваются удельные и суммарные уровни энергопотребления во всех сферах народного хозяйства [1].

Расширяется спектр первичных источников энергии, включаемых в топливно-энергетический баланс. Не менее значительным является и все возрастающее обратное влияние, а именно определяющее роль окружающей среды в решении практических задач энергетики.

Другими словами, нет ни одного способа производства энергии, в ходе которого тем или иным образом не затрагивались бы интересы окружающей среды. Что касается производства и использования энергии, то любой способ так или иначе связан с использованием ресурсов природы. Сейчас большие надежды, например, возлагаются на солнечную энергетику.

Действительно, по всем стандартам количество солнечной энергии, посылаемой на Землю, практически беспредельно: ныне дневное светило посылает нам примерно в 20 тыс. раз больше энергии, чем производится её во всём мире. Наиболее простой, известный и технически разработанный способ использования солнечной энергии – превращение её в низкопотенциальное температурой до 100 °С тепло, которое можно использовать для отопления, опреснения солёных вод, горячего водоснабжения, сушки продукции [2].

Территория Кашкадарьинской области в основном характеризуется высокой температурой окружающей среды и большим числом ясных солнечных дней в году (около 300 дней).

Для определения оптимального угла наклона лучевоспринимающей поверхности солнечных установок к горизонту мы использовали расчетные и экспериментальные средние актинометрические данные гидромет службы республики (прямая и диффузионная радиация) в период 2004-2014 гг.

Изменение количества падающей солнечной радиации в зависимости от угла наклона лучевоспринимающей поверхности для г. Карши ( $\varphi = 38^{\circ}50'$ ) ккал, м<sup>2</sup>. час представлены в таблице коэф. Перевода

$$K = \frac{K_{\text{кал}}}{\text{м}^2 \cdot \text{час}} = 1,163 \cdot \frac{Вт}{\text{м}^2}.$$

Месяць	10	15	20	25	30	35	40	45	50	55	60	65
Январь	2045	469	2296	2412	2512	2595	2673	2732	2779	2809	2828	2825
Февраль	2978	3135	3269	3384	3481	3562	3622	3668	3695	3697	3684	3652
Март	3584	3680	3760	3821	3873	3897	3907	3901	3867	3839	3775	3702
Апрель	4243	4286	4312	4319	4308	4275	4225	4162	4072	3872	3749	3615
Май	5532	5567	5532	2468	5379	5266	5132	4994	4812	4520	4407	4178
Июнь	6518	6465	6376	6260	6111	5916	5728	5508	5260	5001	4690	4274
Июль	6457	6425	6359	6156	6026	5959	5771	5560	5325	5063	4669	4370
Август	6044	6084	6091	6063	6004	5908	5783	5663	5470	5239	5000	4739
Сентябрь	5263	5393	5496	5567	5607	5615	5594	5538	5453	5336	5193	5018
Октябрь	3733	3923	4078	4205	4310	4390	4445	4480	4488	4472	4427	4350
Ноябрь	2457	2623	2769	2908	3027	3129	3214	3280	3327	3355	3364	3350
Декабрь	1789	1888	2006	2112	2222	2296	2377	2432	2471	2511	2532	2538
	50643	51638	52344	52675	52860	52511	52471	51888	51025	49707	48318	46611

Выращивание овощей в условиях защищенного грунта – энергоемкий процесс, требующий значительных расходов дефицит-ных энергоресурсов. Расходы на теплоснабжение теплиц достигают 40-60 % себестоимости продукции. Снижение энергозатрат за счет применения солнечной энергии и отходного тепла теплотехни-ческого оборудования – один из путей энергосбережения. Энерго-обеспеченность теплиц солнечной энергией с октября до апреля в условиях Кашкадаринской области составляет 35-40 % в зависи-мости от метеорологических условий конкретного года.

Характеристики внешних воздействий, изменение теплопо-терь гелиотеплицы за отопительный период в зависимости от про-шедшей солнечной радиации и температуры наружного воздуха по многолетним данным представлены на рис. 1.



Рис.1. Характеристики внешних воздействий и изменение теплопотерь гелиотеплицы для отопительного периода по многолетним данным (1988-1997 гг.).  $\Sigma Q_{np}$  - солнечная радиация, прошедшая внутрь теплицы;  $\Sigma Q_{ТПВ}$ ,  $\Sigma Q_{np}$  - потери тепла в случае аккумуляирования и без аккумуляирования тепла солнечной энергии: 1-температура воздуха внутри теплицы; 2, 3-средняя и минимальная температуры наружного воздуха; 4- температура субстрата – грунта теплицы на глубине 15 см от поверхности.

Разработана принципиальная схема использования отходного тепла для отопления теплиц, площадью 200 м<sup>2</sup>, и обогащения воз-духа диоксидом углерода, а также тепловая схема вытяжного дымо-хода круглого сечения для расчета теплопередачи.

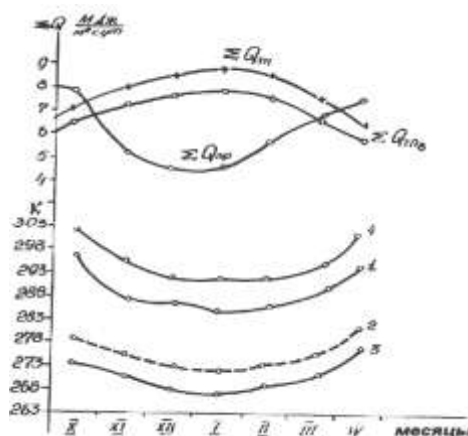

Рис. 2. Принципиальная схема использования отходного тепла для отоп-ления теплиц и обогащения воздуха в нем диоксидом углерода (а) и расчетная тепловая схема вытяжного дымохода круглого сечения (б): 1-котел; 2-газовый канал; 3- водяной теплообменник; 4-сервомотор с запорным клапаном; 5-ограни-чительная диафрагма; 6-канал для подсоса воздуха; 7-центробежный вентилятор.

Разработаны принципиальная схема грунтового подпочвен-ного аккумулятора тепла, нагреваемого дымовыми газами, и расчет-ная схема теплопередачи ряда труб в грунте гелиотеплицы. Произ-веден теплотехнический расчет теплоаккумулирующей системы, нагреваемой дымовыми газами, определены термическое сопротивление тепличной почвы и температурное поле в грунте гелиотеп-лицы. Выявлено, что термическое сопротивление тепличного грунта увеличивается с глубиной заложения труб и уменьшается с увели-чением расстояния между теплопроводами. Изолинии температур-ного поля в верхнем слое почвы имеют волнообразный характер.

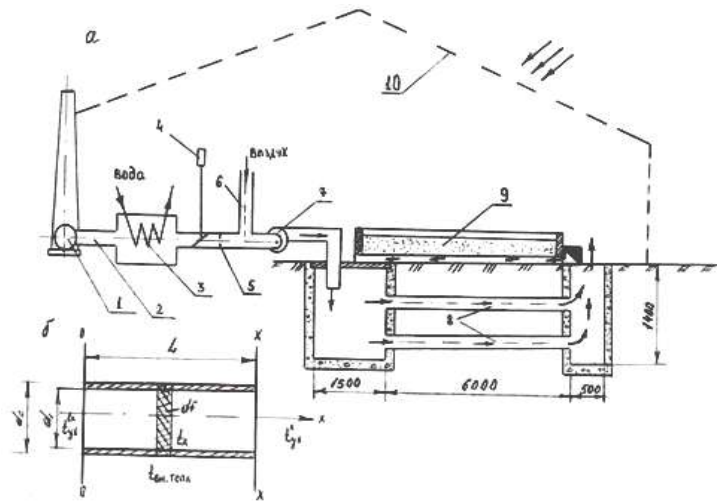

Рис. 3. Грунтовой подпочвенный аккумулятор тепла (а) и расчетные схе-мы теплопередачи ряда труб (б) и температурного поля вокруг двухтрубного теплопровода (в) в грунте гелиотеплицы: 1-чугунные теплоаккумулирующие трубы ( $d = 200$  мм); 2-вентилятор; 3-канал для подачи отходящих дымовых газов; 4-

прозрачное ограждение;  $h_1$ ,  $h_2$  - глубины заложения верхнего и нижнего теплопроводов от поверхности земли до их осей.



Рис. 4. Термические сопротивления тепличной почвы при передаче тепла от одной из ряда труб, находящихся на различной глубине в грунте гелиотеплицы.

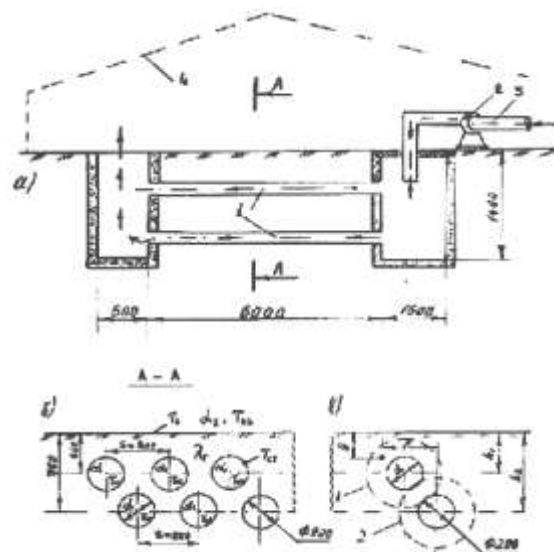

Рис. 5. Температурное поле в грунте гелиотеплицы с подпочвенным обогревом.

Выявлено, что удельные тепловые потери теплопроводов в грунт теплицы составляют 14, 84 Втм. При теплотехническом проектировании подпочвенного обогрева гелиотеплицы достаточно иметь картину температурного поля в верхнем слое почвы, где изолинии имеют волнообразный характер.

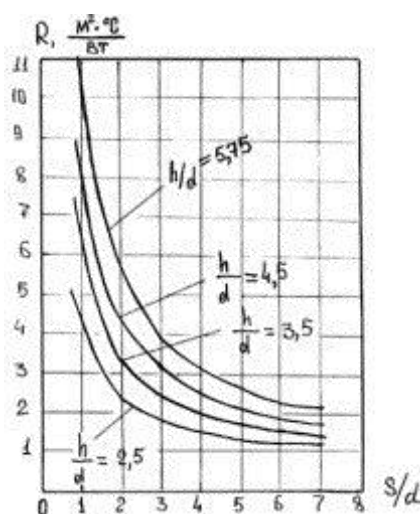
Полученные результаты экспериментальных и расчетных исследований солнечной теплицы с использованием теплоты дымо-вых газов, подтверждают реальную возможность о комбинирован-ном использовании солнечного излучения и бросовое тепло энергетических установок и экономия энергозатрат при этом составляет 24÷28 кг.усл. т/м<sup>2</sup> инвентарной площади теплицы.

В настоящее время в республике и за рубежом вопрос об использовании отходного тепла промышленных предприятий стал более актуальным в связи с растущим дефицитом органического топлива (нефти, газа) и обострением проблемы охраны окружающей среды.

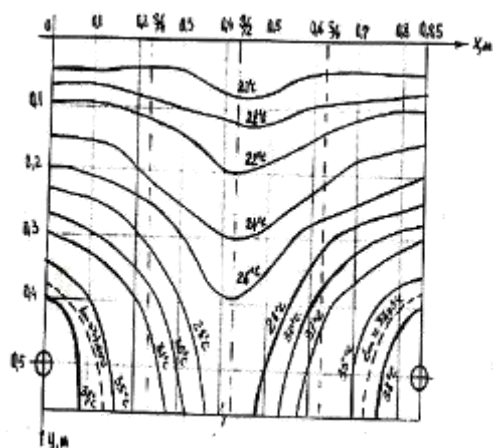
Для обеспечения теплом в течении всего года теплиц кругло-годичного использования системы гелиотеплоснабжения комбини-руют с котельными, теплогенераторами на жидком или

газообразном топливе, электронагревательными устройствами или газовыми излучателями, тепловыми насосами, а также применяют вторичные энергетические ресурсы (ВЭР).

Нами рассматривается задача, в которой показана экономичность использования вторичных энергоресурсов (ВЭР), вода, охлаждающая конденсаторы турбин, теплота дымовых газов и ряд других. Приводятся вопросы использования продуктов сгорания газового топлива с применением тепловых насосов для обогрева теплиц, т.е. подача отходящих дымовых газов от малой котельной, работающей на природном или сжиженном газе Шуртанского месторождения [1].

Определили экономичность применения для теплоснабжения теплично-парникового хозяйства теплонасосной установки (ТНУ) для частичного использования нагретой воды, сбрасываемой пром-предприятием при температуре 25°C. Потребность в теплоте солнечной теплицы, площадью 1000 м<sup>2</sup> составляет 120 кВт ч, а число часов использования 3600 ч.

При коэффициенте преобразования в теплонасосной установке  $\varphi_{np} = 4,03$  затраты энергии на компрессорную установку с учетом электромеханических потерь ( $\eta_{эм} = 0,9$ ) составят  $\mathcal{E} = Q / \eta_{эм} \cdot \varphi_{np} = q\tau / 0,9 \cdot \varphi_{np}$ ; где  $Q = q\tau$ .

Потребность в теплоте теплицы площадью 1000 м<sup>2</sup>, в самые холодные периоды зимы, составляет  $q = 120$  кВт ч, а в теплые периоды зимы соответственно  $q = 80$  кВт ч,  $\tau = 3600$  ч - число часов использования, в условиях г.Карши  $Q = 120$  кВт ч \* 3600 ч = 43200 кВт.

В нашем случае затраты энергии на компрессорную установку составили  $\mathcal{E} = 117073$  кВт ч. Затраты топлива на выработку этого количества израсходованной энергии составят при  $\epsilon_k = 0,35$  кг/(кВт ч) - удельный расход топлива замещающей электростанции в энергосистеме.  $B_{эл} = \epsilon_k \cdot \mathcal{E} = 0,35 \cdot 10^{-3} \cdot 117073 = 41$  т/год.

Расход топлива на тепличное хозяйство при снабжении его теплотой от котельной  $B_{кот} = Q \cdot \tau / \eta_1 \cdot Q_a^p = 66$  т/год. Экономия топлива  $\Delta B = B_{кот} - B_{эл} = 25$  т/год. Мощность компрессорной теплонасосной установки составила  $N_k = Q / \eta_1 \cdot \tau = 29,7$  кВт. Экономия топлива при применении теплонасосной установки для теплоснабжения солнечной теплицы площадью 1000 м<sup>2</sup>, взамен при снабжении теплицы теплотой от котельной в зимнее время составляет  $\Delta B = 25$  т/год, а площадь в 1 га будет составлять  $\Delta B = 250$  т/год.

В солнечных теплицах в режиме работы с использованием теплоты дымовых газов от котельной экономия энергии затрат составляет 55-65 %, т.е. 32-33 кг.у.т./м<sup>2</sup> инвентарной площади теплицы.

### Литература

1. Захидов Р.А. Энергетика стран мира и Узбекистана в XXI веке // Проблемы информатики и энергетики. –Ташкент: Фан, 2002. –С. 27-42.
2. Берковский Б. Солнечный путь к экономическому развитию и охране окружающей среды // Теплоэнергетика. –М., 1996. -№ 5.
3. Вардияшвили А.А. Разработка и исследование многофункциональных энергоэффективных гелиотехнических комплексов с использованием энергетических отходов. –Карши: Насаф, 2013. – 180 с.

4. Вардияшвили А.А. и др. Эффективное использование солнечной энергии и тепловых отходов в теплицах. Труды конференции “Фундаментальные и прикладные вопросы физики” посвященной 60-летию АН РУз и Физико-технического института. 27-28 ноября 2003. –Ташкент. –С. 100-102.

5. Вардияшвили А.Б., Абдурахмонов А.А., Вардияшвили А.А. Ноанъана-вий ва қайта тикланадиган энергия манбаларидан фойдаланишда энергия тежамкорлик. –Қарши: Насаф, 2012. –184 б.

#### РЕЗЮМЕ

В статье приведена экономия топлива при применении теплонасосной установки для теплоснабжения солнечной теплицы площадью 1000 м<sup>2</sup>, взамен при снабжении теплицы теплотой от котельной в зимнее время составляет  $\Delta B = 25$  т/год.

#### РЕЗЮМЕ

Ишда теплицаларни қиш пайтида қозон қурилмасининг энергетик чиқинди (тутун газ) ларидан фойдаланиб иситилишига нисбатан иссиқлик насоси орқали иситилганда 1000 м<sup>2</sup> қуёш теплицасида 25 тонна шартли ёқилғи тежалиши келтирилган.

#### SUMMARY

In this article the author offers economizing of 25 tonns of petrol in a 1000 m<sup>2</sup> sun green house when the green house is heated up with a heating pump by using energy wastes of boiler system in winter.

### “MOBILE NUMBER PORTABILITY” ХИЗМАТИ АСОСИДАГИ МОБИЛ ТЕЛЕФОН РАҚАМЛАРИНИ МОДЕЛЛАШТИРИШ

Кўчимов М.К., Қувноқов А.Э. (ТАТУ)

*Таянч тушунчалар:* мобил алоқа, ахборот коммуникация тизими, тармоқ функция, мобил рақамларни сақлаб қолиш, моделлаштириш, кўп агентли моделлаштириш.

Ҳозирги кунда республикамизда тизимли асосда мобил алоқа хизматлари тизимлари халқаро нормалар билан уйғунлашган ҳолда ривожлантириб келинмоқда. Ахборот коммуникация тизимлари элементларидан бири бўлган мобил алоқа тизимлари турли хизматларни фойдаланувчиларга етказиб бermoқда. Ўз навбатида булар мобил алоқа компаниялар орасидаги рақобатни ҳамда ушбу соҳага тегишли бўлган қонунчилик базасига ўзгартиришлар киритилишига асос бўлиб хизмат қилмоқда [1, 2].

Бир қатор давлатлар мобил алоқа етказиб берувчилар қўшимча хизмат сифатида мобил рақамларни сақлаб қолиш (Mobile Number Portability) тизимини киритиб, ишлатиб келишмоқда. Рақамларни сақлаб қолиш тармоқ функцияси бўлиб, фойдаланувчилар томонидан ўзларининг “уникал” рақамларини ўзгартирмай сақлаб қолиш имкониятини беради [3]. Ушбу тизимни ривожланган давлатлар ўзларининг талаб ва имкониятларидан келиб чиққан ҳолда киритиб ташкил қилишмоқда. Бу тизимни киритиш бир қатор масалаларни ҳал қилишни талаб қилади. Ушбу тизимни киритиш жараёнида мобил операторлар, телефон станциялари ҳамда ушбу соҳани бошқарувчи органлар томонидан технологик, ташкилий, дастурий ҳамда иқтисодий масалалар ҳал қилиниши лозим. Бу соҳадаги долзарб муаммоларга янги рақамларни сотиб олмасдан эски рақамни янги сифатли хизмат кўрсатаётган мобил алоқа тизимига сарф-харажатларни камайтирган

ҳолда ўтказиш, операторларни ўзгартириш вақтининг давомийлигини таъминлаш, ташкил этиш моделларини тавсия этиш кабиларини киритиш мумкин [4]. Бу ўз навбатида операторларнинг бозор иқтисодиётига мансуб бўлган рақобатнинг кучайишига сабаб бўлади.

MNP тизими ривожланган давлатлар ўзларининг талаб ва имкониятларидан келиб чиққан ҳолда киритиб, ташкил қилиш-моқда. Ушбу тизимни республикамизда ҳам жорий қилиш муҳим аҳамият касб этади. Бу тизимни киритиш бир қатор масалаларни ҳал қилинишини талаб қилади. Ушбу тизимни киритиш жараёнида мо-бил операторлар ҳамда ушбу соҳани бошқарувчи органлар томо-нидан технологик, ташкилий, дастурий ҳамда иқтисодий масалалар ҳал қилиниши лозим.

Мобил рақамларни сақлаб қолиш (Mobile Number Portability) турли кўринишда бўлиши мумкин:

1. Провайдерлараро. Бу кўринишда мобил рақам фойдала-нувчиси провайдер алмашиш, яъни сифатли хизмат кўрсатувчи мо-бил провайдерга ўтиб кетиш имкониятини беради.

2. Хизматлараро. Мобил ва қўзғалмас тармоқ рақамларининг бир-бирига ўтиш имконияти.

3. Географик жойлашув. Бу ҳолда мобил рақам сифатли хиз-мат кўрсатувчи жойларга ўтиш имкониятини беради.

Бу йўналиш бўйича бир қатор ишлар бажарилган бўлиб, из-ланувчилар MNP тизимини киритгандан сўнг алоқа операторларида нархларнинг пасайишига ҳамда рақобатнинг ошишига олиб келади деган фикрни билдиришган [5]. Ушбу технологияни киритиш мобил алоқа тармоқларидаги SMS ҳамда MMS хизматларининг алоқа опе-раторларига маршрутлашга ўхшаш бўлиб ишлашини кўрсатиш мум-кин ва у қуйидаги афзалликларга эга:

- фойдаланувчиларга мавжуд икониятларни кенгайтириш;
- рақобатни кучайтириш;
- тармоқ ва алоқа сифатини ошириш;
- бир нечта SIM картани сотиб олишни камайтириш.

MNP тизимини давлатларда киритиш учун уланишлар йўна-лишлари схемаларининг бир неча моделлари мавжуд ва турли дав-латлар “The Engineering Task Force (IETF)” ишлаб чиққан модель асосида фаолият олиб боради [6].

Ҳозирги кунга келиб энг кўп тарқалган моделлар қуйида-гилардир:

- All Call Query (ACQ)
- Query on Release (QoR)
- Call Dropback
- Onward Routing (OR)

Бу моделларнинг самарадорлиги турлича бўлиб, давлатлар ушбу моделлар асосида ўзларининг тизимларини жорий этишмоқда.

Юқорида кўриб чиқилган моделлар асосида республикамизда MNP тизимни киритиш учун қуйидаги асосий масалаларни ҳал этиш лозим бўлади:

1. Рақамларни портларга бириктириш. Рақамларни портларга бириктириш учун қаратилган қонун базасини ишлаб чиқариш.

2. Уланишларни йўналтириш, уланишларни тегишли порт-ларга йўналтириш.

3. Маълумотлар базасини ташкил қилиш.

Порт тақсимлашнинг маълумотлар базаси 2 хил усулда таш-кил этилиши мумкин:

- тақсимланган (peyer to peyer);

- марказлашган.

Давлатларда MNP тизимини эффектив даражада жорий этиш учун қуйидагилар инобатга олинган бўлиши лозим:

- фойдаланувчиларнинг MNP тизими ҳақида маълумотларга эга бўлишлари;
- жараённинг қулай тарзда бажарилиши;
- тезлиги;
- нарх фактори.

Юқорида кўриб чиқилган моделлар ичидан Ўзбекистон ша-роитида технологик, ташкилий, дастурий ҳамда иқтисодий шаро-итлардан келиб чиққан ҳолда ушбу тизимни киритишдан олдин уни моделлаштириб таҳлил қилиш долзарб мавзулардан ҳисобланади. Моделлаштириш сифатида кўп агентли моделлаштириш усуллари танлаб олинди, чунки бу модель агентлари сифатида мобил алоқа компаниялари ҳамда уларнинг ўзаро муносабатларини моделлаш-тириш имкониятини яратади.

Умуман олганда, MNP тизими мобил алоқа тизимлари хиз-матларидан бири сифатида республикамиз мобил алоқа оператор-лари томонидан киритилиши бир қатор афзалликларга эга. Бирин-чидан, мобил операторлар орасидаги рақобатнинг кучайишига ва хизмат нархларининг пасайишига олиб келади. Иккинчидан, мобил операторлар сифатли алоқа етказиб беришга ҳаракат қилади. Ушбу тизимни киритиш давомида компаниялар техникавий дастурий ва ташкилий ишларга эътибор қаратишлари лозим. Олинган натижалар асосида шуларни такидлаш лозимки, республикамизда ушбу тизим-ни жорий этиш учун биринчи навбатда мобил алоқа тизимларини тартибга солувчи ҳужжатларга ўзгартириш киритиш, маълумотлар базасини шакллантириш ҳамда ушбу тизимни эффектив даражада киритиш учун фойдаланувчиларнинг MNP тизими ҳақидаги маълумотларига эга бўлишларини таъминлаш, тезлиги ҳамда нарх фактор-ларига алоҳида эътибор берилиши лозим.

### **Адабиётлар**

1. Постановление Президента от 12 февраля 2014 г. “О мерах по органи-зации деятельности национального оператора мобильной связи”.
2. Постановления Президента Республики Узбекистан № ПП - 2158 от 3 апреля 2014 г. “О мерах по дальнейшему внедрению информационно-ком-муникационных технологий в реальном секторе экономики”.
3. Buehlera S., Dewenterb R., Haucapc J. Mobile number portability in Europe / Telecommunications Policy, 30, 385-399, 2006.
4. Yi-Bing Lin. Mobile Number Portability, IEEE – Network, 2010.
5. Oung Sic Jeong, Whan Woo Kim. The Realization of Mobile Number Porta-bility in Korea, IEEE –Network, 2011.
6. Карпов Ю.Г. Имитационное моделирование систем. Введение в модели-рование на AnyLogic 5. // БХВ\_Петербург. –С.Петербург, 2005.

### **РЕЗЮМЕ**

Мақолада MNP тизимини мобил алоқа компаниялари томонидан киритиш масалалари кўриб чиқилган. Олинган натижаларнинг кўрсати-шича, MNP тизимининг мобил алоқа компаниялар томонидан киритилиши бир қатор қулайликларга эга бўлиб, рақобатнинг кучайишига ҳамда алоқа сифатининг ошишига сабаб бўлади.

### **РЕЗЮМЕ**



В данной статье рассмотрены вопросы внедрения системы MNP в мобильных компаниях. Полученные результаты показывают, что после внедрения данной системы улучшится конкуренция между компаниями, а также качество предоставления услуг компаниями.

#### SUMMARY

This article describes how to implement of MNP system in mobile companies. The obtained results show that after the implementation of this system will improve competition between companies, and will improve the quality of services delivered by companies.

---

#### КИМЁ-БИОЛОГИЯ. ГЕОГРАФИЯ

---

#### АҲОЛИ СОННИНГ ЎСИШИ ВА БАНДЛИК МУАММОЛАРИ

Тоиров И., Муродова Д. (ҚарДУ)

**Таянч тушунчалар:** аҳоли, табиий ўсиш, тиббий хизмат, меҳнат ресурслари, промилла, аҳоли бандлиги, меҳнат даромади, инвестиция, тадбиркорлик, кредит.

2014 йил 1 январь маълумотига кўра Қашқадарё вилояти аҳо-лиси 2895,5 минг киши бўлиб, Ўзбекистон вилоятлари орасида аҳо-ли сони жиҳатидан 3 ўринда туради. 2013 йилдаги маълумотларга кўра вилоятда аҳоли ўсиши кўрсаткичи 60,5 минг кишига тенг.

Кишиларнинг моддий, маиший турмушнинг ҳамда соғлиқни сақлаш ишларининг яхшиланиши туфайли ўлим кескин камайиб, аҳоли сонининг табиий ўсиш суръати анча тезлашди. 1926-1939 йиллар мобайнида вилоятда аҳолининг умумий сони 118,1 минг ки-шига кўпайди ёки йиллик ўсиш 2,6 % га тенг бўлди. Шу даврда Ўз-бекистонда аҳолининг ўртача йиллик ўсиши 2,8 % ни ташкил этади. Қашқадарёда аҳоли йиллик ўсиш даражасининг республикага нис-батан пастлиги

вилоятда ишлаб чиқариш кучларининг кам ривож-ланганлиги ҳамда четдан келадиган аҳоли ҳаракатининг камлигига ҳам боғлиқдир. Натижада Ўзбекистон умумий аҳолисига нисбатан Қашқадарё вилоятининг тутган ўрни 7,5 % дан (1926) 7,3 % га (1939) тушиб қолди.

1939-1959 йилларда вилоят аҳолиси 48,4 минг кишига кўпайди. 1959 йилги аҳоли рўйхатига биноан Қашқадарё аҳолиси 508 минг кишини ташкил этади. 1941-1945-йиллар мобайнида фашистлар Германияси бошлаган уруш тўғайли Қашқадарё вилояти аҳоли-сининг ҳам табиий кўпайиш суръатига анча зарар етди. Фақат 50-йиллардан бошлаб табиий ўсиш суръати бир мунча тезлашди. Лекин 1939-1959 йилларда вилоят аҳоли сонининг йиллик ўсиш даражаси республикага нисбатан паст бўлди. Чунки шу давр мобайнида аҳо-лининг бир қисми Ўзбекистоннинг янги ерлар ўзлаштирилаётган вилоятларига ҳамда қўшни Тожикистон Республикасига кўчирилди. Аҳоли бир қисмининг қўшни вилоятларга кўчирилиши, шунингдек, вилоятда саноат ишлаб чиқаришнинг кам тараққий этганлиги ва тоғ олди ҳудудларида хўжалик ривожланишининг пастлиги билан ҳам боғлиқ бўлди. Шу тўғайли 1959 йилда аҳоли сони бўйича Қашқа-дарёнинг республикадаги улуши 6,5 % ни ташкил этди.

1959-1970 йилларда вилоятда аҳоли сонининг кўпайиши анча юқори бўлди. Қашқадарё аҳолисининг шаклланишига туғилишнинг нисбатан юқорилиги ҳамда бошқа вилоятлардан келадиган аҳоли ҳаракатининг кучайганлиги ҳам сабаб бўлди. Натижада вилоят аҳо-лиси 508 минг кишидан (1959) 801 минг кишига (1970) етди. Аҳо-лининг ўртача йиллик ўсиши 4,9 % ни ташкил этди. 1959-1970 йил-ларда аҳоли рўйхатига биноан вилоят аҳолисининг сони 57,6 % га кўпайди. Аҳоли сонининг бундай тез суръатлар билан ўсишида табиий кўпайиш билан бир қаторда механик кўпайиш ҳам муҳим аҳамиятга эга бўлди.

Аҳолининг табиий кўпайиши ҳар минг киши ҳисобига туғил-ганлар сонининг вафот этганлар сонига нисбатан бўлган тафовути билан белгиланади. Маълумки, аҳоли сонининг ўсиш даражаси унинг табиий кўпайишига, яъни туғилиш ва ўлиш кўрсаткичига боғ-лиқдир. Бироқ республиканинг ҳамма вилоятлари каби Қашқадарё вилоятида ҳам бўйдоқлар сонининг озлиги, ёш жиҳатдан барвақтроқ никоҳланиш ва маҳаллий миллатлар ўртасида аҳоли ҳаракатининг сустлиги аҳолининг табиий кўпайишида муҳим аҳамиятга эга бўл-ган омиллар саналади. Шу сабабли ҳам 1959-1970-йилларда Қаш-қадарё вилоятида аҳолининг ўртача йиллик кўпайиши Ўзбекистон аҳолисининг ўртача йиллик кўпайиши кўрсаткичидан юқори бўлди.

Аҳолининг механик кўпайиши Қашқадарё вилоятида айниқса 60-йиллардан кейинги даврда рўй берди. Чунки янги ерларнинг ўзлаштирилиши ҳамда табиий манбаларнинг ишга солиниши муно-сабати билан Ўзбекистоннинг бошқа вилоятларидан аҳолининг кў-чиб келиши ҳам умумий аҳоли сонининг кўпайишига олиб келди.

1-жадвал.

### Қашқадарё вилояти аҳоли сонининг ўсиши

(Маълумотлар Қашқадарё вилояти статистика бошқармаси маълумотларидан олинган)

Йиллар	Аҳоли сони ( минг киши )			% ҳисобига	
	Жами	Шаҳар	Қишлоқ	Шаҳар	Қишлоқ
1926	343,5	39,1	304,4	11,4	88,6
1939	459,6	40,8	418,8	9,9	91,0
1959	508,0	67,4	440,6	13,2	86,8
1970	802,0	133,0	669,0	16,5	83,5

1979	1118,7	282,2	836,5	25,2	74,8
1989	1596,2	415,2	1181,0	26,0	74,0
1990	1646,9	436,2	1210,7	26,5	73,5
1991	1697,7	445,8	1251,9	26,3	73,7
1995	1917,9	492,0	1426,3	25,6	74,4
2000	2170,2	554,4	1615,8	25,4	74,6
2004	2339,7	582,8	1756,9	24,9	75,1
2006	2423,7	600,6	1823,1	24,7	75,3
2008	2509,4	616,5	1892,9	24,6	75,4
2009	2563,6	1116,8	1446,8	43,5	56,5
2010	2616,0	1135,6	1480,4	43,4	56,6
2011	2671,0	1158,2	1512,8	43,3	56,7
2012	2830,4	1225,2	1605,2	43,2	56,8
2013	2895,5	1250,4	1645,1	43,2	56,8

1970-1990 йилларда Қашқадарё вилояти аҳолиси 2,1 марта кўпайди. Қашқадарёда аҳолининг республикага нисбатан тез ўсиши 70-йиллардан бошланиб вилоятда ишлаб чиқариш кучларининг тез ўсганлиги билан боғлиқдир. Ўтган йиллар давомида вилоятда Қар-ши чўлида 240 минг га дан кўпроқ янги ерлар ўзлаштирилди, кўплаб қурилиш материаллари, енгил ва озиқ-овқат ҳамда ёқилғи-энергетика саноати корхоналари ишга туширилди. Шунингдек, сув ин-шоотлари, алоқа қилиш йўллари, маданий ва маиший бинолар ҳамда тураржойлар бунёд этилди. Вилоятда ишлаб чиқариш кучларининг тараққий этиши, Ўзбекистон ва бошқа ҳудудларнинг кўпгина туманларидан кўплаб аҳолининг кўчиб келишига сабаб бўлди. Натижада ташқаридан келадиган аҳоли ҳамда табиий ўсиш ҳисобига вилоятда аҳоли сони ҳам муттасил ўсиб борди.

Туғилишнинг анча юқори даражада сақланиб туриши билан бир қаторда аҳолининг моддий ва маданий турмуш даражасининг ўсиши, тиббий хизматнинг яхшиланиши туфайли аҳоли ўртасидаги ўлим даражаси камайди. Вилоятда ҳар 1000 киши ҳисобига ўлим 6,1 кишидан (1980) 4 кишига (2014) тушди. Натижада табиий ўсиш 21,0 кишини ташкил этди. Табиий ўсиш бўйича Қашқадарё ҳозирги пайтда республикада Сурхондарё вилоятидан кейин иккинчи ўринда туради.

Аҳоли умумий сонининг ўсиши билан боғлиқ ҳолда меҳнат ресурслари сони ҳам ўсиб борди. Вилоятда меҳнат ресурсларининг сони 2010 йилга нисбатан 2013 йилда 12 % га кўпайиб 1654,2 минг кишини ташкил этди. Бу вилоят доимий аҳолисининг 57,1 % ини ташкил этади. Урушдан кейин 1959 йилда ўтказилган аҳоли рўйхати якунига кўра биринчи марта эркаклар вилоят аҳолиси таркибида 48,1 % ни ташкил этади. Урушдан кейинги ўтган даврда вилоят аҳолисининг жинсий таркибида эркаклар билан аёлларнинг сони секин аста тенглашиб бормоқда. Ҳозирги пайтда барча аҳолининг 50,2 % и эркаклар, 49,8 % хотин-қизлардан иборат. Қашқадарёда табиий ўсишнинг юқорилиги аҳолининг ёш таркибига катта таъсир кўрсатади. Вилоятда барча аҳоли орасида ёш болалар ва ўсмирлар салмоғи анча юқори. Бу эса келажакда никоҳланиш даражасининг юқори бўлишини, меҳнат ресурслари сонининг муттасил ошиб боришини таъминлайди.

Қашқадарё вилояти аҳолиси ёш-жинсий тизимининг ҳозирги ҳолати келажакда аҳолининг такрор барпо қилиниши имкониятлари ва меҳнат ресурслари сафини тўлдириб бориш жиҳатидан анча қулай ҳисобланади. Қашқадарё вилояти шаҳар аҳолиси улushi бўйича республикада нисбатан 11-ўринда туради. Бу эса вилоятда саноат ишлаб чиқариши анча сустигини кўрсатади. 1926-1991

Йил-лар давомида вилоятда шаҳар аҳолисининг улуши 8,8 % дан (1926) 26,3 % га (1991) кўпайди. Шу давр ичида республикада шаҳар аҳолисининг улуши 20,8 % дан (1926) 40,3 % га (1991) ўсди. 2009 йилда “Қишлоқ” давлат дастурининг қабул қилиниши муносабати билан вилоятнинг 119 та қишлоқ аҳоли пунктларига шаҳарча мақоми берилган. Натижада умумий урбанизация даражаси 43,2 % га (2014) кўтарилди. Ҳозирги пайтда вилоятда 12 шаҳар мавжуд бўлиб, унда 1250,4 минг аҳоли яшайди.

Қарши вилоятда энг йирик шаҳар бўлиб, 60-йиллардан кейин айниқса, тез ривожланди. Бу ерда кўплаб саноат корхоналари, ту-раржойлар барпо этилди. Натижада шаҳар аҳолиси 33 минг киши-дан (1959) 250,4 минг кишига (2014) кўпайди.

2- жадвал.

**Қашқадарё вилоятида аҳоли ва меҳнатга лаёқатли аҳоли сонининг 2010- 2013 йиллар давридаги ўзгаришлари ҳақида маълумот**

(Маълумотлар вилоят статистика бошқармасидан олинган)

Кўрсаткичлар	2010 йил	2011йил	2012 йил	2013 йил
Аҳоли сони. Минг киши	2722,9	2777,8	2831,4	2895,5
Шундан	1367,4	1390,8	1424,1	1455,5
Эркаклар;	1355,5	1387,0	1407,2	1440,0
Аёллар				
Меҳнатга лаёқатли аҳоли сони	1476,3	1564,1	1613,6	1654,2
Иқтисодиётда банд аҳоли	971,6	1003,7	1096,6	1077,3
Туғилиш минг киши	65778	64037	64272	71987
Ўлиш	10240	10904	10863	11012
Табиий ўсиш	55448	53133	53409	60975

Жадвал маълумотларидан кўринадикки 2010-2013 йиллар дав-рида вилоятда аҳолининг умумий сони 172600 кишига кўпайган. 2013 йил маълумоти бўйича умумий аҳолининг 50,2 % и эркаклар, қолган 49,8 % ини аёллар ташкил этган. 2013 йил маълумоти бўйича умумий аҳолининг 57,1 % и меҳнатга лаёқатли кишилар ҳисоблана-ди. 2010 йилга нисбатан аҳоли таркибида меҳнатга лаёқатли аҳоли сони 53,9 % дан 57,1 % га ошганини кўрамиз. Бу кўрсаткич вилоят-да меҳнатга лаёқатли аҳоли сонининг кўпайиб борганлигидан далолат беради. Чунки вилоятда табиий ўсиш 2013 йилда 61 минг кишини ташкил этмоқда ёки табиий ўсиш 21,3 % га тенг бўлмоқда.

Қашқадарё мамлакатдаги меҳнат ресурслари билан яхши таъ-минланган вилоятлардан биридир. Вилоятда меҳнат ресурслари юқори суръатлар билан ортаётганлиги туфайли ишлаб чиқарувчи кучларни жадал ривожлантириш учун шароит мавжуд. Айни ма-ҳалда меҳнат потенциалидан оқилона фойдаланишни, ижтимоий ишлаб чиқариш самарадорлигини оширишни таъминлаш учун халқ хўжалигини ривожлантиришнинг тўғри йўналишини белгилаб олиш зарур. Чунки келажакда меҳнатга лаёқатли аҳолининг кўпайиб бо-риши вилоятда янги иш ўринлари

яратишни талаб қилади. Бу ва-зиятни инобатга олган ҳолда келажакда вилоятда кичик саноат корхоналарини қуриш, мавжудларини кенгайтириш, аҳолига хизмат кўрсатадиган соҳаларни ривожлантириш, кичик бизнес ва хусусий тадбиркорликни ривожлантиришга катта имкониятлар яратиш лозим. Кишиларнинг меҳнат фаоллигини ошириш, яъни ҳар бир вилоятдаги меҳнат ресурсларидан оқилона фойдаланиш мамлакат иқти-содий-интенсив ривожланиш йўлига ўтказиш жараёнида ҳал қилиниши лозим бўлган муаммолар орасида марказий ўрин тутаяди.

Вилоятдаги бундай демографик вазият бандлик муаммосини келтириб чиқармоқда. Бу вазиятни юмшатиш мумкин; вилоятдаги мавжуд саноат корхоналарининг узлуксиз ишлашни таъминлаш, уларни кенгайтириш ва қайта жиҳозлаш, ихтисослаштириш, кичик корхоналар, цехлар барпо қилиш, қишлоқ хўжалигида мулкчилик турларини аста-секин ўзгартира бориб қишлоқларда қайта ишлаш, касаначилик, миллий ҳунармандчиликни ривожлантириш ва энг муҳими, мулкдорлар синфини шакллантириб, уларда манфаатдор-лик - эгаллик ҳиссини уйғотишни тақозо этади.

Кам таъминланган аҳолини иқтисодий қўллаб-қувватлашда уларнинг ўз эҳтиёжларини қондиришга қаратилган фаол меҳнатга жалб этиш устувор этиб белгиланади. Шу муносабат билан ҳар бир фуқаролар йиғини ҳудудида молиялашнинг барча манбалари ҳисобидан янги иш ўринлари ташкил этишга ва биринчи галда меҳнатга лаёқатли кам таъминланган аҳолини самарали иш жойлари ва меҳнат даромади билан таъминлашга алоҳида эътибор қаратиш мақсадга мувофиқдир.

Республикаимиз Президенти Ислам Каримовнинг мамлакатимизда 2013 йилда ижтимоий-иқтисодий ривожлантириш якунлари ҳамда 2014 йилга мўлжалланган иқтисодий дастурнинг энг муҳим устувор йўналишларига бағишланган Вазирлар Маҳкамасининг мажлисидаги маърузасида таъкидланганидек, иқтисодий ўсишни таъминлаш, янги иш ўринларини ташкил этиш, бандлик муаммосини ҳал этиш, аҳолининг даромадлари ва фаровонлигини оширишга муҳим ўрин тутаядиган кичик бизнес ва хусусий тадбиркорликни жадал ривожлантириш, рағбатлантириш ва қўллаб-қувватлашга алоҳида эътибор қаратилганлиги ушбу секторнинг тараққиётида муҳим рол ўйнайди [1].

Мамлакатимизда янги иш ўринларини яратиш, аҳолини, биринчи навбатда, ёшларни ишга жойлаштириш муаммосига катта эътибор берилмоқда. Биргина 2012 йилда мамлакатимизда комплекс чора-тадбирлар дастурини амалга ошириш ҳисобидан 1 миллионга янги иш ўрни ташкил этилди. Бу иш ўринларининг 62 % га яқини қишлоқ жойларда яратилди. Бу борада кичик бизнес ва хусусий тадбиркорликни ривожлантириш эвазига 485 минг киши, касаначиликнинг барча шакллари кенгайтириш ҳисобидан эса 218 минг киши иш билан таъминланди [1].

Янги иш ўринларини ташкил этиш ва мамлакатимиз аҳолиси бандлигини таъминлаш 2013 йил ва ундан кейинги йилларга мўлжалланган мақсадли вазифаларни ҳал қилишнинг энг муҳим устувор йўналиши бўлиб қолади.

Олий Мажлис томонидан маъқулланган дастурда 2014 йилда 1 миллиондан ортиқ янги иш ўрни ташкил этиш кўзда тутилган. Муҳим ижтимоий аҳамиятга эга бўлган мазкур масалани ҳал этишда кичик бизнес ва хусусий тадбиркорликни, хизмат кўрсатиш ва сервис соҳасини жадал ривожлантиришга алоҳида эътибор қаратилади.

Вилоят аҳолисининг асосий қисми ижтимоий меҳнатга яроқли аҳолидан ташкил топган бўлиб, бугунги кунда яратилаётган янги иш ўринларининг катта қисми ҳам айнан қишлоқ ҳудудларига тўғри келмоқда. Хусусан, 2013 йил 1 январь ҳолатига кўра Қашқадарё вилояти меҳнат ва аҳолини ижтимоий муҳофаза қилиш Бош бошқармаси маълумотларига асосан яратилган 88794 та янги иш жойларининг 10065 таси қишлоқ ҳудудларда фермер хўжалиқларини ташкил қилиш ҳисобига ташкил этилиши фикримизнинг исботидир.

Шубҳасиз, хусусий тадбиркорлик иқтисодийнинг нодавлат сектори учун ҳаракатга келтирувчи куч бўлиб хизмат қилади. Давлатимизда хусусий тадбиркорлик ривожланишига, унинг ҳуқуқий ҳимоясини яратиш ва такомиллаштириш ҳамда хусусий

мулк шак-лига эга бўлган тадбиркорликнинг мамлакат иқтисодиётида етакчи ўринга чиқишида кўп ишлар амалга оширилмоқда. Шунини таъкидлаш керакки, мамлакатимиз мустақилликка эришган йиллар вилоят иқтисодиётида маҳсулот ишлаб чиқариш ва хизмат кўрсатиш салоҳиятини мустаҳкамлаш, заҳира базасини кенгайтириш орқали аҳоли бандлигининг ўсишини таъминлашга эришилди [2].

Иш билан банд бўлган аҳолини таркибий жиҳатдан қайта тақсимлаш ҳамда меҳнатга лаёқатли ёшларни фаолиятнинг янги ил-ғор тармоқлари ва соҳаларига жалб қилиш ҳам меҳнат салоҳиятидан самарали фойдаланишнинг қудратли заҳирасидир. Ҳозир қишлоқ хўжалигида барча ижтимоий ишлаб чиқаришда банд бўлган ходим-ларнинг катта қисми шуғулланади. Уларни бўшатиб олиш ва иқти-содиётнинг бошқа соҳаларига, энг аввало саноатга ва хизмат кўрсатиш соҳаларига йўналтириш, иқтисодиётда таркибий ўзгаришлар қилиш ҳамда уни жадал ривожлантириш учун кенг имкониятлар очиб беради. Шунинг учун ҳам ҳозир вилоятда ҳал қилинаётган энг долзарб муаммолардан бири ишлашни хоҳловчиларнинг ҳаммасини иш билан таъминлаш ҳисобланмайди. Балки энг мақбул ижтимоий йўналтирилган иш билан бандликни вужудга келтиришдан иборат-дир. Вазифа меҳнатга лаёқатли ҳар бир фуқарога меҳнат фаолиятининг тури ва шаклини эркин танлаш учун чинакам имконият яра-тишдан иборат [3].

Вилоятимиздаги аҳолини иш билан таъминлаш муаммола-рини ҳал қилишда кичик бизнес ва хусусий тадбиркорликни жадал ривожлантириш билан бирга хизмат кўрсатиш соҳаси ва касаначи-ликнинг турли шакллари кенг жорий этиш қишлоқ жойларда деҳ-қон хўжаликларда чорвачиликни ривожлантиришни рағбатланти-ришга алоҳида аҳамият берилмоқда.

Қашқадарё вилоятида аҳоли бандлиги муаммоларини ўрга-ниш иқтисодиётдаги асосий соҳалардан бири ҳисобланган қишлоқ хўжалиги тармоғи ривожланишининг ҳозирги ҳолатини кўриб чи-қишни тақозо этади. Чунки қишлоқ хўжалигидаги аҳоли бандлиги муаммоларини ўрганиш, бандлик даражасини ошириш имконият-ларини очиб бериш ва улардан оқилона фойдаланиш пировардида вилоятдаги умумий бандликнинг таъминлашига олиб келади.

Вилоятда кичик бизнес ва хусусий тадбиркорликни ривож-лантириш асосида иқтисодий фаол аҳоли кўламини ошириш сиёса-тининг энг муҳим устувор йўналишлари ривож кичик бизнес ва хусусий тадбиркорлик учун имкон қадар қулай шароитлар яратиш, давлатнинг иқтисодиётдаги иштирокини изчил пасайтириб бориш, мамлакатимизга хорижий инвестицияларни, хусусан, минтақа хусу-сий секторига кенг жалб қилиш ишларини кенгайтириш, хусусий тадбиркорлар ва банк-молия муассалари ўртасидаги муносабатни ҳамда кредит бериш тизимини янада такомиллаштириш лозим.

Қишлоқ аҳолиси бандлигининг фарқли жиҳати шундаки, меҳнатга лаёқатли аҳолининг сезиларли қисми шахсий ёрдамчи хўжаликларда банд. Яъни аграр соҳадаги қайта қуришлар, қишлоқ хўжалиги ишлаб чиқаришидаги турғунлик ва натижада аҳоли пул даромадларининг пасайиши бундай фаолият соҳасида қишлоқ аҳо-лиси бандлигининг ўсишига олиб келади. Агар 1998 йилда Қашқа-дарё вилоятининг шахсий ёрдамчи ва уй хўжаликларида 36,7 минг киши банд бўлган бўлса, 2008 йилнинг бошида бу кўрсаткич 77,9 минг кишини ташкил этган. Сўнгги вақтларда аҳолининг шахсий ёрдамчи хўжаликлар ва қишлоқ хўжалиги ишлаб чиқаришининг бошқа шаклларида шуғулланиши катта аҳамиятга эга бўлиб борди.

Қишлоқ меҳнат бозорининг самарали ривожланишига ишчи кучи талаб ва таклифи ўртасида бозор мувозанатининг ўрнатилиши, йўлланма ходимлар ва тадбиркорларнинг касбий-малакавий даража-ларини ошириш, меҳнатга лаёқатли аҳолининг сафарбарлиги ва қишлоқ хўжалиги ишлаб чиқариши билан боғлиқ бўлмаган янги иш жойларини яратиш учун инвестициялар ҳажмининг ошиши, оқило-на бандликнинг вужудга келиши, ишсизликнинг қисқариши ва иж-тимоий меҳнат муносабатлари ҳуқуқий асосларининг такомилла-шуви асосида эришиш мумкин.

Қулай ишбилармонлик муҳитини шакллантириш борасида тизимли чора-тадбирларнинг амалга оширилиши кичик бизнес соҳа-сининг янада ривожланишига тўртки бўлди. 2013 йилда кичик биз-нес корхоналарининг вилоят ялпи ҳудудий маҳсулотидаги улуши 51,4 % ни ташкил этди. Кичик бизнес ва хусусий тадбиркорлик субъектларида 801,6 минг киши меҳнат қилиб, иқтисодиётда банд бўлганларнинг 77,3 % ини ташкил қилмоқда.

Кичик бизнес ва хусусий тадбиркорликни молиявий қўллаб-қувватлаш мақсадида вилоят тижорат банклари томонидан 2012 йилда 286,5 миллиард сўм миқдорда кредитлар ажратилган бўлса, 2013 йилда бу кўрсаткич 372,9 миллиард сўмни ташкил этди ёки ўтган йилга нисбатан 86,4 миллиард сўм кўп кредит маблағлари ажратилди. Аҳоли бандлигини ошириш дастурини бажариш юзаси-дан кўрилган чора-тадбирлар натижасида 2013 йилда қарийб 89400 нафар кишининг ишга жойлаштирилиши таъминланди.

Аҳоли турмуш даражаси ва сифатини ошириш юзасидан комплекс чора-тадбирлар амалга оширилди. Қишлоқ жойларда 1050 та намунавий лойиҳалар асосида шинам уйлар қурилди. Ичимлик суви таъминотини яхшилаш чора-тадбирларини амалга ошириш учун вилоятда 143,8 км сув қувурлари ётқизилди.

Шу тариқа 2013 йилда вилоят иқтисодиётининг барқарор ўсиш суръатлари сақлаб қолинди. 2014 йилда ҳам иқтисодиётни юксалтиришнинг барқарор юқори суръатларини таъминлаш бўйича ишлар изчил давом эттирилади, бунинг учун мавжуд резервлар ва имкониятлар сафарбар этилади. Саноатда юқори технологияли ва замонавий бўлган энг муҳим объектлар ҳамда қувватлар ишга туши-рилади, инвестиция жараёнини ошириш ва такомиллаштириш чора-лари кўрилади [4].

Ишбилармонлик муҳитини шакллантириш, кичик бизнес ва хусусий тадбиркорликни ҳар томонлама қўллаб-қувватлаш ва янада рағбатлантириш, ижтимоий соҳани ривожлантириш, иш ўринлари ташкил этиш ва аҳолининг иш билан бандлигини таъминлаш, уй-жойлар қуриш ҳамда аҳоли пунктларини ободонлаштириш бўйича кенг кўламли ишлар амалга оширилади.

Бозор муносабатлари шароитида давлатнинг инсонни ўз иш-чи кучидан эркин фойдаланиш ҳуқуқини тан олган ҳолда, меҳнатга лаёқатли аҳолидан фойдаланиш ва ишчи кучига бўлган талабни бошқариш жараёнларига аралашмай иложи йўқ. Шу боисдан ҳам у бандлик ва меҳнат фаолияти соҳаларида янги қонунчилик ҳужжат-ларини шакллантириш ва эскиларини қайта кўриб чиқиш, меҳнат ресурслари миқдорини ҳисобга олиш, аҳоли сонининг табиий ва механик равишда ортиши натижасида юзага келган ўзгаришларни қайд этиш, иқтисодиётдаги тизимли ўзгаришлар натижасида ишчи-ларнинг тармоқлараро оқимларини назардан қочирмаслик, шунинг-дек, муқобил мулкни шакллантириш, ишчи жойларининг мавжуд меҳнат ресурслари билан мувозанатини таъминлаш, меҳнатга лаё-қатли аҳолининг банд бўлмаган қисмини ижтимоий ҳимоя қилишни амалга оширади.

Юқоридаги қилинган иқтисодий таҳлил вилоятда аҳолини иш билан таъминлаш бўйича яқин келажакда қилинадиган қуйидаги чора-тадбирларни белгилаш имконини беради:

1. Меҳнатга лаёқатли аҳолини туман, вилоят ва республика миқёсида давлат томонидан бўш аҳолини иш билан таъминлаш бў-йича қилинаётган ишлар ва кичик бизнес ҳамда хусусий тадбиркор-ликни ривожлантириш учун берилётган имтиёзлар билан таништи-риб боришни йўлга қўйиш.

2. Қишлоқ жойларида кам маблағ талаб қиладиган ноқишлоқ хўжалик соҳасига тегишли кичик корхоналарни ривожлантириш; тикувчилик цехлари, иссиқхоналар қуриш қишлоқ хўжалик маҳсу-лотларини қуришти, консервалаш бўйича цехлар очиш.

3. Ишлаб чиқариш инфратузилмаси яхши ривожланган туман марказларида ва кичик шаҳарчаларда кичик корхоналарни ривож-лантиришни рағбатлантириш ва моддий қўллаб-

қувватлаш. Бу ўз навбатида туман ва кичик шаҳар атрофидаги қишлоқ аҳолисини ишга жалб қилишда муҳим аҳамият касб этади.

4. Меҳнат бозорида бўлаётган ҳамма янгилик ва ахборот-ларни саноат тармоқлари, ҳудудлари ва касблар бўйича кейинги ривожланишларни ҳисобга олиб, иқтисодий тармоқлар ва малакалар бўйича ишчи кучларининг талаб ва таклифларини ўрганиш ҳамда таҳлил қилишга асосий эътибор қаратилиши лозим.

5. Керакли малакага эга бўлган кадрларни тайёрлашда касб-ҳунар коллежлари билан маҳаллий корхона ва ташкилотлар алоқа-сини янада кучайтириш керак.

6. Кейинги йилларда ҳам аҳолини иш билан таъминлаш масала-ласи долзарб бўлиб қолаверади. Бу муаммони ижобий ҳал этиш учун вилоятда кичик бизнес ва хусусий тадбиркорликни, хизмат кўрсатиш ва сервис соҳасини ривожлантириш, касаначиликнинг турли шакллари жорий этиш, айниқса қишлоқ хўжалигида чор-вачиликни ривожлантиришга устувор аҳамият берилиши лозим.

Аҳолини иш билан таъминлаш ва бу орқали уларнинг турмуш шароитини яхшилаш вилоят келажагини белгиловчи асосий омиллар ҳисобланади. Вилоят иқтисодиётида кузатилаётган ижобий ўзгаришлар, мислсиз улкан муваффақият ва ютуқлар, энг аввало, аҳоли турмуш шароитида яққол акс этмоқда. Бунинг асосий сабаб-ларидан бири истиқлолнинг дастлабки йилларидан бошлаб мамлака-тимизда аҳоли бандлигини таъминлаш, янги иш жойларини яратиш, умуман, аҳоли даромадларини ошириш ва турмуш даражасини юк-салтиришга алоҳида эътибор берилиши кейинги йилларда яна бир бор ўз тасдиғини топмоқда.

Умумлаштириб айтадиган бўлсак, ўсиб бораётган вилоят аҳоли-лисини иш билан таъминлаш масаласи яқин келажакда ҳам долзарб муаммолардан бири бўлиб қолади. Шунинг учун ҳам аҳолини фойдали меҳнатга жалб қилишда барча имкониятлардан самарали фойдаланиш мақсадга мувофиқдир.

### **Адабиётлар**

1. Ўзбекистон Республикаси Президенти Ислом Каримовнинг мамлакати-мизни 2013 йилда ижтимоий-иқтисодий ривожлантириш яқунлари ва 2014 йилга мўлжалланган иқтисодий дастурнинг энг муҳим устувор йўналиш-ларига бағишланган Вазирлар Маҳкамасининг мажлисдаги маърузаси // “Ўзбекистон овози” газ. 19 январь, 2014.
2. Солиев А., Назаров М., Қурбонов Ш. Ўзбекистон ҳудудлари ижтимоий-иқтисодий ривожланиши. –Тошкент: Мумтоз сўз, 2012. –333 б.
3. Ўзбекистон Республикаси иқтисодий-ижтимоий тараққиётининг муста-қиллик йилларидаги (1990-2010 йй.) асосий тенденция ва кўрсаткичлари ҳамда 2011-2015 йилларга мўлжалланган прогнозлари. –Тошкент: Ўзбе-кистон, 2011. –138 б.
4. Қашқадарё вилояти паспорти. –Қарши, 2014. –28 б.

### **РЕЗЮМЕ**

Мақолада Қашқадарё вилоятида аҳоли ва меҳнат ресурсларининг ўсиши, бандлик муаммолари, янги иш ўринларини яратиш масалалари ёритилган. Бу соҳада кичик бизнес ва хусусий тадбиркорлик, хизмат кўр-сатиш тармоқларини ҳамда касаначиликнинг турли шакллари ривож-лантириш бўйича зарур тавсиялар берилган.



## РЕЗЮМЕ

В статье освещается проблема роста населения и трудовых ресурсов Кашкадарьинского вилоята и вопрос создание новых рабочих мест. Здесь даны рекомендации по дальнейшему развитию малого, среднего бизнеса сервиса и надомной работы.

## SUMMARY

The article is about the problems of increasing inhabitant and labour resources, the problems of being engaged and creating new jobs in Kashkadarya region. Recommendations on increasing mini business and private descration, the branches of servicing and different kinds of outwork are given.

---

## ТАРИХ. ФАЛСАФА. СОЦИОЛОГИЯ

---

### ЎЗБЕКЛАРНИНГ ОТ БИЛАН БОҒЛИҚ АЗАЛИЙ ЭЪТИҚОДЛАРИ

Бўриев О., Холов Р. (ҚарДУ)

**Таянч тушунчалар:** *той, тойчоқ, ғўнон, дўнон, тўлон, от, араби, ахалтака, ёвмут, лақай, қорабайир, самовий отлар.*

От, хонаки от – отсимонлар оиласига мансуб тоқ туёқли ўт-хўр ҳайвонлар авлодига киради. Ўрта Осиё ва Европанинг жануби-шарқий қисмида хонаки отлар милоддан аввалги III минг йилликлардан маълум. Халқимизда янги туғилган тойчоқ – “қулун”, икки яшари – “той”, уч яшари – “ғўнон”, тўрт яшари – “дўнон”, беш яшари – “тўлон” дейилади. Жаҳонда 250 та от зоти мавжуд бўлиб, шундан 50 дан зиёди МДХ мамлакатларида, Ўзбекистонда эса 8 таси урчитилади.

Ўрта Осиёда араби, ахалтака, ёвмут, лақай, қорабайир каби от зотлари мавжуд [1:393-394]. От энг қадимги замонлардан буюн инсонга хизмат қилиб келади. Манбаларга кўра, у милоддан аввалги III минг йилда қўлга ўргатилган.

Ўзбек халқи оғзаки ижодининг ноёб дурдоналари – “Алпо-миш”, “Гўрўғли”, “Интизор” каби дostonларида ҳам отга яхши си-фатлар берилиб мадҳ этилган. Тарихий манбаларда ёзилишича, от ўйинлари қадим замонлардан уюштирилган. “Алпомиш”, “Гўр-ўғли”, “Манас”, “Қирққиз” каби дostonларда тасвирланишича, от ўйинлари туркий халқларнинг энг қадимги аждодларида ҳам мавжуд бўлган экан. Ўзбек халқ дostonларидан “Алпомиш”да Бойчи-бор, “Гўрўғли”да Ғиркўк, “Маликаи айёр”да Қоратулпор мадҳ этилган. “Алпомиш” дostonида от ва от билан боғлиқ

атамалар кўп учрайди: **абзалламоқ** – отни эгарламоқ, жиҳозламоқ; **арғумоқ** – уч-қур, чопқир от; **асби този** – учқур, чопқир от; **бедов** – тезюрар, чопқир от; **бия** – урғочи от; **дулдул** – урғочи от; **дўнон** – икки яшар от; **жийрон** – қизғиш, маллатоп от; **йўрға** – тез ва равон юрадиган от; **синчи** – отларнинг зотини, ёшини, феъл-атворини яхши била-диган одам; **суврон** – чавандозлик; **табла** – отхона; тулпор – учқур от; **тўриқ** – қорамтир, қизғиш тусли от; **уғор** – йилқи тўдаси; **човкар** – ола-була, қора холли от; **югуртук** – чопқир от; **қулун** – отнинг бир ёшли боласи [2:6-138].

Кўриниб турибдики, Шарқ адабиётида қадимдан от образи мустақкам ўрин эгаллаган. Бу гўзал жонивор дostonларда Ғиркўк, Бойчибор сифатида улўланган, ашула, қасидаларда тилдан тушмай кўйланган, рассомлар унинг гўзаллигини сопол идишлари, деворий суратлар, тош қояларга чизишиб, мангуликка муҳрлашган.

XI аср ахлоқий тарбия дурдоналаридан бири бўлмиш Унсур ул-маолий Кайковус “Қобуснома”сининг 25-боби “Чаҳорпой” (от) сотиб олиш зикрида” деб номланади ва унда шундай ёзилган: “Эй фарзанд, агар от олмоқ тиласанг, хушёр бўл, то хато қилмағайсанки, от бирла одамнинг зоти бирдек бўлур: яхши от ва яхши одамга ҳар нечук оғир қўйсанг кўтарур. Агар ёмон от ва ёмон одамни ҳар неча-ким ёмон десанг ҳануз оздур. Донишмандлар дебдурларки, жаҳон одам била барподур ва одамлар ҳайвонлар била барподур. Ҳайвонот жумласининг яхшироғи отдур. Уни азиз тутмоқ ҳам кадхудоликдур ва ҳам мурувватдандур. Масалда айтурларки, отни ва либосини яхши тутғил, токи от ва либос сени ҳам яхши тутғай” [3:81].

Аҳолининг машғулотлари орасида азалдан йилқичилик ало-ҳида ўрин тутган. Фарғона (Довон) отлари ҳақидаги афсоналар ҳат-то узоқ мамлакатларга ҳам тарқалган. Фарғонанинг зотдор отлари ҳақидаги маълумотлар йилномаларда милодий II асрдан бошлаб уч-райди. Отлар милодгача бўлган II-I асрлардан ҳам анча олдин етиш-тирилган.

Фарғонадаги ўндан ортиқ археологик объектларда отлар тас-вири мавжуд. “Дулдул отлар” тасвири қояларда ва айрим қуллол-чилик буюмларида учрайди. 1993 йилда Довон подшолигига мансуб Шўрабошот шаҳарчасидаги қазишма пайтида милодгача II-I аср-ларга оид от тасвири туширилган сопол идиш топилди. Отларга сиғиниш қуёшга сиғиниш билан тенг бўлиб, оташпарастликдан келиб чиққан.

Буюк муаррих Геродотнинг маълумотича, сакларга қариндош массагетлар улў қуёш шоҳига энг тез югурувчи отни қурбон қил-ганлар. Қадимги муаллифлар Фарғона отларини юқори баҳолаб, “самовий отлар” деб атаганлар. Ўша замонларда учқур арғумоқлар шарафига ҳайкаллар қўйилган ва шеърлар битилган [ 4:34, 36].

Хуннлар давлатида (милоддан аввалги II аср бошларида) қў-шин тўрт қисмга бўлиниб, ҳар бир қисм суворийлари маълум ранг-даги отларни минишган. Масалан, қўшиннинг ғарб томонида – оқ от, шарқий қисмида – бўз от, шимолда – қора от, жанубда – сариқ от миниб суворийлар сафда туришган. Хуннларнинг суворийлардан иборат армияси енгил қуролланганлиги учун ҳарбий тактика ва манёврларни пухта эгаллашган эди. [5:73-74].

Довонда етиштирилган “Осмон тулпорлари” арғумоқлари Шарқда машҳур бўлган. [6:47]. Довон самовий арғумоқлари, асосан Хитойга етказиб берилган. Отлар тарихи қадимги афсоналар ва Хитой ёзма манбаларида милоддан олдинги асрларда бошлаб тилга олинади. Хитой Довон (Фарғона водийси) билан учар отларни олиш учун алоқа ўрнатишга интилган. Милоддан олдинги асрда Хитой элчиси Чжан Цзян бошчилигидаги миссия ҳам шу мақсадда юрти-мизга келишган. Хитой элчилари беда уруғи, узум, анор, ёнғоқ ва бошқа неъматлар олиб кетишган, аммо улар отларни олиб кета олишмаган. Кўринадики, от ўша вақтда ўта муҳим ҳарбий куч воси-таси саналган.

Машҳур араб сайёҳи Ибн Батутта ҳам Ҳиндистондаги Ҳўр-муз портига ҳар йили турли мамлакатлардан – Арабистон, Эрон ва шунингдек, Қипчоқ даштларидан минглаб отлар сурувга

олиб келинганлиги тўғрисида маълумотлар бериб ўтган. Дашти Қипчоқ отларини етказиб бериш бухоролик савдогарлар қўлида бўлиб, бу отлар Ҳиндистонга катта пулга сотилган [7:95].

Жаҳон халқлари тарихида кенг тарқалган илк диний эътиқодлар кўринишларидан бири от тотеми ҳисобланиб, бурунги кўп-лаб маросимлар шу эътиқодга бориб тақалади. Туркий халқлар, жумладан, ўзбеклар ҳаётида ҳам от тотеми муҳим ўрин тутган. Гўдак туғилишидан то умрининг охиригача бўлган маросимларда мазкур эътиқод излари сақланган.

Кишилик жамияти жуда қадимдан от билан боғлиқдир. Тари-хий манбаларга кўра, Евроосиё даштлари, Осиё ҳудудлари дастлаб от маданийлашган ҳудудлар ҳисобланади. От билан боғлиқ даст-лабки қарашлар “Авесто”да ҳам мавжуд. Массagetларнинг асосий тотеми от ҳисобланган. Чавандоз Тантри образида минг йиллар да-вомида давлат рамзи бўлиб келган.

Таниқли этнолог олим А.Ашировнинг маълумотларича, Фарғона водийси қипчоқларида тўрт айғир, саман отли, қорабайтал, қу-лон каби уруғлар учрайди [8:20-21]. Туркий халқлар мифологиясида оқ ёки бўз (кўк) отлар тилга олинган. Оқ рангли тулпорлар ғалаба рамзи ҳисобланган, албатта.

Хитой билан Туркистон ўртасидаги от савдоси Чжань Цзян-нинг Фарғонага келиши ва бу ерда арғумоқ отларни кўриши билан боғлиқ. Бинобарин, шундан илгари хитойликлар ишлатган отлар, асосан, Монголия ҳудудида етиштирилган отлардан иборат бўлган эди. Ушбу отлар кенг яғринли, оёқлари нисбатан калтароқ, бўйи пастроқ бўлиб, нисбатан тез чопмаган. Чжань Цзян Фарғонада кўрган арғумоқ отлар эса тезликда ва узоққа чопишда мазкур отлар-дан катта фарқ қилган. Шу боис элчи арғумоқларнинг хусусиятлари ва уларни боқиш усули билан яхши танишган [9:109].

Айниқса, Довонда етиштирилган “Осмон тулпорлари” – арғу-моқлар Хитойда машҳур бўлган. Зотли чопқир отларга Шарқ халқ-лари арғумоқ деб ном берилган. Бу ном билан аталувчи отлар кўп-роқ араби от, ахалтака, ёвмут, қорабайир от зотларига мансуб бўл-ган. Ўзбек халқи оғзаки ижодида арғумоқлар бедов, тулпор ва дул-дул номлари билан ҳам тилга олинган.

Қадим замонларда Хитой катта нуфузли деҳқончиликка асос-ланган мамлакат бўлганлиги туфайли, у доим чорва маҳсулотларини сотиб олишга муҳтож бўлган. Бу соҳадаги савдода қўй ва қорамол каби уй ҳайвонлари салмоқли ўрин тутарди. Шунингдек гилам, мўйна, ишланган тери, жундан ва пахтадан тўқилган матолар Хитой импортида муҳим ўрин олган. Уларни ҳам Хитойга олиб бориб сотиб, эвазига ипак мато олиш мумкин бўлган [ 9:179-183].

Марказий Осиё халқлари азалдан учқур отлари билан маш-хур бўлган. Жанубий Туркманистонда ахалтака, ғарбий Туркманистонда ёвмут, жанубий Тожикистон тоғларида лақай, шимолий-ғарбий Тожикистон, Ўзбекистон, Қорақалпоғистонда қорабайир, лақай, араби каби зотли отлар кенг тарқалган. Қадимги ўзбеклар ҳам, асосан, қорабайир, лақай, турк ва баъзан араби зотли отларни урчитишган. Қорабайир зотли отлар Зарафшон ҳавзаси, Фарғона во-дийси, Тошкент воҳасида кенг тарқалган. Қорабайир зотли отлар-нинг келиб чиқиши жуда қадимга бориб тақалиб, маҳаллий зотлар-нинг туркман, араб ва мўғул зотлари билан чатишувидан келиб чиқ-қан. Ўзбеклар бу зотни урчитиб, қорабайирнинг ўзбек, миёнқалъа, ургут зотларини ҳам етиштиришган. Халқимизда синчилик, яъни от-боқарлик санъат даражасига кўтарилганлиги ҳам аجدодларимизнинг отга ниҳоятда ғамхўр эканлигидан далолатдир.

Қорабайир зотли отларда мўғул ва араб отларининг хислат-лари намоён-дир. Мўғул зотли отлар жазирама иссиққа, қаҳратон совуққа бардошли, йилнинг тўрт фаслида ҳам яйловдан ўт топиб ейдиган, чўл шароитда чавандози билан бир кунда 70-80 километр масофани босиб ўта оладиган, нисбатан узоқ яшовчи, бақувват, сув-сизликка анча чидамли, паст бўйли ҳисобланади.

Бухоро хонлигидан Ҳиндистонга олиб чиқиладиган маҳсулотлар ичида отлар катта ўринда турган. Отлар нафақат асосий улов, балки қимматбаҳо маҳсулот сифатида ҳам қадрланган. Бухоро хонлигидан хорижга чиқариладиган отлар ичида ўзининг кучи ва чидамлилиги билан донг таратган Шаҳрисабзнинг қорабайирлари ҳам яхши баҳоланган [7:109]. Шунингдек, Ўрта Осиёдан Ҳиротга ҳам отлар келтирилган. Чунки Фарғона отлари Хитойда ниҳоятда қадрланган [7:111].

Учар арғумоқларимиз қанчалик бебаҳо бўлмасин, кейинча-лик савдо маҳсулотига айланган ва Шарқу Фарба сотилган. Маса-лан, Хоразмни босиб олган Россия боқинчилари 18000 отни олиб кетишган. Бу отлар Россия, сўнгра Европага ҳам тарқалиб кетган.

Президентимиз И.А.Каримов давлат ташрифи билан 2007 йил 18-19 октябрь кунлари Туркманистонда бўлганида Ашхобод-даги от спорти мажмуи билан танишган эди. Туркманистон Президенти Г.Бердимухамедов мамлакатимиз раҳбарига “Ривож” лақабли ахалтака зотли тулпор совға қилганди. Бу Туркманистон раҳбарининг ва халқининг Юртбошимизга, ўзбек халқига бўлган юксак ҳурмат-эҳтиромининг амалий ифодаси бўлганди. Зеро, туркман халқи азалдан отга ўзгача меҳр билан қарайди. Мамлакат гербида ҳам от сурати тасвирланганлиги ҳам бежиз эмас. Туркманистонда энг улуғ ва азиз меҳмонга от совға қилиш удуми мавжуд.

Кўриниб турибдики, инсоният тарихи ва тараққиётида отларнинг ўрни беқиёсдир. Фақат шиддатли XX асргина одамзотни отлардан узоқлаштириб қўйди. Лекин уларга бўлган меҳр асло сўнгани йўқ. Буюк бобомиз Амир Темурни, унинг довурак лашкарларини Осиё чўлларидан, Кавказ тоғларидан, Европа ўрмонларидан олиб ўтган ҳам айнан шу отлар эди. Буюк шоҳ ва шоир Заҳириддин Муҳаммад Бобурни Афғону Ҳинд юрти бўйлаб омон сақлаган ҳам шу отлар бўлган.

Ўрта асрларда аждодларимиз томонидан ишланган миниатюраларда кўҳна Турон ўғлонлари нақадар уста чавандоз бўлганликлари эркин акс эттирилган. Тарихнинг қанчалар суронли, даҳшатли, даврлари ўтса-да, мустамлакачилик даврида ҳам халқимиз хонадонларда от сақлаш ва кўпқари ўтказиш каби анъаналарини сақлаб қолди.

Мустамлакачилик зулмидан озод бўлган, истиқлол байроғини баланд кўтарган ўзбек халқи ўз ота-боболарининг жасоратларидан илҳом олмоқда. Довурак аждодларининг авлодлари яшаётган табаррук заминда отларга бўлган меҳр-муҳаббатнинг мавжудлиги шак-шубҳасиздир.

Отлар – учқур, мағрур, виқорли бўлиб, куч-қудрат ва гўзалликнинг тимсоли ҳисобланади. Кўзларидан меҳр ёғилиб турган бу ақлли жониворлар доимо одамларга садоқатли дўст бўлиб келган.

Асрлар оша рассомлар ва файласуфлар “бу дунёда қандай жонзот гўзал, мукаммал қилиб яратилган” деган савол устида баҳс-лашиб келдилар. Уларнинг ярми инсонни, тенг ярми эса отларни мукаммал деб ҳисоблашади. Зеро, ёруғ олам ичра жамики тирик неъматлар ичида отлар ва одамлар гўзалликка даъвогарлик қилишади, халос.

### **Адабиётлар**

1. Ўзбекистон миллий энциклопедияси. –Тошкент: Ўзбекистон миллий энциклопедияси Давлат илмий нашр., 6-жилд, 2003. – 821 б.
2. Мирзаев Т. ва б. “Алпомиш” достонининг изоҳли луғати. –Тошкент: Янги нашр, 2007. – 158 б.
3. Кайковус. Қобуснома. –Тошкент: Ўқитувчи, 1994. – 246 б.
4. Матбобоев Б. Қадимги Фарғона давлати – Давань. Ўзбекистон давлат-чилиги тарихи очерклари. –Тошкент: Шарқ, 2001. – 236 б.
5. Шониёзов К. Қанғ давлати ва қанғиллар. –Тошкент: Фан, 1990. – 274 б.

6. Ўзбекистон миллий энциклопедияси. –Тошкент: Ўзбекистон миллий энциклопедияси Давлат илмий нашр., 3-жилд, 2002. – 827 б.
7. Мавлонов Ў., Маҳкамova Д. Маданий алоқалар ва савдо йўллари. –Тошкент: Академия, 2004. – 234 б.
6. Аширов А. Ўзбек халқининг қадимий эътиқод ва маросимлари. –Тошкент: А.Навоий номидаги Миллий кутубхона нашр., 2007. – 364 б.
7. Хўжаев А. Буюк ипак йўли. –Тошкент: Ўзбекистон миллий энциклопедияси Давлат илмий нашр., 2002. Б. 408.

#### РЕЗЮМЕ

Ушбу мақолада янги тарих этнографик адабиётлари асосида ўз-бекларнинг от билан боғлиқ азалий эътиқодлари баён этилган.

#### РЕЗЮМЕ

В данной статье рассматриваются традиционные поверья у узбеков связанные с конным промыслом.

#### SUMMARY

In this article is considered of Uzbek, dependent on horses, based on new historical ethnographic literature.

### МАКИАВЕЛЛИ ИЖОДИДА МАРКАЗЛАШГАН ДАВЛАТ ВА ПРАГМАТИК СИЁСАТ ҒОЯЛАРИ

Чориев С. (ҚарДУ)

**Таянч тушунчалар:** *Ренессанс даври, марказлашган давлат, иж-тимой-фалсафий фикрлар, Макиавелли дунёқараши, прагматизм, праг-матик сиёсат, адолатли жамият, адолатли ҳукмдор.*

Европада Ренессанс даврига келиб турли ижтимоий наза-риялар айниқса шиддат билан ривож топди. Бу назарияларнинг асо-сида марказлашган қудратли давлат қуриш ғояси ётар эди. Мар-казлашган қудратли давлат қуриш ғоясининг шаклланиши жара-ёнини икки позициядан туриб таҳлил этиш мумкин. Биринчидан, ушбу ғоя VIII-XIV асрларда жаҳон ижтимоий-фалсафий фикрлар тараққиётининг ҳосиласи эканлиги эътиборимиздан четда қолмас-лиги керак. Дарҳақиқат, марказлашган давлат бир кунда ёки бир мамлакатда пайдо бўлгани йўқ. Чунончи, унинг куртаклари Эронда сосонийлар ҳукмронлик қилган кезлардаёқ вужудга келган эди. Пайғамбаримиз Муҳаммад (с.а.в.), у зотдан сўнг эса халифалар Абу Бакр, Умар, Усмон ва Алилар сосонийларнинг марказлашган давлат қуриш ғояси ва тажрибасини ўзлаштириб, тарқоқ, кўчманчи ва қолоқ араб қабилаларини ягона давлатга бирлаштирдилар. Бунинг натижаси ўлароқ, муслмон маданияти мисли кўрилмаган муваф-фақиятларга эришди.

Эрамининг 711 йилида арабларнинг Испанияни ишғол эти-ши билан марказлашган қудратли давлат ғояси Европага кириб келди ва Рим империяси ҳалокатидан сўнг инқирозга юз тутган Европанинг ривожланишига замин ҳозирлади. Орадан бир асрдан кўпроқ фурсат ўтгач,

мазкур ғоя асосида бирлаштирилган араб Испанияси ижтимоий-иқтисодий ва сиёсий ривожланишга эришди, аҳоли турмуш даражаси юксалди. Марказлашган қудратли давлат қуриш ғояси энг эътиборли ижтимоий назарияга айланди. Ушбу назария нафақат Испанияга, балки унга қўшни бўлган мамлакатлар, хусусан Италияда ҳам обрў қозониши табиий бир ҳол эди.

Иккинчидан, марказлашган қудратли давлат назарияси Ита-лия учун ижтимоий-фалсафий фикрлар тараққиётининг хотимаси, жамиятда вужудга келган инқирозни бартараф этишнинг ўзига хос муҳим назарияси бўлди. Араблар шарофати билан Шарқдан Ғарбга экспорт қилинган марказлашган қудратли давлат ғояси Европани ишғол этаётган бир пайтда Италия бир-бирига бўйсунмайдиган, кўп ҳолларда бир-бирига душман бўлган шаҳарлардан иборат эди. Аҳолининг турли қатламлари марказлашган давлат барпо этиш орқали тарқоқликка барҳам бериш мумкинлигини тобора тушуниб етмоқда эдилар. XIII асрга келиб марказлашган давлат қуриш саъй-ҳаракатлари кескин тус олди. “Аҳоли, - деб ёзади таниқли ўзбек олимаси Ф.Сулаймонова, - икки гуруҳга: гвельфлар (Рим папаси қўл остида миллий бирлашувнинг тарафдорлари) ва гобелинларга (Герман императори тобелигида феодал бирлашув тарафдорлари) бўлиниб, улар ўртасида кескин кураш кетади” [1].

Эътиборли томони шундаки, XIV асрда гвельфларнинг гобе-линлар устидан ғалаба қозониши ҳам ушбу курашга нуқта қўя ол-мади. Охир-оқибатда гвельфларнинг ўзи император ва папа тараф-дорларига бўлиниб кетдилар. Бунинг сабаби шундаки, ҳали Ита-лияда марказлашган қудратли давлатнинг моҳияти ва тузилиши, асосий институтлари ва функциялари ҳақидаги ягона назария шакл-ланмаган эди. Жамиятдаги ихтилофларни бартараф этадиган ва миллат равнақини таъминлайдиган қудратли давлат назариясини шакллантиришга эҳтиёж эндигина шаклланаётган эди, холос.

XIII-XIV асрларда Италияда юз берган ижтимоий-сиёсий воқеаларнинг маркази саноати нисбатан ривожланган Флоренцияга кўчди. Давлат абсолютизми ғояларини ўзида мужассамлаштирган илк ижтимоий назария ҳам айнан Флоренцияда яратилганида рам-зий маъно бордек эди. Ушбу назария муаллифи Италиянинг буюк сиёсий арбоби, файласуф ва ёзувчи Николло ди Бернардо Макиа-велли бўлди. У 1469 йилнинг 3 майида қадимий дворян авлодидан бўлган, кейинчалик камбағаллашиб қолган флоренциялик юрист оиласида дунёга келди. Унинг отаси ўша замондаги Флоренция ҳукмдори Лоренцо Медичи (1449-1492) бошқарувида нотариус бў-либ ишларди. Отасининг ҳуқуқшунослиги Никколо дунёқарашига катта таъсир ўтказди.

Мутафаккирнинг ижтимоий-сиёсий қарашлари шакллани-шига медичилар авлоди олиб борган сиёсат ҳам ўзининг ўчмас изи-ни қолдирди. Зотан, 1437 йилдан 1737 йилга қадар Флоренцияни бошқарган бу авлод ўзининг манфаатпарастлиги, бойликка ҳаддан зиёд ҳирс қўйгани, халқдан ниҳоятда нафратлангани билан ном қозонганди. Бундай иллатларнинг барчаси кейинчалик гугенотларга қирғин келтирган Варфоломей туни (1572 йил 24 август) муаллифи, Франция қироличаси Екатерина Медичи қиёфасида ҳам ўз инъико-сини топди.

Медичилар авлоди ўз қудратини Рим папасининг обрў-эъти-бори билан боғлайди (дарвоқе, Макиавелли замонасида Флорен-цияни бошқарган ҳукмдор Лоренцо Медичининг ўғли Жованни ке-йинчалик 1513-1521 йилларда Лев X номи билан, Жованнининг жияни Жулио 1525-1534 йилларда Клемент VII номи билан Рим папаси тахтини эгаллашлари ҳам ана шу обрўга интилишнинг ҳо-силаси эди). Рим папасининг обрў-эътиборига таяниб шаҳарни бош-қарган медичилар замонида Флоренция иқтисодий таназзулга юз тутта борди, халқнинг аҳволи оғирлашди. Шу боисдан Никколо Макиавелли папа ҳокимиятининг ашадий душмани сифатида шакл-лана борди.

1498 йилда Флоренция халқи медичилар авлодини шаҳардан ҳайдаб юборади. Флоренцияда Жиролама Савонарола раҳбарлигида республика эълон қилинади. Унинг ўлиmidан сўнг Никколо Макиа-велли Ўнлик Кенгашининг котиби сифатида азалий орзусини рўёбга чиқаришга киришди.

Ўнлик Кенгаши Флоренция Республикасининг ҳарбий ва ташқи ишларини олиб борарди. Н.Макиавелли ушбу Кенгаш вакили сифатида 20 дан ортиқ дипломатик ташрифлар қилади. Хусусан, у муҳим вазифалар билан Романья ҳукмдори Чезаре Борджа, Франция қироли Людовик XII, Рим папаси Юлий II, Муқаддас Рим Империясининг императори Максимилиан I саройларига ташриф буюради. Айниқса Чезаре Борджа билан учрашув мутафаккирда чуқур таассурот қолдиради.

Бироқ Н.Макиавеллининг сиёсий арбоб сифатидаги фаолияти атиги 14 йил давом этди, холос. 1512 йилда ўша даврда гуллаб-яшнаган, қудратли Испания лашкарлари медичилар авлодини яна Флоренция тахтига қайтаради. Н.Макиавелли эгаллаб турган лаво-зимидан четлаштирилади ва Флоренция яқинидаги Сан-Кашано мулкига сургун қилинади. Орадан бир йил ўтиб, Жованни Медичининг Рим папаси этиб сайланиши, бир томондан медичилар авлодининг ҳокимиятини мутлақлаштирган бўлса, иккинчи томондан Н.Макиавеллининг сиёсий ҳаётга қайтиши учун ҳеч қандай имкониёт қолдирмади.

Н.Макиавеллининг Сан-Кашанога сургун қилиниши Италия-ни истеъдодли сиёсий арбобдан маҳрум этди, жаҳон сиёсий тафаккурини эса бетакрор асарлар билан бойитди. Бу ерда мутафаккир ўзининг “Тит Ливийнинг биринчи декадасига доир мулоҳазалар” (1513), “Давлатпаноҳ” (1513), “Флоренция тарихи” (1520-1525) каби асарларини ёзади. Шунингдек, Сан-Кашанода Макиавеллининг қа-тор бадиий асарлари, жумладан, “Мандрагора” комедияси (1520) дунёга келади. Афсуски, мутафаккирнинг бирор асари унинг ҳаёт-лигида на қадрланди, на чоп этилди. Фақат 1527 йилда медичилар авлодининг иккинчи марта Флоренциядан қувиб чиқарилиши ва 1530 йилда Муқаддас Рим империяси лашкарларининг саъй-ҳара-кати туфайли шаҳарда медичилар ҳокимиятининг тикланиши, сиё-сат арбобларида давлатнинг моҳияти, функциялари ҳақида чуқурроқ мушоҳада юритиш заруриятининг туғилиши уларни буюк Н.Макиавелли меросини эшлашга мажбур этди. Шу муносабат билан 1531 йилда унинг “Тит Ливийнинг биринчи декадасига доир мулоҳазалар”, 1532 йилда эса “Давлатпаноҳ” ва “Флоренция тарихи” асарлари нашр этилди.

Никколо Макиавеллининг номини абадийлаштирган шоҳ аса-ри “Давлатпаноҳ” бўлди. Европа ижтимоий-фалсафий ва сиёсий тафаккури тарихида илк бор марказлашган қудратли давлат ғоясини асослаб бергани учун мазкур асар мутафаккир вафотидан кейинги уч аср мобайнида бутун Европани ҳайратга солди. 1559 йилда Рим папаси ҳокимияти томонидан “Давлатпаноҳ” асари “Таъқиқ этилган китоблар индексига” киритилишига қарамасдан тез орада ўнлаб халқлар мутафаккир мулоҳазалари билан танишишга мушарраф бўлдилар. Хусусан, 1544 йилда асарнинг француз, 1560 йилда лотин, 1640 йилда инглиз, 1745 йилда немис, 1757 йилда швед, 1821 йилда испан, 1848 йилда венгер, 1868 йилда поляк, 1869 йилда рус, 1873 йилда чех, 1876 йилда дания, 1898 йилда норвег, 1933 йилда болгар, 1940 йилда голланд тилларидаги таржималари нашр этилди.

Мутафаккирнинг ҳаёти, дунёқараши асарга катта таъсир ўтказгани табиий. Ўз замонасининг илғор, зиёли кишиси бўлган, Италия истиқлолини энг олий қадрият деб билган Н.Макиавелли халқни улуғлар, унинг манфаати билан яшар эди. У ўз халқининг қудратли, мустақил ва тараққий топган мамлакатда яшашини орзу қилар эди. “Ўзга юртларнинг босқинларидан чарчаган халқ ўз нажоткорини қанчалик муҳаббат, қанчалик умид ва кўз ёшлари билан кутиб олиши мумкинлигини сўз билан ифодалаб бўлмайди. Қайси эшик унинг олдида ёпила қоларди?” – деб ёзади у “Давлатпаноҳ” да [2:XXVI]. Лекин шунинг ҳам таъкидлаб ўтиш керакки, Н.Макиавелли “халқ” деганда меҳнат касб-корига эга бўлган, сиё-сий жараёнларга ўз таъсирини ўткази оладиган ҳунармандлар ва савдогарларни назарда тутди. Жамиятнинг энг қуйи поғоналарида турган кишилар (plebs) унинг шафқатини уйғотмайди. Шунингдек, жамиятга ҳеч қандай наф келтирмайдиган, ўзгалар меҳнати эвазига яшайдиган дворянлар, Италия кулфатларининг асл сабабчилари бўлган диндорлар муаллифнинг чексиз нафратини уйғотади.

Италияда қудратли давлат тузиш учун аввало инсон табиа-тини, уни фаолият кўрсатишга ундайдиган манбаларни яхши бил-моқ зарур, деб ҳисоблайди Н.Макиавелли. Шу боис у Рим файласуфи Лоренцо Валла (1407-1457) қарашларига таяниб, инсон ҳақи-даги ўз концепциясини шакллантиради. Унга кўра, инсонни фаолият кўрсатишга мажбур этадиган манба манфаатдир. Инсон манфаат-лари турли кўринишга эга, бироқ улар орасида энг асосийси мулк-дан манфаатдорликдир. Инсоннинг жамиятдаги ҳар қандай фаоли-яти охир-оқибатда маълум мулк эгаси бўлиш нияти билан асосла-нади. Шунинг учун ҳам мулк инсон учун энг қадрли бойлик ҳисобланади. “Кишилар отасини ўлдирганни кечирсалар кечирадиларки, мол-дунёларининг баҳридан ўтмайдилар”, - деб ёзади мутафаккир “Давлатпаноҳ” да [2:XVII].

Манфаат ва худбинликнинг ўзаро алоқадорлиги ҳақида фикр юритган муаллиф худбинлик инсон табиатида мустақкам ўрнашиб олган, деган хулосага келади. Табиатан худбин бўлган кишиларнинг биргаликда яшашларини таъминлаш учун уларни ягона қудратли марказлашган давлат байроғи остида бирлаштирмоқ зарур, деб ҳи-соблайди. Бунинг учун эса энг олий қудрат – давлат муассасаларини таъсис этмоқ, унинг ҳокимиятини мутлақлаштирмоқ, уни бошқа-ришни энг муносиб зот қўлига топширмоқ зарур. Шу тариқа илк бора Европа фалсафий тафаккури тарихида дин ақидаларидан озод, мантиқ кучига асосланган давлат ҳақидаги таълимот шакллана бошлади.

Давлат ҳокимияти ёрдамида кишиларни бирлаштиришни ва миллатнинг эзгу ниятларини рўёбга чиқаришни ўз зиммасига олган давлатпаноҳ энг аввало тақдирни ўз ҳукмига бўйсундирмоғи лозим. “Тақдир ишларимизнинг ярмигагина ҳукм ўткази, қолган ярмини эса биз инсонларнинг ўзига қўйиб беради. Мен тақдирни жунбўшга келиб, қирғоқдан ошган ва дарахтларни ағдараётган, ўйларни вай-рон қилаётган, ерларни ювиб ташлаётган қаҳрли дарёга ўхшатаман: унинг олдида ожиз одамлар дош бера олмай, тўрт тарафга қочиб қоладилар”, - деб ёзади мутафаккир [2:XXV].

Иродали, донишманд давлатпаноҳ эса уни ўзига бўйсунди-ришнинг уддасидан чиқади, зеро “тақдир аёлга ўхшайди: аёл билан муросага келиш учун уни уриб, тепиб туриш керак – у совуққонлик билан иш тутадиган эркаклардан кўра худди шунақа эркакларга тезроқ бўйсунди” [2:XXV]. Демак, давлат паноҳи бўлмиш ҳукмдор кези келганда ҳисоб-китоб ва мулоҳазаларни бир четга йиғиштириб қўйиб, дадилроқ, таваккалига иш кўриб туриши ҳам керак.

Бироқ таваккалчилик билан иш тутиш ҳукмдорнинг асосий фазилати бўлмаслиги лозим. Чунки давлатпаноҳнинг асосий мақса-ди Италияда қудратли марказлашган давлатни барпо этиш билан боғлиқ экан, унинг хатти-ҳаракати аниқ ҳисоб-китоб, ирода, совуқ-қон мулоҳазага асосланмоғи лозим. Бундай хатти-ҳаракатларсиз Италия тахтини қўлга киритиб, айниқса унинг яхлитлигини сақлаб қолиб бўлмайди.

Аслида республика тарафдори бўлган Н.Макиавелли Италия-да бундай давлат тузилишини вужудга келтириш бир кунлик иш эмаслигини яхши тушунарди. Мамлакатда республикани шакллан-тириш учун энг аввало ҳокимиятни қудратли монарх қўлида жам-ламоқ лозим. Бинобарин, монархия мақсад эмас, мақсадга элтувчи бир воситадир, холос.

Ўз салтанатининг ҳудудини мунтазам кенгайтириб бориш учун ҳукмдор ўз қуролига ёки ўзгалар қуролига, тақдир тўхфасига (яъни қулай шароитга) ёки ғайрат-шижоатга таянмоғи зарур [2:VI]. Бунда меросхўр ҳукмдор томонидан бошқарилган давлатга нисба-тан бир тарзда, республикага нисбатан иккинчи тарзда, аралаш дав-латларга нисбатан учинчи тарзда сиёсат юритиши керак. Масалан, меросхўр ҳукмдор томонидан бошқарилган мамлакатни забт этга-нидан сўнг унда аждодлар томонидан жорий этилган анъаналарни бузмаслик ва аста-секинлик билан бу анъаналарни янги вазиятга мослаштириб бориш мақсадга мувофиқ. Аралаш давлат тахтини сақлаб қолиш учун эса “икки хил эҳтиёткорлик чорасини кўриб қўйган афзал: биринчидан, аввалги ҳукмдорнинг авлодини йўқотиб юбориш пайида бўлиш, иккинчидан, аввалги қонун ва ўлпонларни сақлаб қолиш – шундай килинса, эгаллаб олинган ерлар тез орада босқинчи ватанига қўшилиб кетади” [2:III].



Н.Макиавелли: “Барча давлатларнинг пойдеворини яхши қо-нунлару яхши лашкар ташкил этади”, - деб таъкидлайди [2:XII]. Шу боис истилога қадар ўз қонунларига эга бўлган шаҳар ва давлат-ларни бошқариш масалаларига алоҳида эътибор беради. Бундай дав-латларни мутафаккирнинг фикрига кўра уч йўл билан бўйсундириш мумкин. “Биринчиси – уни яксон қилиб ташлаш; иккинчиси – унга кўчиб ўтиш керак; учинчиси – шу мамлакат фуқароларига ўз қонун-лари асосида яшашга рухсат бериб, уларга солиқ солиш, бошқа-рувни эса мамлакат тинчлигига кафил бўла оладиган шахсларнинг кичик бир гурӯҳига топшириш даркор” [2:V].

Мутафаккир ғайрат-шижоат ва шахсий жасорат билан қўлга киритилган мамлакатларни сақлаб қолиш учун ҳукмдор бундан кейин ҳам ўз жасоратига таяниши зарурлигини, ўзгалар қуроли билан қўлга киритилган мамлакатни тобеъликда тутиш учун эса куч ва айёрлик билан иш олиб бориши, халқ муҳаббатини қозониши, зарар етказиши мумкин бўлган шахсларни четлаштириши, дўстлар орттириши лозимлигини уқдиради.

Бир қарашда Н.Макиавелли бир-бирига зид бўлган мулоҳа-заларни баён қилгандек туюлади. Аслида мутафаккирнинг асл мақ-сади, орзуси халқ турмушини фаровонлаштирадиган қудратли мар-казлашган давлат барпо этишдан иборат эканлигини унутмасли-гимиз даркор. Шу боисдан у халқни давлат ҳокимиятининг якка-ю ягона манбаи эканлигини тан олади. Унинг манфаатларини ифода-лаган уламолар билан дўстлашишни маъқул топади. Бироқ респуб-лика барпо қилиш жараёнининг маълум бир босқичида эзгу мақсад йўлида айрим ғайрихлоқий тадбирларни амалга ошириш“ иложсиз чора” эканлигини таъкидлайди.

Аммо Н.Макиавелли ғайрихлоқий тадбирларнинг ҳам чеки-чегараси, меъёри борлигини кўрсатиб ўтади. Муаллиф ёвузлик би-лан қўлга киритилган тахтни сақлаб қолиш амри-маҳол эканлигини яхши тушунади. Шу боисдан у ўз асарига: “Давлатни қўлга олган киши кимгадир озор етказмоқчи бўлса, уни ҳар куни такрорлаб юрмасдан, бир йўла бир бора қилиши лозим”, - деб ёзади [2:VIII]. “Кимки соддадиллик қилиб, бошқача иш тутса, унинг ўз шамши-рини қинига солишга ҳеч қачон вақти бўлмайди ва ҳар куни янгидан янги дилсиёҳликларга учраётган фуқароларнинг ёрдамига ҳам умид боғлай олмайди” [2:VIII]. “Яхшиликни эса, - дейди мутафаккир,- оз-оздан, мунтазам қилган маъқул, токи унинг қадрига етишсин” [2:VIII].

Н.Макиавелли ҳар қандай давлатпаноҳ дастурилаввалда халққа ва фақат халққа таяниши зарурлигини қайта-қайта уқтиради. “Халқ мақсади аёнларникига қараганда инсофли, адолатли бўлади: аёнларнинг истаги халққа зулм қилиш, халқ эса зулм кўришни истамайди”, - деб ёзади [2:IX]. Халқ қўллаган давлатпаноҳ мушкул вазиятда ҳам унга мурожаат қила олади, ундан ёрдам кутишга ҳақли, “акс ҳолда вақт-соати келиб, мушкул вазият туғилганида халқ уни ағдариб ташлайди” [2:IX]. Халқи жабр кўрмаган ҳукмдор ҳамлага дучор бўлмайди, халқи юз ўгирган ҳукмдор эса тахтда узоқ тура олмайди.

Халқ ишончини қозониш учун давлатпаноҳ яхши маслаҳат-чилар танлай билиши шарт. Донишманд шоҳ буюк ақл соҳибларини ўзига маслаҳатчи қилиб олади, улар фикрига қулоқ тутаяди. Шу-нингдек, ҳукмдор ҳар бир маслаҳатчиси маслаҳатларига алоҳида эътибор бермоғи лозим, акс ҳолда ўз саъй-ҳаракатларининг бефойда эканини кўрган маслаҳатчилар унга ёрдам қўлини чўзмай қўядилар. Яхши маслаҳатчиларга қулоқ тутаяди билиш ҳукмдор донишмандли-гининг белгисидир. Чунки, Н.Макиавелли ёзганидек, “яхши масла-ҳатлар бўлгани туфайли донишманд шоҳлар вужудга келмайди, аксинча донишманд шоҳлар бўлгани туфайли яхши маслаҳатлар вужудга келади” [2:XXVIII].

“Давлатпаноҳ” асаридан қоладиган асосий таассурот шундан иборатки, Никколо Макиавелли Италиянинг асл фарзанди, чин ватанпарвари эди. Ўз юртининг таназзулга учраганидан, халқнинг беҳад кулфатларидан қаттиқ ташвишланган мутафаккир юрт фаро-вонлиги ва истиқлолини таъминлаш йўлларини излайди. Унинг фикрича, энди черков ҳокимиятига, католицизмга таяниб халқни халос қилиб бўлмайди. Черков ноиблари беҳад очкўзликлари, ман-

фаатпарастликлари туфайли мамлакатни хароб қилдилар. Черков ташкил этган барча сиёсий ва ижтимоий институтлар инқирозга юз тутди. Шу боисдан миллат равнақини таъминлашнинг ягона йўли қудратли марказлашган давлат барпо этишдир, деб ҳисоблайди му-тафаккир. Бунинг учун эса замонасига хос бўлган барча эътиборли, ҳатто айрим ҳолларда ғайриахлоқий сиёсий принциплардан ҳам фойдаланишни таклиф этади.

Афсуски, мутафаккирнинг конкрет ижтимоий-тарихий вази-ятдан келиб чиқиб билдирган фикр-мулоҳазалари кейинги асрлар-даги тадқиқотчилар томонидан кескин танқид қилинди. Тадқи-қотчилар ҳатто “макиавеллизм” терминини қўллай бошладиларки, бу тушунча ахлоқсиз сиёсатни англата бошлади. Аслида юқорида мутафаккирнинг “Давлатпаноҳ” асарини таҳлил қилиш ниҳоясида гувоҳ бўлдики, асар контекстидан бундай хулоса келиб чиқмайди. Дарҳақиқат, халқ орзулари билан яшаш, унинг манфаатларига зид фаолият кўрсатган аъёнларни “ҳовуридан тушуриб” туриш зарур-лигини уқтиришни ахлоқсиз сиёсат билан боғлаб бўлармикан? Иложсиз вазиятларда кескин тадбирлар кўриш зарурлиги ҳам инсо-ният тараққиёти давомида бир неча бор ўзини оқлаганлиги ҳеч кимга сир эмас.

Тадқиқотчиларнинг катта гуруҳи Н.Макиавелли “сценарий-сининг” асосий принципи: “Мақсад вазифаларни оқлайди”, - деб уқдирдилар. Аслида эса ушбу принцип 1513 йилда (асар яратилган йил) эмас, 1534 йилда Игнатий Лойола томонидан Парижда ташкил этилган “Иисус жимияти” католик монархлар орденининг (иезу-итлар) асосий принципи сифатида вужудга келган эди. Кўриниб турибдики, ахлоқсиз сиёсатда мутафаккирни эмас, айнан черков аъёнларини айблаш мантиқли бўлур эди.

Хуллас, Н.Макиавелли ўз асари билан сиёсий тафаккур хазинасини бебаҳо дурдона билан бойитиб кетдики, асрлар оша сиёсатдонлар ва сиёсатшуносларнинг неча-неча авлоди унга қайта-қайта мурожаат этмоқдалар. Хусусан, сиёсатдонлар жамиятни бош-қариш услубларининг моҳиятини англаб етишда, сиёсатшунослар эса сиёсатнинг мазмуни ва тамойилларини тадқиқ қилишда бот-бот унинг меросига қайтишдан чарчамаётирлар.

## Адабиётлар

1. Сулаймонова Ф. Шарқ ва Ғарб. –Тошкент, 1997. –348 б.
2. Макиавелли Н. Государь. –М., 1990.

## РЕЗЮМЕ

Мақолада муаллиф Европадаги Ренессанс даврида ижтимоий наза-риялар, хусусан, марказлашган давлат барпо этиш ғоясининг шаклланиш сабаблари тўғрисида мулоҳаза юритади. Муаллиф Н.Макиавеллининг “Давлатпаноҳ” номли асарида илгари сурилган фикрларни таҳлил қилади.

## РЕЗЮМЕ

В статье автор размышляет о причинах развития социальных тео-рий и возникновения идей централизованного государства в период евро-пейского Ренессанса. Автор анализирует основные тезисы, выдвинутые в произведении Н.Макиавелли “Государь”.

## SUMMARY

Author speculates about reason of the development social theory and origin ideas of the site state at period of the european Renaissance. The Author analyses the main thesises, brought forth in book N.Makiavelli.

## ФАНЛАР ТАСНИФИ ВА УНДА ГЕОГРАФИЯНИНГ ЎРНИ

Абдуллаев С.И. (ҚарДУ)

*Таянч тушунчалар: билим, фан, назария, фаншунослик, фанлар-нинг таснифи, табиий фанлар, ижтимоий-гуманитар фанлар, техника-вий фанлар, формал фанлар, амалий фанлар, фундаментал фанлар, гео-графия фанлари системаси.*

Илмий фаолиятнинг асосий мақсади воқелик тўғрисида би-лим олишдан иборат. Билим – кишиларнинг табиат ва жамият ҳоди-салари ҳақида ҳосил қилган маълумотлари бўлиб, воқеликнинг ин-сон тафаккурида акс этиши ва амалда синалган воқеликни билиш натижасидир. Билим воқеликни билиш жараёнининг амалиётда си-налган натижасидан, воқеликнинг инсон онгида тасаввурлар, ту-шунчалар, мулоҳазалар, назариялар кўринишида адекват акс эти-шидан иборат.

Илмий билим – табиат, жамият ва тафаккур ҳақида янгидан янги тасаввурга – билимга эга бўлишга қаратилган инсон фаолият-ининг ижодий тадқиқот соҳасидир. Илмий билимлар ҳар қандай ҳолда эмпирик исботланган асосга эга бўлади. Шунингдек, илмий билим учун билиш натижаларининг мантиқий асосланганлиги, исботланганлиги, тикланувчанлиги хос.

“Фан” тушунчаси бир нечта асосий маънога эга. Биринчидан, фан табиат, жамият, атроф оламни тафаккур қилиш ва билиш тўғ-рисидаги янги билимларни ишлаб чиқиш ва тизимга солишга йўнал-тирилган инсон фаолияти жабҳасидир. Иккинчидан, фан бу фаолият-нинг натижаси – олинган илмий билимлар тизими сифатида намо-ён бўлади. Учинчидан, фан ижтимоий онгнинг шакллари-дан бири, социал институтдир. Социал институт маъносида фан илмий ташки-лотлар ва илмий ҳамжамият аъзолари ўртасидаги ўзаро алоқалар тизимидан иборат.

“Фан” сўзи, шунингдек, илмий билимнинг бир-биридан бир қатор муҳим тавсифлари билан фарқ қиладиган алоҳида соҳаларини ҳам билдиради. Фан тушунчаси нафақат янги билимларни олишга доир фаолият, балки бу фаолиятнинг натижаси – оламнинг муайян вақтдаги илмий тасвирини яратадиган билимлар мажмуаси ҳамдир.

Ҳар қандай фаннинг моҳияти – ўзига хос “сифат белгиси” бўлган назарияни ишлаб чиқишдир. Назария воқеаларни, ҳодиса-ларни, жараёнларни изоҳлаш, тушуниш, тасвирлаш ва талқин қилиш учун фойдаланиладиган етакчи (амал қилинадиган) фикрлар тизи-мини белгилайди. Назария сонсиз фактларни элайдиган ва саралай-диган элак ва бусиз фактлар бемаъни сўзларнинг чигал тугуни бўлиб қолаверар эди. Илмий назариялар бизга мутлақо ҳар хил ва бир-бири билан боғланмагандек кўринадиган воқеалар, ҳодисалар, жараёнлар ўртасидаги алоқалар сажиясини кўриш ва тушунишга, тажриба ва экспериментларни олдиндан айтишга, кейинги воқеалар-ни, ҳодисаларни, жараёнларни башорат қилишга ёрдам беради.

Фаннинг бош мақсади – табиат ва жамият ривожланишининг қонунларини билиш. Бу билимлар табиатга таъсир кўрсатишга, меҳ-натнинг зарур бўлган маҳсуласини олишга, маданий ва маънавий бойликларини яратишга имкон беради.

Фаннинг асосий вазифаси воқелик тўғрисидаги объектив би-лимларни ишлаб чиқиш ва назарий жиҳатдан системага солиш, очилган қонунлар ва қонуниятлар асосида объектив воқелик ҳодиса-ларини тасвирлаш, тушунтириш ва олдиндан айтиб беришдан (ба-шорат қилишдан) иборат. Фаннинг вазифаларига эса: 1) фактларни тўплаш, тавсифлаш, таҳлил қилиш, умумлаштириш ва тушунтириш; 2) табиат, жамият ва билишнинг ҳаракат қонунларини топиш (аниқлаш); 3) олинган билимларни тизимга солиш; 4) ҳодисалар ва жараёнларнинг моҳиятини тушунтириш; 5) воқеалар, ҳодисалар ва жараёнларни башорат қилиш; 6) йўналишларни белгилаш ва олинган билимлардан амалий фойдаланиш киради.

Илмий тадқиқот фаннинг мавжудлик ва ривожланиш шакли-дир. Янги билимларни олиш ва татбиқ қилишга йўналтирилган ил-мий тадқиқот объект, жараён ёки ҳодисани, уларнинг структураси ва алоқаларини ҳар томонлама ўрганишга, шунингдек, инсон учун фойдали натижаларни олиш ва амалиётга татбиқ этишга йўналти-рилган.

Тадқиқотнинг ва илмий билимни уюштиришнинг эмпирик ва назарий даражалари ажратилади. Кузатишлар, ўлчаш ва экспери-мент ёрдамида олинган фактлар эмпирик билимнинг унсурларидир. Илмий фактлар ҳужжатлаштириш, тизимлаштириш ва тасвирлаш билан биргаликда эмпирик билимни ҳосил қилади. Одатда бу билимлар объект ва ҳодисаларнинг миқдор ва сифат тавсифларини қайд қилади. Эмпирик қонунлар кўпинча эҳтимолий сажияга эга ва қатъий бўлмайди.

Билимнинг назарий даражаси объектлар ва ҳодисаларнинг моҳиятини, уларни ғоялар, принциплар, қонунлар, тушунчалар, прогноз, ретрогноз, гипотезалардан фойдаланиш билан билиш мето-дологияси ва методикасини акс эттиради. Назарий тасаввурлар эм-пирик маълумотларни умумлаштириш асосида вужудга келади ва эмпирик билимларнинг бойишига ва ўзгаришига таъсир кўрсатади. Назарий қонунлар қатъийроқ, расмийроқ сажияга эга.

Қадимий тамаддун мамлакатларида ёзувнинг ривожланиши билан табиат, инсон ва жамият тўғрисида эмперик билимлар тўп-ланди ва англаб етилди, математика, мантиқ, геометрия, астроно-мия, тиббиётнинг бошланғич билимлари вужудга келади.

Тарихий тараққиёт давомида фан айрим кишиларнинг маш-ғулотидан аста-секин ижтимоий онгнинг алоҳида, нисбатан мус-тақил шаклига ва инсон фаолияти жабҳасига айланади. У кишилик маданияти, тамаддунининг узоқ ривожланишининг маҳсули, илмий фаолиятнинг айрим турлари муносабати, бўлиниши ва ҳамкорли-гининг хилларига эга бўлган мураккаб ижтимоий бирлик сифатида намоён бўлади. Фан мелоддан аввалги VI асрда қадимий Юнонис-тонда Фалес ва Демокритнинг дастлабки назарий системалари кўри-нишида вужудга келган, деб ҳисобланади. Гарчи эмпирик тадқи-қотлар қадим замонларда (масалан, Аристотель ва Теофастнинг ишлари), илмий метод эса ўрта асрларда (масалан, Ибн ал-Хайсам, ал-Беруний ёки Р.Бекон) ишлаб чиқилган бўлса-да, фан ҳозирги тушунчада ва маданият ҳодисаси сифатида олинадиган билимлар-нинг ҳақиқатлигини тажрибада текшириб кўриш имкониятига боғлиқ ҳолда янги даврга – XVI-XVII асрларда ғарбий Европада содир бўлган илмий инқилоб деб аталадиган даврга тақалади. Фан фаолиятининг ҳажми (кашфиётлар, илмий ахборотлар, илмий хо-димлар сонининг ўсиши) XVII асрдан буён ҳар 10-15 йилда тақри-бан икки баравар кўпайиб келмоқда.

Ҳозирги пайтда фан бевосита ишлаб чиқариш кучига ва жа-мият ҳаётий фаолиятининг барча жабҳаларига таъсир кўрсатадиган муҳим социал институтга айланган. Ҳозир 15 мингдан зиёд фан мав-жуд [1]. Фанни, унинг тузилишини, динамикасини, ўзаро таъсирини ва турли социал институтлар, моддий ва маънавий ҳаёт билан ало-қасини, шунингдек, фанларнинг таснифи,

тузилиши ва тартибга со-лиш масалаларини тадқиқот соҳаси – фаншунослик ўрганади. Фаншунослик фанни кенг социал, тарихий ва фалсафий контекстда қарайди.

Илмий билимнинг ягона системасида алоҳида фанлар ва ил-мий йўналишлар шаклланади. Бу фанлар ва илмий йўналишлар бир-бирлари билан чамбарчас бўғлиқ. Аини пайтда ҳар бир фан ўзининг объектига тааллуқли алоҳида, ўзига хос вазифаларни умумилмий ва жузъий илмий методлар ёрдамида ечади. Ҳозирги пайтда барча тои-фадаги фанлар ва уларнинг методлари тобора бир-бирига кириб бормоқда. Шу сабабли фанлар орасидаги чегаралар ҳам кескин бўлмайди ва муайян даражада шартли бўлиб қолмоқда.

Табиат яхлит ва ягона бўлганлиги сабабли фанни билим со-ҳаларига ажратиш субъективлик аломатларидан холи бўлмайди. В.И.Вернадскийнинг (1863-1945) таъбирича, билимнинг ажратиладиган айрим фанлар доираси тадқиқотчининг илмий фикри соҳаси-ни тўғри аниқлаб бера олмайди. Бундай ҳолда фанлар бўйича эмас, муаммолар бўйича ихтисослашиш лозим [2].

Таснифлар умумий ҳолатда фанларнинг нисбати тўғрисида тақрибий фикр юритишга имкон беради ва илмий йўналишлар тўғ-рисидаги тасаввурларни тизимлаштириш мақсадига хизмат қилади. Аммо, юқорида тавсифланган таснифларга муайян эътирозлар бил-дирилади. Фанни билим соҳаларига ажратиш ҳар қандай ҳолда ҳам субъектив жараён-дир, чунки табиат ягона. Шу сабабли атоқли гол-ланд кимёгари Й.Х.Вант-Ҳофф (1852-1911) таъкидлаганидек, илмий фанларни ҳар қандай бўлиниши ихтиёрий, чунки табиатнинг инъи-коси бўлган фан ҳам ажралмас бир бутундир [3].

Фанларнинг таснифи мураккаб, жуда муҳим муаммодан иб-о-рат. Фанлар орасида кескин чегараларнинг бўлмаслиги уларни бека-му кўст тизимларга солиш (таснифлаш) имкониятларини чеклайди. Фанларнинг таснифи – фанларнинг муайян принциплар (объектив, субъектив, координация, субординация ва б.) асосидаги ўзаро ало-қасини очиб бериш ва уларнинг мантиқий жиҳатдан асосланган ҳолда жойлаштирилган фанлар қатори кўринишидаги алоқаларини ифодалашдир. Фанлар объекти, предмети, методи, йўналиш хили, фундаменталлик даражаси, қўлланиш жабҳаси ва бошқа асос (ме-зон) ларга кўра таснифланиши мумкин. Шу сабабли барча фанлар-нинг ягона асосда таснифлашнинг имкони ва умумқабул қилган таснифи йўқ [4].

Немис назарийчи физиги, Квант назариясининг асосчилари-дан бири М.Планкнинг (1858-1947) фикрича, фанни айрим соҳалар-га ажратиш нафақат нарсалар табиатининг, балки инсоннинг билиш қобилиятининг чекланганлиги тақозасидир. Ҳақиқатда физика ва кимёдан биология ва антропология орқали социал фанларга узлук-сиз занжир мавжуд, бу занжир, ихтиёрий равишдагина қилинмаса, бирор жойда ҳам узилиб қолиши мумкин эмас. Аммо, таснифнинг шартлилиги унинг бефойда эканлигини англа-тмайди, чунки фан-нинг муайян фанлар гуруҳига мансублиги унинг бошқа билим соҳа-лари билан мужассам алоқаларини тавсифлаш имконини яратади. Умуман, тасниф имкон даражасида фаннинг ўзига хос белгиларини, тузилишининг хусусиятларини ишончли ва тўлиқ акс эттирган ҳолда унинг ривожланишининг тенденцияларини, йўналишларини тўғри ҳисобга олиши лозим.

Таснифлаш умумий ҳолда фанларнинг нисбати тўғрисида тақрибан фикрлашга имкон беради ва илмий йўналишлар тўғрисида тизимли тасаввурлар мақсадига хизмат қилади.

Фаннинг узоқ ривожланиш тарихида фанларни таснифлашга бир қанча уринишлар бўлган. Билимларни таснифлаш ғояси дастлаб илмий билимларнинг куртаклари билан биргаликда қадимий Шарқ мамлакатларида вужудга келган. Қадимий (антик) мутафаккирларда фанларни тасниф қилишнинг барча кейинги принципларининг кур-таклари бўлган. Қадимги дунёнинг атоқли файласуфи Аристотель (м.а. 384-322) мелоддан аввал IV асда кузатишлар ва тажрибалар йўли билан тўпланган барча билимларни умумлаштирган. У барча билимларни объектига кўра 3 та асосий соҳага: табиат (физика),

жа-мият (этика) ва тафаккурга (мантик), фанларни эса уч гуруҳга – назарий (физика, математика ва фалсафа), амалий (инсон майли учун қўлланма ғоя берадиган, этика ва сиёсат ёки давлат тўғриси-даги) ва ижодий (эстетика) фанларга ажратган. Аристотелнинг нуфузи шу қадар юқори бўлганки, кўпгина масалалар бўйича унинг фикри деярли икки минг йил давомида бешубҳа қабул қилинган.

Ўрта асрларда бу муаммога араб ва араб тилида ижод қилган Шарқ мутафаккирлари ўзларининг эътиборларини қаратганлар. Му-сулмон араб олимлари барча фанларни араб (ислом) фанларига (шеърият, нотиклик санъати) ва хорижий фанларга (астрономия, тиббиёт, математика) ажратишган. Араб фалсафасининг отаси, Шарқ аристотелизми асосчиларидан Ал-Киндий (800-870) илмий билимларнинг уч даражасини: 1) мантиқ ва математикани, 2) табиий фанларни ва 3) “барча нарсалар тўғрисидаги билимлар” сифатидаги фалсафани ажратган.

Мавжуд маълумотларга кўра, Форобий (873-950) “Илмлар-нинг келиб чиқиши ҳақида” деб номланган рисоласида ўз даврида маълум бўлган 30 га яқин илм соҳасининг тавсиф – тафсилотини баён қилиб берган ҳамда ўрта асрда мукамал ҳисобланган илмлар таснифини яратган. У илмларни 5 та гуруҳга (тил ҳақида, мантиқ, математика, табиий ва илоҳий илмлар (метафизика), шаҳарлар ҳақида) ажратган.

Абу Али ибн Сино (980-1037) барча ақлий илмларни ҳикмат – фалсафа илмлари деб олиб, уларни назарий ва амалий билимларга ажратган. Ибн Сино назарий фалсафани қуйи даражадаги илм, яъни табиатшунослик (тиб, кимё, астрология ва б.), ўрта даражадаги илм – математика (геометрия, арифметика, астрономия, мусиқа), олий даражадаги илм – метафизика (илоҳиёт)га, амалий фалсафани ахлоқ, иқтисод ва сиёсатга ажратган. Ибн Сино 29 та илм тармоғини фарқ-лайди [5].

Ўрта асрларда Европада фанлар (эркин санъатлар) тизими шаклланади. Бу тизимда грамматика, диалектика ва риторика фан-ларининг “тривиуми”ни, арифметика, геометрия, астрономия ва му-сиқа фанларининг “квадриуми”ни ҳосил қилган, улардан юқорида эса “олий фан” – теология турган.

Ўрта асрларда Европада бир қатор олимлар фанларни тасниф қилиш билан шуғулланганлар. Гюго Сен-Викторский (1096-1141) фанларни тўрт гуруҳга ажратган: 1) назарий фанлар (математика, физика); 2) амалий фанлар; 3) механика фанлари (навигация, қиш-лоқ хўжалиги, овчилик, тиббиёт, театр); 4) мантиқ (унга грамматика ва риторика ҳам киради).

Шу даврда мавжуд бўлган фанлар инглиз файласуфи ва таби-атшуноси Рогер Бекон (1214-1292) томонидан: 1) грамматика ва логика; 2) математика, 3) натурфалсафа; 4) метафизика ва этика фанлари синфларига ажратилган.

Рене Декарт (1596-1650) тасниф учун дарахт мажози (мета-фораси)дан фойдаланган. Унингча, бу дарахтнинг “илдизини” мета-физика (илк сабаб) ҳосил қилади, “танаси” физикани рамзийлаш-тиради, “шоҳ-шабба” тиббиёт, механика ва этикани ўз ичига олади.

Фанларнинг ҳозирги таснифига XVII асрда Ф.Бекон (1561-1626) ва Анри Сен-Симон (1760-1825) асос солган.

Ф.Бекон фанларни 3 гуруҳга – тарих (фактларни баён қи-лиш), назарий фанлар (кенг маънодаги “сўз фалсафаси”) ва поэзия, адабиёт, санъат фанлари гуруҳларига ажратган. Мавжуд фанлар Рогер Бекон томонидан: 1) грамматика ва логика; 2) математика, 3) натурфалсафа ҳамда 4) метафизика ва этика фанлари синфларига ажратилган. Сен-Симон фанларни жамиятнинг синфий тузилмасига ўхшаш ҳолда (қулдорлик – феодал жамият – теология, капитализм – теология) таснифлашни таклиф қилган.

Рус олими В.Н.Татишев (1686-1750) ўзининг таснифида эт-нография, тарих ва географияни ажратади. У фанларни тасниф қи-лишда фойдалилик принципи асосида “керакли” (мантиқ, физика, кимё), “башанг” (санъат), “синчков” (астрономия, хиромантия, фи-зиогномика) ва “зарарли” (фолбинлик, сеҳргарлик) фанларни аж-ратган.

Гегель (1770-1831) фанларнинг пухта ишланган таснифини таклиф этган эди. У “реал фалсафа”ни “табиат фалсафаси” ва “руҳ фалсафаси”га, “табиат фалсафаси”ни ўз навбатида механика, физика ва органик физикага, “руҳ фалсафаси”ни субъектив руҳ (антропо-логия, феноменология, психология)га, объектив руҳ (хуқуқ, одоб, ахлоқ)га ва абсолют руҳ (санъат, дин, фалсафа)га ажратган.

XIX асрда француз файласуфи, позитивизм ва социология-нинг асосчиларидан бири О.Конт фанларнинг пирамида кўриниши-да тасниф қилишда асосий фанлар иерархиясини таклиф этган. У барча фанларни назарий ва татбиқий фанларга, назарий фанларни эса уларнинг предмет ва методларига мос ҳолда абстракт (муайян ҳодиса ва жараёнларнинг қонунларини ўрганиш) ва конкрет (бу қонунларни жузъий соҳаларда қўллаш) фанларга ажратган.

О.Конт фанларни тасниф қилиш натижасида мутлақо абс-тракт (математика шакллар тўғрисидаги соф фан сифатидаги) фан-лардан бошланиб физика, кимё, психология, кейин айрим алоҳида белгиларни эътиборга оладиган фанлар (масалан, умумий минера-логия, умумий ботаника, физиология, социология, умумий сиёсий иқтисод), алоҳида ва умумий тушунчаларга йўналтирилган аниқ фанлар билан тугайдиган фанлар қаторини тузади. Пировардида О.Контнинг таснифида фанлар иерархияси қуйидаги кўринишга эга бўлган: 1) математика; 2) астрономия; 3) физика; 4) кимё; 5) био-логия; 6) социал физика (социология), 7) ахлоқ. Унинг таснифида фан сифатидаги фалсафа бўлмаган.

XIX асрда табиий ва социал фанларни ажратиш зарурлиги тушуниб етилди. В.Дилтей (1833-1911) барча фанларни бир-бирига қарама-қарши бўлган икки катта гуруҳга: табиат тўғрисидаги ва руҳ (немисча *Geisteswissenschaften*) тўғрисидаги фанларни ажратишни таклиф қилади. XIX аср охири XX аср бошида немис файласуфлари В.Винделбанд (1848-1915) ва Ҳ.Риккерт (1863-1936) фанларни тад-қиқот методлари асосида тасниф қилишни таклиф қилган ҳолда номотетик (қонун билан иш кўрадиган) ва идеографик (камдан кам учрайдиган, такрорланмайдиган ҳодисаларни ўрганадиган) фанлар-ни ажратишган. Уларнинг фикрича, номотетик фанларда билиш яқин тушунчалар бўйича тузилган ва қонунларни билишга, идео-график фанларда эса индивидуал қимматли бўлган нарсаларни би-лишга йўналтирилган [4, 6].

И.Кант (1724-1804) билимларни тушунчалар бўйича (манти-қий) ҳамда вақт ва жойи бўйича фарқлаган. О.Контнинг таснифи ва И.Кантнинг ғоясига асосланиб, 1930 йилда немис географи А.Хетт-нер (1859-1941) ўзининг билим соҳалари таснифини таклиф қилган. У фанларни уч: 1) тадқиқ қилинаётган объектларнинг моддий тарки-би ва бир-бирига муносабатини ўрганадиган систематик (предмет-ли) фанлар (минералогия, петрография, ботаника, зоология ва б.); 2) ҳодисаларнинг бутун оламини қамраб оладиган ва Ер тарихи ёки (тарихий геология), “дастлабки (ибтидоий) тарих” ва маданий инсо-ният тарихига бўлинадиган тарихий (хронологик, замон) фанлар. Бу фанлар учун замонда ҳодисаларнинг ривожланишини ўрганиш асо-сий масала; 3) биринчи навбатда маконда ҳодисаларнинг, объект-ларнинг тақсимланиши, сўнгра уларнинг ривожланиш тарихи ва моддий таркиби билан шуғулланадиган маконий (хорологик) фанлар (астрономия ва география) гуруҳига ажратган [7].

Фалсафада фанларни тасниф қилишга ёндашув Ф.Энгельс-нинг (1820-1895) “Табиат диалектикаси”да баён қилинган фанлар ва материя (механик, физикавий, кимёвий, биологик, социал) ҳаракати шакллари асосланган.

Ф.Энгельс энг оддий механик шаклдан энг мураккаб социал шаклгача бўлган асосий материя ҳаракати шакллари кўрсатган. Асосий материя ҳаракати шакллари ўрганадиган фанлар ҳам шундай кетма-кетликда жойлашади. Ф.Энгельс бу фанлар орасида ҳам, улар акс эттирадиган материя ҳаракатларининг шакллари ора-сида ҳам мутлақ узилиш йўқлигини кўрсатган.

Ф.Энгельс ўзигача бўлган (Сен-Симон, Конт, Гегел) тасниф-ларининг бир томонлама (чекланган)лигини бартараф қиладиган таснифни яратди. Ўз таснифида у фанларнинг қуйидаги қаторини белгилаган: механика – физика – кимё – биология. Биологиядан ке-йин Энгельс томонидан яратилган антропогенезнинг меҳнат наза-рияси орқали табиатдан инсонга, тарихга, тегишли ҳолда табиий билимлардан ижтимоий фанларга ва тафаккур тўғрисидаги фанлар-га ўтишга йўл очилади [3].

Академик Б.М.Кедров (1903-1985) фанлар таснифини ишлаб чиқишда Ф.Энгельснинг принципларга асосланган. Б.М.Кедров ма-терия ҳаракати шакллари (қуйидан юқорига) механик, физи-кавий, кимёвий, биологик, социал (иқтисодий) қаторни ажратади. Бундай кетма-кетликка материя ҳаракати шакллари ўрганиш билан шуғулланадиган фанлар – механика, физика, кимё, биология, ижтимоий фанлар мос келади. Б.М.Кедров материянинг кимёвий ҳаракати даражасидаги қаторни икки соҳага бўлишни таклиф қил-ган. Соҳалардан бири ноорганик кимё орқали геологияга, бошқаси эса органик кимё орқали биологияга ва сўнгра ҳаракатнинг социал шаклига ўтади.

Б.М.Кедров фанларнинг қуйидаги тўрт бўғинини ажратади: а) фалсафий фанлар (диалектика, мантик); б) математика фанлари (математика, кибернетика); в) табиий ва техникавий фанлар (меха-ника, астрономия, физика, кимё, геология, география, биокимё, биология, физиология, антропология); д) социал фанлар (тарих, археология, этнография, иқтисодий география, статистика ва б.) [3].

Бу таснифлардан ташқари фанларнинг соҳаларга бўлиниши-нинг жуда кўп шарҳлари мавжуд. Фанларни таснифлаш масаласи бўйича баҳс-мунозаралар бугунги кунда ҳам давом этмоқда. Барча фанлар тадқиқот предметининг сажиясига кўра: табиий (табиат тўғ-рисидаги), техникавий (сунъий яратилган объектлар тўғрисидаги), ижтимоий (социал–гуманитар–жамият тўғрисидаги), майл ва бошқа фанларга бўлинади. Маълумотлар тўплаш усули ва уларни умум-лаштириш даражасига кўра эмпирик, назарий, фундаментал фанлар фаркланади. Тадқиот методига кўра номотетик (қонунларни очишга қаратилган) ва идеографик (воқеаларни тасвирлаш), амалий қўлла-ниш даражасига кўра эса соф ва татбиқий фанлар ажратилади. Фан соҳаларининг ҳар бири материя ҳаракатининг шакллари кўра таснифланиши мумкин.

Маърифат давридан (XVIII аср) бошлаб табиатни ўргана-диган фанлар табиий фанлар деб атала бошланган. Табиий фанлар ва тадқиқотлар тўғрисидаги тушунчанинг ўзи гуманитар ва социал фанлар билан бўлган чегарани белгилаш учун киритилган. Табиий фанлар фаннинг инсонга нисбатан ташқи табиат ҳодисаларини ўрганиш учун масъул ҳисобланади. Табиий фанларнинг асосий принциплари ўз олдига табиатнинг барча қонунларини ўрганиш ва қўллашни мақсад қилиб қўяди.

Ҳозирги табиий фанларда XIX асрдагига нисбатан туб ўзга-ришлар содир бўлди: батамом янги фанлар (квант механикаси, элек-трон ядровий физика, кибернетика, космонавтика ва б.) вужудга келди ва фанлар орасидаги нисбат ўзгарди; кўплаб оралиқ (интег-ратив) фанлар таркиб топди. Пировардида XX асрда табиат тўғри-сидаги фан ўзаро бир-бирига кириб турадиган ва чирмашиб кетган фанлар системасига айланди. Шу сабабли ҳозирги табиатшунослик – инсон ва унинг атроф олами тўғрисидаги фанлар мажмуаси бўлиб, синергетик ёндашувга асосланган предметлараро синтезнинг маҳсу-лидир. (Синергетика жонли ва жонсиз табиатда ўз-ўзини уюштириш ҳодисалари тўғрисидаги фан).



Тарихий контекстда табиатшунослик ва табиий фанлар ту-шунчаларини бирлаштириб бўлмади, чунки табиатшуносликнинг ривожланиш даврида табиий фанлар шаклланишича йўқ эди. Таби-атшунослик – табиий объектлар, ҳодисалар ва жараёнлар тўғриси-даги билимлар мажмуаси бўлиб, табиий фанларнинг асосини таш-кил этадиган фан соҳасидир. Унинг мақсади табиат ҳодисалари-нинг моҳиятини очиб бериш, уларнинг қонунларини билиб олиш ва шу қонунлар асосида янги ҳодисаларни олдиндан айтиб бериш, шунингдек, табиатнинг билиб олинган қонунларидан амалиётда фойдаланишнинг эҳтимолий йўллари кўрсатишдан иборат [8].

Билимларнинг ривожланиши билан бутун табиатшунослик-нинг умумий йўналиши турли илмий йўналишларга бўлинди. Та-биий фанлар қуйидаги 5 та фундаментал йўналишларга ажратилади: 1) математика, информатика, механика; 2) физика ва астрономия; 3) кимё; 4) биология ва тиббиёт фанлари (социал-биологик мавжудот сифатидаги инсон тўғрисидаги фанлар); 5) Ер тўғрисидаги фанлар.

Табиий фанлар таркибидаги Ер тўғрисидаги фанлар – Ерни, унинг геосфераларини, уларнинг табиий хоссаларини, аҳолини ва унинг хўжалик фаолиятининг натижаларини ўрганадиган фанлар мажмуаси бўлиб, бу фанлар жумласига табиий фанлар (геология, табиий география ва б.) ҳамда ижтимоий фанлар (социал география, иқтисодий география ва б.) киради.

Ер тўғрисидаги фанларнинг тамойиллари ва методлари шу фанларнинг Ерни ўрганиш ва билиш учун фойдаланиладиган тамо-йиллар, ёндашувлар ва методлар системасидир. Табиий фанлар, ма-салан, космология, ўзларининг ўрганиш объектларини ривожла-нишда қарайдилар. Шу сабабли улар гуманитар фанларга, айниқса тарих қаторидаги фанларга яқин туради. Айрим табиий фанлар эса, масалан, табиий антропология ёки география социология ва иқти-содий фанлар каби социал фанларга интилади.

Математика, физика, кимё, биология, Ер тўғрисидаги фанлар, социал-биологик мавжудот сифатидаги инсон тўғрисидаги фанлар анъанавий равишда табиий фанлар ҳисобланади. Аммо математика, мантиқ, назарий информатика, кибернетика, ахборот назарияси, системалар назарияси, статистика, лингвистиканинг айрим жиҳат-лари ва бошқа фанлар айрим олимлар томонидан табиий фанларга эмас, балки формал (абстаркт) фанлар синфига – формал систе-маларни тадқиқ қилиш билан шуғулланадиган фанлар мажмуасига киритилади. Қадимий (V асрдан илгариги) тарихга эга бўлган мате-матика ва мантиқ формал фанларнинг тимсоли ҳисобланади. Қолган формал фанлар кўп жиҳатдан математика билан боғлиқ ва унинг негизида ҳосил бўлган. XVII асрнинг бошида эҳтимоллар назарияси бўйича дастлабки ишлар юзага келган. XX асрнинг ўртасида ноопе-рациялар тадқиқоти, ахборот назарияси, назарий информатика ва бошқа формал фанлар тез ривожланди.

Дарҳақиқат, формал фанларнинг методологияси табиий фан-ларнинг методологиясидан фарқ қилади. Формал фанлар формал системаларни тадқиқ қилиш билан шуғулланадиган фанлар маж-муасидир. Табиий ва ижтимоий фанлардан фарқли равишда формал фанлар маълум маънода мантиқан ва методологик жиҳатдан эмпи-рик методларга боғлиқ эмас. Формал фанларда тадқиқ қилинадган объектга ёндашув абстракт, айна пайтда олинадиган натижалар бор-лиқнинг барча соҳаларида ўрганишга тадбиқ қилиниши мумкин [6].

Табиатдаги, миядаги ва жамиятдаги ахборотларга ишлов бе-ришга бағишланган тадқиқотлар табиий информатиканинг алоҳида бўлимига ажратилади.

Айрим олимлар математикани аниқ фан, қолган фанларни эса когнитив (лот. *Cognitio* – билиш) фанлар (когнитивистика) деб ҳисоб-лашади. Когнитивистика фанлараро илмий йўналиш бўлиб, унда сунъ-ий интеллект назариясидан олинган компьютер моделлар ҳамда олий асаб фаолияти физиологиясидан олинган экспериментал ме-тодлар биргалиқда инсон мияси ишининг аниқ

назариясини ишлаб чиқиш учун фойдаланилади. Мияни сканлаштириш (инг. scan – кўриш майдони) методлари когнитивистиканинг ривожланишида асосий техникавий ютуқ бўлди.

Когнитивистикани сунъий интеллект, когнитив психология, когнитив лингвистика, когнитив этиология, математик логика, нев-рология, нейробиология, нейрофизиология, когнитив антропология, когнитив география ва бошқа бир қатор фанлар ташкил этади.

Фанларнинг ижтимоий (социал-гуманитар) йўналишининг предмет соҳаси, биринчидан, социал (ижтимоий), иккинчидан, ақл-заковатга эга бўлган руҳий мавжудот сифатидаги инсоннинг хос-салари, алоқа ва муносабатларидан иборат ҳодисалар соҳасидир.

Ижтимоий фанлар ўз навбатида социал (иқтисод, социоло-гия, ҳуқуқий, сиёсий, социал психология ва б.) фанлар ва инсон маъ-навий олами тўғрисидаги, атроф оламга, жамиятга ва кишиларга муносабати тўғрисидаги гуманитар (тарихий, лингвистика, психо-логия, эвристика, конфликтология ва б.) фанлар гуруҳларига ажра-тилади. Социал ва гуманитар фанлар оралиғида норматив деб ата-ладиган (этика, эстетика, санъатшунослик ва б.) фанлар туради.

Социал фанлар гуруҳига иқтисод, социология, социал пси-хология, сиёсий ва бошқа фанлар мансуб. Гуманитар фанларга тарих қаторидаги фанлар, лингвистика, психология ва бошқа фанлар мансуб.

Юқорида кўрсатилгандек, фанларнинг таснифида логика, гносеология, эпистемология, герменивтика ва бошқа фанлар тафак-кур ва билиш тўғрисидаги фанлар гуруҳига бирлаштирилади.

Гносеология – икки асосий маънода қўлланилади: 1) билиш фаолиятининг умумий механизмлари ва қонуниятлари тўғрисидаги қонуният; 2) тадқиқот предмети билиш шаклларида бири – илмий билиш бўлган фалсафий фан. Бундай ҳолда “эпистемология” тер-мини қўлланади. Гносеология фалсафанинг бўлими сифатида табиат муаммолари ва билиш имкониятларини, билимнинг реалликка му-носабатларини ўрганади, билишнинг умумий шарт-шароитлари тад-қиқ қилинади, унинг ишончлилик шароитлари очиб берилади.

Эпистемология (қад. юн. episteme – илмий билим, ишончли билим; logos – таълимот) – фалсафий-методологик фан. Унда би-лим, унинг тузилиши, тузилмаси, мавжудлиги ва ривожланиши тад-қиқ қилинади.

Герменивтика (қад. юн. hermeneutikos изоҳлаш, тушунтириш санъати; hermeneuo тушунтираман, изоҳлайман) – изоҳлаш маҳо-рати, интерпретация ва матнни тушуниш назарияси ва методоло-гияси; фалсафанинг XX асрда адабий матнлар интерпретацияси асосида шакланган янги йўналиши. “Герменивтика” термини наза-рий маънода ҳам қўлланилади: герменивтика – фикрни тушуниш, англаб етиш, тушуниш маҳорати тўғрисидаги таълимот.

Мазмунан табиий фанларга асосланадиган техникавий фан-лар техникани ривожлантиришни ёки унинг ўзини ўрганадиган фан-лар системасидир. Алоҳида фанлар системаси сифатида ажратилса-да, техникавий фанлар оралиқ ҳолатни эгаллайди. Чунки техника инсон ақл-заковатининг маҳсули бўлиб, табиатда учрамайди. Шунга қарамасдан техника ҳам табиий объектларнинг қонуниятларига бўйсунди. Техника инсон учун сунъий табиат бўлиб, унда инсон ўз қонунларини яратади.

Фанларнинг бу системасига архитектура, биотехнология, ин-форматика, кemasозлик, кимёвий технология, космонавтика, мате-риалсозлик, машинасозлик, механика, электротехника, ядровий тех-ника ва бошқалар киради. Техникавий фанларнинг ўзига хослиги шундаки, улар сунъий табиатнинг қонунларини ва уларнинг табиий қонунлар билан ўзаро алоқаларини тадқиқ қилади. Бундан ташқари, техникавий билиш ўзининг реал объектига эга бўлмаслиги мумкин, чунки бу объектни даставвал конструкция қилиш лозим.

Техника фанлари ҳунармандчилик тадрижий ривожланиши-нинг маҳсулидир. Механика техникавий фанларнинг энг “тўнғичи” бўлиб, у узоқ вақт давомида физика ва архитектура соҳасида мав-жуд бўлган. Техникани ривожлантиришнинг турли шакллари ва йў-налишларини ўрганадиган техникавий фанлар XIX асрдан бошлаб ривожлана бошлади. Саноат инқилобидан бошлаб техника ва тех-нологияларни ҳар томонлама ўрганиш зарурияти юзага келди. Муҳандислик ишларини чуқур илмий ўрганиш бошланди. XIX аср-да электротехника, XX асрда радиотехника, космонавтика, робот техникаси ва бошқа фанлар юзага келди.

Фанларнинг гуруҳлари орасида кескин чегара йўқ, айрим илмий фанлар оралиқ ҳолатига эга. Масалан, техникавий ва ижти-мой фанлар туташувида техникавий этика, табиий ва техникавий фанлар орасида бионика, табиий ва ижтимоий фанлар орасида социал география туради. Фанларнинг ҳар бир кичик системаси ўз навбатида предмет ва методик алоқаларига кўра турли усулда муво-фиқлашган ва субординациялашган фанларнинг системаларини ҳосил қилади.

Шунингдек, фанларнинг гуруҳлари орасида боғловчи бўғин-лар бўлади; бир хил фанлар (эргономика, тиббиёт, экология, муҳан-дислик психологияси ва б.) тўлиқ ёки қисман турли гуруҳларга киради, социал ва гуманитар фанлар (тарих, этика, эстетика ва б.) орасидаги қирралар айниқса ўзгарувчандир.

Ҳозирги пайтда йўналиши ва амалиётга бевосита муноса-батига кўра айрим фанлар фундаментал ва татбиқий (амалий) фан-ларга ажратилиши қабул қилинган. Фундаментал фанлар амалиётга бевосита йўналиш бўлмаган реал оламнинг асосий қонунлари ва принципларини аниқлайди. Татбиқий фанлар эса фундаментал фан-лар томонидан белгиланган қонуниятларга таянган ҳолда конкрет ишлаб чиқариш ва социал-амалий муаммоларни ечиш учун илмий билиш натижаларини бевосита қўллайди. Айни пайтда айрим фан-лар орасидаги чегара шартли ва ўзгарувчан.

Фундаментал фанларга мансуб бўлган физика, кимё, био-логия, астрономия, география, геология табиатшуносликдан ҳосил бўлган. Бу фанлар туташувида геофизика, астрофизика, биология, физикавий кимё, кимёвий физика, геокимё, метеорология, иқлимшү-нослик, тупроқшунослик каби фанлар юзага келган. Бундан таш-қари, агрокимё, экология, кимёвий технология, тоғ иши ва бошқа амалий фанлар ҳосил бўлган.

Фундаментал фанларнинг вазифаси табиат, жамият ва тафак-курнинг асосий тузилмаларинининг майли ва ўзаро таъсирини бош-қарадиган қонунларни билиб олишдан иборат. Амалий фанларнинг бевосита вазифаси фундаментал фанларнинг хулосаларини нафақат билиш, балки социал-амалий вазифаларни ечишда қўллашдан ибор-рат. Амалий фанлар ва амалиёт туташувида тадқиқотларнинг ало-ҳида соҳаси – амалий фанларнинг натижаларини технологик жара-ёнлар, конструкциялар, саноат материаллари ва бошқа шаклга ўтка-задиган ишлов бериш (разработка) ривожланади. Одатда фунда-ментал фанлар ривожланишида амалий фанларга назарий заҳиравий маҳсулот яратган ҳолда улардан олдинда боради. Умуман барча тех-никавий фанлар татбиқий фанлардир.

Бир бутун илмий билимлар системасида география фанлари ҳам муҳим ўрин тутаети. Шу сабабли ҳозирги замон географияси биология, кимё, физика ва бошқа фундаментал фанлар каби турли вақтда таркиб топган илмий фанларнинг мураккаб системасидан иборат. Географик билимнинг моҳияти – ҳудудий қонуниятларни таҳлил эта билиш, алоҳида компонентлар ва геосистемалар ўртаси-даги ўзаро алоқани тарихий метод асосида аниқлаш орқали дунё-нинг ҳозирги географик тасвирини илмий изоҳлаб беришдан ибор-ратдир [9]. Аммо, ҳанузгача фанлар таснифида географиянинг ўрни тўғрисида аниқ фикр таркиб топганича йўқ. Бу масалани тушуниш географиянинг ички тузилмасини очиб бериш, яъни айрим геогра-фик фанларни ажратиш, уларнинг бир-бири билан нисбати ва илмий географик билимлар иерархияси билан боғлиқ.

Анъанавий равишда география сайёрамизнинг юзасини ўрга-надиган фан дея ҳисобланиб келинди. Бу юзанинг кашф этилиши ва тадқиқ қилиниши тамадуннинг илк босқичларидаёқ бошланган ва бизнинг давримизда тугамоқда. Географик тадқиқотларнинг асосий вазифаси барча пайтларда инсон ва жамият ҳаёти чамбарчас боғлиқ бўлган дунёнинг географик воқелиги ва тасвирини ўрганиш бўлган. Шу сабабли фаннинг номи ҳам “Ер тасвири” термини билан боғлиқ.

### **Адабиётлар**

1. Бондарев В.П. Концепции современного естествознания: Учебное пособие для студентов вузов. – М.: Альфа-М, 2003.
2. Вернадский В. И. Философские мысли натуралиста. – М., 1988.
3. Кедров Б.М. Классификация наук. – М., 1988.
4. Классификация наук // Философия: Энциклопедический словарь. Под редакцией А.А.Ивина. – М.: Гардарики, 2004.
5. Ўзбекистон миллий энциклопедияси. – Тошкент: Ўзбекистон миллий энциклопедияси Давлат илмий нашриёти, 4-жилд, 2002; 9-жилд, 2005.
6. Философия науки и техники: тематический словарь. – Орёл: ОГУ С.И.Некрасов, Н.А. Некрасова, 2010.
7. Геттнер А. География, ее история, сущность и методы. – Л. -М.: 1930.
8. Букановский В.М. Принципы и основные черты классификации современного естествознания. – Пермь, 1960.
9. Шарыгин М. Д. Методология географической науки. – Пермь, 1988.

### **РЕЗЮМЕ**

Мақолада “фан” ва “билим” тушунчаларининг моҳияти, инсон фаолиятининг алоҳида жабҳаси ва бу фаолиятнинг натижаси – олинган билимлар системаси сифатидаги фаннинг ривожланиши ва шаклланиши-нинг тарихи қараб чиқилган. Фанларнинг таснифи ва унга бўлган турли ёндашувлар баён қилинган.

### **РЕЗЮМЕ**

В статье рассматриваются сущность понятий “наука” и “знание”, история развития и формирования науки как особой сферы человеческой деятельности и как результат этой деятельности – системы полученных знаний. Изложены значение классификации наук и различные подходы к ней.

### **SUMMARY**

It is considered the essence of the conceptions of “science” and “knowledge”, the history of the development and forming of science as a special sphere of human activity and as a result of this activity – the system of obtained knowledges, meaning and classification of sciences and different approaches to them are stated in the article.

### **МАШРАБ ИЖОДИДА КОМИЛ ИНСОН ҲОЯСИ**

**Бойқобилова Р. (ҚарДУ)**

**Таянч тушунчалар:** тасаввуф, комил инсон, шариат, тариқат, маърифат, ҳақиқат.

“Заминимизда яшаб ўтган буюк алломаларимиз, мутафаккир боболаримизнинг ибратли ҳаёти ва фаолияти, бемисл илмий-ижодий кашфиётлари бугун ҳам жаҳон аҳлини ҳайратга солаётганини ғурур билан таъкидлаш лозим”, - деб ёзади Президентимиз И.Каримов [1:41].

Ана шундай мутафаккирлардан бири Бобораҳим Машрабдир. XVII асрнинг II ярми XVIII аср бошларида яшаб, ижод қилган оташин шоир Бобораҳим Машрабнинг ижтимоий-ахлоқий қарашлари катта аҳамиятга эга.

Машраб Моварауннаҳрнинг ижтимоий-сиёсий ҳаётида му-раккаб тарихий вазият вужудга келган бир даврда яшаб, ижод қил-ди. Аштархонийлар сулоласидан бўлган хонларнинг тожу тахт учун қилган қонли можаролари ўлканинг иқтисодий ва сиёсий ҳаётига катта путур етказган эди. Ана шундай вазиятда ижод қилган Машраб Яқин ва Ўрта Шарқ мамлакатларида кенг тарқалган тасаввуф таълимотини чуқур ўрганди ва унинг қаландарлик оқимига эътиқод қилди.

Шоир қаландарликдан паноҳ излаган бўлса-да, даври ва хал-қидан ажралмаган ҳолда “Азалдан мен дили ғамгин халойиқ хаймни севдим”, дея бенаво-бечоралар қалб нидосини исёнкор шеърларида куйлади. У оддий халқ учун бир томондан, “девона” авлиё, иккинчи томондан дўсти қадрдон эди” [2:383]. Машрабнинг эътирофича, шариат, тариқат, маърифат ва ҳақиқатнинг барча босқичларини бо-сиб ўтиб, илоҳий камолотнинг охириги даражасига етган кишигина комил инсондир. Демак, комил инсон дунёвий ташвишлардан, тубан иллатлардан покланган, ахлоқий феъл-атвори, юриш-туришларида мумтоз бўлган, маърифат ва ҳақиқатни олий даражада фаҳм этган шахсдир.

Машраб дунёқарашидаги ахлоқий поклик шунда яққол кўри-надикки, фарзанд ота-она туйфайли бунёд бўлар экан, у ҳеч қачон ота-онага хиёнат қилмаслиги, уларнинг иззат-ҳурматини жойига қў-йиши лозимлиги уқтирилади. Унинг шу мавзуга бағишланган шеър-ларида ота-она, фарзанд тимсоллари марказий ўрин тутати. Шоир-нинг ота-онасига бўлган муносабати барча ота-оналарга бўлган муносабат шаклини олди. Шу ўринда шоирнинг “То отанг рози эмас, тавбанг қабул бўлмас сани” матлаъли ғазали эътиборга лойиқ-дир. Машраб отани кўз гавҳарига, шам бўлиб ёниб турувчи нурга қиёслайди, Одам Атодан иймонни ўрганмагунча “ҳеч вақт бўлмас ғани” дея куйлайди шоир. Машраб отани эъзозлашни, унинг изза-тини юксакликка кўтаришни, агарда дин ва иймонни маҳкам ушлаб, ҳатто ўз кучинг билан 33 минг хонақо қуриб берсанг ҳам, эвазига осмондан Исо пайғамбар тушиб ҳаққинга дуо қилса ҳам, муршидинг хўжайи Хизр бўлса ҳам, отанг рози бўлмаса, сенга раҳномолик қила билмайдилар дейди.

Машраб қаерда бўлмасин, бир зум онасини ёдидан чиқар-майди. Зеро онанинг ёлғиз фарзанди Машраб ҳар доим дарбадар юрт кезди, шаҳару қишлоқ кезиб адолат излади. Шу боис она ва ўғил бир-бирини соғиниб яшаган. Шоирнинг онасига бўлган соғин-чи “Онам” радибли ғазалида қуйидагича ифодаланган:

*Жамолинг кўргали келдим, аё эй меҳрибон онам.*

*Менинг учун адо бўлган юраги бағри қон онам.*

*Бу ишқ ўти хароб этти, юрак – бағрим кабоб этти.*

*Мени хоки туроб этти юзи моҳи тобон онам.*

*Сени кўп интизор эттим фироқ ўтига, эй Каъбам*

*Тавофи Каъбам мақсуда келдим дилкашим онам.*

“Жаннат оналар оёғи остидадир”, деган ҳадисга кўра Маш-раб волидаси дийдорига етишмоқни жаннатга кирмоқдек олий садо-қат ҳисоблайди. У онасини Каъбага қиёс этади. Машраб онасидан ўз вақтида хабар ололмай гуноҳга йўл қўйгани учун Оллоҳдан мағфи-рат сўрайди.

*Бенаводурман бу боғ ичра онамдан айрилиб,*

*Мен етим бўлдум нетай, қолди қанотим қайрилиб, -*

деб ёзади шоир онаси вафотига бағишлаб.

Машраб фалсафасининг бош ғояси унинг халқпарварлиги, ватанпарварлиги ва инсонпарварлигида кўринади. Унинг ғазал ва рубоийларида юртни қумсаш, Ватан туйғуси ниҳоятда баланд экан-лигини кўрамиз. Шоир дунёқарашининг яна бир хусусияти шундаки, у ўзи яшаган муҳитдаги мавжуд тузумга муносабатини билдириб, тузумдан норозилиги, адолатсизликка қарши экани, зулм-истибдодга, жамиятдаги барча салбий иллатларга қаршилигини ўткир қалами билан ошкор айтади.

Шоир фалсафий қарашларида одамларни маърифатли бўлиш-га, илм эгаллашга, ҳунар ўрганишга чақириш билан бирга, золим ва нодон, фирибгар ва ахлоқсиз кишиларни ҳам диёнат ва адолатга, инсоф ва ҳақгўйликка даъват этади. У ўз даври учун ижодий фаол иш олиб бориб, ҳикоятлар, ахлоқий-маърифий ғазаллар яратди. Уларда ишқ-муҳаббатни, ахлоқий баркамолликни тарғиб этиш би-лан бирга адолатсизлик ва мунофиқликни кескин қоралади, одам-ларни ҳамжиҳат, ҳурфикр бўлиб яшашга чақирди.

Унинг “Девонаи Машраб” шеърий тўпламида дунёқараши ёрқин ифодаланган. Ватан туйғуси мутафаккирга юксак қувват ба-ғишлади. Машраб туғилган юртини замона ғаддорликлари тўфайли ташлаб кетар экан, вужуди ўртаниб, “Муҳаббат шарбатин ичдим”, “Бу фоний дунёдан кечдим” дея ўртанади.

Машраб айш-ишратни, бойлик ва, умуман, барча дунёвий ноз-неъматлардан воз кечган қаландар дарвеш, дарбадар мутафак-кир, фақат Оллоҳ ишқига ошиқ, унинг дийдорини кўриш иштиёқи билан маст бўлиб яшаган инсон эди.

Хулоса қилиб айтганда ўзбек халқи ижтимоий-ахлоқий та-факкури тарихида Бобораҳим Машрабнинг хизмати бениҳоя катта-дир. Унинг гўзал ва такрорланмас ғазалиёти ўзбек халқининг ўтми-шидаги маънавий ҳаётининг ривожланишида яна бир саҳифа очди. Машраб қолдирган маънавий мерос ўзининг гўзаллиги, нафислиги, исёнкорлиги ва фалсафийлиги ҳамда ахлоқий жиҳатидан поклиги билан бизнинг асримизга етиб келди. Айниқса, халқимиз кўп йиллар орзу қилган мустақиллигимиз шарофати ила маънавий қадриятла-римиз тикланишининг муҳим кўринишларидан бири сифатида Машраб ижодини ҳар қандай мафкуралардан холи дунёқараш билан ўрганилаётгани унинг ижодига, мутафаккирнинг ўзи бир умр изла-ган ва курашган ҳақиқатга одилона баҳо берилаётгани энг хайрли эзгу ишларимиздан биридир.

### **Адабиётлар**

1. Каримов И.А. Юксак маънавият – енгилмас куч. –Тошкент: Маънавият, 2008. –176 б.
2. Машраб Бобораҳим. Танланган асарлар. –Тошкент: Ғ.Ғулом номидаги Адабиёт ва санъат нашр., 1971. –192 б.
3. Комилов Н. Тасаввуф. –Тошкент: Ўзбекистон, 2009. –354 б.
4. Ҳошимхонов М. Машраб фалсафаси // Мулоқот. –Тошкент, 1997. –№ 6. –Б. 58.

5. Ўзбекистон Миллий энциклопедияси. –Тошкент: Ўзбекистон миллий энциклопедияси Давлат илмий нашриёти. 5-том, 2003. –704 б.

6. Ўзбек адабиёти тарихи. III том. –Тошкент: Фан, 1978. –380 б.

#### РЕЗЮМЕ

Мақолада XVII аср иккинчи ярми XVIII аср бошларида яшаб ижод қилган шоир Бобораҳим Машраб ижодида комил инсон ғояларининг тар-ғиб қилиниши билан боғлиқ мулоҳазалар баён этилган.

#### РЕЗЮМЕ

В статье излагаются мысли о творчестве поэта Боборахима Машра-ба живши во второй половине XVII века и в начале XVIII века пропагандирующий гармонично-развитой личности.

#### SUMMARY

This article about ideas of works of poet Mashrab, who lived at the second half of XVII century and at the beginning of XVIII century and declared ideas of development of harmony of a person.

### ЖАМОАТЧИЛИК ФИКРИ: МАЗМУНИ, ШАКЛЛАНИШИ, МОҲИЯТИ

Шайманова А. (ҚарДУ)

**Таянч тушунчалар:** жамоа, жамоатчилик, фикр, тасаввур, муҳо-кама, қарашлар, мулоҳазалар, ишонч, эътиқод, лафз, фикр билдириш, плю-рализм.

Ўзбекистон Республикаси мустақиллиги туфайли фуқарола-римизнинг дунёқараши тафаккури, ҳуқуқий онги ва маданиятида туб ўзгаришлар юз берди. Бугун мамлакатимизда бошқарувни либе-раллаштириш, давлат ва жамиятни модернизация қилиш, иқтисоди-ётни эркинлаштириш, адолатли фуқаролик жамиятини ривожлан-тириш жараёнларини амалга оширишда жамоатчилик фикрини ўрга-нишга янгича ёндашувларни тақазо этмоқда [1]. Жамоатчилик фик-рини ўрганиш эҳтиёжи эса бир томондан, давлат ва жамият тузил-маларининг демократик тамойилларига нечоғли асосланишига, ик-кинчи томондан эса мавжуд эмпирик манбаларни илмий аналитик мушоҳадалаш, назарий қайта ишлаш, сентизлаш ҳолатларига бево-сита боғлиқ ҳолда шаклланади. Ана шу икки жиҳатлардан бирор бири бўлмаса жамоатчилик фикрини ўрганиш ҳам, уни демократик услубларда шакллантириш ҳам самарали кечмайди.

Жамоатчилик фикри тушунчаси маъно мазмуни нуқтаи на-зардан “жамоа”, “жамоатчилик”, “фикр” сўзларининг мантиқий мақ-садли уйғунлашуви маҳсулидир. Жамоатчилик фикрини теран ва тўғри англамоқ учун юқоридаги сўз ва терминлар моҳиятини англаб олмоқ муҳимдир. Ҳозир ва ўтмишда, ватанимиз ёхуд хорижий мам-лакатлар тадқиқотларида бу терминлар мазмуни турлича изоҳлан-ган. Уларга мақсаддан келиб чиқадиган маъно юклаб келинган. Ҳу-сусан, аксарият тадқиқотларда жамоатчилик фикрининг таркибий қисми бўлган “фикр” тушунчаси “тасаввур”, “муҳокама”, “қараш-лар”, “мулоҳазалар”, “ишонч”, “эътиқод”, “лафз”, “фикр билдириш”, “плюрализм” ва ҳоказо терминларга синоним тушунча сифатида ҳам талқин этилади. Фикр тушунчасининг бундай ҳар ёқлама тал-қини жамоатчилик фикрини тушунишда муайян мураккабликлар туғдириши табиийдир. Жамоатчилик фикри ўзи нима?

Жамоатчилик фикри – халқ истайдиган нарсани билишнинг ноорганик услубидир (Гегель), жамоатчилик фикрида ҳамиша ҳақи-қий бўлмаган нарсалар чатишиб кетса-да, у ҳар бир даврда катта кучга эга бўлиб келган (Гегель).

Жамоатчилик фикри атамаси инглизча “public opinion” сўз бирикмаларидан олинган бўлиб, у XVII асрда дастлаб Англияда қўлланилган, кейинчалик бошқа мамлакатларга ўтиб, XVIII аср охиридан бошлаб кенг тарқалган [2:79-80]. Худди шунингдек, жамоатчилик тушунчаси хусусида ҳам илм-фанда яқдил қараш-ларнинг йўқлигини эътироф этиш жоиздир. “Жамоатчилик” тушун-часи энг қадимги даврларда, хусусан, қўҳна Эллада ва Рим давлат-лари сиёсатида муҳим ўрин тутган бўлиб, унга халқ фикри нуқтаи назаридан қараб келинган. Гарчи қадимги Эллада мамлакатда жамоатчилик фикрига муҳим аҳамият бериб келинган бўлса-да, бу масалада кўпроқ дифференциал ёндашув устунлик қилган. Хусусан, халқ фикри зодагонлар, аскар бошлиқлари, шаҳарликлар, озод афи-наликлар фикри, периферия, полислар ёхуд плебейлар ва қуллар фикридан кескин фарқ қилган. Шу боисдан “жамоатчилик” термини қадимги Юнон ва Рим давлатларида “эл, халқ мақсад-тилаклари”, Олмония, Фарангистон ва Англияда “омма хоҳиш-иродаси”, Польша ва Чехославакияда “гурӯҳ”, Россияда “йиғин, фикр ёди” маъно-лари билан синоним тушуниб келинган.

Мовароуннаҳрнинг кўп йиллик тарихида жамоатчилик тер-мини муқаддас тушунчалардан саналиб, шахс ва жамоа муносабат-ларида бирламчи ўрин тутиб келган. У шахснинг таваллудидан бош-лаб бутун ҳаёти давомида муайян маёқ вазифасини ўтаб, тартиб-қоидалар, тузуклар, қонунлар, урф-одатлар ва анъаналар тарзида амал қилиб, кишиларнинг хатти-ҳаракатлари, ўй-фикрлари, орзу ва режаларини муайян мақсадлар сари йўналтириб келган. Жамоат-чилик фикрининг шахс ва жамият муносабатларида устун мавқега эгаллиги жамоатчилик тушунчасини эса ёндашув нуқтаи назар маъ-носида англаш имконини беради. Шу боисдан, бизнинг назаримизда жамоатчилик фикри тушунчасини халқ ёндашуви, халқ нуқтаи на-зари тарзида тушуниш мақсадга мувофиқдир. Зеро, фикр нуқтаи на-зар маъносини ифодалаганда ўз луғавий мазмуни замирига мулоҳа-за, баҳолаш, қарашлар сингари таркибий ҳамда тизимий тушун-чаларни ҳам қамраб олади.

Жамоатчилик фикри термини ғарбий Европада илк даъфа Англия ҳуқуқ назарияси фанида қўлланилган бўлиб, сўнгра у Олмо-ния, Фарангистон мамлакатлари ижтимоий-сиёсий ҳаётида кенг фойдалана бошланди. XVII-XVIII асрларда Англия ижтимоий ҳаё-тида мазкур муаммо бир мунча тор тушунилиб, асосан, сиёсий фикрлар жамоатчилик фикри сифатида талқин қилиб, мамлакат миқёсидаги Парламентда қабул қилинган қарорларга нисбатан халқ-нинг қарши ёки тарафдор кайфияти жамоатчилик фикри сифатида талқин этиб келинди. XVIII аср сўнгига келиб, Англияда шахс эркинлиги ва озодлиги амалда таъминланганлиги, ҳар бир шахсга ўз мулоҳаза ва нуқтаи назарларини ошкора, тез ҳал эта олиш ҳуқуқлари расман берилганлиги ва қонун йўлида мустаҳкамланиши билан жамоатчилик фикри тушунчаси кенг оммалаша бошлади. Жамоатчилик фикрининг оммалашуви, жамиятда расмийлашуви, ташкилий шаклланиш жараёнларини ҳам тезлаштириб юборади. Ижтимоий ҳаёт таркибида турли хил сиёсий оқимлар – партиялар, уюшма ва жамиятлар фаол амалий-назарий сайъи ҳаракатларини бошлаб юбордилар. Турли хил ташкилот ва бирлашмаларга уюшган кишилар табиат ва жамият хусусидаги тасаввур ва режаларини янада кенгроқ ёйиш мақсадларида оммавий ахборот воситалари тараққиётига кучли турки бердилар. Бу эса жамоатчилик фикри юзасидан бой эмперик материалларнинг тўпланиши ва натижада уни назарий татқиқ этиш жараёнини долзарб масала сифатида кун тартибига қўя бошлади. Бу ҳақда амалга оширилган илк тадқиқотлар хусусидаги маълумотларни Брайс ва Ф.Голцендроф асарларида учратамиз. Бу асарларда илгари сурилган фикрларга кўра, ғарбий Европада жамо-атчилик фикри XIX аср охирига қадар ҳуқуқшунослик фанининг предмети сифатида ўрганиб келинган. XX аср бошларидан эътиборан эса жамоатчилик фикри билан ижтимоий психология фанининг йирик намоёндалари жиддий қизиқа бошладилар.



Жамият ҳаётига социология фанининг кириб келиши жамоатчилик фикрининг ижтимоий аҳамиятини кескин кучайтирди. Жамоатчилик фикри социология фанининг узвий тадқиқот объекти сифатида атрофлича ўрганила бошланди.

Жамоатчилик фикри моҳиятини умумий тарзда ва тўғри баҳолашда америкалик социолог У.Лимпон нуқтаи назари эътиборга лойиқдир. Жамоатчилик фикри деб таъкидлайди у, кишиларнинг умумий, жамоавий манфаатлари ифодасидир. Шундай қилиб, жамоатчилик фикри ижтимоий онгнинг ахлоқ, сиёсат, санъат, дин син-гари шакллардаги маълум ҳолати ва айни чоғда мазкур соҳаларда унинг нечоғли намоён бўлиш мезони ҳамдир.

Машҳур файласуф Гегель ўзининг “Ҳуқуқ фалсафаси” аса-рида жамоатчилик фикри ва моҳияти хусусида мулоҳаза юритиб, унга “мувофиқлик” мезонига кўра уйғунлашувга фикрлар жамул-жамидан ўзга ҳодиса эмас деб қарайди. “Кишилар, – деб қайд этади улуғ файласуф, – ижтимоий ҳодисалар хусусида ўз мулоҳазаларини изҳор этишлари ҳисобига кўпчиликнинг ўзаро мантиқан мувофиқ умумий фикри юзага келади”. Гегель ижтимоий ҳаёт соҳаларининг баъзиларида, хусусан, илм-фан муаммоларига ёндошишда жамоатчилик фикрдан фойдаланмаслик нуқтаи назарини илгари суради. У илм-фан чуқур текшириши, атрофлича тадқиқ этилган маълумотлар негиздагина такомил топишини таъкидлайди. Аксарият ҳолларда жамоатчилик фикри “махсус тайёргарликдан, ўқимаган кишилар фикр-мулоҳазаларининг йиғиндиси сифатида кўпгина тасодифий фактлар, тасдиқланмаган хабарлар, фискал-фасод ва ғийбатлар асоси-да ҳам шаклланиши мумкин”, деб уқтиради [3:67-69].

Шундай қилиб, Гегель жамоатчилик фикрига баҳо беришда эҳтиёткорлик ва совуққонлик зарурлигини таъкидлаб, масалага бир-мунча консерватив бошқарув жараёнларида англашни инкор этади.

Жамоатчилик фикри билан бевосита шуғулланувчи мутахас-сислар бу ижтимоий ҳодисанинг мураккаблигини таъкидлашади. Дарҳақиқат, жамоатчилик фикрини тасвирлаш, аниқлаш мушкул, уни ўлчаб бўмайди. Лекин у ҳамма жойда мавжуд, унинг таъсирини алоҳида шахс хатти-ҳаракатида ҳам, омма хулқ-атвор фаолиятида ҳам кўрса бўлади.

Маълумки, ривожланган мамлакатларда жамоатчилик фикри-ни шакллантиришнинг умумий (оммавий ахборот воситалари, теле-видение, реклама, шоу дастурлар) ва горизантал (жамоат ташкилотлари, оила, норасмий лидерлар, корхоналар, партиялар) йўна-лишлари амал қилиб келмоқда. Масалан, АҚШда жамоатчилик фикри-ни махсус шакллантириш борасида 200 000 дан кўпроқ киши доимий фаолият олиб бормоқда. Биргина АҚШ Мудофаа вазирлиги фаолиятини тарғиб этиш бўйича 15000 мутахассис иш юритар экан.

Мамлакатимизда истиқлол йилларининг илк даврлариданоқ жамоатчилик фикрини ўрганиш ва ана шу реал эҳтиёжлар асосида халқнинг маънавий сарчашмалари булоғини очиш, ўзлигини намоён этиш имкониятларини тиклаш борасида муҳим қадамлар қўйилди. Биринчидан, ана шу ижтимоий жараённи ҳам назарий, ҳам амалий ўрганишга мутасадди бўлган социология соҳасининг илмий педагогик асослари таркиб топтирилди. Кўплаб ўқув-услубий адабиётлар, монографиялар, илмий тўпламлар чоп этирилди. Иккинчидан, со-циология фанининг илмий-назарий потенциали таркиб топтирилди. Бугунги кунда республикаимизда 3 та социология фанлари доктори ва ўнга яқин фан номзодлари фаолият юритмоқда. Учинчидан, жамоатчиликнинг турли табақалари орасида ижтимоий фикрни ўрганишга ихтисослашган профессионал нодавлат тизим шакллантирилди. Шунинг таъкидлаш жоизки, биргина “Ижтимоий фикр” жамоатчилик фикрини ўрганиш марказида ўтган беш йил мобайнида 103 та махсус социологик сўровлар ўтказилиб, 130 000 дан зиёдроқ киши тадқиқотларга жалб этилгани маълум. Агар республикаимиздаги ўнлаб ихтисослашган социологик марказлар, ташкилотларнинг мустақил равишда ўтказилган сўровларига ялпи жалб этилган аҳоли сони тахмин этилса, бу рақам бир неча юз мингдан ошиб кетишини кўришимиз мумкин.

Шу ўринда республикамиз раҳбари И.А.Каримов жамоатчилик фикри омилга жиддий эътибор қаратиб, мазкур соҳанинг фуқаролик жамиятини барпо этиш ва жамиятни эркинлаштириш бора-сида катта имкониятлари мавжуд эканлигини бир неча бор таъкид-лаганликлари бежиз эмас. Зеро, жамоатчилик фикрини мақсадли шакллантириш, аҳоли турли табақалари онгини эзгулик ғоялари руҳида тарбиялаш маънавият, маърифат, одоб-ахлоқ тамойилларини устувор мавқеларга кўтаришда муҳим аҳамият касб этади.

### Адабиётлар

1. Каримов И. Ўзбекистон иқтисодий ислохотларни чуқурлаштириш йўлида. –Тошкент: Ўзбекистон, 1995. –267 б.
2. Бекмуродов А. Социология асослари. –Тошкент: ТошДУ нашриёти, 1994. – 185 б.
3. Алиқориев Н.С. Умумий социология. –Тошкент: ТошДУ нашриёти, 1999. – 179 б.

### РЕЗЮМЕ

Мақолада жамоатчилик фикри тушунчасининг мазмуни ва шакл-ланиш жараёнлари очиб берилган. Жамоатчилик фикри социология фанининг узвий тадқиқот объекти сифатида олиб қаралган.

### РЕЗЮМЕ

В статье раскрыты тематика и особенности формирования устойчивого общественного мнения. Общественное мнение сформировано как объект исследования предмета социологии.

### SUMMARY

The article contains clear maintenance and forming process of social opinion. Social opinion is considered as the organic object of sociological science.

---

## ФИЛОЛОГИЯ ФАНЛАРИ

---

### ЎЗБЕК ТИЛИДАГИ ЕЛ-ЁҒИН ОТЛАРИНИНГ БАДИИЙ-ЭСТЕТИК ВАЗИФАЛАРИ ХУСУСИДА

Алиқулов А. (ҚарДУ)

**Таянч тушунчалар:** денотатив сема, коннотатив сема, ел, ёғин, шамол, елдишим, елвагай, қуюн, довул.

Назмий матнларда, айтилганидек, матнни уюштиришда сўзларнинг денотатив ва коннотатив семалари биргаликда муҳим аҳамият касб этади. Буни шоир Абдулла Орипов шеърларида қўлланган *ел*, *шамол* лексемаларининг бадиий-эстетик вазифаларини куза-тиш асосидаги таҳлилларимиз билан асослашга ҳаракат қиламиз. Бунинг учун шоирнинг “Юртим шамоли” мавзусидаги шеърига таянамиз.

Шоир *шамол* сўзини матннинг марказий бирлиги сифатида танлайди. Аслида шеър ботиний ва зоҳирий қатламлар синтездан иборат. Шеър мазмуни яхлит олинган бўлса ва шамол мажозий вазифа бажараётганлигини эътиборда тутадиган бўлсак, матннинг ядроси *шамол* сўзи ифодалайдиган рамзий тушунчадир.

Қуйида дастлаб матннинг зоҳирий гўзаллигини таъминлаш, бадиий-эстетик қимматини белгилашдаги ролини очишга ҳаракат қиламиз. Шеърда эсиш ҳаракати билан у ёки бу даражада боғланган қуйидаги бирликлар мавжуд: *елдирим, елдим, еллар, елвагай, эсдинг, таралди, очилди, шамол, нафас, ўтдилар, қуюн, довул, совурган, уч-қур, келдим, кетурман*. Шоир *ел* ва *шамол* сўзларининг деривацион фарқлари, фонетик имкониятларидан назмий матн талабидан келиб чиққан ҳолда фойдаланади. *Шамол* сўзи орқали баён этадиган бадиий фикрига ўқувчини тайёрлаш учун *ел* ва унинг товушдошлари бўлган *елвагай, елдирим, елдим* сўзларидан фойдаланади. Айниқса, уларнинг биринчи мисрада *йўллар* сўзи бадиий ва аллитератив жиҳатдан уюшиши шеърнинг илк мисраларидаёқ юксак бадиий гўзалликка эришишини таъминлаган. *Елдирим, ел* ва *елдим* сўзлари сирасида *елдирим* сўзи фонетик ва деривацион жиҳатдан ўзаро мувофиқликка эга. *Ел* сўзи асосида ясалган *елдирим* сўзи ўзбек тилида ел оти эмас, балки ёғин отлари сирасидан ўрин эгаллайди [1:12]. Сўзга “Ўзбек тилининг изоҳли луғати” да қуйидагича тавсиф берилган:

**ЕЛДИРИМ** *1* кт. Яшин, чақмоқ. *Зиёдилла ўрин-кўрпасини шошиб йиғиштираркан, мияси елдирим тезлигида ишлаб, ҳар хил мулоҳазаларга борди*. Ҳ.Ғуллом, Машъал [2:7]. Сўз кам қўланишга эга бўлиб, асосан, шеъринг матнларда учрайди. Масалан, Абдулла Ориповнинг шеъринг тўпламида бу сўз 3 мартагина қўлланган.

*Елвагай* сўзи бир қарашда *ел* сўзининг ҳосиласидек ва унга семантик жиҳатдан жинсдош сўздек тасаввур уйғотади. Бироқ у равиш туркумига оид бўлиб, “Ўзбек тилининг изоҳли луғати” да қуйидагича тавсифланади:

**ЕЛВАГАЙ** *рвш* *Енгли кийимларни ростмана киймай, ўра-май, елкага ёки бошга ташлаган ҳолда (масалан, пальто, тўн). Чопо-нини елкасига елвагай ташлаб, тоқчада тикка турган кўзгуга би-ринчи марта қаради*. А.Мухтор, Опа-сингиллар [2:6]. Бу сўзнинг ҳам этимологик жиҳатдан *ел* сўзига алоқадорлиги тадқиқотчилар томонидан айтилганлигига далил топа олмадик.

Демак, маълум бўладиги, *ел, елвагай, елдирим* сўзлари гене-тик боғлиқликка эга бўлишса-да, шоир уларнинг оҳангдошлигини биринчи ўринга қўйиб, шаклларининг мослигига таянади ва мисра-лардаги аллитерация тасвирий воситасидан унумли фойдаланади. Бу эса ўқувчининг ҳиссиётларига таъсир кучини ошириш, бадиий яхлитликка фонетик уйғунлик асосида эришишга интилиш маҳсу-лидир.

Кейинги мисраларда *елга эсмоқ* сўзини *сен* олмоши билан гап тарзида олиниб, уларнинг анафорик қўлланилиши юқоридаги *ел* сўз-ларининг бадиий таъсир кучини оширишга хизмат қилган: *шамол таъсирида сийм танда атлас ҳилпирайди, ёрнинг жамоли очилади, чечаклар атрини таратади* ва бу билан ошиқни сармаст қилади.

Табиат оламида шамоллар турли. Оддий сабодан то қуюн, тўфон ва цунамиларгача. Шоир бунда *шамоллар* сўзшакли билан ҳо-дисани даражаланишга қўяди. Уларнинг куч-қудрати кишига қувонч ҳам келтириши мумкин:

*Шамоллар эсгандир ушбу дунёда,*

*Шамоллар гоҳ қуюн, гоҳида довул.*

*Улар гоҳ ошкора, гоҳо рўёда*

*Қанча бўстонларни совурган буткул,*

*Лекин сен бўлмагин боғлар заволи,*

*О, юртим шамоли, юртим шамоли.*

*Қуюн, довул* сўзлари *совурмоқ* феъли билан синтагматик му-носабатга киришган. Улар *бўстон* сўзи билан контекстуал зидла-нишда. Қуюн ва довулнинг тажовузкорлик белгиси *бўстон*

сўзи за-миридаги “гуллаб-яшнаган замин” белгиси билан “чиқиша олмай-ди”. Шоир бунда ана шу зид семаларга таяниб, ундаги мўътадил белгили “шамол”ни улўғлайди ва унга ўтиниб мурожаат қилади: *Ле-кин сен бўлмагин боғлар заволи, О, юртим шамоли, юртим шамо-ли. Завол сўзи билан шамол сўзи орасида мутаносиблик бўлмасли-гини истайди. Албатта, бу бадий тафаккур, лирик қаҳрамоннинг ички кечинмалари маҳсули. Кейинги бандларда шоирнинг умидлари яна кучаяди, янги-янги тасвир воситаларига куч беради: Эсгин, эй, боғларнинг жамоли кулсин, Мовий нафас билан тўлсин этаклар. Учқур қўшиқларга бу олам тўлсин, Шаънингга шоирлар айтсин этаклар. Эсгин, Ватанининг таралсин боли, О, юртим шамоли, юртим шамоли. Некбин шоир шамол лексемасини завол сўзи билан эмас, балки боғларнинг жамоли, мовий нафас, учқур қўшиқлар, бол, таралмоқ каби латиф ва “ижобий семали” сўз ва бирикмалар билан таносуб қилишга интилади. Уларни шамол сўзининг контекстуал қуршови сифатида тақдим қилади.*

Албатта, шамол бутун табиатнинг камолини ва жамолини таъминлаши мумкин. Бу шамолнинг даражасига боғлиқ. Шоир ша-молни тириклик манбаидан бири сифатида қарайди. Шоир сўзнинг зоҳирий когнитив қатламида ана шу бадий сифатни кўради.

Шоир ҳақиқатан ҳам шундай демоқчими? Шоир қўллаган *шамол* сўзини рамз сифатида тушунсак-чи? Манзара бутунлай бош-қача тус олади. *Шамол* сўзининг ботиний қатламида “муносабат” концептига хос билим заҳираси ётади. Юрт шамоли юртнинг фар-зандларига муносабати – меҳри ёки қаҳри. Ана шу ботиний семема бошдан оёқ шеърни қамраб олган. Ҳар бир сўз ёки бирикма у ёки бу тарзда меҳр ва қаҳр тушунчалари билан боғланади. Инсон эса ҳамisha меҳрга интилади. Меҳр сари яшиндай талпинмаган инсонни топиш қийин. Шоир ўз ватанини ана шундай меҳр еллари эсан гўзал водий сифатида кўради. Унда шу меҳр ўлароқ тана сийм, унда атласлар товланади, кўзингга ҳар бир нарса нурафшон кўринади:

*Йўлларда елдим мисоли елдим,*

*Еллар водийсига бошлади ҳавас.*

*Елвагай Ҳисорнинг бағрига келдим,*

*Сен эсдинг – таралди сийм танда атлас,*

*Сен эсдинг – очилди ёрнинг жамоли,*

*О, юртим шамоли, юртим шамоли.*

Меҳрдан маҳрумлик кишини эзиб ташлайди. Кейинги банд-да шоир *шамол* сўзи билан “меҳрсизлик” маъносини беришга жазм қилади. Бандда қўлланган *шамол* сўзи *инсон* сўзи маъносини берув-чи метонимик асосли ҳосила маънони ифодалаган. Бу билан шоир кишилардан кўрган меҳрсизликларини баён этади. Турфа хил на-фасдан гоҳ қайғу, гоҳ шодлик унади:

*Қанча шамолларга юзимни бурдим,*

*Улардан эдилар турфа хил нафас.*

*Уларда гоҳ қайғу, гоҳ шодлик кўрдим,*

*Тўхтамай ўтдилар бари ҳам бирпас.*

*Фақат қайғулардан сен ўзинг холи,*

*О, юртим шамоли, юртим шамоли.*

Кейинги банддаги *қуюн, довул* сўзлари зоҳиран *шамол* сўзи-нинг градуонимлари бўлгани каби ботинан ҳам қаҳрнинг турли да-ражаларини ифодалайди. Бу қаҳр гоҳ ошкора, гоҳ пинҳон

намоён бўлади. Инсон қарашларига, идеалларига таъсир қилади, бу инсо-ният билан ҳамқадам, меҳр билан тенгдош:

*Шамоллар эсгандир ушбу дунёда,  
Шамоллар гоҳ қуюн, гоҳида довул.  
Улар гоҳ ошкора, гоҳо рўёда  
Қанча бўстонларни совурган буткул,  
Лекин сен бўлмагин боғлар заволи,  
О, юртим **шамоли**, юртим **шамоли**.*

Меҳрга зор, қаҳрдан безор инсон қалби тош қотиши мумкин. Шоир юртни ана шу меҳрсизликдан бенасиб бўлмаслигини, унда ҳамиша меҳр шамоли эсишини тилайди.

Хулоса сифатида айтиш мумкинки, ел-ёғин отлари сирасида марказий ўринлардан бирини эгаллайдиган *шамол* сўзи ботиний ва зоҳирий концептуал характерга эга бўлиб, унинг рамзий-мажозий маънолари бадий матнда ўзига хос қуршов сўзларини талаб қила-ди, бу қуршов сўзлари ҳам зоҳирий маънога эга бўлиш билан бирга, бир вақтнинг ўзида ботиний рамзий маъно касб этади.

#### **Адабиётлар**

1. Ваққосова Д.В. Ўзбек тилидаги анемонимларнинг семантик таҳлили: Филол. фан. номз....дис. автореф. –Тошкент, 2005. –22 б.
2. Ўзбек тилининг изоҳли луғати. Беш жилдли. –Тошкент: Ўзбекистон миллий энциклопедияси Давлат илмий нашриёти. 2-жилд, 2006. –672 б.

#### **РЕЗЮМЕ**

Мақолада ел-ёғин отлари сирасидаги айрим сўзларнинг нутқдаги бадий-эстетик вазифалари билан боғлиқ хусусиятлар таҳлилга тортилади.

#### **РЕЗЮМЕ**

В данной статье рассматриваются особенности слов семантического поля атмосферных осадков и ветров относительно их художественно-эстетических функций.

#### **SUMMARY**

In given features are considered of words of a semantic field of an atmospheric precipitation and winds concerning their art - aesthetic functions.

#### **ҲАМЗАНИНГ ТИЛДАН ФОЙДАЛАНИШ МАҲОРАТИ**

**Жумаева С., Кенжаев Т. (ҚарДУ)**

**Таянч тушунчалар:** драматургия, драматик асарлар, комедия, халқ жонли тили, образ, персонажлар тили, ибора.

Ҳамзанинг драматик асарларида, айниқса “Майсаранинг иши” комедиясида халқ эртаклари сюжетини ижодий қайта ишлаш йўли билан фаҳм-фаросатли, оқила, узоқни кўра оладиган, тадбиркор ўзбек аёллари ва ўзбек халқининг афандинамо образлари яра-тилган. Санъаткор халқ ҳажвиясининг кулги, киноя, пичинг йўлла-ридан фойдаланиб, персонажларнинг жонли нутқини образли халқ тили ёрдамида беради, уларнинг индивидуал хусусиятларини бўрт-тириб кўрсатади.

Атоқли ёзувчи А.Қаҳҳор Ҳамзанинг халқ жонли тилидан фойдаланиш маҳоратига жуда тўғри баҳо берган эди. Адиб шундай ёзади: “Ҳамза асарларининг халққа бу қадар яқин ва суюкли бўлишига асосий сабаб, унинг замон билан ҳамнафас ва халқ дилининг таржимони бўлганлигидир. Шу сабаб унинг тилини халққа ниҳоятда яқин қилди. Ҳамзагача ва Ҳамза даврида ҳам ҳеч бир ёзувчининг тили Ҳамза тилидек жонли ва ранг-баранг халқ тилига яқин бўлган эмас” [1:138-139].

Дарҳақиқат, Ҳамза халқимиз тил бойлигидан унумли фойда-ланган ҳолда ғоявий-бадий юксак асарлар ярата олди. Халқ оғзаки ижоди “жонли ва ранг-баранг халқ тили”нинг бой манбаи ҳисобланади. “Халқ оғзаки ижодининг зўр билимдони бўлган Ҳамза ўз асарларида халқ иборалари, мақоллари ва воситаларидан унумли фойда-ланган” истеъдодли ёзувчидир [1:148]. Халқ эртаклари, афсона, ривоят ва бошқа жанрлардан ижодий озиқланиш Ҳамза ижодининг халқчиллигини таъминлашга замин яратди, асарларининг бадий кучини, лексик бойлигини оширишга хизмат қилди.

Маълумки, бадий адабиётнинг асосий хусусиятларидан би-ри асарнинг кенг халқ оmmasига тушунарли, содда, пишиқ ва равон услубда яратилиши, халқ тилининг ранг-баранг бойликларини ўзида ифода этишидир. Ҳамза асарларининг тили том маъноси билан халққа яқиндир. У ўзининг бутун ижодий фаолияти давомида халқ-қимизнинг бой, жонли сўзлашув тилидан, фольклор материаллари-ридан ижодий фойдаланиб, улардан ажойиб дурдоналарни териб олгани ҳолда, халқимиз ҳаётини ҳар томонлама, чуқур ва тўла очиб беришга интилди. Ҳамза асарлари тилини ўрганиш унинг ижодий фаолиятига халқ оғзаки ижодининг таъсирини ўрганиш масаласи билан бевосита боғлиқдир. Ҳамза образларнинг фақат индивидуал хусусиятларинигина ифода этиш билан кифояланмай, билки шу образларнинг ҳар бирида ўша характер учун хос бўлган хусусиятларни ҳам кўрсатиб берди. Бу хусусиятлар улар нутқида кўзга яққол ташланади. Масалан, Майсара характеридаги меҳнаткаш халқ вакилига хос софдиллик, тўғри сўзлик, дўстга меҳрибон, душманга шаф-қатсиз бўлиш каби хусусиятлар унинг бутун нутқида намоён бўлган. “Мулладўст характеридаги чапани кишиларга хос хусусиятлар, ла-тифалардаги Афанди образига хос ўхшашликлар унинг тилидаги қо-чириқ, пичинг, аския, халқ мақоллари ва ибораларини кўплаб ишла-тишида очиқ кўринади” [3:78].

Ҳатто салбий образларнинг маиший тубанлиги, калтафаҳм, худбин, жоҳил шахслар эканликлари улар нутқи орқали ҳам очиб берилган. Бу ўринда қози билан Майсара ўртасида бўлган суҳбатни эслаш кифоя. Мулладўст характеридаги эксплуататорлар синфи ва-киллари ҳажв қилиш, ҳозиржавоблик, ўз душманларини ҳар қан-дай қийин шароитда ҳам енгиб чиқиш каби хусусиятлар нутқида ҳам ўзининг ёрқин, аниқ ифодасини топган. Айниқса бу ҳол Чўпон ва Ойхон ўртасидаги пок севги, садоқат билан йўғрилган, чуқур ли-ризм билан суғорилган сўзларда яққол кўринади. Қозининг тилида буйруқ, дўқ, қўполлик, меҳнаткаш халқ вакиллари назар-писанд қилмаслик, ўз мақсади йўлида муғомбирлик билан мулойим кишига ўхшаб ҳаракатланиш каби унинг характерига маслаб берилган ба-дий воситаларни кўрсак, аълам Мулларўзи тилида эса ҳийлагар-лик, кишилар кўзига тўғри, ростгўй бўлиб кўриниш, лекин ўз ман-фаати йўлида ҳеч бир хиёнатдан тоймаслик, ҳатто ўғирликни ҳам эп кўриш каби хусусиятлар тўла ифода этилганлигини кўрамыз.

Драматург қаҳрамонларнинг ички ва ташқи қиёфаларини ифода этишда ҳам, уларнинг характерларини очиб беришда ҳам ҳар бир персонаж учун хос нутқни яратиб берган. Муаллиф персонаж-лар тилини шундай сайқаллайдики, уларнинг нутқида биронта ор-тиқча сўз, иборалар

учрамайди. Ҳар бир сўз, ҳар бир ибора асар мазмунини, унда илгари сурилган ғояни очиш учун маълум даражада хизмат қилади. Драматургнинг маҳорати ҳам ана шундадир.

Ҳамза ҳар бир сўзни ўзи ифода этмоқчи бўлган фикрга мос-лаб, таъсирчан, ўринли қилиб бериб боради. Буни биз айниқса Мул-ладўст, Майсара тилида яққол кўрамиз. Асар қаҳрамонларининг ти-ли уларнинг характерларини очиб беришда асосий воситалардан би-ри бўлиб хизмат қилган: “Мунча қуруқ, Дўстмат (ўзини кўрсатиб). Танганг йўқ, ўйланишга бир чақанг, турма жаҳонни тор қилиб, бўл охират сари даканг”.

*Олма анорингга балли,*

*Сабру қарорингга балли.*

*От тепган иқболинг билан,*

*Номард корингга балли.*

Шу даргоҳга келганимда иккам ўттиз йил бўпти-ю, туну кун ишим мулозимлик, уй супириш, отхона тозалаш, ош пишириш, бало қилиш, баттар қилишдан бошқа бирор мартабага минмабман-а! Сал бўлмадимми, икки қўлим бир очиқ мозордаги худонинг ғазабига уч-раган қарздорнинг ёқасида-ю, шилқ-шилқ кўча чангитганим чан-гитган... Билмайман, мучалим тўнғиз бўлиб, сафар ойининг ўн бири-да туғилибманми? [4:61].

Келтирилган матнда Ҳамза Мулладўстнинг шу сўзлари билан унинг турмуши, онги, психологиясини аниқ очиб бера олган. Образ-нинг халқ қизиқчиларига хос юмористик нутқидан унинг ҳаёт таж-рибаси, ахлоқи, билими ва меҳнаткаш синф вакили эканлиги ҳам сезилиб туради.

Ҳамза шеърларида халқ қўшиқларига хос услубни кенг қўл-лаган бўлса, саҳна асарларида жонли сўзлашув тилидаги халқ нут-қиға хос элементларни ишлатади. У халқ тилидаги ўхшатишлар, сифатлашлардан усталик билан фойдаланади. Зотан, бу драматург-нинг чуқур изланиши, халқ ҳаётини кенг, атрофлича кузатиши, ҳаётдан олган таассуротларини бадий умумлаштириб ҳаққоний ёрита олишининг натижасидир. Комедияда айрим персонажлар тили шундай содда ишланганки, ҳатто драматург шеваларга хос сўзлар-дан ҳам моҳирлик билан фойдалана олган. Масалан, персонажлар тилида “димлатган экан”, “оғнан-боғнан”, “бўб” каби сўзларни, шу-нингдек, “Қўрқоққа кўланкаси асроил”, “Бермаснинг оши пишмас”, “Эр йигитнинг бош солгани ўлганидир”, “Ичдан бузилмай, қўшин енгилмас”, “Чет юртнинг шоҳи бўлгунча, ўз юртининг гадоси бўл”, “Сўйган кўзга султон кўринмас” сингари қатор халқ мақол-ларини учратамиз. Ҳамза халқ мақолларини айнан бериш билан бирга, ўрни билан уларни ўзгартириб, ўз мақсадига мувофиқлаш-тириб ифода этишини ҳам кўрамиз.

Комедияда “Бебахтнинг ошига пашша ҳам, кана ҳам, сўна ҳам, қолаверса, мана шунақа асроил ҳам, мункар-накир ҳам туша-веради”; “Мен нима ғамда-ю, бу эчки дардида”; “Қўй, мол кетса кетсин, бош соғ бўлса, топармиз”; “Шер йигитни одам ўлдирмас, номус ўлдирур” каби тил бирликлари, шунингдек, халқ тилидаги “Камбағалнинг оғзи ошга етганда, бурни қонайди”, “Эчкига жон қайғуси, қассобга ёғ қайғуси”, “Бош эсон бўлса, дўппи топилар”, “Йигит кишига номус ўлимдан қаттиқ” каби мақоллар кенг қўл-ланилган.

Англашиладики, мана шундай ўзгаришлар билан халқ мақол, иборалари персонажлар нуқига сингдириб юборилади, баъзан улар-нинг айримларигина ўзгарган ҳолда қўлланади: “Менга уятдан ўлим ортиқдир” (“Уят – ўлимдан қаттиқ”), “Эр йигитни бош солгани ўл-ганидир” (“Эр йигитнинг уялгани – ўлгани”) каби. Баъзи ўринларда драматург халқ мақолларини персонажлар тилига тамоман сингди-риб юбориши натижасида янги мақоллар ҳам яратган: “Кичик душ-маннинг ҳам ортидан из қувмоқ ақллилар ишидир”. Комедияда иш-латилган мақоллар қаҳрамонларнинг характерини, дунёқарашини, ўзаро муносабатини очиб беришда муҳим роль ўйнаган.

Драматург халқ ибораларидан ҳам моҳирлик билан фойда-ланган: “Мурод-мақсадимизга тўрт кўз тугал йўл олмоқ”, “Соғ бо-риб, омон қайтсин”, “Ишқал қушод”, “Бир оёғи гўрда, бириси тўрда бўлиб қолибди-ку”, “Ихлосим ачитма гўжадек қайтди”, “Худойим... иқболларингизни сартарошнинг қайроғидек силлиқ, чаққон қилиб қўйибди”, “Қўйинг, ўша қози домлангизга ҳам отган ошиқнинг ҳаммаси пуккасига тушади” каби. Қўлланган халқ иборалари асар тилининг янада равон, содда, бадиий чиқишини таъминлай олган.

Ҳамза Ҳақимзоданинг халқ тили бойликларидан усталик би-лан фойдаланиши, ундан ижодий озиқланишининг яна бир далили сифатида ўзбек халқ оғзаки ижодида, айниқса, дoston, эртақларда кўп учрайдиган қофияли проза (сажъ) усули орқали персонажлар-нинг фикрларини баён этишини кўрсатиш мумкин. Бу асар қаҳра-монлари тилига гўзаллик, ўйноқилик, ихчамлик ва эмоционал куч бахш эта олган. Масалан, Майсара айтади: “Ойхон, Ойхон! Йиғ-лабсиз шекилли? Карнайхон, сурнайхон, эркахон, серкахон, кулиб-кулиб қўйинг, ўргилсин-а чўргилсин, хамир кўпти тўргулсин... Айланай, айланай, мововамиз қайнапти, қизи сақич чайнапти, Чўпон билан Ойхонлар йиғлаб-йиғлаб ўйнапти” в.б.

Фикрни қофияли проза йўли билан баён этишни халқ оғзаки ижодида, айниқса дoston ва эртақларда жуда кўплаб учратиш мумкин. Халқ эртақларида характерлар портретини беришда сажъдан жуда кўп фойдаланилган. “Бўйи толма, икки юзи олма, оғзи ангишвонадек, оҳу кўз, ширин сўз” каби. Ҳамза ўз ижодиётида халқ оғзаки ижодидаги ана шу услубдан “Майсаранинг иши” комеди-ясида кенг фойдаланган. Асарда “Мулладўст томонидан хотинларни таърифлаш халқ эртақ, дostonларидаги хотин-қизлар портретини чизиш услубида берилган” [5:144]. Чунончи, Мулладўст гўзал хо-тин-қизларни: “... паричеҳра-ю, боғи гуландом, юзи тўлин ой, зулфи паришон, қошлари камон, кўзлари бодом, тиллари асал, лаблари шакар, бўйлари раъно, ўзлари доно...”, деб таърифласа, халқ дoston-ларида: “ясанган ҳурдай, тишлари дурдай, лаблари қирмиздай, оғиз-лари ўймоқдай, лаблари қаймоқдай, икки юзи ойдай, жарлон қарчи-ғай – учадиган қушдай, муҳрланган қоғоздай ялт-юлт этиб ўти-рипти”, деб таърифлайди.

Дostonлардаги гўзал хотин-қизларни шундай таърифлаш усулидан Ҳамза, албатта, ижодий фойдаланган. У Мулладўст тили-дан юқоридагига қарама-қарши: “... кўзи шишган, тиши тушган, бет-лари шафтоли қоқидек тиришган, қабристонга қараб лаҳад учун ки-ришган, оғзи гўрдек, бурни қувурдеккина, бели камалак, юзи сума-лаккина бир бедаво... [6:61-62], дея хотин портретини чизар экан, яна халқ оғзаки ижоди асарларидаги салбий типлар портретини яратиш усулига мурожаат этганини кўраимиз.

Ҳамза асарларини ўқир эканмиз, унинг ижодида умумхалқ сўзлашув тилига оид гўзалликлар билан бирга, адиб тилидаги ўзига хослик, индивидуалликни, унинг мавжуд умумхалқ тили бойлиги-дан маълум сўз, ибораларни танлаб олишида ҳам кўраимиз. М.Ҳақимов умумхалқ тилининг бойлиги ва ундан ёзувчиларнинг фойдаланиш маҳорати ҳақида тўхталиб: “У ҳамма томонга тўлқин-ланиб, парво қилмай, тошиб, ёйилиб кетган, биз ёзувчиларнинг иши – ана шу тўлқинларнинг бир қисмини ўз ўзанимизга, ўз тегирмони-мизга йўналтиришдан иборатдир” [7:60], деган эди.

Ҳақиқатан ҳам Ҳамза “ҳамма томонга тўлқинланиб, тошиб, ёйилиб кетган” умумхалқ тили бойлигидан уста санъаткор сифатида фойдаланиб, ўз асарларида бадиий ифоданинг таъсирчан ва образли бўлишига эришди ҳамда ўзбек адабий тилининг бойиши учун катта ҳисса қўшди.

Драматургнинг “Майсаранинг иши”дан бошқа қатор асарла-рида ҳам халқ оғзаки ижоди сезиларли из қолдирган. Асарлари ком-позициясини ишлашда (“Тўхматчилар жазоси”), характерлар яра-тишда (“Бурунги сайловлар”даги Холмат образи в.б.), образлар нут-қини ишлашда фольклордан ижодий фойдаланганлигини кўраимиз. Халқ иборалари ва мақоллари Ҳамза образларининг тўлақонли, реал ва бадиий пишиқ чиқишида катта роль ўйнаган. Демак, Ҳамзанинг халқ ижодига қизиқиши, халқ таъбир, ибора ва мақолларидан ўрин-ли фойдаланиши унинг



асарларига жозоба бахш этган. Меҳнаткаш халқнинг ҳис-туйғуларини, интилишларини тўла ва ёрқин ифода этишга интилиш Ҳамзани ҳозиржавоб шоир ва драматург даража-сига кўтарди.

Ҳамза халқ ҳаётидаги муҳим масалаларни тобора чуқурроқ тушуна бошлаши натижасида унинг ижодида янгидан янги мавзулар вужудга кела бошлади. Мазлума ўзбек хотин-қизларининг аянчли ҳаётини тасвирлаш шоирнинг бу даврда яратган поэтик асарларининг марказий масалаларидандир. Унинг хотин-қизлар ҳаётини ифодаловчи қатор қўшиқлари ўзининг тематикаси ва бадий хусусияти жиҳатидан халқ қўшиқларига ҳамоҳангдир. Шоир ўзбек хотин-қизларининг оғир ҳаёти ва уларнинг озод, фаровон турмушга бўлган интилишларини акс эттирар экан, эски ҳаёт занжирлари, диний хурофот, чирик феодал урф-одатларини четлаб ўта олмайди, уларга қарши аёвсиз кураш олиб боради. Натижада ўзининг ғоявий йўналиши, мазмуни ва шеър тузилиши жиҳатидан халқ бахшилари-нинг “Эшонлар” термаларига жуда ҳам яқин турувчи “Пири комил”, “Эшонлар”, “Бир эшон ҳазратлари айтар экан” асарларини яратди.

Улуғ санъаткорлар каби Ҳамза ҳам халқ оғзаки бадий ижо-диётини севди ва унга катта эътибор берди. У меҳнаткаш халқ тари-хи, психологияси, орзу-умиди ва интилишларини ўзида тараннум этган фольклор асарларидан ижодий фойдаланди, озуқланди, натижада адиб асарларининг халқчиллиги ошди. Шоир самимий, тиниқ овоз билан куйлади. Халқ тилидан тўғри ва ижодий озиқланиш шо-ир асарларига соддалик ва ранг-баранглик бахш этди.

### **Адабиётлар**

1. Қаҳҳор Абдулла. Ҳақ сўзнинг кучи // Асарлар, 5 жилдли. –Тошкент: Адабиёт ва санъат нашриёти. 5-жилд, 1989. –154 б.
2. Жалолов Ғ. Ўзбек халқ эртаклари поэтикаси. –Тошкент: Фан, 1976. –278 б.
3. Абдусаматов Ҳ. Драматургия ва замон. –Тошкент: Фан, 1987. –184 б.
4. Ҳамза Ҳакимзода Ниёзий. Танланган асарлар. –Тошкент: Адабиёт ва санъат нашриёти, 1987. –280 б.
5. Асқаров С. Майсаранинг иши комедиясида фольклор анъаналари // Ўз-бек халқ ижоди. – Тошкент: Фан, 1987. –190 б.
6. Ҳамза Ҳакимзода Ниёзий. Танланган асарлар. –Тошкент: Адабиёт ва санъат нашриёти, 1979. –271 б.
7. Ҳакимов М. Ёзувчи ва халқ тили. –Тошкент: Фан, 1981. –200 б.

### **РЕЗЮМЕ**

Мақолада Ҳамзанинг тилдан фойдаланиш маҳорати ҳақида сўз юритилади. Ҳамза ўз ижоди давомида халқ иборалари, мақоллари ва жон-ли сўзлашув тилидан унумли фойдаланган. Зеро, Ҳамза асарларининг тили халқ оммасига тушунарли, содда, пишиқ ва равон усулда баён этилган.

### **РЕЗЮМЕ**

Ҳамза в своем творчестве плодотворно пользуется народными изречениями, пословицами и живой разговорной речью. Поэтому язык про-изведений Ҳамзы понятен, доступен для народа он простой и ровный.

### **SUMMARY**

In this article is shown how Khamza used phrasological units, sayings and proverbs in his activities, That is why the language used by Khamza to understand is easy and more skillfull.

## МОЭМНИНГ “ЁМҒИР” ҲИКОЯСИ ТАЛҚИНИ

Қаҳарова И.С., Қаҳҳарова Г. (БухДУ)

**Таянч тушунчалар:** ҳикоя, образ, характер, қаҳрамон, моҳир тар-жимон, воқеалар ривож, саёҳатчилар, камчилик, гуноҳкор, руҳоний, фазилат.

Инглиз адаби Уильям Сомерсет Моэм (1874-1965) такрор-ланмас романлари – “Инсоний эҳтиросларнинг уқубатлари”, “Пи-шириқлар ва пиво”, “Ой ва чақа”, “Устара дами” орқали бизга яхши таниш. У жаҳон адабиётида реалистик ҳикояларнинг моҳир устаси сифатида ҳам шухрат қозонган. Ёзувчи ҳикояларида китобхонни инсон руҳиятининг мураккаб дунёсига олиб киради, ҳаётга янгича назар билан қарашга мажбур этади. С.Моэмнинг юздан ортиқ ҳико-яси орасида “Барг”, “Чандиқли киши”, “Ёмғир”, “Кал мексикалик”, “Қайсар”, “Малла” каби нодир намуналари талайгина. Моэм “Мисс Томпсон” ҳикоясини 1923 йилда ёзиб тугатади, бир неча йилдан сўнг ҳикоя номини “Ёмғир” деб ўзгартиради.

Муаллиф ўз ижоди тўғрисида шундай ёзади: “Ҳикояларимни бошдан охиригача бир чизиқда олиб боришга ҳаракат қилдим... Уларни кўп нуқта эмас, нуқта билан якунлашни хоҳладим”. Унинг ҳикоячи сифатидаги иқтидори инсон тақдирининг чиндан ҳам жум-боқлигини кўрсата олганида намоён бўлади. Аслида, ҳаёти ва саё-ҳатлари давомида Моэм бошига тушган савдолар, ғаройиб тасо-дифлар асарларининг қаҳрамонларида, воқеаларида ўз аксини топ-ган. Моэм ҳикояларида ҳам, бошқа асарларида ҳам ўзининг тўла реализмга асосланган бадий услуби софлигини, тилининг тоза-лигини сақлашга ҳаракат қилади. Сомерсет Моэм ҳикояга шундай таъриф беради: “Ҳикоя ўн минутдан бир соатгача вақт оралиғида ўқиладиган, таҳрирда ҳеч нарса қўшиб бўлмаганидек, ундан ҳеч нарсани ҳам ўзиб олиб ташлаб бўлмайдиган бадий бутунлик”. Унинг “Ёмғир” ҳикоясида “бадий бутунлик”ни тутиб турадиган асос нимада эканлигини тушунишга уриниб кўрамыз.

Тед Морган ёзганидек, XIX асрда ижодини бошлаб, XX аср-нинг иккинчи ярмида ҳам қалам тебратишни тўхтатмаган “ҳақиқий тарихий экспонат” – Сомерсет Моэмнинг асарлари тириклигидаёқ дунёнинг кўплаб тилларида чоп этилди. Худди шунингдек, унинг “Чандиқли киши” ҳикоялар тўплами инглиз тилидан тўғридан тўғри ўзбек тилига ёш моҳир таржимон Алишер Отабоев томонидан ўги-рилиб, 2006 йили китоб шаклда нашр қилинди. Шу билан бир қатор-да ёзувчининг “Ёмғир” ҳикояси илк бор ўзбек тилида “Жаҳон ада-биёти” журналининг 2012 йил 7-сонига чоп этилди. А.Отабоев то-монидан амалга оширилган ҳикоялар таржимаси муваффақиятли чиққан ва танқидчилар томонидан юқори баҳоланди. Ёзувчининг “Ёмғир” ҳикоялар тўплами ўзбек тилида 2014 йил китоб шаклда кенг китобхонлар томонидан илиқ кутиб олинди [1]. Мазкур мақолада биз ҳикоянинг умумий таснифи, воқеалар ривож, ҳикоядаги бади-ий образнинг яратилиши тўғрисида фикр юритамиз.

С.Моэм ҳар бир асар ва ҳикояларида асар географиясини кенгайтириб боради. Воқеалар бир жойдан иккинчи жойга, бир мам-лакатдан иккинчи мамлакатга, бир оролдан бошқа оролга кўчади. “Ёмғир” ҳикоясида ҳам воқеалар ривож шундай тарзда бошланади. Бир гуруҳ саёҳатчилар Самоа оролида тўхтайдилар. Кичкина елканли кема экипаж аъзоларидан бири қизамиқ билан касалланади, касал-лик тарқалиб кетмаслиги учун вақтинча ажратилиб қўйилади. Саё-ҳатчилар орасида Макфейллар ва Девидсонлар оиласи саёҳат даво-мида ўзларининг табақалари орасида

етарлича иноқ бўладилар. Аммо улар орасидаги бу яқинлик бошқа жамоа дидига қараганда анча нўноқ эди. Ҳақиқатдан ҳам ҳеч бир инсон доктор Макфейл ва мистер Девидсон каби турли хил характерга эга эмас. Доктор Мак-фейл жуда кенг савияли шифокор, у бошқаларни ўзига хос нозик фазилатларини уйғотишга қодир. Мистер Девидсон эса тиришқоқ, адолатли миссионер, у инсон зоти қилиши мумкин бўлган камчи-лик ва гуноҳлардан нафратини яширмайдиган инсон. Мистер Де-видсон бор кучи билан гуноҳ ишларга қарши курашиб, ўзига бўй-сундиради ва нима бўлишидан қатъий назар осий бандани “қут-қаради”.

Макфейллар ва Девидсонлар оиласи каби танг аҳволга тушиб қолган суюқоёқ Сэди Томпсон ҳам шу қароргоҳда жойлашади. Сэди ёш, жозибадор, аммо қўпол ва ахлоқи бузуқ. У тезда мистер Девид-соннинг жаҳлига дучор бўлади. Аввало у мағрурона, менсимай му-рожаат қилади ва мистер Девидсонни унинг ҳаётига аралаштиришга “ҳаққи” борлигига ишонқирамайди. Аммо мистер Девидсон унинг итоат қилмаслиги, унга қандай жазо муқаррар эканлигини сиёсий ёндашув орқали кўрсатиб беради. Сэди таслим бўлади ва ҳатто шайтоний ҳаётдан “адолат йўли”га сўзсиз рози бўлади. Қизиқ жо-йи шунда эдики, Томпсон хоним “тўғри йўл”га кирган, ўзини “ру-ҳан бағишлаган” бўлса ҳам, мистер Девидсон уни Сан-Францис-кога юбориб, ҳаёти давомида қилган гуноҳ ишлари учун уч йиллик қамоқ жазосини ўташига эришиши керак эди. Қандай йўл билан бўлмасин уни қамоқда азоб чекишини кўриш эди. Унинг учун тоза-ланиш, гуноҳлардан фориғ бўлиш қандай азоб бўлишидан қатъий назар бир поғона қутқаришга яқинлаштиради. Унинг ўта мураккаб илоҳий нуқтаи назари сўзларида ўз аксини топган, деди доктор Макфейлга, мисс Томпсоннинг шундай жазога тортилишга бўлган охирги баҳс мунозарага жавобан.

Бу аслиятда қуйидагича жаранглайди: “Ah, but don't you see? It's necessary. Do you think my heart doesn't bleed for her? I love her as I love my wife and sister. All the time that she is in prison I shall suffer all the pain that she suffers... You don't understand because you're blind. She's sinned, and she must suffer. I know what she'll endure. She'll be starved and tortured and humiliated. I want her to accept the punishment of man as a sacrifice to God. I want her to accept it joyfully. She has an opportunity which is offered to very few of us. God is very good and very merciful.” He continues: “I want to put in her heart the passionate desire to be punished so that at the end, even if I offered to let her go, she would refuse. I want her to feel that the bitter punishment of prison is the thank-offering that she places at the feet of our Blessed Lord, who gave his life for her” [2:44-45].

Матннинг ўзбек тилидаги таржимаси қуйидагича: “Наҳотки, тушунмасангиз! Бу, ахир, зарурат-ку. Сиз мени унга раҳми келмай-ди деб ўйлайсизми? Мен уни худди хотиним ёки синглимни яхши кўргандек яхши кўраман. У қамоқда қанча азоб чекса, мен ҳам бу ерда шунча азоб чекаман... Сиз тушунмайсиз, чунки сиз сўқирсиз. У гуноҳкор, демак азоб чекиши керак. Мен унинг қай қўйга туши-шини биламан. Уни оч қолдиришади, қийнашади, хўрлашади; ўзига одам қўли билан бериладиган жазоларни у очиқ чеҳра билан Худо йўлига қурбонлик деб қабул этишини истайман. У камдан кам бан-дасига насиб қиладиган имкониятга эга. Яратганнинг бағри кенг, марҳамати чексиз”. У давом этади: “Унинг қалбида жазоланишга шундай бир кучли хоҳиш уйғотайки, охир-оқибат ижозат берсам ҳам, жазосиз қолишдан ўзи бўйин товласин. Мен машаққатли қамоқ жазоси ўзи учун жон берган Исо Масих пойига қўядиган шукро-налик эҳсонини Сэди ҳис этишини истайман” [1:44-45].

Ҳеч қандай расмий илтимослар, кўз ёшлар мистер Девид-сонни Мисс Томпсон кетиши тўғрисидаги қарорини ўзгартира ол-мади. Сан-Францискога кетиш кунини яқинлашган сари, мистер Де-видсон ички эҳтиросга шунчалар берилган эдики, ўзини худди ру-ҳий касалликка дучор бўлган одамдай тутарди.

Ниҳоят, Сан-Францискога йўл оладиган кема Сиднейдан кел-ганда, соҳил бўйида кекирдагидан қулоғига кесилган Девидсон-нинг жасади топилди. Қотиллик устара билан қилинган бўлиб, бу асбоб унинг ўнг қўлида турарди. Ҳамма кўрсатмалар мистер Девид-сон ўзининг

ҳаётига ўзи нуқта қўйди деган хулосага келинди. Ши-фокор Макфейл аввал Девидсонни бундай қилишга нима мажбур этди деб тушунолмади. Сўнг Томпсон хонимнинг гап-сўзларидан англадики, ўша тунда мистер Девидсон шахвоний истакка ён бериб Сэди кўрган ҳамма эркаклардек ундан баҳраманд бўлган.

Агар биз мистер Девидсон “руҳоний” эканлигига назар таш-ласак, унинг ғайри табиий характерли инсон эканлигини англаймиз. Масалан, унинг Худога бўлган қарашлари. Бировнинг Худо билан муносабати унинг Худо ҳақида тасаввури орқали аниқланар экан, бу эса бизга жаноб Девидсоннинг Худога нисбатан аниқ қарашларини таҳлил қилиш учун кўрсатма бўла олади.

Мистер Девидсон Худога шак келтирган гуноҳлари учун ба-дал тўламагунча гуноҳи кечирилмайдиган терговчидек қарар эди. Шунинг учун гуноҳкор қилган хатоларини Худо кечири олишини мистер Девидсон ақлига сиғдиролмасди. У гуноҳкор гуноҳлари учун чин дилдан афсусланиб кечирим сўраса ҳам Худо уларни ҳеч қачон кечиришига ишонмайди. Унинг Худога бўлган нотўғри тал-қини шундай камчиликларни келтириб чиқарди. Охири Девидсон ҳалокатга учраганига ишонгандан сўнг, у ўз ҳаётидан бошқа йўл йўқлигини кўради.

С.Моэм қаҳрамонларининг нутқи, хатти-ҳаракати, ўй-фикр-лари уларнинг қанақа инсон эканлигини очиб беришга хизмат қил-ган. Шунингдек, ёзувчи ишлатган образ яратувчи услубий восита-лар инсон табиати тасвирининг янада аниқроқ бўлишига сабаб бўлган. Ёзувчи “Ёмғир” ҳикояси орқали турли хил характерли ин-сонларни ўз образи орқали тасвирлайди. Шундай образлардан бири Сэди Томпсон. У икки хил характерда намоён бўлади, бирида жўш-қин ҳаёт, бирида турғун, жонсиз характер. Аввало у қўпол, бемаза, ёқимсиз характердан кўнгилчан, қобил, йиғлоқи характерда намоён бўлади. Сўнг у юмшоқ образдан манфур, жирканч, қўпол образга айланади. Унинг иккинчи образдан учинчи образга ўтиш жараёни унинг олдинги ҳолатига ўтишини кўрсатган. Томпсоннинг турғун образида ҳеч қандай ўзгаришлар содир бўлмаган бўлса ҳам у улкан ўзгаришни бошидан кечирди ва ўзининг энг сўнги образида янги нафрат ва қўполликка эга бўлди. Буни доктор Макфейл Сэди Томп-сон билан бўлган истеҳзоли суҳбатида англаб етди: “No one could describe the scorn of her expression or the contemptuous hatred she put into her answer. ...Dr. Macphail gasped. He understood” [2:50].

Ўзбек тилида бу қўйидагича жаранглайди: “Унинг юзидаги истеҳзони ҳам, жавобидаги нафратни ҳам тасвирлашга тил ожиз эди. ...Доктор Макфейл чуқур тин олди. У ҳаммасини тушунди” [1:50]. Унинг охириги ўзгариши Сэди кўрган бошқа эркакларга ўх-шаб қолган Девидсон томонидан юз беради. Нафрат унинг охириги учинчи давридаги образига киради, у ҳатто олдинги либоси, грамафондаги мусиқа, хатти-ҳаракат, ўзини тутиш уни турғун характерда эмаслигини исботлайди.

С.Моэмнинг қаҳрамонлари ҳаётини бўлиб, ўзига хослиги би-лан ажралиб туради. “Инсон ягона мавзудир. У ҳақда бутун ҳаётинг давомида ёзсанг ҳам тасвир юзаки бўлиши мумкин” [3:104] - дейди ёзувчи. Моэм қаҳрамонларининг нутқи, хатти-ҳаракати, ўй-фикр-лари уларнинг қанақа инсон эканлигини очиб беришга хизмат қил-ган. Шунингдек, ёзувчи ишлатган образ яратувчи услубий восита-лар инсон табиати тасвирининг янада аниқроқ бўлишига сабаб бўл-ган. Улуғ адиб бутун ижодий салоҳиятини жаҳон адабиёти равна-қиға, шу орқали миллатнинг юксалиш йўлига бағишлади. Ишонч билан айтиш мумкинки, ёзувчининг асарлари янги авлодлар камо-лоти, маънавияти тараққиётида ўзига хос мактаб вазифасини ўтай-веради.

### **Адабиётлар**

1. Сомерсет Моэм. Ёмғир. –Тошкент, 2014.
2. Somerset Maugham. Stories. – М.: Радуга, 1985.
3. Selected Passages and Introductions of S.W.Maugham. N.Y. 1963.

4. Моэм Сомерсет. Дождь. - М.: Иностранная литература, 1961.

#### РЕЗЮМЕ

Мақолада Сомерсет Моэмнинг “Ёмғир” ҳикоясидаги характерлар, образнинг яратилиши, воқеалар ривожига ҳақида сўз юритилади.

#### РЕЗЮМЕ

В данной статье речь идет о рассказе Сомерсет Моэма “Дождь”, о героях, создании их образов и развитии.

#### SUMMARY

The ways of description of human's character, creation of the types, and development of events are given in the following article.

### ТАНҚИДИЙ РЕАЛИЗМДА БАЛЬЗАКОНА ЧИЗГИЛАР

Зоирова А., Шодиева Н. (ҚарДУ)

**Таянч тушунчалар:** танқидий реализм, бальзаконани чизгилар, ана-литик этюд, фалсафий этюд, ахлоқий этюд.

XIX аср француз адабиётидаги янги саҳифа – танқидий реал-измнинг асосчиси, 147 та асарни ўз ичига олган “Инсоният кеме-дияси”нинг муаллифи Оноре де Бальзак 1799 йил 20 май куни Франциянинг Тур шаҳрида суд чиновниги оиласида дунёга келган. Отасининг хоҳишига кўра ҳуқуқ коллежида таҳсил олган бўлғуси адиб, фалсафага кўнгил қўйганлиги ва адабиётга бўлган иштиёқи туфайли Сарбонна университетига қатнаган. Адабиётдан маъруза-лар тинглаган Оноре у ердаги адабиётшунос, файласуф олимлар билан суҳбатлар олиб боради ва ўша пайтлардаёқ келажаги айнан адабиёт билан боғлиқлигини англаб етади. Ўқиши тугагач, келажа-гини ҳуқуқ соҳаси билан боғлашни хоҳламаган бўлажак адиб Парижда қолиш учун отасидан икки йил муҳлат сўрайди. Унинг қизиқишларига қарши чиқмаган ота-она уни икки йилга Парижда қолдиришади. Бу давр мобайнида адиб Пьер Корнель ва Жан Расин ижодидан илҳомланиб, ўзи яшаган даврнинг тушкунлик, умидсиз-лик кайфияти акс этган “Кромвелл” шеърини трагедиясини яратади. Бироз вақт ўтиб эса ижод услубини назмдан насрга ўзгартиради. Аммо асарлари кетма-кет танқидга учрайвергач, секин-асталик билан давр услубига мослашиб, бирин-кетин саргузашт романчилик намуналари ҳисобланган асарлар ярата бошлайди ва Бакалавр Орас де сен-Обен тахаллуси остида қатор қисса ва новеллалар эълон қилади. Бироқ бу асарлар ҳам ёзувчининг номини адабиёт

оламида машхур қила олмади. Шундан сўнг у шу пайтгача ёзган барча асар-ларини ёзувчилик учун машқ деб санаб, кейинчалик “фақатгина ўз номим – Бальзак номи билан чиққан асарларимнигина ўзимники деб ҳисоблайман”, дея таъкидлайди ва илк бор “Сўнги шуан” асарига Оноре де Бальзак деб имзо чекади.

1829 йилга келиб, унинг “Шуанлар” номли биринчи романи ўз муаллифини адабиёт оламига олиб киради. А.Моруанинг фикри-ча, “адиб ижодидаги тақлидона яратилган асарлар унинг яқин кела-жақдаги яратилажак романлари учун манба вазифасини ўтаган”. “Фалсафий этюд” номи остида дурдона асарлари бўлмиш “Сағри тери тилсими” (1831), “Луи Ламембер” (1832), “Серафота” (1835), “Абсолют изланишлар” (1834) ни бирлаштиради. Шахсий ҳаётидаги муаммолар “Гобсек” (1830) ва “Ўттиз ёшли хоним” (1831) асарла-рини ўз ичига олган “Ахлоқий этюд” номидаги туркум асарла-рининг яратилиши учун замин бўлди. Қизғин кайфиятда ижодий режалар тузган адиб, яратилажак асарларига парижликлар ҳаёти-нинг ёрқин саҳналарини олиб кирди. Бунинг натижаси ўлароқ “Пол-ковник Шабер” (1832-1835), ўша давр провинциал турмуш тарзини “Турлик руҳоний” (1832), “Евгения Гранде” (1833), “Қишлоқ таби-би” (1833) асарлари мисолида ёритиб беради. Ўзи яшаган даврнинг иқтисодий ва ижтимоий тузумини эса “Симоньелик авлиё” асарида ёрқин ифодалайди.

“Горио ота” романи “Инсоният комедияси” жамланмаси учун энг муҳим босқич ҳисобланади. Роман “қўрқинчли қайғу”ни ўзида акс эттирган. Аммо айрим фикрларга кўра, у Парижнинг ахлоқий қиёфасини ёрқин акс эттириш учун янада тўлиқроқ ёритилиши ке-рак эди. Аммо асар Париж журналида пайдо бўлиши билан муваф-фақиятлар ёмғири остида қолди. Шундан сўнг адиб “Инсоният ко-медияси”нинг энг муҳим хусусияти ҳисобланмиш қайта яратилган образ услубидан фойдаланган ҳолда ижод қилди.

Бальзакнинг тасвир услуби “фуқаролик давридаги келишмов-чиликлар” деб аталади. Таъкидлаш жоизки, ушбу тасвирлар сариқ матбуот ва расмий газеталарга ёқмади, улар адибни масхаралаб чиқишди. Адиб матбуотнинг шу сингари масхара ва маломатлари хусусида Ганскаяга ёзган хатида шундай жавоб берган эди: “Мен Европада интеллектуал дунёни бошқаришни хоҳлайман. Бунинг учун яна икки йил сабр ва матонат билан ишлашим керак. Менинг қўлларимни боғлаб, адабиёт осмонида парвозимга ҳалал бераётган-ларга кимлигимни кўрсатиб қўяман. Охири йўқ тақиқлар ҳамда адолатсизликлар мени аллақачон ҳеч нарсадан тап тортмайдиган курашувчан кишига айлантириб қўйди”.

Яратган ижод маҳсуллари муваффақиятларидан илҳомланган адиб 1835 йилнинг бошидаёқ “Серафота” ҳамда “Водийдаги лилия” асарларини ёзишга киришади. Бу орада беҳисоб харажатлар ва қарз-лар оқибатида бир тийинсиз қолган Бальзак шиддат билан “Никоҳ шартномаси” асарини ҳам якунига етказиб қўяди.

1836 йилнинг июль ойида Бальзак оғир хасталиги сабаб Сашега жўнаб кетади. Аммо кучли оғриқларга қарамасдан, у бир неча кун ичида янги асари “Ушалмаган орзулар”нинг қирқ саҳи-фасини ёзиб қўяди, олти ой ўтиб эса, “Ахлоқий этюд”нинг сўнги қисми сифатида яратилган асарларини нашрдан чиқаради. Бу асар воқеалари тасвири хусусида Бальзакнинг ўзи шундай ёзади: “...асарда провинция ва Париж аҳлининг ахлоқий эврилишлари қи-ёслаш орқали ёритилади, сохта тасаввурлар эса айнан шу қиёслаш-даги хатоликлар натижасида юзага келади”. Бальзакнинг режасига кўра, “Ахлоқий этюд” йигирма беш мингдан кам бўлмаган бобдан иборат бўлиши, образлар сони мингтадан кам бўлмаслиги лозим эди. Ва айнан улар воситасида жамиятдаги аҳволни очиқ-ойдин тасвирлаш адибнинг бош мақсади эди.

Бальзакнинг баъзи ўринларда келтириб ўтган фикрларига кўра, шоҳ асарини ниҳоясига етказиши учун унга етти йил керак бўларди. Ва яна, бу шундай давр бўлиши керак эдики, унда адиб ўта фаол, ўта масъулиятли бўлиб, ўзи яратаётган “олам”да яшаши керак эди. Аммо ўлим ҳақ, шундай экан, адиб бир дам бўлсин ажалнинг кутилмаган ташрифини ёдидан чиқармас, унинг

муқаррарлиги тўғ-рисида Ганская хонимга ёзган мактубларида ҳам алоҳида таъкид-лаб ўтарди. Тиним билмас ёзувчи орадан ҳеч қанча вақт ўтмай, “Деҳқонлар” устида иш бошлайди. У бу асарида даврнинг оғриқли нуқтаси бўлмиш сиёсат оламига яна бир бор мурожаат қилади, яъни мулкчиликка қарши кураш саҳналарини акс эттиришни асарнинг бош мезони қилиб олади. Сабаби ушбу ҳолат, яъни сиёсатдаги ўйинлар ва адолатсизликлар даврнинг “сўқир” ёзувчилари назари-дан четда қолиб келаётган эди.

Шу йилнинг октябрь ойига келиб “Инсон комедияси”нинг биринчи нашри устида кетаётган тузатиш ишлари якунланади. XIX асрга оид бу жонли тарихнинг нашри адабиёт оламида ҳақиқатдан ҳам чинакам воқеа бўлган эди. “Биз ўқувчиларга Бальзак жанобла-рининг фалсафий ғоялар билан йўғрилган ушбу жамланмасини тақдим этмоқдамиз. Жамланма таркибидаги ҳар бир асар ўзига хос ва ҳар бирининг ўз яратилиш услуби, воқеалар ривожини ва муаммоси мавжуд, ҳар бирида фақат унинг ўзига тегишли фалсафий ғоялар илгари сурилган. Бу асар мутафаккирлар ва файласуфлар ўртасида, ўзининг бош ғояси – инсон муаммоси билан эътибор қозона олади” дея эътироф этган эди газета.

Бальзак “Инсоният комедияси”да романчиликнинг барча жанрларини қамраб олишга ҳаракат қилади, хусусан, фантастик ва фалсафий жанрда “Сағри тери тилсими” асарини, реалистик жанрда “Горио ота” асарини ва романтик жанрда “Водийдаги лилия” асарларини яратади. Г.Флобер ўзининг “Сентиментал тарбия”, “Бовари хоним” асарларини яратишда айнан “Водийдаги лилия” романидан андоза сифатида фойдаланган. Адибнинг “романнавислик даври” ва қайта жонланган образлари бошқа кўплаб ёзувчилар: Гид, Золя, Пруст, Жионоларга адабиётда ўз услубларини топишлари учун йўл очади.

Пьер Барбери “Инсоният комедияси” ҳақида шундай дейди: “Адиб анъанавий воситалардан фойдаланган ҳолда, асарни китоб-хонлар қалбидан жой оладиган даражада мукамал ва “тушунарли” бўлишини хоҳлаган эди”. Бальзакни ўз даврида “XIX аср Раблеси” дея эътироф этишган (“Июль озодлиги”ни ишончли тарзда ёритиб берганлиги туфайли). XIX аср эпопеяси, хусусан, Бальзак яратган эпопея намуналари шундай тасвирланган: энг аввало, унгача мав-жуд эпопеялардан ажралиб турадиган жиҳати, бу унинг насрда би-тилганлиги, қаҳрамонлар эса адибнинг атрофидагилар, яъни ўша давр одамлари, бундан ташқари образлар тасвири ортиқча безаклар, ҳашамдор чизгилардан ҳоли эканлиги, вульгар (қўпол) сўзлардан фойдаланганида эди. “Инсоният комедияси” нафақат “фуқаролик давлатидаги кураш”, балки ростмана кўзғолон эди. Бальзак “монар-хияси” зўравон капитализмдан ошкора нафратланган ва асарларида буни жуда ёрқин рангларда акс эттирган. Адиб фаолиятидаги янгидан янги режаларнинг дунёга келишига айнан шу нафрат сабаб бўлган бўлиши мумкин.

“Менга ғайритабиий хилқатлар ёқади, – деб ёзади Бальзак Ж.Сандга. – уларнинг орасида ёлғиз мен мавжудман, боз устига уларни ифодалашда ўзимда эҳтиёж сездим ва уларни кераксиз жой-ларда ҳечам қўлламадим. Айтишим керакки, сизлар эътибор бер-майдиган беадаб сўзлар мен учун доимо қизиқарли бўлган. Мен уларни кенгайтирдим, жонланттирдим ва улар ифодалаган бемаъни-ликларга ўзгартириш киритдим. Уларнинг беўхшов кўринишлари ўрнига маънодор чизгиларни қўлладим”.

Шу ўринда Э.Золя доимо илгари суриб келган бир фикрни келтириб ўтиш ўринлидир: “Замонавий француз эпоси Бальзак ва унинг ижодий топилмаси ҳисобланмиш “Инсон комедияси” асосида шаклланди”. Зеро, Бальзакнинг олийжаноб қалби халқ қалбининг аксидир. Шу сабабли ҳам, адибнинг машаққатли меҳнати маҳсули бўлмиш “Инсон комедияси” эпопеяси бугунги кунда ҳам ўз қадр-қимматини йўқотмаган ва адабиёт вакиллари учун ростмана маҳорат мактаби вазифасини ўтамоқда.

### Адабиётлар

1. Maurois André. Prométhée, ou la Vie de Balzac, Flammarion (nouvelle édition de l'ouvrage paru chez Hachette en 1965).

2. Gozlan Léon. Balzac chez lui. Souvenirs des Jardies, Michel Lévy, 1862.
3. Werdet Edmond Souvenirs de la vie littéraire, E. Dentu.
4. Sand George. Notice biographique. En tête du tome I er de “La Comédie humaine”. A.Houssiusc, 1853.
5. Холбеков М. Оноре де Бальзак ва унинг инсон комедияси // Жаҳон ада-биёти. Журн., 2009. -№ 1.

#### РЕЗЮМЕ

Мазкур мақола XIX аср француз танқидий реализм адабиётининг йирик вакили Оноре де Бальзак ҳаёти ва ижодига бағишланган. Унда ёзув-чининг оғир ҳаёт йўли, ижодий фаолияти ва ўз даврининг ахлоқий бузуқ-ликлари баёни тўғрисида фикр юритилган.

#### РЕЗЮМЕ

Данная статья посвящена жизни и творчеству крупного француз-ского представителя, направления критического реализма литературы XIX века Оноре де Бальзак. Здесь изображается тяжёлый жизненный путь пи-сателя, богатая творческая деятельность и его суждения о моральных не-дотатках того времени.

#### SUMMARY

The certain article is devoted to the life and works of notable writer Onore de Balzack, who is a great member of French critic realism in literature. The author’s hard life periodically literary works, and some ideas about moral depraved life of that time are dexribed in this article.

#### ПЕДАГОГИКА. ПСИХОЛОГИЯ

---

#### МАҲМУД ЗАМАХШАРИЙНИНГ АХЛОҚШУНОСЛИККА ОИД АСАРЛАРИ

Сулаймонова Н. (ТДПУ), Сулаймонова К. (ТДШИ)

**Таянч тушунчалар:** *илмий фаолият, илмий мерос, ахлоқшунослик, дидактик асар, ахлоқий қараш, ибратомуз ҳикоят, панд-насиҳат, ҳик-матли сўз, ҳаётий тажриба, инсоний фазилятлар, ижобий хислатлар, салбий иллатлар, тавсиф, тасниф, таъриф.*

Мамлакатимиз мустақиллигининг дастлабки йилларидан бошлаб буюк аждодларимиз томонидан яратилган бой маънавий ва маданий меросни тиклаш, уларни тадқиқ этиш ва кенг оммага тақ-дим этиш кабилар давлат сиёсати даражасига кўтарилган вазифалар сирасига кирди. “Ўзбекистон – буюк алломалар юрти”, деган ибора бежизга айтилмаган. Дарҳақиқат, бу сўзлар замирида улкан эътироф мужассам. Президентимиз Ислом Каримов таъкидлаганидек: “Алло-маларимизнинг бой илмий меросини ҳар томонлама чуқур ўрганиш ва тегишли хулосалар чиқариб, замонавий билимлар, бугунги ҳаёт талабларидан келиб чиқадиган тажрибалар билан бойитиш зарур. Ва бу улуғ меросни аввало ўзимиз учун, келажак авлодлар тарбияси учун беқиёс маънавий озиқ деб билмоғимиз даркор. Энг муҳими, қандай ўлмас мерос эгалари эканимизни ҳеч қачон унутмаслик, ана шу бойликни кўз қорачиғидай асраб-авайлаш, бир сўз билан айт-ганда, улуғ аждодларимизга муносиб ворислар бўлиш – шу сахо-ватли ва гўзал заминда яшаётган ҳар қайси инсон учун ҳам қарз, ҳам фарздир” [1:113-114].

Ортимиздан етишиб чиққан олиму уламолар, мутафаккиру алломалар барча замонларда дунё аҳлини ўзларининг ақл-заковат-лари, теран фикрлари, илмий кашфиётлари билан лол қолдирганлар. Улар қолдирган бой илмий мерос жаҳон маданиятига бебаҳо хазина бўлиб



қўшилган. Ёшларнинг баркамол шахс бўлиб вояга етишла-рида айнан мана шу мероснинг ўрни беқиёс. Алломаларимиз қол-дирган улкан маънавий мерос баркамол шахсни шарқона одоб-ахлоқ ва умумбашарий ғоялар руҳида камол топтиришда энг самарали воситалардан ҳисобланади.

Ватанимизнинг Хоразм воҳасидан етишиб чиққан аллома Маҳмуд Замахшарий ҳам ўз авлодларига бой илмий мерос қолдир-ган юртдошларимиздан биридир. Олим илмий меросининг ажрал-мас қисмини фалсафий-дидактик асарлар ташкил этади. Бу йўна-лишдаги асарларидан бири “Атвоқу-з-заҳаб фи-л-мавоиз ва-л-хутаб” (“Ваъз ва хутбаларда олтин шодалар”) асари ҳисобланади. Асардан ўрин олган мақолаларнинг ҳар бирида инсоннинг салбий ва ижобий хислатлари ҳақида ибратомуз ҳикматлар, фикр-мулоҳазалар, одоб-ахлоққа оид фойдали панд-насихатлар берилган. Уларнинг ҳар би-рида шахс камолотига дахлдор бўлган сатрларни учратиш мумкин. Айнан шу жиҳатлари билан асар нафақат ўз даврида маълум ва машҳур бўлган, балки бугунги кунда ҳам илмий-маънавий мерос сифатида ўз аҳамиятини йўқотмаган. Алломанинг бу каби асарла-рини ўрганиш ва илмий истеъмолга киритиш, улардан баркамол шахс тарбияси учун зарур хулосалар чиқариш бугунги куннинг долзарб вазифалари сирасига киради.

Замахшарий бу асарини Маккада яратган бўлиб, у дастлаб “ан-Насоиху-с-сиғар” (“Кичик насихатлар”) деб номланган. Асар сажъ усулида ёзилган юзта кичик мақоладан иборат. Унга шарҳ ёз-ган Мирзо Юсуфхон Аштиёнийнинг айтишича, “Замахшарий бу асарини Маккада Байтуллоҳни тавоф қилган вақтида ёзган. Чунончи Байтуллоҳни тавоф қилиб, ҳар бир айланганидан кейин бир мақола ёзган. Мақолани ёзиб яқунлагач, Байтуллоҳни яна айланган ва шу тариқа юз марта айланганидан сўнг “Атвоқу-з-заҳаб фи-л-мавоиз ва-л-хутаб” асарини ташкил этувчи юзта мақола ёзилган”.

“Атвоқу-з-заҳаб фи-л-мавоиз ва-л-хутаб” асарининг асосий қисми Замахшарийнинг тўрт бетлик муқаддимасидан сўнг бошла-нади. Асарда тарбиявий аҳамиятга эга бўлган ҳикматли сўзларни беришда муаллиф қуйидаги тартибни қўллаган. У асарни роппа-роса юзта мақолага бўлган, жумладан, “ал-Мақолату-л-ула” (“Би-ринчи мақола”), “ал-Мақолату-с-сания” (“Иккинчи мақола”), “ал-Мақолату-с-салиса” (“Учинчи мақола”), шу тарзда “ал-Мақолату-л-миа” (“Юзинчи мақола”) билан асар яқунланган. Ҳар бир мақола ос-тида муаллиф ўзи таъкидлаганидек, “олтинга тенг бўлган шода-лар”ни бериб борган.

Асар билан яқиндан танишар эканмиз, Замахшарийга мазкур асарни яратишда нафақат унинг тилшунослик, адабиётшунослик, фалсафа, тарих каби соҳалар бўйича тўплаган билимлари, балки ўзидан аввал яшаб ижод этган олимۇ файласуфларнинг қарашлари, фикр-мулоҳазалари билан яқиндан танишиб, улардан керакли хуло-салар чиқара билганлиги, қолаверса, бой ҳаётий тажрибаси ҳам яқиндан ёрдам берганининг шохиди бўламиз.

Асарда Замахшарий илгари сурган асосий ғоялардан бири-нинг мазмуни шуки, ёшлар билим олишга, ҳунар эгаллашга ҳаракат қилиши керак. Агар улар билимли, ҳунарли бўлса, ҳаёти давомида очлик, қашшоқлик, фақирлик билан юзма-юз келмайдилар.

Инсоннинг ҳақиқатгўйлик, одамийлик, меҳнатсеварлик, са-хийлик, меҳр-оқибат, ақлга таяниб иш тутиш каби фазилатлари уни жамиятда муносиб ўрин эгаллашига ёрдам берувчи бирламчи омил-лар саналади. Алломанинг фикрича, “кишининг дину диёнати ва илму маърифати қадрини оширса, унинг фақирлиги ва етимлиги буни тушира олмайди. Лекин кимда ким ёмон иллатлари ва нодон-лиги туфайли қадрини туширган бўлса, ҳеч вақт бойлик билан уни тиклай олмайди”.

“Атвоқу-з-заҳаб фи-л-мавоиз ва-л-хутаб” асарида келтирил-ган мақолаларнинг айримларида инсонда мавжуд яхши фазилатлар ва ёмон иллатларнинг аниқ таърифини учратиш мумкин. Масалан, ўн биринчи мақолада Замахшарий заковатли одам қандай хислат-ларга эга бўлиши кераклигини бирма-бир санаб ўтади: “Ҳушёр ва заковатли одам улдирки, унинг фикр доираси кенг, узоқни яқиндек кўра оладиган, ғафлат уйқусидан йироқ, ҳамиша фикри зикр билан уйғоқ, махфий ишоратдан ҳам ўзига хулоса чиқара оладиган, сўқир кўздан ҳам ёш оқиза оладиган бўлур”.

Йигирманчи мақолада эса аллома мардлик ва саховат етук ва комил шахсни доимо зийнатлантириб туради, деган фикрни илгари суради ва шундай дейди: “Мардлик шундай бир улуг хислатки, у Аллоҳнинг розилигини топишга василадир. Саховат шундай бир буюк сифатки, уни доимо мақтов бирла ёд этурлар. Номардлик шундай бир иллатки, унингдек хунук бир нарсани кўрмадим”.

Бундан ташқари асарнинг тўққизинчи мақоласида Замахша-рийнинг бахтли ва бахтсиз кишиларга берган таърифлари ҳам мав-жуд. Уларга кўра, “Энг бахтсиз одам бу мол-дунёсини сақлаб, эҳ-тиёт қилувчи, (мол-дунёси учун) обрў-эътибори тўкилишига рози бўлувчи, кадр-қиммати поймол этилса-да, бойлиги бут бўлишини истовчи кишидир. Энг бахтли одам хушсўхбат ва файзли бўлиб, обрўсини сақлаш учун бойлигини поймол қила оладиган, ўз омбор-чисига доимо бойлигидан эҳсон қилишни буюрадиган, хазиначисига доимо муҳтожларга ёрдам кўрсатишни амр қиладиган, ўз нафси ҳавоси жўш урганда, “жим бўл!”, деб босиб қўядиган, нафсонияти енгиллик қилганда, уни енгиб, тинчитиб, мақтов ва таҳсинга сазовор бўладиган кишидир”.

Лекин шу ерда бахтли одамга келтирилган таърифга яна бир омилни қўшиш жоиз. Бу ҳам бўлса, ҳақиқий бахтли одам – самимий дўсти бор инсон. У ҳар қандай вазиятда дўстига ишона ва таяна олади. Бунда асосийси, ҳақиқий дўстни танлай билиш, бундай нозик масалада адашмасликдир. “Атвоқу-з-заҳаб фи-л-мавоиз ва-л-хутаб” асарида келтирилган ўнинчи мақолада алломанинг бу борадаги қа-рашлари билан танишиш мумкин: “Бирор киши сенга нисбатан биродарона муносабатда собитқадам экан, сен ҳам унга нисбатан биродарлик риштасини маҳкам тутган ҳолда боравер. Айниқса, у ҳа-қиқатга ёндошадиган ва адолат учун ёру дўстлари билан кураша-диган бўлса, ундан ажрама. Лекин борди-ю унинг сўзларидан фақат ноҳақликка ёндошиш аломатлари сезилиб турса, у ҳолда ундай дўстлардан узоқлаш. Зеро ёмон улфат заҳри қотилдан ҳам ёмон-роқдир”. Аммо Замахшарийнинг фикрича, “дўстлик ва биродарлик-ка фақат саховат аҳлигина лойиқдир. Улар туфайли дардли диллар шифо топур”.

Алломанинг тарбиявий аҳамиятга эга дидактик асарлари си-расига “Навобиғу-л-калим” (“Нозик иборалар”) асари алоҳида ўрин тутади. Ҳажм жиҳатидан кичик бўлган бу рисола нафақат ўз дав-рида, балки бугунги кунда ҳам ахлоқшуносликнинг ажойиб мактаби сифатида эътироф этилади. Чунки унда тарбия, маънавият ва барка-молликка оид ўғит ва панд-насиҳатлар тўпланган. Алломанинг маз-кур асардаги ахлоқий қарашлари серқирра. Уларда Замахшарий ин-соннинг гўзал фазилатларини улуг неъмат деб билиб, кишиларга хулқ-одоб қоидаларини сингдириш ҳақида сўз юритади [2:47-72].

“Нозик иборалар” асаридаги ахлоқий таълимот кўпроқ тақ-қослаш воситасида баён этилади. Мутафаккир яхши фазилатлардан айнан намунали ахлоқ-одоб кишига кўрк бағишлашини, ҳуснига ҳусн, тароватига тароват қўшишини таъкидлаган ҳолда “Хайр, эзгу-лиқдан бошқа инсонга кўркамлик берадиган ҳеч нарса йўқдир”, дейди.

Ижобий хулққа эга, илмли инсонлар ҳар бир халқнинг, мил-латнинг кўркидир. Замахшарийнинг ҳикматли сўзлари, панду наси-ҳатларини таҳлил этар эканмииз, уларда тўғрилиқ, ҳалоллик, рост-гўйлик, поклик, эзгулик, меҳр-оқибатлилик каби ижобий фазилат-ларнинг улугланганини кўрамыз. У одамларни яхши амалларга ун-даб шундай ёзади: “Эзгулик, хайрли ишларга астойдил кириш, улар-ни пайсалга солиб, кейин қиларман, деган ўйлардан воз кеч, шайтон йўлдан урадиган шошмашошарлик билан эмас, тафаккур ва идрок билан иш тут”. Бу сўзлардан кўриниб турибдики, киши бировларга қанчалик кўп яхшилик қилса, қўлидан келганича уларнинг оғирини енгиллаштиради, унинг кучига куч қўшилаверади. Одамларнинг эса унга нисбатан ишончи ортиб бораверади. Замахшарий айтадики: “Кимнингки ҳиммати-ю муруввати қанчалик кўп бўлса, шунга яра-ша одамлар унинг қайғусига шерик бўлар (ҳамдардлик билди-рар)лар”. Албатта, инсон кимгадир ёрдам бера олса, ўзида йўқ қувонди. Унга раҳматлари яхши сўзлар ёғилгани сари унинг кўнгли тоғ-дек кўтарилади, дили қувончу шодликка тўлади. Худди шу кайфият уни яна яхшиликка илҳомлантиради. Шу ўринда алломанинг яна бир насиҳатини келтириш жоиз: “Аввал қилиб келган хайрлигу эз-гуликларингизга кейин ҳам (яъни доимо) эзгулик қўшаверинг, чу-нончи қушнинг қанотидаги кичик патлари катта патларига мадад-кордир”. Ростгўй инсонларни улуглаб, аллома

айтадики: “Тўғри ва ҳақ йўлдан юрган кишининг юриши арслон юришидан кўра маҳобатлироқдир”.

Замахшарийнинг ахлоқий қарашларида юксак инсоний фази-латлар – дўстлик, унинг қадрига етиш хусусидаги фикрлар алоҳида эътиборга молик. Бу ҳақда алломанинг шундай сўзлари бор: “Ўз биродарингни янчилган мушқдан кўра ҳам хушбўй сўзлар билан мақтаб ёд эт, гарчанд у сендан узоқ шаҳарда бўлса ҳам”. Замахшарий фикрича, “Мард ва олижаноб кишининг энг гўзал фазилятларидан бири ўз биродарининг айбларини беркитиб, унинг барча иш-ларини ўзининг ишлари ўрнида кўриб иш тутишидир”. Бу насиҳат-дан кўриниб турибдики, дўстга садоқат, дўстга вафодорлик кишининг гўзал зийнати ҳисобланади.

“Нозик иборалар” асарида илм ва илмли бўлиш ҳақида ҳам бир қатор ибратли фикрлар келтирилган. “Еру заминнинг кўрка-лиги олимлар билан”, деб уқтиради улуғ мутафаккир. Айнан илм кишини разолат уммонидан олиб чиқиши мумкин. “Гарчи Хитойда бўлса ҳам илмга интилинлар”. Ушбу ҳадиси шарифнинг бевосита давоми сифатида Замахшарий шундай дейди: “Илмли бўл ёки илмга таяниб иш тутадиган бўл, лоақал илмни тинглаб эшитадиган бўл, бироқ тўртинчиси бўлма, чунки касодга учраб, ҳалок бўласан (жу-вонмарг бўласан)”.

Яхшининг яхшилигини билиш учун ёмонни кўриш лозим. Шу маънода Замахшарийнинг инсон ҳулқида учрайдиган ёмон ил-латлар ҳақидаги фикрлари ҳам баркамол инсон тарбиясида асқо-тиши шубҳасиз. Ёмон иллатлар орасида такаббурлик, манманлик, миннат, адоват, хасислик, ғаразгўйлик кабиларни олим қаттиқ тан-қид қилади. Замахшарий шундай дейди: “Такаббурлик ҳеч бир ким-саннинг қадр-қиммати ва улуғворлигини зиёда қилмайди, у бор-йўғи довул ичидаги шамолдан бошқа нарса эмас”. Шунингдек, Замахшарий миннатни тоғ тепасидаги қояларни кўчиришдан-да оғирлигини таъкидлаган ҳолда: “Можаро билан кўрсатилган мурувватда (яхши-лик) хайрлик йўқдир, гарчанд у (хайрлик) челақлаб қўйган ёмғир мисоли кўп бўлса ҳам”, дейди. “Виждон азоби-ю таънадан тўғри бўлмаган одамни таълим-тарбия ва қийнаш ҳам тарбиялаши амри-маҳол”, деб буюк ватандошимиз инсон авваламбор маънавий масъу-лиятини ҳис қилиши лозимлигига ишора қилади.

Юқорида сўз юритилган ҳар икки асарда келтирилган барка-мол шахс тарбиясига хизмат қилувчи ибратомуз сўзлар, насиҳатлар орқали хоразмлик аллома Маҳмуд Замахшарийнинг дунёқараши, фикр-мулоҳазалари билан яқиндан танишиш мумкин. Тарихий қад-риятларимиз тизимида ҳар бир сатри олтинга тенг фикрлар битиб қолдирган Маҳмуд Замахшарийдек буюк алломаларимизнинг илмий меросини ўрганиш ижтимоий-гуманитар соҳаларда олиб борилаёт-ган тадқиқотларнинг устувор йўналишларидан бири ҳисобланади. Зеро, мазкур асарларда баён этилган ғоялар, назариялар, илмий қа-рашлардан замонавий шароитда фойдаланиш баркамол авлод тар-биясининг муҳим манбаси сифатида аҳамиятлидир.

## Адабиётлар

1. И.А.Каримовнинг Бурҳониддин Марғинович таваллудининг 910 йил-лигига бағишланган тантанали маросимда сўзлаган нутқи // Каримов И.А. Ватан равнақи учун ҳар биримиз масъулмиз. Ж. 9. –Тошкент: Ўзбекистон, 2001. –Б. 113-114.
2. Абу-л-Қосим Маҳмуд аз-Замахшарий. Нозик иборалар. –Тошкент: Камалак, 1992. –80 б.

## РЕЗЮМЕ

Мазкур мақолада хоразмлик буюк аллома Маҳмуд Замахшарий илмий меросини ташкил этувчи ахлоқшуносликка оид асарлар хусусида сўз боради. Хусусан, “Атвоқу-з-заҳаб фи-л-мавоиз ва-л-хутаб” (“Ваъз ва хутбаларда олтин шодалар”) ва “Навобиғу-л-калим” (“Нозик иборалар”) асарлари, уларнинг мазмуни ҳамда ҳар икки асарда аллома илгари сурган фикрлар таҳлилга

тортилади. Қолаверса, мазкур мақолада Маҳмуд Замах-шарийнинг ахлоқий қарашлари ўзига хос тарзда очиб берилган.

## РЕЗЮМЕ

В данной статье говорится о выдающемся ученом из Хорезма Мах-муде Замахшари и его дидактическом наследии. В статье дается библио-графический анализ, а также исторические и современные сведения о произведениях Замахшари “Атвоку-з-захаб” и “Навобигу-л-калим”. Авторы статьи с помощью подробного раскрытия содержания двух произведений, освещают нравственные взгляды Махмуда Замахшари

## SUMMARY

In this article is written about a great thinker of Khorezm Mahmud Zamakhshariy and his didactic legacy. There are bibliographic analyses and historical and modern information of Mahmud Zamakhshariy's works “Atwaku-z-zahab” and “Navobigu-l-kalim”. The authors of the article wrote Mahmud Zamakhshariy's moral look by the detailed opening.

## ЎҚУВЧИЛАРНИ ВАТАНПАРВАРЛИК РУҲИДА ТАРБИЯЛАШДА СИНФДАН ТАШҚАРИ МАШҒУЛОТЛАРНИНГ АҲАМИЯТИ

Назирова У., Икромов З. (ҚарДУ)

**Таянч тушунчалар:** *Ватан, ватанпарварлик, синфдан ташқари таълим, машғулот, ўқувчи, тарбия, тарбиявий таъсир, бадиий асар, суҳбат.*

Мамлакатимиздаги сиёсий, ижтимоий-иқтисодий ўзгаришлар натижасида таълим тизими олдида янги талаблар қўйилмоқда. Ўқув-чиларни ватанпарварлик руҳида тарбиялаш устивор аҳамият касб этаётган бугунги кунда бўлажак ўқитувчиларни ўқув жараёнига тай-ёрлаш алоҳида долзарблик касб этмоқда.

Ватан ва ватанпарварлик тушунчалари ўзаро уйғун бўлиб, “Ўзбекистон миллий энциклопедияси” да уларга қуйидагича таъриф берилган: “Ватан – кишиларнинг туғилиб ўсган жойи, юрти, мамла-кати; тарихидан муайян халққа тегишли ҳудуд ҳамда унинг табиати, аҳолиси, ўзига хос тараққиёти, тили, маданияти, турмуши ва урф-одатлари мажмуи” [1].

“Ватанпарварлик – кишиларнинг она юрти, ўз ватанига муҳаббати ва садоқатини ифодалайдиган тушунча. Ватанпарварлик барча кишилар, халқ, миллатлар учун умумий бўлган, асрлар даво-мида сайқалланиб келган умуминсоний туйғу, маънавий қадрият-лардан бири. Тарихий жиҳатдан ватанпарварлик кишиларнинг ўз ватанлари тақдири билан боғлиқ ижтимоий ривожланиш, халқлар-нинг ўзлари яшаётган ҳудуднинг дахлсизлиги ва мустақиллиги йў-лидаги кураши жараёнида такомиллашиб келган ҳис-туйғулар жам-ланмаси ҳамдир. Бу ватаннинг ўтмиши ва ҳозирги билан фахрла-нишда, унинг манфаатларини ҳимоя қилишда намаён бўлади” [1].

Ўзбекистон Республикаси Президенти И.А.Каримов “Ўзбе-кистон фуқароси ватанпарварлиги – ислоҳотлар йўлини кўрсатувчи, белгиланган мақсадга бошловчи ишончли йўл кўрсатувчи юлдуз” эканлигини алоҳида таъкидлаган. Юртбошимиз ўз фикрини давом эттириб, “Ватанпарварлик, бирлашиш, миллатлар ўртасидаги кели-шув – ёш ва мустақил Ўзбекистон давлати

қурилиши пойдевори-дир”, дея таъкидлайди [2:72]. Республикамиз Президентининг фик-рича, бугунги кунда “фарзандларимизни ватанпарварлик руҳида тарбиялаш муҳим ҳисобланади”, чунки “инсонлар онгида мустақил-лигимизни, жамиятимизни мустаҳкамлаш йўлида Ватанга муҳаббат ғояси асосий ҳисобланади” [1].

Кадрлар тайёрлаш миллий дастурида баркамол авлодни тар-биялаш, ўз халқи, ўз ватани манфаатларига содиқ, ўз манфаатла-рини мамлакат ва халқ манфаати билан тенг кўрадиган шахсни шакллантириш асосий мақсад қилиб қўйилган. Дастурда ижтимоий тажрибалар, миллий-маданий қадриятлар ва бугунги кун талабла-рини ҳисобга олиб, онгли равишда ҳаракат қилувчи шахсни шакл-лантиришни таъминлаш эътироф этилган. “Кадрлар тайёрлаш мил-лий моделини амалга ўшириш миллий ва умуминсоний қадрият-ларни уйғунлаштиришга йўналтирилган, бу эса ўз навбатида, фуқа-ролик жамияти асосларини яратишда муҳим омил ҳисобланади”.

Шу маънода бошланғич синф ўқитувчиларини ўқувчиларни ватанпарварлик руҳида тарбиялашга тайёрлаш ўта муҳим вазифа-лардан бири бўлиб, бундай мақсадга эришиш учун талабаларни ватанпарварлик тарбиясининг назарий асослари, унга қўйиладиган талаблар, усул ва воситалар, технологиялар билан қуролланти-ришни тақозо қилади. Бунинг учун бўлажак бошланғич синф ўқи-тувчиларини ўқувчиларни ватанпарварлик руҳида тарбиялашга тай-ёрлаш тизимини ишлаб чиқиш ниҳоятда зарурдир. Чунки ватанпар-варлик тарбияси ижтимоий тараққиётнинг барча даврларида дол-зарб аҳамият касб этган бўлса-да, мустақиллик йилларида алоҳида мазмун-моҳиятига эга бўлди, унинг кўлами кенгайди.

Синфдан ташқари таълим жараёнида халқ оғзаки ижоди на-муналари воситасида бошланғич синф ўқувчиларини ватанпарвар-лик руҳида тарбиялаш методикаси ўзига хос дидактик ҳодисадир. У педагогик мақсадларга эришиш йўллари, усуллари, муайян изчил-ликдаги педагогик фаолиятни қамраб олади. Синфдан ташқари таъ-лим-тарбия жараёнининг муваффақиятини таъминлашда унда қўл-ланиладиган методлар муҳим аҳамиятга эга бўлиб, улар таълим-тар-бия жараёнини ташкиллаштириш, таълим бериш, тарбиялаш ҳамда ўқувчиларда ватанпарварликни шакллантиришдан иборат.

Синфдан ташқари таълим-тарбия жараёнида ўқувчиларни ва-танпарварлик руҳида тарбиялашда қуйидаги методлардан фойдала-ниш самаралидир: тушунтириш, муҳокама қилиш, ўргатиш, воқеа-ҳодисаларни бир ҳолатдан иккинчи ҳолатга кўчириш кабилар. Бу ҳақда П.И.Пидкасистий қуйидаги фикрларни билдирган эди: “бола-лар билан ишлаш ҳақида ўйлаганда ўқитувчи ҳар доим ўз режаси-нинг уч томонини эсда сақлаши керак, муайян гуруҳда, ўқувчининг аниқ бир ҳаракатида унинг идроки, кечинмалари, фаолияти мужас-самлашади” [3:217].

Ўқувчиларга тарбиявий таъсир кўрсатиш методлари тизи-мида идрок этиш, ўзлаштириш, тушуниш объектига ўқувчининг му-носабати муҳим аҳамиятга эга. Бу ўринда ўқитувчининг ишонти-риш, уқтириш, тушунтириш, мисол келтириш, намойиш этиш ме-тодларидан фойдаланиб ўқувчининг идрокини ривожлантириши, унга баҳо орқали таъсир кўрсатиши, кечинмаларини фаоллаштири-ши муҳимдир. Бу жараёнда ўқитувчи қуйидаги усуллардан кенг фойдаланиши лозим: воқеа-ҳодисаларни ҳикоя қилиши, ўқувчилар-га янги маълумотларни етказиши, мавзуну батафсил очиб бериши, ўқувчилар билан суҳбатга киришиши, баҳс-мунозара муҳитини ву-жудга келтириши, қаҳрамонларнинг хатти-ҳаракатларини ўқувчилар билан ҳамкорликда муҳокама қилиши, ўқувчилар билан фикр алма-шиши, ўз таассуротларини ўртоқлашиши, ўқувчиларга маслаҳатлар, тавсиялар бериши, ўқувчилардан илтимос ва талаб қилиши, жонли мисоллар, намуналар кўрсата олиши, ўйин, такрорлаш, мустаҳкам-лаш дақиқаларини ташкил этиши, ўқувчилар фаолиятини баҳолаши, уларни рағбатлантириши, ижобий хатти-ҳаракатларни маъқуллаши, нотўғриларига изоҳ бериши ва бартараф этиш йўллари кўрсати-ши, ўқувчилар фаолиятини назорат қилиши, хатоларни тузатишлари ҳақида тавсиялар бериши ва ҳ.к.

Бундай усуллар ва методлардан фойдаланиш учун бўлажак бошланғич синф ўқитувчилари ўқувчи шахсияти ва ватанпарвар-ликка оид дунёқарашига педагогик-психологик таъсир кўрсатиш йўллари эгаллаши лозим. Бунинг учун улардан ифодали ўқиш, образли ва таъсирчан сўзлаб бериш, жонли суҳбатлар маҳорати шаклланган бўлиши керак. Халқ оғзаки ижоди намуналарини ифо-дали ва образли ўқиш, уларни батафсил, қисқартирган ҳолда сўз ва ибораларни изоҳлаб сўзлаб бериш кўникмасига эга бўлишлари талаб этилади. Синфдан ташқари таълим-тарбия жараёнида ҳам ўқитувчилар ўқувчиларда ватанпарварлик руҳиятини қўзғатиш, уларнинг ватанпарварликка оид билимларини ривожлантириш, шу асосда тарбиялаш, тузатиш вазифаларини бажара олишлари керак. Халқ оғзаки ижоди намуналари мазмуни билан ўқувчиларни таниш-тириш, улардаги муҳим эпизодларни эслаб қолишга кўмаклашиш, асардаги ижобий қаҳрамонларга эътиборини жалб этиш, уларнинг жасоратларидан ҳайратланишга эришиш талаб этилади. Синфдан ташқари таълим-тарбия жараёнида эртак ва дostonларни ўқувчи-ларга ўқитишнинг уч туридан фойдаланиш тавсия этилади: эртак ва дostonлар ўқитувчи томонидан ифодали ўқиб берилиши, ўқувчилар томонидан ёзиб олинган парчаларни уларга ифодали ўқиттириш, образли ўқитиш.

Ўқувчиларни ватанпарварлик руҳида тарбиялашда муваффа-қиятга эришиш учун уларнинг ўқиган асарларидан таъсирланиш-ларига кенг йўл очиш лозим. Ўқувчилар эътибори эртак ва дoston-ларга ишланган иллюстрацияларга кенгроқ жалб этиш мақсадга мувофиқдир. Ўқитувчи ҳикоя қилиш жараёнида асардаги ватанпар-варлик ғоясига алоҳида урғу бериши керак.

Бўлажак ўқитувчи ўқувчиларни ватанпарварликка ундаш маҳоратига эга бўлишлари ҳам муҳимдир. Суҳбат методи синфдан ташқари таълим-тарбия жараёнида жуда катта имкониятларга эга. Унинг ёрдамида ўқувчиларнинг дарсда ўрганган билимлари эсга олинади, мустақил фикрлашга ўргатилади, хулоса ва умумлаш-тириш орқали янги билимларни ўзлаштиришга жалб этилади. Бу жараёнда ўқувчилар аста-секин ватанпарварликка оид янги билим-ларни эгаллаб боради.

Халқ оғзаки ижоди намуналари воситасида ўқувчиларни ватанпарварлик руҳида тарбиялашга йўналтирилган суҳбатлар улар-да Ватанга муҳаббат, қаҳрамонлик, жасорат, халқсеварликка ундай-ди ва Ватан, миллат ҳақидаги билимларини кенгайтиради. Суҳбат-лар ёрдамида бўлажак ўқитувчилар ўқувчиларнинг ватанпарварлик-ка оид билим ҳамда кўникмаларини назорат қилишга ҳам ўргана-дилар. Суҳбат жараёнида ўртага ташланган саволлар ўқувчиларни чуқур ўйлаш, фикрлаш ва мустақил фикр баён қилишга чорлаши муҳимдир. Бунда улар ўзлаштирган билимларни имкон қадар умум-лаштиришга эришишлари керак. Суҳбатлар аниқ мақсадга – ўқув-чиларни ватанпарварлик руҳида тарбиялашга йўналтирилиши ло-зим. Ўқитувчи ўқитишнинг энг зарур технологияларини таълим-тар-бия жараёнига қўлай олиши зарур. Суҳбатда ўқувчиларга берилган саволлар мантиқий изчилликка эга бўлиши, муҳим хулосалар чиқариш, мавзу моҳиятини очиб бериши зарур. Шунинг учун ўқув-чиларга саволлар тузишда уларнинг ўзлаштирган билимлари ва ри-вожланиш даражаларини ҳисобга олиш муҳим ўрин тутди.

Ватанпарварлик тарбиясида дидактик ўйинлар алоҳида аҳа-миятга эга. Ўйин жараёнида ўқувчиларда шаклланаётган ватанпар-варликка оид билимлар, тасаввурлар, қарашлар барқарорлашади. Уларнинг ватанпарварликка оид дастлабки ҳаракатлари рағбатлан-тирилади.

Хулоса сифатида шуни айтиш жоизки, бўлажак ўқитувчилар синфдан ташқари таълим-тарбия жараёнида фойдаланиш назарда тутилган халқ оғзаки ижоди намуналарини ўқувчиларга самарали етказиш учун қўлай бўлган методларни танлай олиши муҳим аҳамиятга эгадир.

## Адабиётлар

1. Ўзбекистон миллий энциклопедияси. – Тошкент: Ўзбекистон миллий энциклопедияси Давлат илмий нашриёти / WWW. Ziyouz.com кутуб-хонаси. – Б 64-65.

2. Каримов И.А. Узбекистан: свой путь обновления и прогресса. - Ташкент: Ўзбекистон, 1992. – 72 с.
3. Педагогика // Под ред. П.И.Пидкасистого. - М., 1996. – 217 с.

#### РЕЗЮМЕ

Мақолада ёшларни ватанпарварлик руҳида тарбиялашда халқ оғза-ки ижоди ҳамда синфдан ва мактабдан ташқари тарбиявий ишларни мақсадга мувофиқ равишда ташкил этиш муҳим роль ўйнаши ёритилган.

#### РЕЗЮМЕ

В статье раскрыто значение воспитания молодежи в духе патриотизма особую роль играет устное народное творчество и организация вне-классной и творчество и организация внеклассной и внешкольной работы учеников.

#### SUMMARY

The article by english tens an important role of organizing folklore in the upbringing of the youth in the spirit of patriotism as well as out of class and school educational activities with the original aim.

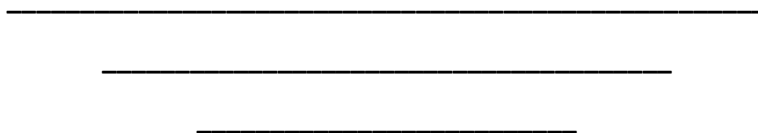

---

#### ТАДҚИҚОТЛАР. АХБОРОТЛАР

#### ФУҚАРОЛИКНИНГ ШАКЛЛАНИШ ТАРИХИ – ФУҚАРОЛИК МАДАНИЯТИНИ ЮКСАЛТИРИШДА МУҲИМ БОСҚИЧ

Қодиров Ф.Ю. (ҚарДУ)

*Таянч тушунчалар:* фуқаро, фуқаролик, фуқаролик ҳуқуқлари, шахс ва давлат, фуқаролик маданияти, анъанавий жамият, индустриал жамият.

Фуқаролик маданияти ҳуқуқлар билан боғлиқ жараён бўлиб, давлат ва шахснинг ўзаро муносабатларга киришиши асносида юза-га келадиган фаолиятни ифодалайди. Бунда фуқаролар бошқа шахслар (чет эл фуқаролари ёки фуқаросиз шахслар)дан ўзининг ҳуқуқий алоқадорлиги ва тўла ҳуқуқлилиги билан фарқланади. Давлат ва шахс ўртасидаги ҳуқуқий алоқадорлик, яъни фуқаролик, биринчи-дан, ҳуқуқларни тўла ва яхлит тарзда ифодаласа, иккинчидан, ҳуқуқларнинг давлат ҳудудидан ташқарида ҳам кафолатланишини на-зарда тутди. Шундай экан, фуқаролик маданияти, бир томондан, ижтимоий муносабатларни комплекс акс эттирса, иккинчи томондан эса муносабатларни давлатнинг расмий вакили сифатида бошқа ҳудудларда ҳам амалга ошириш жараёнини қамраб олади. Бу билан ҳуқуқлардан фойдаланишда интегративлик ва коммуникативлик ву-жудга келади. Масаланинг яна муҳим жиҳати шундаки, давлат ва шахс ўртасидаги ҳуқуқий боғлиқлик, фуқаро учун ҳуқуқларини тўла рўёбга чиқариш ва ҳимояга олинганлик имконини берса, давлат учун эса тараққий қилиши ва хавфсизлигининг таъминланишини кафолатлайди. Хуллас, фуқаролик маданияти давлат ва шахс ўрта-сидаги ҳуқуқий боғлиқлик ва унинг доирасидаги ҳуқуқлар негизида намоён бўлади. Қадимги даврларда давлат ва шахс ўртасидаги боғ-лиқлик ва ҳуқуқларнинг белгиланишида мол-мулк даражаси, ижти-моий аҳволи, муайян миллат (уруф ёки насл-насаб, ҳудуд)га мансуб-лик, эгаллаб турган мансаби, фаолият соҳаси (хизмат тури, ҳунари, касби), жинси кабилар инobatга олинган. Масалан, антик даврдаги қадимги Греция ва қадимги Рим мисолида олиб қарайдиган бўлсак, фуқаролик ва ҳуқуқларнинг белгиланишида:

- қадимги Греция тарихига оид манбалар Пилос подшолигида эр. авв. III-II йилликларда мансаби ва хизмат тури ҳисобга олинган-нидан дарак беради;

- эркин кишилар, яъни тўла ҳуқуқли амалдорлар, ҳарбийлар, хусусий мулкдорлар, қоҳинлар; оддий эркин кишилар, яъни ҳуқуқ-лари чегараланган деҳқонлар, ҳунармандлар, ижарага олиб ишлов-чилар; қуллар, яъни бутунлай ҳуқуқсиз чўрилар, хизматкорлар;

- эр. авв. II минг йилликда Тесей Аттикада “синойкисм” (қа-билаларнинг бирлашуви)ни амалга ошириб, эркин аҳолини “евпад-ридлар” – насл-насаби олижаноб аристократлар, “геоморлар” – ер-га эгалик қилувчи деҳқонлар, “дему-уруғлар” – халқ учун ишловчи ҳунармандларга бўлди. Бу генократия (“генос” – уруф), яъни уруф-дошлик тузумидан мерос имтиёзларга эга насл-насабли аристо-кратия ҳокимияти (эр. авв. VII асргача давом этган) насл-насаб асос қилиб олинганини қайд этади.

Солоннинг эр. авв. 594 йилдаги сиёсий реформаларига кўра генократия ўрнига тимократия (“тима” – “баҳо, қиймат”, мулккий цензга асосланган ҳокимият) ўрнатилиб, Аттика фуқаролари мулк миқдорлари (деҳқончиликдан келадиган натурал даромадларига кўра)га қараб, тўрт даражага: биринчи даражадагилар “пентакосоио-медимнлар” – беш юз ғалвирчилар; иккинчи даражадагилар “суворийлар” – уч юз ғалвирчилар; учинчи даражадагилар “зевгит-лар” – икки юз ғалвирчилар; – тўртинчи даражадагилар “фетлар, батрақлар” – икки юз медимн (ўлчов ҳажми) дан кам даромад олувчиларга бўлинади. Бу эса мулк миқдорларига асосланганини кўрсатади. Солон амалга оширган муҳим ислохотлардан яна бири маҳаллий аҳолининг қарз эвазига қулликка тушганларга эркинлик бериб, ҳаттоки четга сотилганларни ўз юртига қайтариб олганлиги натижасида Солон ислохотларидан кейин Аттикада ҳуқуқсизлар фақат ажнабий қуллардан иборат бўлган холос.

Гомер достонидаги маълумотлар эр. авв. IX асрларда қадим-ги Грецияда нафақат мансаби ва хизмат тури, балки ижтимоий аҳволига ҳам қаралганини кўрсатади: *филобасилейлар* (қабила бош-лиқлари, ҳарбийлар) имтиёзликлар; *басилейлар* (ҳунармандлар, деҳқонлар, чорвадорлар) айрим ҳуқуқлари чекланганлар; *фетлар* (батрақлар, камбағаллар) қисман ҳуқуқликлар; *мотанастлар* (ўта қашшоқлар, гадойлар) оддий ҳуқуқликлар; *андраподонлар* (қуллар) ҳуқуқларидан умуман маҳрумлар.



Эр. авв. VII-V асрларда қадимги Спартада юқоридагиларнинг акси ўлароқ миллат ва жойга асосланилган: спарталиклар – (исти-лочи дорийлар ўзларини шундай аташган) имтиёзлилар; ахайялик-лар, периеклар - (маҳаллий аҳоли) қўшнилари деб аталиб, тенг ҳу-қуқли бўлмаса-да, асоратга солинмаганлар; илотлар – бутунлай ҳу-қуқсизлар.

Эр. авв. V-IV асрларда Афинада ҳудуд ҳисобга олиниб, фу-қаролар – афиналиклар тўла ҳуқуқлилар; ажнабийлар – метеклар қисман ҳуқуқлилар; қуллар умуман ҳуқуқсизлар тоифасига бўлинган. Шу билан бирга эр. авв. 451 йилда Перикл (Афина демократик партиясининг йўлбошчиси, 15 йил халқ йиғинининг раҳбари) Афина фуқаролигига эга бўлиш ҳақида “Соф фуқаролик тўғрисида” махсус қонун чиқарди. Қонунга биноан, фақат ота-онаси тўла ҳуқуқли афиналик кишилар фуқаро саналарди. Метеклар Афина аҳолиси ҳисоб-ланиб, Афинада узоқ муддат яшаган бўлишларига қарамай (ота-боболари кўчиб келган бўлса-да), Афина фуқароси бўла олмас эди. Ўз навбатида давлат ва хусусий қуллар бўлиб, давлат қуллари маъ-муриятда паст вазифаларда (масалан, мирзалик, котиблик) ишлага-ни иқтисодий-ижтимоий ҳуқуқларидан фойдаланилганини кўрсатса-да, қул сифатида муомала қилинганлиги эса эркинлиги чекланган-нидан далолат беради.

Қадимги Римда ҳам Афинадаги каби аҳоли юқори табақа – “патрицийлар” фуқаролар, яъни **маҳаллий халқ**; ўрта табақа – “пле-бейлар” эркин аҳоли, бироқ фуқаро эмас, яъни **ажнабийлар**; қуйи табақа – **қуллар** табақаси мавжуд бўлган. Аёлларнинг ҳуқуқлари чегаралаб қўйилган, масалан, “Афинадаги хотин-қизлар қуллар ва ажнабийлар сингари сиёсатдан четга турган” [1:18].

Юқоридагилардан шундай хулоса чиқарамизки, ҳуқуқлар но-мутаносиб равишда субъективизмга асосланиб тақсимланган ҳамда фуқароликка аҳолининг нисбатан жуда кам қисми эга бўлган. Ма-салан, “Милоддан аввалги V асрда Афина полисида 300 мингга яқин аҳоли яшаган. Айрим маълумотларга кўра, улардан 100 минг киши қуллар эди. Агар хотин-қизлар ва болаларни истисно қилинса, унда Афинада тахминан эркак жинсига мансуб 40 000 эркин фуқаро бўлган” [1:18] ёки “Метеклар ва Афина аҳолисининг 1\2 қисмини ташкил этган аёллар ҳам сиёсий ҳуқуқдан маҳрум. Манбаларнинг далолат беришича, фуқаролар умумий Афина аҳоли-сининг бор-йўғи ўндан бирини ташкил этган” [2:47].

“Инсон ҳуқуқлари Умумжаҳон Декларацияси”нинг 1-модда-сида кўрсатилганидек, “Ҳамма одамлар ўз қадр-қиммати ҳамда ҳуқуқларида эркин ва тенг бўлиб туғилдилар” ва 15-модданинг 1-бандида “Ҳар бир инсоннинг фуқаро бўлиш ҳуқуқи бор” ва 2-банди-да “Ҳеч ким ўзбошимчалик билан ўз фуқаролигидан ёки ўз фуқаро-лигини ўзгартириш ҳуқуқидан маҳрум қилиниши мумкин эмас” [3:184-186] деб белгиланган. “Ўзбекистон Республикасининг Фуқа-ролиги тўғрисида”ги Қонуннинг 2-моддасида “Ўзбекистон Респуб-ликсининг фуқаролари келиб чиқишларидан, ижтимоий ва мулкӣ ҳолатидан, ирқи ва миллатидан, жинси, маълумоти, тили, динга муносабатидан, сиёсий ва бошқа эътиқодларидан, машғулотлари-нинг тури ва сажияси ҳамда бошқа ҳолатлардан қатъий назар, қонун олдида тенгдирлар” [4:47], деб мустақамлаб қўйилган.

Хуллас ҳозирда фуқаролик муносабатларини рўёбга чиқариш учун объектив шарт-шароитлар мавжуд. Фуқаролик муносабатлари эса фуқаролик маданияти асосида амалда ўзининг ёрқин ифодасини топади. Бунинг учун фуқаровий билим ва кўникмаларга эгалик, фу-қаровий бурч ва масъулиятни англаш, фуқаровий фаолият фаол-лигини ошириш, фуқаровий маҳорат даражаси, фуқаровий позиция ва, албатта, фуқаровий ғурур ҳал қилувчи аҳамиятга эгадир.

## Адабиётлар

1. Скирбекк Г., Гилье Н. Фалсафа тарихи. –Тошкент: Шарқ, 2002. –720 б.
2. Қадимги дунё тарихи. (Ю.С.Крушкол таҳрири остида) II қисм. –Тош-кент: Ўқитувчи, 1975. –479 б.
3. Инсон ҳуқуқлари. –Тошкент: Ўзбекистон, 1997. –260 б.
4. Ўзбекистон Республикаси: Қонун ва фармонлар. – Тошкент: Ўзбекис-тон, 1992. –203 б.

## РЕЗЮМЕ

Мақолада фуқаролик ҳуқуқларининг субъективизмга асосланиб белгилангани антик даврдаги қадимги Греция ва қадимги Рим мисолида очиб берилган. Индустриал жамиятнинг шаклланиши билан фуқаролик ҳуқуқларининг белгиланишида тенгликка асосланганлиги кўрсатилган.

## РЕЗЮМЕ

В данной статье раскрыты права граждан на примере древней Греции и Рима в период античности. С формированием индустриального общества основанны на равноправии граждан.

## SUMMARY

In the article is disclosed the rights of citizens by the example of Ancient Greece and Rome in antiquity. With the forming of industrial society, based on equality of all citizens.

## НЕМИСЧА-ЎЗБЕКЧА ЎҚУВ ЛУҒАТЧИЛИГИ ХУСУСИДА

Қувнова Ш.О. (ҚарДУ)

**Таянч тушунчалар:** сўз, атама, луғат, ўқув луғатлари, ўқув луғатчилиги, бир тилли луғатлар, кўп тилли луғатлар.

Ўқув луғатларини тузиш, мазкур соҳа бўйича илмий тадқиқотлар олиб бориш жаҳон тилшунослигида, шу жумладан, рус тил-шунослигида ўтган асрнинг 60-йилларидан бошланган бўлиб, ҳозир-гача катта ютуқлар қўлга киритилган. Бу соҳада П.Н.Денисов, Л.А.Новиков, Н.А.Баскаков, Н.К.Суханов, В.В.Морсков сингари лексикографларнинг ўқув луғатчилиги бўйича қилган ишлари иб-ратлидир. Л.В.Шчерба, Х.Касори, А.М.Бабкин, В.А.Берков, А.П.Ступин, С.Г.Бархударов, В.В.Виноградов, Ю.Н.Караулов, Д.Б.Буранов, А.М.Буший, М.И.Умархўжаев, Х.М.Тўхтаўжаева ва бошқаларнинг тадқиқотлари ҳам эътиборга молик.

Қуйида кўп тилли (ўзбек ва немис тиллари мисолида) ўқув луғатчилиги хусусида фикр юритамиз. XX асрнинг 80-йилларидаёқ немисча – ўзбекча ўқув луғатларини яратиш ишлари бошланган бўлиб, бу луғатлар немис тилини ўқитиш ишларида катта хизмат қилди. “Немисча – ўзбекча луғат” [1], “Немисча – ўзбекча ўқув луғати” [2] шулар жумласидандир. Бу луғатларда 15000 дан 25000 гача сўз ва бирикмалар киритилган бўлиб, уларда кейинги йиллар ичида ўз-бек адабиётида мавжуд бўлган ва мактаб ўқувчиларининг ўқиш ама-лиётида фойдаланиш учун керакли тил бирликлари ўз ифодасини топган.

Бундан ташқари икки тилли “Немисча – ўзбекча грамматик атамалар изоҳли луғати” [3] республикамиздаги олий ўқув юртлари профессор-ўқитувчилари, ўрта мактаб немис тили ўқитувчилари, талабалар ва кенг ўқувчилар оммасига, шунингдек, тилшунослар, таржимонларга мўлжалланган бўлиб, 800 га яқин грамматик атамалар икки тилда изоҳланади. Луғатдан немис тилининг назарий ва амалий грамматикасида кенг қўлланадиган атамалар ўрин олган. Шунингдек, луғатда немис тили тарихи, роман-герман филологияси, қиёсий типология, умумий тилшунослик фанларига алоқаси бўлган умумий атамалар ҳам берилган. Луғат мақолаларининг жойлашиш тартиби қуйидагича: грамматик атамаларнинг немисча шакли, уларнинг муқобил вариантлари

берилиб, атаманинг луғавий маъноси келтирилган. Сўнг уларнинг ўзбекча таржимаси берилган. Грамм-матик атамаларнинг родлари *der-m, das-n, die-f* белгилари орқали кўрсатилган. *M* – мужской род, *n* - средний род, *f* – женский родга мансубликни англатади. Бу белгилар немис тилида отдан олдин қўшиб ўқилади: *der Ablaut, das Adverb, die Kopula* [3:5].

“Немисча – ўзбекча ўқув луғат” [2] ҳар иккала тилга доир бўлган 16 минг сўз ва ибораларни ўз ичига олган. Луғатга кири-тилган сўз ва ибораларнинг 60 % и мактаб ва олий ўқув юрти ҳаёти, ўқиш-ўқитиш жараёни, ижтимоий ташкилотлар, таълим тизими ис-лоҳотлари, улардан келиб чиқадиган вазифалар; спорт, ёшлар ижти-мой ҳаракатлари ишлари ва бошқа шунга ўхшаш масалалар билан боғлиқ. Ўқувчиларга осон бўлиши учун сўзларнинг 90 % га яқини мисоллар билан берилган. Ўқув луғати хусусида шуни ҳам айтиш керакки, унда аввал нашр этилган “Немисча – ўзбекча луғат”га [1] таянилган. Мисолларнинг ўзгартирилмагани ҳам бунга далилдир. Мисолсиз, фақат таржимаси берилган сўз ва атамалар ўқувчиларга қийинчилик туғдирмайди. Китобхоннинг ўзи улар ёрдамида мисол-лар тузиши мумкин. Луғат ҳажм жиҳатдан чегараланганлиги тўғрисида сўзларнинг кўчма маъноси деярли берилмаган. Шунга қарамай, немисча – ўзбекча сўз ва ибораларнинг муқобил эквивалентлари-нинг танлаб олиниши луғатнинг ижобий томонларидан биридир.

“Немисча – ўзбекча луғат” кенг қўламли бўлиб, у “Немисча – ўзбекча ўқув луғати”га [2] бевосита таъсир кўрсатган. Унинг матн чегара структураси айнан қуйида айтиб ўтиладиган элементларни ўз ичига олади: отлар алмашинадиган жой ва сўнги жой, алмаштири-ладиган отлар бевосита қуйидаги текст конструкциясидан иборат:

- сарлавҳа жой;
- орқага қайтиш саҳифаси;
- муқаддима;
- фойдаланиш кўрсатмалари;
- кирилл алфавитининг талаффузи учун жадвал.

Сўнги қатор бевосита қуйидагиларни ўз ичига олади:

- алфавит тарзида географик номлар;
- кучли ва нотўғри тусланадиган феъллар жадвали;
- фойдаланилган луғат ва китоблар рўйхати.

Алфавит тарзида сўзлар чап томондан қўйилган. Биринчи сўз босмаҳона белгиси “~” билан боғланади. Бу мисол тарзида пойма-пой берилган:

**Preis** *m* 1 Нарх, наво. 2 Мукофот, соврин.

~**bestimmung** *f* баҳолаш, нарх қўйиш.

~**erhöhung** *f* нархнинг кўтарилиши.

~**ermäßigung** *f* нархнинг пасайиши.

~**kontrolle** *f* нархни назорат қилиш.

**Preispolitik** *f* Нарх-наво сиёсати.

**Preistreiber** *m* Олиб сотар, чайқовчи [1:145].

Бу ерда қўйиладиган савол шундайки, нима учун “**Preispolitik**” ва “**Preistreiber**” сўзлари ярим сўз ~ **politik** ва ~ **treiber** шак-лида эмас тўла сўз сифатида берилляпти? Сўзларни қўшишда тез-

тез хатоликларга йўл қўйилгани кузатилади. Солиштириб кўрамиз: **Pflaume** *f bot.* Олхўри; ~ **baum** *m* олхўри дарахти, ~ **kern** *m* олхўри данаги, ~ **kompott** *n* олхўри компоти [1:144].

Учала сўз қўшилишида ҳам ~ **n baum** тушиб қолган. Худди шундай хатоликларни “Немисча – ўзбекча ўқув луғати” да ҳам кўриш мумкин. “Немисча – ўзбекча луғат” да ҳозирги замон немис тили лексик бирликларига 7 % (ҳаттоки ундан ҳам юқорироқ) эътибор қаратилган. Барча отларда турланиш белгиси ёки турланиш намуна белгисини кўрсатувчи восита сифатидаги белгилар тушиб қолган. Ўзбек тилида бирлик ва кўплик учун фақат битта турланиш систе-маси бўлгани немис тилини ўрганаётган талабага отларнинг турла-ниши қийинчилик олиб келади. Яна шуни айтиб ўтиш жоизки, ушбу луғатда феълларнинг қабул қилинган (кучли ва кучсиз) морфологик классификацияси эмас, балки синтактик классификацияси кўпгина феълларда (ўтимли ва ўтимсизлик белгилари) тушиб қолган.

“Немисча – ўзбекча луғат” да предлоглар ва уларнинг бошқа-руви кетма-кет жойлаштирилганлиги “Немисча – ўзбекча ўқув луға-ти” га қараганда нисбатан тўғри берилган. Аммо фразеологизмлар кам берилган, мисоллар аралаштириб юборилган, таҳлил этилмаган ҳамда кўрсатилмаган.

Республикамиз мустақиллигидан сўнг икки ва уч тилли луғатлар ҳам яратилди. Д.Рашидова, С.Ҳасанчанова ва Т.А.Юркова-ларнинг уч тилли луғати [4] ҳамда М.Умархўжаев, Қ.Назаровлар-нинг уч тилли фразеологик луғати [5] шулар жумласидандир. Ушбу луғатлар ўқув луғатлари бўлмаганлиги боис уларни таҳлилга тор-тишдан ўзимизни тиямиз.

Маълумки, Ўзбекистон немис тилини чет тили сифатида ўр-ганадиган мамлакатлар орасида етакчи ўринни эгаллайди. Немис тилини ўрганадиганлар сони жиҳатдан Ўзбекистон Россия, Украина, Польшадан кейин тўртинчи ўринда туради. Луғатшунослик соҳа-сида эса тан олиш лозимки, мақтовга сазавор ютуқларга эришил-маган. Ўзбек германистикасида бир қатор ўз ечимини кутаётган му-аммолар йиғилиб қолган. Ҳозирги изланишларни талаб даражасида деб бўлмайди. Бизнинг назаримизда 50 минг ва ундан ортиқ сўзни ўзида жамлаган “Немисча – ўзбекча луғат”, “Ўзбекча – немисча луғат” яратиш вақти келди. Бундан ташқари ҳар икки тилга оид тур-ли соҳа луғатлари, атамашунослик луғатлари, электрон луғатлар, ўқув луғатлари ва уларнинг электрон шакллари яратиш давр тала-бига айланган. Бунинг учун республикамизда салоҳиятли мутахас-сислар ҳам, иқтидорли ёшлар ҳам, имкониятлар ҳам етарли. Ушбу имкониятлардан самарали фойдаланиш ва замонавий луғатлар яра-тишга ҳисса қўшиш барчамизнинг вазифамиздир.

### Адабиётлар

1. Беньяминов Я.Р., Мирсоатов Т.З., Саидов С.С., Рустамбекова М.Р. Не-мисча – ўзбекча луғат. – Тошкент: Ўқитувчи, 1985. –248 б.
2. Беньяминов Я.Р., Саидов С.С. Немисча – ўзбекча ўқув луғат. –Тошкент: Ўқитувчи, 1991. –396 б.
3. Мирсоатов Т.З., Сатторов М. Немисча – ўзбекча грамматик атамалар изоҳли луғати. –Тошкент: Ўқитувчи, 1992. –150 б.
4. Рашидова Д., Ҳасанчанов С., Юркова Т.А. Немисча – русча – ўзбекча луғат. –Тошкент: Қомуслар бош таҳририяти, 1994. –284 б.
5. Умархўжаев М., Назаров Қ. Немисча – русча – ўзбекча фразеологик луғат. –Тошкент: Ўқитувчи, 1994. –356 б.

### РЕЗЮМЕ

Мақолада тилшуносликда ўқув луғатларининг тутган ўрни таҳлил этилган. Таҳлил натижалари мисоллар билан бойитилган.

### РЕЗЮМЕ

В статье анализируется место учебных словарей в языкознании. Результаты анализа обогатены примерами.

### SUMMARY

This article analyses the importance of learning dictionary in linguistics. The results of analyses are given with examples.

## ИНГЛИЗ ТИЛИДАГИ АЖРАТИЛГАН ГАП БЎЛАКЛАРИ ТАЛҚИНИ

Ғаниева З.Р. (ҚарДУ)

**Таянч тушунчалар:** ажратилган бўлақлар, таянч компонент, синтактик-стилистик ҳодиса, структуравий гуруҳ, индивидуал услуб.

Ажратилган гап бўлақлари гарчи инглиз тили гап структура-сида муҳим бўлақлардан саналса-да, бу ҳодиса олимларнинг диққат-эътиборини унчалик тортмаган. Ваҳоланки, ажратилган гап бўлақ-лари фикрни одатдагига қараганда кучли, ифодали, таъсирли қилиб бериш, бу бўлақни мазмун жиҳатдан кучайтириш, грамматик жиҳат-дан нисбий мустақиллик ҳолига қўйишга хизмат қилади.

Академик Ғ.Абдураҳмонов ўзбек тилида ажратилган гап бўлақларини махсус ўрганган ҳолда шундай ёзади: “Гапнинг ажратилган бўлақлари муҳим услуб воситаларидан биридир. Мураккаб фикрни содда, ихчам ва таъсирли ифодалаш усулларида бири ажратилган бўлақлардан фойдаланишдир” [1].

Гап бўлақларининг ажратилишини ўрганиш давомида унинг муҳим синтактик-стилистик ҳодиса эканининг гувоҳи бўлдик. Шу сабабли ажратилган гап бўлақлари турли тилларда олиб борилган илмий тадқиқот ишларининг текшириш объекти бўлиб келмоқда. Тилшуносларнинг қайси бўлақ ажратилган гап бўлақлари вазифа-сида кела олиши ёки кела олмаслиги тўғрисидаги фикрлари тур-лича, баъзан улар бир-бирини инкор этади. Ажратилган гап бўлақ-ларини ўрганишга ёндашувлар ҳам туличадир. Фикримизнинг исботи сифатида О.И.Бродовичнинг инглиз тили материаллари устида олиб борган тадқиқоти натижасида тўлдирувчининг ажратиб қўлла-ниши юзасидан айтган қўйидаги хулосасини келтириб ўтаемиз: “Тўлдирувчилар таянч компонент сифатида феъл-кесим билан узвий боғ-ланганлиги учун камдан кам ажратилиши мумкин” [2]. Аммо биз-нинг инглиз тили материаллари устида олиб борган кузатишлари-миз давомида тўлдирувчи ҳам кўп ҳолларда ажратилишининг гувоҳи бўлдик. Масалан, қўйидаги гапларда тўлдирувчи ажратиб қўлла-нилган:

1. *The old storekeeper, with his quick, sad eyes, greeted her.*

2. *Quickly and deftly she laid a corner of the kitchen table-two coffee mugs, two little plates, a peace of cold meat, bread, fat canes.*

Йирик германшунос В.Г.Адмони ўзининг “Введение в син-таксис современного немецкого языка” номли монографик асарида гап бўлақларининг ажратилиши тўғрисида қўйидагича фикр бил-дирган: “Барча гап бўлақлари, фақат кесимнинг ўзгарадиган қисми бундан мустасно, ажратилиши мумкин. Бироқ бош бўлақлар, иккин-чи даражали бўлақларга нисбатан камдан кам ҳолатларда ўзига хос шароитлар мавжуд бўлган тақдирдагина, ажратилиши мумкин” [3]. В.Г.Адмонининг бу тезиси ҳам шубҳалидир. Инглиз адабиёти усти-даги кузатишларимиз эга шаклида ифодаланиб келувчи ажратилган гап бўлақлари бадиий матнда анча сермахсул қўлланганини кўр-сатди. Масалан:

1. *The woman, Sarie Villier, had probably reported her enco-unter with him.*

2. *All around them were people, [people talking and laughing and shaking his hand and patting him on the back;] men and women, young girls and half – naked little pot – bellied children.*

Кейинги вақтларда ажратилган гап бўлакларига хос хусуси-ятларни ўрганишга бағишланган илмий тадқиқот ишлари шуни кўр-сатдики, гап бўлакларининг ажратилиши, уларнинг ажратилган гап бўлаклари вазифасида кела олиши ва матнлар доирасида ёйилиш даражасини синтактик йўллар билан аниқлаш ёки аниқ бир тилнинг грамматик қурилиши қонун-қоидаларига амал қилган ҳолда изоҳ-лаш ўнчалик ишончли эмаслигини кўрсатмоқда. Ушбу кўтарилган тезисларни ойдинлаштириш мақсадида, биз айрим тадқиқотчилар-нинг шу соҳада олиб бораган илмий изланишлари натижаларига му-рожаат қиламиз. А.Мамбетниязованинг илмий изланишларида [4] тўлдирувчининг ажратилган бўлаклар вазифасида келиши мисоллар орқали таҳлил этилиши билан биргаликда уларнинг матн доирасида ёйилиш даражаси ҳам ниҳоятда юқори эканлигини, шунингдек, улар ёрдамида хилма-хил структуравий гуруҳлар ҳосил бўлишини изоҳ-лаб берилади. О.Жумаевнинг [5] илмий изланишларида эга шаклида ифодаланиб келувчи ажратилган бўлакларга хос бўлган худди шун-дай хусусиятлар аниқ мисоллар асосида таҳлил қилиб берилган.

Тилшуносларнинг гап бўлакларининг ажратилиши соҳасида-ги фикр-мулоҳазалари асосида қуйидаги хулосага келиш мумкин. Бирор бир гап бўлагининг ажратилиши, яъни ажратилган гап бўлаклари вазифасида келиши, матн доирасида ёйилиш даражаси, тез-тез ёки камдан кам қўлланилиши баъзи тилшуносларнинг фикр-му-лоҳазаларига ёки уларнинг илмий тадқиқот ишлари хулосаларига қараб эмас, аксинча ёзувчиларнинг индивидуал услубига қараб аниқлаш мақсадга мувофиқдир.

Ижодкорларнинг индивидуал услуби гап бўлакларининг аж-ратилишигагина эмас, балки шу мавзу атрофида мавжуд бўлган ҳар қандай мунозарали масалаларнинг тўғри ечилиши учун асосий омиллардан бири бўлиши мумкин. Ажратилган гап бўлакларга хос бўлган бундай хусусиятлар уларни алоҳида ўрганиш учун асос бўла олади.

#### **Адабиётлар**

1. Абдурахмонов Ғ. Ажратилган иккинчи даражали бўлаклар. – Тошкент: Ўқитувчи, 1955. – 75 б.
2. Бродович О.И. Развертывание и другие преобразования структуры пред-ложения // Структурный синтаксис английского языка. – Л., 1972. – 72 с.
3. Адмони В.Г. Введение в синтаксис современного немецкого языка. –М., 1955. –391 с.
4. Мамбетниёзова О. Тўлдирувчи ажратилган бўлакларнинг стилистик функцияси // Матн лингвистикаси (илмий тўп.) –Самарқанд: СамДЧТИ, 2005. –Б. 87-89.
5. Жумаев О. Ажратилган бўлаклар гапларни содда гапларга қиёслаб ўрга-ниш // Матн лингвистикаси (илмий тўп.) –Самарқанд: СамДЧТИ, 2006. –Б. 57-60.

#### **РЕЗЮМЕ**

Мақолада гап бўлакларининг ажратилишига таъсир этувчи омил-лар, ушбу муаммога турлича ёндашувлар таҳлил қилинади.

#### **РЕЗЮМЕ**

В статье анализируется явление обособления, факторы, которые влияют на обособление членов предложения, различные подходы к этой проблеме.

## SUMMARY

The article analyses the phenomenon of the isolation, factors influencing the isolation of the parts of sentence and different approaches to this problem.

## ПОПОЛНЕНИЕ СЛОВАРНОГО СОСТАВА ПУТЕМ ЗАИМСТВОВАНИЯ ИЗ РАЗЛИЧНЫХ ЯЗЫКОВ

Мамадалиева С.А. (КарГУ)

**Ключевые слова:** заимствование, словарный, язык, научный, использование, английский, существительное, прилагательное, глагол.

Среди различных способов пополнения словарного состава английского языка нового периода определенное место занимают заимствования из различных языков.

Английский язык значительно изменился в течение своей истории, тем не менее его грамматический строй и словарный состав продолжают сохранять основные черты языка германской группы, хотя словарный состав включает множество иноязычных заимствований [1:34].

В Англии, как и в других странах Западной Европы, латинский язык занимал весьма своеобразное положение. В течение многих столетий после введения в стране христианства этот язык использовался как язык богослужения.

Другой сферой его применения в течение среднего периода были научные трактаты, для написания которых средневековые ученые должны были хорошо знать латинский язык [1:34, 2:22].

Ученые, писавшие свои работы на национальном английском языке, начавшем в тот период постепенно вытеснять латинский из научного обихода, также широко использовали латинские слова.

Отличительной чертой этого слоя латинских заимствований является то, что эти заимствования содержат множество глаголов, прилагательных и сравнительно немного существительных, в то время как заимствования древнеанглийского периода состоят почти исключительно из существительных.

*Annual* – лат. – *annualis* – годовой; *cordial* – лат. – *cordialis* – сердечный; *dental* – лат. – *dentalis* – зубной; *legal* – лат. – *legalis* – законный; *jovial* – лат. – *jovialis* – веселый; *neutral* – лат. – *neutralis* – нейтральный; *lunar* – лат. – *lunaris* – лунный; *gelid* – лат. – *gelidus* – ледяной, студеный; *solar* – лат. – *solaris* – солнечный; *frigid* – лат. – *frigidus* – холодный; *stellar* – лат. – *stellaris* – звездный; *livid* – лат. – *lividus* – мертвенный; *triangular* – лат. – *triangularis* – *morbid* – лат. – *morbidus* – болезненный; *triangular* – лат. – *triangularis* – треугольный

В течение рассматриваемого периода деловые и культурные связи между Англией и Францией не прекращаются. Эти взаимоотношения способствовали появлению в английском языке ряда французских слов, а во французском языке ряда английских слов.

*Machine* – машина; *magazine* – журнал; *police* – полиция; *bal-let* – балет; *bouquet* – букет; *grotesque* – гротеск; *picturesque* – живописный; *corps* – корпус; *debris* – обломки; *barrage* – преграда; *corsage* – корсаж; *mirage* – мираж; *chemise* – дамская сорочка; *chaise* – фэтон.

Многочисленные посещения англичанами итальянских городов, непосредственное знакомство с итальянской культурой оказали большое влияние на распространение этой культуры в Англии, что сопровождалось изучением итальянского языка. В этот период английский язык пополняется целым рядом слов, заимствованных из итальянского языка. Наряду с словом *bank*, в английский язык проникло другое итальянское слово – *bankrupt* – банкрот, *bank* – банк. Оно происходит из итальянского слова *banca*, что значит скамейка, полка. Происхождение этого слова также требует исторических ссылок.

Заимствования из русского языка не особенно многочисленны в английском языке. Это объясняется тем, что связь между русским и английским народами установилась очень поздно. Появление в английском языке таких русских слов, как *polynya* – полынья, *sputnik* – спутник, *collective farm* – колхоз, *five-year-plan* – пятилетка и т. п. Нашли свое место в английском словаре.

Ряд слов, заимствованных из испанского языка широко распространены в английском языке:

Cargo – груз – исп. cargo – нагрузка, тяжесть; potato – исп. pa-tata – картофель; banana – исп. banana – банан; chocolate – исп. cho-colate – шоколад; tomato – исп. tomate – помидор; tornado – исп. tor-nado – вихрь, смерч.

Английское существительное *spaninny* – негренок возникло в результате усвоения испанского языка словосочетания *pequeno niño* – маленький мальчик, малыш.

Из сказанного выше об итальянских и испанских заимствованиях в английском языке видно, что число слов, заимствованных из этих языков, сравнительно невелико. То обстоятельство, что эти слова появились в английском языке только в новоанглийский период, может служить объяснением того, что до настоящего времени эти слова еще продолжают сохранять свой неударный конечный гласный [1:34].

### Литература

1. Шевцова С.П. Заимствование различных языков в английском языке. –М., 1989. – С. 34.
2. Киров А.К. Лексикология в употреблении. –М., 1992. –С. 22.

### РЕЗЮМЕ

В этой статье освещены мысли и свойства образования новых слов и выражений, как в других, так и в английском языках.

### РЕЗЮМЕ

Мақолада янги сўз ва ибораларнинг ишлатилиши, шунингдек, уларнинг бошқа бир тилдан инглиз тилидаги таржимаси ҳақида фикр юритилган.

### SUMMARY

The new loan words are widely discussed in this article including these adoptions in English.



## **МУНДАРИЖА**

### **ФИЗИКА-МАТЕМАТИКА. ТЕХНИКА ФАНЛАРИ**

**Dilmurodov N., Xaliliov A.** Modifikatsiyalangan siqib akslantirish prinsipining differensial tenglamalarga tatbiqi.....3

**Абулов М.О., Жураева У.Т.** Краевая задача для одного нелинейного уравнения третьего порядка.....6

**Холмирзаев Н.С., Бобилов Н., Ким В.Д.** Физико-математическая модель оптики капельного конденсата на прозрачной поверхности.....10

**Захидов Р.А., Вардияшвили Аф.А., Вардияшвили А.А., Мурадов И.** Разработка и исследование теплиц с использованием нетрадиционных и возобновляемых источников энергии.....17

**Кўчимов М.К., Қувноқов А.Э.** “Mobile Number Portability” хизмати асо-сидаги мобил телефон рақамларини моделлаштириш.....23

#### **КИМЁ-БИОЛОГИЯ. ГЕОГРАФИЯ**

**Тоиров И., Муродова Д.** Аҳоли сонининг ўсиши ва бандлик муам-  
молари.....27

#### **ТАРИХ. ФАЛСАФА. СОЦИОЛОГИЯ**

**Бўриев О., Холов Р.** Ўзбекларнинг от билан боғлиқ азалий эти-  
қодлари.....37

**Чориев С.** Макиавелли ижодида марказлашган давлат ва прагматик сиёсат  
ғоялари.....42

**Абдуллаев С.И.** Фанлар таснифи ва унда географиянинг ўрни.....50

**Бойқобилова Р.** Машраб ижодида комил инсон ғояси.....63

**Шайманова А.** Жамоатчилик фикри: мазмуни, шаклланиши, моҳияти...66

#### **ФИЛОЛОГИЯ ФАНЛАРИ**

**Алиқулов А.** Ўзбек тилидаги ел-ёғин отларининг бадий-эстетик вазифа-лари  
хусусида.....71

**Жумаева С., Кенжаев Т.** Ҳамзанинг тилдан фойдаланиш маҳорати.....74

**Қаҳарова И.С., Қаҳҳарова Г.** Моэмнинг “Ёмғир” ҳикояси талқини.....80

**Зоирова А., Шодиева Н.** Танқидий реализмда бальзакон чизгилар.....85

#### **ПЕДАГОГИКА. ПСИХОЛОГИЯ**

**Сулаймонова Н., Сулаймонова К.** Маҳмуд Замахшарийнинг ахлоқшу-носликка оид  
асарлари.....89

**Назиров У., Икромов З.** Ўқувчиларни ватанпарварлик руҳида тарбия-лашда синфдан ташқари  
машғулотларнинг аҳамияти .....94

#### **ТАДҚИҚОТЛАР. АХБОРОТЛАР**

**Қодиров Ф.Ю.** Фуқароликнинг шаклланиш тарихи – фуқаролик мадания-тини юксалтиришда муҳим  
босқич.....99

**Қувнонова Ш.О.** Немисча-ўзбекча ўқув луғатчилиги хусусида .....102

**Ғаниева З.Р.** Инглиз тилидаги ажратилган гап бўлаклари талқини.....105

**Мамадалиева С.А.** Пополнение словарного состава путем заимствования из различных языков.....108

Мусаҳҳиҳ ва компьютерда саҳифаловчи

Ш.Янгибоев

Навбатчи

Э.Жабборов

Техник муҳаррир

М.Раҳматов

**Муассис: Қарши давлат университети**

Журнал Қашқадарё вилоят Матбуот ва ахборот бошқармаси томонидан 17.09.2010 йилда № 14-061 рақамли гувоҳнома билан рўйхатдан ўтган.

Теришга 12.09.2014 йилда берилди. Босишга 26.09.2014 йилда рухсат этилди. 30.09.2014 йилда босилди. Офсет қоғози. Ўлчами 70x108 1\16. Нашриёт ҳисоб табағи 7,62.

Буюртма рақами 46. Адади 100 нусха. Эркин нарҳда.

Қарши давлат университети кичик босмахонасида чоп этилди.

Манзил: 180003, Қарши шаҳри, Кўчабоғ кўчаси, 17.

Индекс: 4071





































































































































































































