

ЎЗБЕКИСТОН РЕСПУБЛИКАСИ  
ОЛИЙ ВА ЎРТА МАХСУС ТАЪЛИМ ВАЗИРЛИГИ  
ҚАРШИ ДАВЛАТ УНИВЕРСИТЕТИ

# ҚарДУ ХАБАРЛАРИ

Илмий-назарий, услубий журнал

Журнал 2009 йилда

ташкил этилган

Йилига 4 марта

чоп этилади

1(19). 2014

Қарши – 2014

## **ТАҲРИРИЯТ ҲАЙЪАТИ:**

Бош муҳаррир проф. Ёзиев Л.Х.

Масъул котиб доц. Жабборов Э.Ж.

Таҳририят хайъати аъзолари: проф. Жабборов А.М., проф. Тўраев Д., проф. Уватов У.У., проф. Хайриддинов Б.Э., проф. Шодмонов Н.Н., проф. Шукуров О.М., проф. Ташатов А.К., проф. Чориев С.А., проф. Эргашева Ю.О., проф. Курбонов Ш.К., доц. Дилмуродов Н.Э., доц., Эркаев А.П.

Манзилимиз: 180003, Қарши, Кўчабоғ, 17.

Қарши давлат университети, Бош бино.

Тел.: (8375) 225-62-89, факс: 225-57-01;

[xabarlar.qarshidu.uz](mailto:qarshidu.uz)

E-mail: [qarduxj@qarshidu.uz](mailto:qarduxj@qarshidu.uz)

## **РЕДАКЦИОННАЯ КОЛЛЕГИЯ:**

Главный редактор проф. Ёзиев Л.Х.

Ответственный секретарь доц. Джаббаров Э.Ж.

Члены редколлегии: проф. Джаббаров А.М., проф. Тураев Д., проф. Уватов У.У., проф. Хайриддинов Б.Э., проф. Шадманов Н.Н., проф. Шукуров О.М., проф. Ташатов А.К., проф. Чариев С.А., проф. Эргашева Ю.О., проф. Курбанов Ш.К., доц. Дилмуродов Н.Э., доц. Эркаев А.П.

Адрес редакции: 180003, Қарши, Кучабаг, 17.

Қаршинский госуниверситет, Главный корпус.

Тел.: (8375) 225-62-89, факс: 225-57-01;

[xabarlar.qarshidu.uz](mailto:qarshidu.uz)

E-mail: [qarduxj@qarshidu.uz](mailto:qarduxj@qarshidu.uz)

## **EDITORIAL BOARD:**

Editor-in-chief – professor Yoziyev L.H.

Executive-secretary – assistant professor Jabborov E.J.

Editorial board members: prof. Jabborov A.M., prof. Turayev D., prof. Uvatov U.U., prof. Khayriddinov B.E., prof. Shodmonov N.N., prof. Shukurov O.M., prof. Tashatov A.K., prof. Choriyev S.A., prof. Ergasheva Y.O., prof. Khurbonov Sh.Q., assistant prof. Dilmurodov N.E., assistant prof. Erkayev A.P.

Editor address: 180003, Karshi, Kuchabag, 17.

Karshi State University, The main Building.

Tel.: (8375) 225-62-89, faks: 225-57-01;

[xabarlar.qarshidu.uz](http://xabarlar.qarshidu.uz)

E-mail: [qarduxj@qarshidu.uz](mailto:qarduxj@qarshidu.uz)

© Қарши давлат университети, 2014

ВЛИЯНИЯ КОЛЕБАТЕЛЬНОЙ РЕЛАКСАЦИИ НА ФОРМИРОВАНИЕ ПОЛОСЫ  $\nu_1$   
СФЕРИЧЕСКИХ ВОЛЧКОВ

Куйлиев Б.Т., Нурматова Д., Эшнорова Д.,

Мустафоева Н., Турдиева З. (КарГУ)

*Ключевая слова:* релакция, кювета, шпур тензора, фазе, метан, дейтерометан, спектры.

Физика процессов релаксации молекулярных возбуждений – одна из актуальных проблем современной физической оптики, информация о динамике релаксационных процессов необходима для уточнения представлений о микроструктуре вещества, а в частности, о характере молекулярных процессов в конденсированной фазе, для целенаправленного отбора активных сред для перес-траиваемых лазеров. Процессы молекулярной релаксации можно исследовать, базируясь на анализе формы и параметров контуров полос в спектрах комбинационного рассеяния и инфракрасного поглощения.

В данной работе представлены результаты и обсуждены возможные колебательные релаксации на формирование полосы  $\nu_1$  метана и дейтерометана. Исследования спектров изотропного комбинационного рассеяния (ИКР) проведено для чистого метана ( $\text{CH}_4$ ) и дейтерометана ( $\text{CD}_4$ ), его смесей с Ar и Kr в газовой фазе в широком интервале температур и давлений. Парциальное давление метана в смесях не превышало 10 атм.

Спектры изотропного комбинационного рассеяния полосы  $\nu_1$  метана ( $\text{CH}_4$ ) и дейтерометана ( $\text{CD}_4$ ) в газовой фазе изучались на спектрометре ДФС-24. Исследование проводилось с использованием специально сконструированной кюветы, описанной в [1].

Возбуждение светорассеяния осуществлялось  $\text{Ar}^+$  лазером при  $90^\circ$  геометрии рассеяния света. Согласно [2], полоса, соответствующая полностью симметричному колебанию  $\nu_1$  метана ( $\text{CH}_4$ ) и дейтерометана ( $\text{CD}_4$ ), полностью поляризованы. В связи с этим поляризованные приспособления для выделения поляризованных составляющих полосы не применялись. В полученные результаты вносились поправки на аппаратные искажения. Положения полос и их полуширины определялись с точностью  $\pm 0,1 \text{ см}^{-1}$ . Сначала мы хотели объяснить, что такое изотропное комбинационное рассеяние.

Из свойства тензоров 2-го ранга поляризуемости следует, что величина  $\sigma = C_{xx} + C_{yy} + C_{zz}$  (шпур тензора поляризуемости  $C$ ) не вносит вклад в молекулярные переориентации. То есть, если в эксперименте есть возможность выделить компоненту рассеянного света, интенсивность которой пропорциональна квадрату шпура тензора поляризуемости, то такое рассеяние не содержит информации о ориентационном движении молекул. Такое рассеяние называют изотропным комбинационным рассеянием света. Полоса  $\nu_1$  метана и дейтерометана относится к числу таких колебаний.

В нашем эксперименте во всех случаях оказалось, что кон-тур полосы  $\nu_1$  в газовой фазе при плотностях до 10 Амага не меняет своей полуширины, а затем с увеличением плотности полуширина растет практически линейно с плотностью. Зависимость полуширины от плотности возмущающего газа представлена на рис. 1 и 2.

Из лениейной части зависимости полуширины от плотности были определены коэффициенты уширения. Они имеют величину порядка  $(0,6 - 5,5) \cdot 10^{-2} \text{ см}^{-1}/\text{Амага}$ . При всех температурах между коэффициентами уширения полосы  $\nu_1$  выполняются следующие соотношения:  $K(\text{CH}_4 + \text{CH}_4) \gg K(\text{CH}_4 + \text{Kr}) > K(\text{CH}_4 + \text{Ar}) > K(\text{CH}_4 + \text{He})$



Рис. 1. Зависимость полуширины полосы  $\nu_1$   $\text{CH}_4$  от плотности при  $T = 295 \text{ K}$ .  $\bullet$  - чистый метан,  $\circ$  - смесь с Ar,  $*$  - смесь с Kr.



Рис. 2. Зависимость от плотности полуширины полосы  $\nu_1$   $\text{CD}_4$  в смеси с аргоном 1—  $\circ$  - 295 K, 2 —  $*$  - 200 K.

Изменение температуры приводит к качественно одинаковому изменению полуширины для всех исследованных систем: с увеличением температуры от 140 K до  $T_{\min}$  коэффициент уширения изменяется, достигая минимума при температуре  $T_{\min}$ , зависящей от буферного газа, а затем начинает увеличиваться.

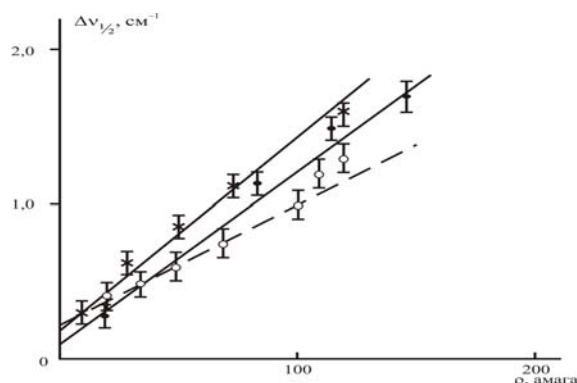
Проанализированы ряд механизмов эффект уширения по-лосы ИКР  $\nu_1$  полносимметричных колебаний. Оказалось, что ос-новную роль в формировании контура этих полос, по-видимому, играет колебательная дефазировка. Энергетическая релаксация колебаний может также играть заметную роль.

Колебательная релаксация играет определяющую роль в формировании контуров полос ИКР многоатомными молекулами в конденсированных средах. Прямые пикосекундные эксперименты с использованием техники вынужденного КР и когерентной активной спектроскопии доказали, что релаксация фаз внутримолекулярных колебаний многоатомных молекул происходит значительно быстрее, чем релаксация заселённости соответствующих колебательных уровней. Сопоставление этих результатов с результатами, полученными с ИКР, позволило сделать вывод, что именно дефазировка обуславливает ширину колебательных полос в спектрах изотропного комбинационного рассеяния.

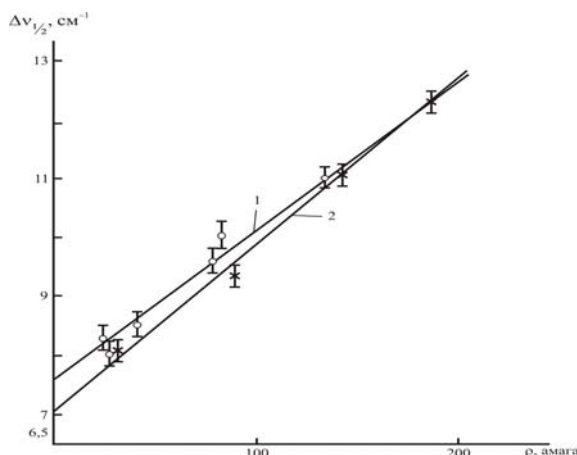
Однако наблюдаемые количественные различия оценок и эксперимента заставляют предполагать, что этот механизм не исчерпывает всего эффекта уширения [3, 4].

Несмотря на прогресс в понимании процессов релаксации колебательных возбуждений для конденсированных сред, эта проблема остается актуальной.

### Литература

1. Куйлиев Б.Т., Орлова Н.Д., Позднякова Л.А. Кювета-термостат высокого давления для изучения спектров комбинационного рассеяния газовых смесей. СамДУ ахборотномаси. –Самарканд, 2006. - № 3. – С. 54-55.
2. Свердлов Л.М., Ковнер М.А., Крайнов Е.П. Колебательные спектры много-атомных молекул. – М., 1970. – С.110-114.
3. Хабибуллаев П.К., Булавин Л.А., Погорелов В.Е., Тухватуллин Ф.Х., Лизенгевич А.И., Отажонов Ш.О., Жумабоев А.Ж. Динамика молекул в жидкостях. – Ташкент, 2009. – 410 с.
4. Kuyuliev B.T., Orlova N.D., Pozdnyakova L.A. Profile of the  $\nu_1$  Raman Band of Pure  $CD_4$  and its Mixtures with Ar and Kr in the Gas Phase // Journal of Spectroscopy Letters, 2009. V.42, IS.4. – P.199-203.

### РЕЗЮМЕ

Экспериментально изучено по спектрам комбинационного рассеяния температурное и барическое уширение полосы полностью симметричных колебаний  $\nu_1$  метана и дейтерометана в газовой фазе. Уширение полосы практически идет линейно с увеличением плотности с коэффициентом уширения порядка  $(0,6 - 5,5) \cdot 10^{-2} \text{ см}^{-1}/\text{Амага}$ . При всех температурах между коэффициентом уширения полосы  $\nu_1$  выполняется следующее соотношение

$$K(CH_4 + CH_4) \gg K(CH_4 + Kr) > K(CH_4 + Ar) > K(CH_4 + He).$$

Основную роль в уширении полосы  $\nu_1$  метанов играет по-видимому колебательная дефазировка.

### РЕЗЮМЕ

Мақолада газ ҳолатда метан ва дейтерометаннинг  $\nu_1$  тўла симметрик теб-раниши спектрал чизиғи контури босим ва температурага боғлиқ ҳолда кенга-йиши комбинацион сочилиш спектри орқали тажрибада ўрганилган. Кенгайиш коэффициентининг қиймати  $(0,6 - 5,5) \cdot 10^{-2} \text{ см}^{-1}/\text{Амага}$  оралиғида, спектрал чизик контурининг кенгайиши зичлик ортишига чизикли боғлиқ.

Барча температураларда кенгайиш коэффициенти ўртасида қуйидаги муносабат бажарилади:

$$K(CH_4 + CH_4) \gg K(CH_4 + Kr) > K(CH_4 + Ar) > K(CH_4 + He)$$

Метан ва дейтерометаннинг  $\nu_1$  спектрал чизиғи контури кенгайишида асосий ролни тебранишлар фазасининг бузилиши ўйнаши мумкин.

## SUMMARY

By the Raman spectra, temperature, and pressure broadening of the totally symmetric vibrations  $\nu_1$  band of the methane and deuteromethane in the gas phase are experimentally studied. Broadening of the band is almost linearly with the increase in density by a factor of broadening of order  $(0.6 - 5.5) \cdot 10^{-2} \text{ cm}^{-1}/\text{amagat}$ . At all temperatures between the rates of band broadening  $\nu_1$ , performed the following relations:

$$K(\text{CH}_4 + \text{CH}_4) \gg K(\text{CH}_4 + \text{Kr}) > K(\text{CH}_4 + \text{Ar}) > K(\text{CH}_4 + \text{He})$$

In the broadening of the  $\nu_1$  band of methanes the main role plays, apparently vibrational dephasing.

## ASYMPTOTIC PROPERTIES OF LONG-SURVIVING DISCRETE TIME STOCHASTIC BRANCHING PROCESSES

**Imomov A., Tukhtaev E., Almanova D., Meyliev A.**

(Karshi State University)

**Keywords and phrases.** *Branching processes, Q-processes, immortal particle, Markov chain, transition probabilities, stationary measures, limit theorems, total states, central limit theorem.*

### 1. Introduction and preliminaries

The theory of Branching Stochastic Processes is a suitable model for many problems of the natural and technical phenomena connected with population growth. There are numerous Branching Process models. The simplest Branching Process is the discrete time Galton-Watson Process (GWP), in which the sequence of generation's numbers define the homogeneous Markov chain, and the reproduction law of each particle is independent on time and other particles. Many Branching Processes models are generalizations of definition of GWP.

One of interesting extension of GWP is the Q-process. The Q-process is defined by GWP under conditioning of not-extinction of its trajectory in remote future. During the investigation we discover a deeper connection with Q-processes and Galton-Watson Branching Process allowing Immigration (GWPI) with "immortal particle".

The paper is organized in the following way. The current Section contains the preliminary discussions concerning Q-processes and its connection with GWPI. Section 2 describes limit theorems for population sizes and asymptotic properties of transition probabilities of Q-processes. Finally, in Section 3 we find out a limit of joint distribution of generation sizes and total states of Q-processes. Moreover we get sight of the Large Numbers Law and Central Limit Theorem analogue for total states of Q-processes.

#### 1.1. On Q-processes.

Let a random variable  $Z_n$  denote the population size of the  $n$ th generation in GWP at an instant  $n \in \mathbb{N}_0$ ,  $\mathbb{N}_0 = \{0\} \cup \{\mathbb{N} = 1, 2, \dots\}$ , and let  $\mathbf{P}\{Z_0 = 1\} = 1$ . This variable can be defined by independent, nonnegative, integer-valued random variables  $\{x_{nk}, n, k \in \mathbb{N}\}$  recursively as

$$Z_n = \sum_{k=1}^{Z_{n-1}} x_{nk}.$$

The variables  $x_{nk}$  will be interpreted as the offspring number of the  $k$ -th individual in the  $(n-1)$ -th generation. All offspring random variables  $x_{nk}$  have a common distribution law for all  $n$  and  $k$ . Designate  $p_k = \mathbf{P}\{Z_1 = k \mid x_{11} = k, k \in \mathbb{N}_0\}$  the reproduction law of offspring of one particle and assume  $p_0 > 0$ ,  $p_0 + p_1 \neq 1$ . Define a probability generating function (GF)  $F(x) := \sum_{k \in \mathbb{N}_0} p_k x^k$  on set of  $|x| < 1$ . In this interpretation  $A := \mathbf{E}Z_1 = F'(1)$  denotes the mean number of offspring of the single individual. It is known, that GF  $F_n(x) := \mathbf{E}x^{Z_n}$  is determined by the functional iteration of  $F(x)$ :  $F_{n+m}(x) = F_m(F_n(x))$  for  $n, m \in \mathbb{N}$ . The sequence of generations' numbers  $\{Z_n, n \in \mathbb{N}\}$  is a homogeneous Markov chain with state space on  $\mathbb{N}_0$  and this states depends on the parameter  $A$ ; see, e.g. K.Athreya and P.Ney (1972).

It is known that in cases when  $A < 1$  и  $A = 1$  the trajectory of GWP is die out asymptotically. Accordingly in these cases the properties of GWP are investigated traditionally on nonzero trajectories. The classical instance in this context is appliance of conditioning of degenerating trajectory of process at present situation time. Assume the trajectory of GWP is not degenerated on the instant  $n+m$ , that is  $Z_{n+m} > 0$  and the second moment  $F''(1)$  is finite. Introduce the conditional distribution

$$S_{n,m}(x) := \mathbf{P} \left\{ \sum_{k=1}^{Z_n} x_{nk} < x \mid Z_{n+m} > 0 \right\}.$$

A.Yaglom (1947) has proved that if  $A = 1$  and second moment  $F''(1) < \Gamma$ , then

$$\lim_{n \rightarrow \infty} S_{n,m}(x) = 1 - e^{-x}, \quad x > 0.$$

Investigations shows that treating the conditioning of not-extinction in remote future  $Z_\Gamma > 0$  instead of fundamental conditioning  $Z_n > 0$  deliver a new limit distribution law discrepant from classical one (e.g. qua conditioning distribution of  $Z_n$  under  $Z_\Gamma > 0$  we mean  $\mathbf{P}\{Z_n \mid Z_\Gamma > 0\} = \lim_{m \rightarrow \infty} \mathbf{P}\{Z_n \mid Z_{n+m} > 0\}$ ). So, T.Harris (1951) pointed out that at the same conditions the following result holds:

$$\lim_{n \rightarrow \infty} \lim_{m \rightarrow \infty} S_{n,m}(x) = 1 - e^{-x} - xe^{-x}, \quad x > 0.$$

The last distribution function is Erlang law and we see this is an asymptote of distribution



$$\mathbf{P} \left\{ \frac{W_n}{F^{-1}(1/n)} < x \right\}$$

of stochastic process  $\{W_n, n \in \mathbf{N}_0\}$ , defined by transition probabilities

$$\begin{aligned} Q_{ij}^{(n)} &= \lim_{m \rightarrow \infty} \mathbf{P} \{Z_{n+k} = j \mid Z_k = i, Z_{n+k+m} > 0\} \\ &= \mathbf{P} \{Z_{n+k} = j \mid Z_k = i, Z_1 > 0\} \end{aligned}$$

for  $i, j, k \in \mathbf{N}$ .

Lately the condition  $Z_1 > 0$  was treated by J.Lamperti and P.Ney (1968), K.Athreya and P.Ney (1972, pp. 56–60), A.Pakes (1971a, 1975, 1999), A.Imomov (2001, 2002, 2010), Sh.Formanov and A.Imomov (2011). In K.Athreya and P.Ney (1972, pp. 56–60) has been proved, that for all values of parameter  $A$  the transition probabilities  $Q_{ij}^{(n)}$  are form of

$$Q_{ij}^{(n)} = \frac{jq^{j-i}}{ib^n} \mathbf{P} \{Z_{n+k} = j \mid Z_k = i\}. \quad (1.1)$$

Where  $q$  is extinction probability of GWP, which is the smallest root of the equation  $x = F(x)$  on set of  $x \in (0; 1]$  and  $b = F'(q)$ . The stochastic process  $\{W_n, n \in \mathbf{N}_0\}$  defined by GWP under conditioning of  $Z_1 > 0$  is called in K.Athreya and P.Ney (1972, pp. 56–60) the  $Q$ -process. The variable  $W_n$  is interpreted as the state of  $Q$ -process at instant  $n$ .

Thus the  $Q$ -process  $\{W_n, n \in \mathbf{N}_0\}$  is homogenous Markov chain with zero state  $W_0 = 1$  and transition probabilities  $\{Q_{ij}^{(n)}, i, j \in \mathbf{N}\}$  defined by (1.1), that is

$$\mathbf{P} \{W_{n+k} = j \mid W_k = i\} = Q_{ij}^{(n)}. \quad (1.2)$$

We know that this chain is transient if  $A = 1$  and positive recurrent if  $A \neq 1$ . In the positive recurrent case the stationary measures exists. Moreover “as in the GWP, the case  $A = 1$  plays a special role in the  $Q$ -process. Due to its transience,  $W_n \rightarrow 1$  with probability 1”; see K.Athreya and P.Ney (1972, p. 59).

Further we need the GF

$$W_n^{(i)}(x) := \sum_{j \in \mathbf{N}} Q_{ij}^{(n)} x^j.$$

It follows from the branching property that

$$\sum_{j \in \mathbf{N}_0} \mathbf{P} \{Z_{n+k} = j \mid Z_k = i\} x^j = \check{F}_n^i(x) \check{F}_1^i(x).$$

Seeing this and (1.2) we have the following lot of equalities:

$$\begin{aligned}
W_n^{(i)}(x) &= \mathbf{e} \frac{j q^{j-i}}{i b^n} \mathbf{P} \{Z_{n+k} = j | Z_k = i\} x^j \\
&= \frac{q^{1-i} x}{i b^n} \mathbf{e} \mathbf{P} \{Z_{n+k} = j | Z_k = i\} j (qx)^j \\
&= \frac{qx}{i b^n} \frac{\mathbb{P} \{F_n(s)\}}{\mathbb{P} \{F_n(qx)\}}.
\end{aligned}$$

From here we obtain

$$W_n^{(i)}(x) = \frac{\mathbb{P} \{F_n(qx)\}^{i-1}}{q} W_n(x), \quad (1.3)$$

where the GF  $W_n(x) := W_n^{(1)}(x) = \mathbf{E} \mathbb{P}^{W_n} | W_0 = 1$  has a form

$$W_n(x) = x \frac{F_n(qx)}{b^n}, \quad n \in \mathbb{N}. \quad (1.4)$$

We know that  $q - F_n(x) \geq 0$  as  $n \in \mathbb{N}$ , therefore in view of (1.3) is sufficiently to investigate the GF  $W_n(x)$ . It specifies that distribution bulk goes to  $Q_{1j}^{(n)}$  at infinite growing of generations' number. Using (1.3) and iterating  $F(x)$ , we obtain the following basic functional representation:

$$W_{n+1}^{(i)}(x) = \frac{W(x)}{W_0(qx)} W_n^{(i)}(qx) \quad (1.5)$$

where  $W_0(x) = x$ .

We see that evolution law of Q-process is completely given by defining the GF

$$W(x) := W_1(x) = x \frac{F(qx)}{b},$$

that has a finite first moment  $a = W'(1) = 1 + qF'(q)/b$ .

By differentiating (1.4) we can find out the mean of variable  $W_n$  in form of

$$\mathbf{E} W_n = \begin{cases} (a-1)n+1, & A=1, \\ 1+g(1-b^n), & A \neq 1, \end{cases} \quad (1.6)$$

where  $g := (a-1)/(1-b)$ .

## 1.2. Q-processes as GWPI.

By iterating  $F(x)$ , the GF  $W_n(x)$  may be written as

$$W_n(x) = x \prod_{k=0}^{n-1} G(F_k(qx)), \quad (1.7)$$

where

$$G(x) = \frac{F\ddot{y}(qx)}{b}.$$

It is easily to see that to GF given by (1.7) is comparable following special random sum of random variables:

$$W_0 = 1, \quad W_{n+1} = 1 + \mathbf{e} \sum_{k=1}^{W_n-1} z_{n+1k} + h_{n+1}. \quad (1.8)$$

Where  $z_{nk}$  are the independent, nonnegative, integer valued random variables with common GF  $F(qx)/q$  for all  $n$  and  $k$ . And  $h_n$  are the random variables with  $\mathbf{E}x^{h_n} = G(x)$ .

In pursuance of the last reasoning we can do conclusion that the Q-process may be replaced by following Branching Process. In the beginning there is one particle. Process' evolution starts by stream of the immigrating particles whose emergence intensity law is originated by GF  $G(x)$ . The particles-immigrants have arrived in population further undergo to transformations with the distribution law obeyed the GF  $F(qx)/q$ . Besides it the initial particle does not disappear and does not breed. This "immortal particle" is present throughout all evolution of process.

So we are assured of that the state of Q-process  $W_n$  may be described by the special form of random sum of random variables (1.8).

Sometimes putting  $\overline{W}_n = W_n - 1$  the relation (1.8) we write down in form of

$$\overline{W}_n = \mathbf{e} \sum_{k=1}^{\overline{W}_{n-1}} z_{nk} + h_n. \quad (1.8^*)$$

We see that sequence  $\{\overline{W}_n, n \in \mathbf{N}_0\}$  is nothing but as GWPI with zero state  $\overline{W}_0 = 0$  and transition probabilities

$$\overline{Q}_{ij}^{(n)} := \mathbf{P} \left\{ \overline{W}_{n+k} = j \mid \overline{W}_k = i \right\} = Q_{i+1j+1}^{(n)}.$$

Besides particles' reproduction law in "internal" GWP without immigration  $\overline{Z}_{n+1} = \mathbf{e} \sum_{k=1}^{\overline{Z}_n} z_{nk}$  obeys the GF  $\mathbf{E}x^{\overline{Z}_n} = F(qx)/q$  and arrival intensity of particles-immigrants is regulated by  $G(x)$ . In other words the variables  $z_{nk}$  are interpreted as the offspring number of the  $k$  th individual in the  $(n - 1)$  th generation and  $h_n$  is the immigrating particles number into population in the instant  $n$ ; see C.Heatcote (1965), A.Pakes (1971b). In concordance with definition of GWPI we note for the GF

$$\overline{W}_n^{(i)}(x) := e^{\sum_{j \in \mathbb{N}_0} \overline{Q}_{ij}^{(n)} x^j}$$

takes place the relations same (1.3) and (1.5).

Thus, the research of asymptotic properties of GWP may be reduced to studying of corresponding properties of GWPI. The theory of GWPI is well enough investigated since C.Heathcote (1965), to which all appearances belong the prime results of this theory. Therefore in further research we essentially will base on the known properties of GWPI.

**Remark 1.1.** The GWPI  $\{\overline{W}_n, n \in \mathbb{N}_0\}$  may not be supercritical. Really the mean of one particle in “internal” process  $\{\overline{Z}_n, n \in \mathbb{N}_0\}$  is

$$\frac{\sum_{k=0}^{\infty} \overline{F}_k(qx) \prod_{b=1}^k b}{\sum_{k=0}^{\infty} q^k \prod_{b=1}^k b} = \frac{\sum_{k=0}^{\infty} b^k}{\sum_{k=0}^{\infty} b^k} < 1, \quad A \neq 1. \quad (1.9)$$

## 2. Stationary measures and limit theorems

In this section we investigate asymptotical properties of Q-processes. As it has been told above we use the corresponding properties of processes with immigration.

We consider the GWPI defined by relation (1.8\*) instead of the Q-process. At first let  $A = 1$ . In this case  $q = 1$  and therefore  $b = 1$ . A.Pakes (1971b, Theorem 3) has proved that for general  $G(x)$  the variable  $\overline{W}_n/n$  tends in distribution to a random variable having the density function

$$p(t) = \frac{1}{G'(1)G(s)} \frac{t^{s-1}}{\Gamma(s)} e^{-\frac{t}{G'(1)}}, \quad t > 0,$$

where  $\Gamma(x)$  is Gamma function and  $s = 2G'(1)/G''(1)$ . Note that in our case  $G(x) = F(x)$ ,  $s = 2$  and  $\overline{W}_n(x) = x \overline{W}_n(x)$ . Remember that  $W_n(x)$  is defined by (1.2) and

$$\overline{W}_n(x) = \mathbf{E} \left[ \prod_{j=1}^n \overline{W}_j \mid \overline{W}_0 = 0 \right] = \sum_{k=0}^{n-1} F_k(x).$$

Thence keeping designations we directly receive above mentioned Harris' result.

**Theorem 2.1.** Let  $A = 1$  and  $a < \Gamma$ . Then for all  $x > 0$

$$\lim_{n \rightarrow \infty} \mathbf{P} \left[ \frac{\overline{W}_n}{n} \leq x \right] = 1 - e^{-2x} - 2xe^{-2x}.$$

We note that this theorem in K.Athreya and P.Ney (1972, pp. 59–60) was proved by using a consequence of Helly's theorem.

In another paper A.Pakes (1972) proved that the limit  $\lim_{n \rightarrow \infty} n^{-s} \overline{W}_n^{(i)}(x)$  exists. Direct consequence of this statement is the following theorem.

**Theorem 2.2.** *Let  $A = 1$  and  $a < \Gamma$ . Then*

$$n^2 W_n^{(i)}(x) = m(x) (1 + o(1)), \quad n \rightarrow \infty. \quad (2.1)$$

Here limiting GF  $m(x) = \sum_{k \in \mathbb{N}} m_k x^k$  satisfies the functional equation

$$W(x)m(F(x)) = W_0(F(x))m(x). \quad (2.2)$$

Nonnegative numbers  $\{m_n, n \in \mathbb{N}\}$  forms the stationary measures for Q-process. Moreover

$$\sum_{j \in \mathbb{N}} m_j = \Gamma \quad \text{and}$$

$$n^2 Q_{ij}^{(n)} = m_j (1 + o(1)), \quad n \rightarrow \infty. \quad (2.3)$$

In this theorem the relation (2.2) directly follows from basic functional equation (1.5). Repeatedly using it we write down  $\sum_{j \in \mathbb{N}} m_j = \Gamma$ . Equality (2.3) is consequence of (2.1).

It is known that in proofs of conditioning limit theorems of theory of critical GWP an important role plays the conditional GF

$$g_n(x) := \sum_{j \in \mathbb{N}} \mathbf{P} \{Z_n = j | Z_n > 0\} x^j = 1 - \frac{R_n(x)}{\mathbf{P} \{Z_n > 0\}}, \quad (2.4)$$

in which the central place occupies function  $R_n(x) := 1 - F_n(x)$ . Thus and so the asymptotic expansion

$$R_n(x) : \frac{1-x}{\frac{F_n'(1)n}{2}(1-x)+1}, \quad n \rightarrow \infty, \quad (2.5)$$

is called the *basic lemma* of theory of critical GWP. As we see below that in theory of Q-process is needful the asymptotic expansion of function  $R_n(x)$ . This expansion we obtain on small neighbourhood of point  $x = 1$ . Following result holds; see Sh.Formanov and A.Imomov (2011).

**Lemma 2.1.** *Let  $A = 1$  and  $a < \Gamma$ . Then on small neighborhood of point  $x = 1$  ( $x \rightarrow 1$ ) the relation*

$$R_n(x) : -g_n^2(x), \quad n \rightarrow \infty \quad (2.6)$$

holds, where the GF  $g_n(x)$  is defined by (2.4).

**Remark 2.1.** One of simple application of Lemma 2.1 is its useful in proof of Yaglom limit theorem by Stein-Tikhomirov method (STM). In fact the Laplace transform (LT)

$$j_n(q) := \mathbf{E} \left[ e^{-qZ_n / F_n'(1)n} | Z_n > 0 \right]$$

we write down in form of  $j_n(q) = 1 - R_n(q)/R_n(0)$  and in respect that (2.4)–(2.6) we have

$$j_n(q) : -g_n^2(q) = -j_n^2(q), \quad n \in \Gamma, \quad (2.7)$$

where  $q_n := \exp\{2q/F(1)n\}$ ,  $q > 0$ . We know that LT of exponential law is solution of equation  $j_n(q) + j_n^2(q) = 0$  with initial condition  $j_n(0) = 1$ . Therefore in accordance with STM the relation (2.7) implies

$$j_n(q) \approx \frac{1}{1+q}, \quad n \in \Gamma. \quad (2.8)$$

It is equivalent to assertion of the theorem.

**Remark 2.2.** Due to Lemma 2.1 we can receive a new proof of the Theorem 2.1. Really, by means of (1.4) the LT of variable  $W_n/EW_n$  we rewrite in form of  $y_n(q) = -Q_n R_n(q)$ , with  $Q_n := \exp\{q/EW_n\}$ ,  $q > 0$ . Seeing (1.6) we perceive that  $Q_n = q_n^{-1/2}$ . Then by virtue of (2.6) and (2.7) we have

$$y_n(q) : j_n^2(q) = j_n(q), \quad n \in \Gamma.$$

From this and (2.8) come out

$$y_n(q) \approx \frac{1}{1 + \frac{q}{2}}, \quad n \in \Gamma.$$

The last LT corresponds to the Erlang density  $4xe^{-2x}$  of the first order obtained from a composition of two exponential laws with the same parameter  $l = 2$ .

Now by using Lemma 2.1 we receive the following theorem (see Sh. Formanov and A. Imomov (2011)).

**Theorem 2.3.** Let  $A = 1$  and  $a < \Gamma$ . Then for the stationary measures  $\{m_n, n \in \mathbb{N}\}$  the following relation is true:

$$\lim_{n \rightarrow \infty} \frac{1}{n^2} (m_1 + m_2 + \dots + m_n) = \frac{2}{(a-1)^2}.$$

In the case  $A \neq 1$  we observe absolutely another effect rather than the case  $A = 1$ . Namely the following theorem holds.

**Theorem 2.4.** Let  $A \neq 1$  and  $a < \Gamma$ . Then

$$W_n^{(i)}(x) = p(x)(1 + o(1)), \quad n \in \Gamma. \quad (2.9)$$

Here limiting GF  $p(x) = \sum_{k \in \mathbb{N}} p_k x^k$  satisfies the functional equation

$$W(x) p \frac{F_n(qx)}{q} = W_0 \frac{F_n(qx)}{q} p(x). \quad (2.10)$$

Nonnegative numbers  $\{p_n, n \in \mathbb{N}\}$  forms the stationary distribution for Q-process. Transition probabilities are form of

$$Q_{ij}^{(n)} = p_j (1 + o(1)), \quad n \rightarrow \infty. \quad (2.11)$$

Moreover  $p(1) = 1 + g$ , where  $g$  is defined by (1.6).

**Proof.** We will be convinced of convergence of GF  $W_n(x)$  referring to K.Athreya and P.Ney (1972, pp. 38–40), where a convergence of  $\lim_{n \rightarrow \infty} R_n^{(j)}/b^n$  was proved. Let  $p(x) = \lim_{n \rightarrow \infty} W_n(x)$  and as  $\lim_{n \rightarrow \infty} W_n^{(i)}(x) = \lim_{n \rightarrow \infty} W_n(x)$ , we have (2.9) and the functional equation (1.5) leads us to (2.10). Repeatedly using this formula we obtain

$$p(x) = \frac{W_n(x)}{W_0} p \frac{F_n(qx)}{q}. \quad (2.12)$$

Now let the GF has a power series expansion  $p(x) = \sum_{k \in \mathbb{N}} p_k x^k$ . Then in accordance with (1.3) and (2.12) we write down the following equalities:

$$\begin{aligned} \sum_{j \in \mathbb{N}} p_j x^j &= \sum_{i \in \mathbb{N}} p_i \frac{F_n(qx)}{q} W_n(x) \\ &= \sum_{i \in \mathbb{N}} p_i W_n^{(i)}(x) = \sum_{i \in \mathbb{N}} p_i \sum_{j \in \mathbb{N}} Q_{ij}^{(n)} x^j \\ &= \sum_{j \in \mathbb{N}} \sum_{i \in \mathbb{N}} p_i Q_{ij}^{(n)} x^j. \end{aligned}$$

Equating here the coefficients at  $x^j$  is obtained the equation true to type of stationary measures

$$p_i = \sum_{j \in \mathbb{N}} p_j Q_{ji}^{(n)}.$$

Again by means of (2.9) and (2.12) it is easy to see  $p(F_n(qx)/q)$ :  $F_n(qx)/q$  as  $n \rightarrow \infty$ . Hence assertion  $F_n(qx)/q \rightarrow 1$  and continuity of  $p(x)$  entails  $p(1) = \sum_{i \in \mathbb{N}} p_i = 1$ .

The relation (2.11) is direct consequence of (2.9). To prove  $p(1) = 1 + g$  it is sufficiently to differentiate of (2.10) in a point of  $x = 1$ , by considering at that (1.9).

The theorem proof is completed.

### 3. On total states of Q-processes

In this final section we investigate the total states of Q-processes. By the random variable

$$S_n := W_0 + W_1 + L + W_{n-1}, \quad S_0 = 0$$

means the total states unto moment  $n$  in the Q-process. In an extent of present section we will essentially use the GF

$$J_n(s;x) = \mathbf{e}_{i \in \mathbf{N}_0} \mathbf{e}_{k \in \mathbf{N}_0} \mathbf{P} \left\{ W_n = i, S_n = k \right\} s^i x^k, \quad (s;x) \in \mathbf{D}, \quad (3.1)$$

of joint distribution of  $W_n$  and  $S_n$  on set of

$$\mathbf{D} := \left\{ (s;x) \in \mathbf{R}^2 : |s| \leq 1, |x| \leq 1, \sqrt{(s-1)^2 + (x-1)^2} < r < 0 \right\}.$$

Preliminary put into consideration the variable

$$\bar{Y}_n := \bar{Z}_0 + \bar{Z}_1 + L + \bar{Z}_{n-1}, \quad \bar{Y}_0 = 0,$$

which purports the total progeny in the process  $\{ \bar{Z}_n, n \in \mathbf{N}_0 \}$  until time of  $n$  (see (1.8\*)). Put

$$H_n(s;x) = \mathbf{e}_{i \in \mathbf{N}_0} \mathbf{e}_{k \in \mathbf{N}_0} \mathbf{P} \left\{ \bar{Z}_n = i, \bar{Y}_n = k \right\} s^i x^k.$$

We will easily be convinced that for the GF  $H_n(s;x)$  following functional relations hold

$$\begin{aligned} H_0(s;x) &= s, \\ H_{n+1}(s;x) &= x \frac{F(qH_n(s;x))}{q}; \end{aligned} \quad (3.2)$$

see A.Pakes (1971a). The random variable

$$\bar{S}_n = \bar{W}_0 + \bar{W}_1 + L + \bar{W}_{n-1}$$

represents total progeny in the GWPI, defined by relation (1.8\*). According to general theory of GWPI the joint GF

$$\bar{J}_n(s;x) = \mathbf{e}_{i \in \mathbf{N}_0} \mathbf{e}_{k \in \mathbf{N}_0} \mathbf{P} \left\{ \bar{W}_n = i, \bar{S}_n = k \right\} s^i x^k$$

looks like as following:

$$\bar{J}_n(s;x) = \prod_{k=0}^{n-1} G(H_k(s;x)),$$

where  $G(s)$  is identical as in (1.7) and  $H_n(s;x)$  satisfies to the equations (3.2); see A.Pakes (1999).

Now by means of formulas (3.2) and (3.3) we easy will find out representation for GF  $J_n(s;x)$ , defined by (3.1). According to equalities (1.8) and (1.8\*), we see that  $\bar{S}_n = S_n - n$  and therefore  $J_n(s;x) = s^n \bar{J}_n(s;x)$ . Hence in our denotations, we have



$$J_n(s;x) = sx^n \sum_{k=0}^{n-1} \frac{x F \check{y}(q H_k(s;x))}{b}. \quad (3.4)$$

Aware  $\mathbb{E} J_n(s;x) / \mathbb{E} x \Big|_{(s;x)=(1;1)} = \mathbb{E} S_n$  we calculate that

$$\mathbb{E} S_n = \begin{cases} \frac{a-1}{2} n(n+1) + n, & A = 1, \\ (1+g)n + g \frac{1-b^n}{1-b}, & A \neq 1, \end{cases}$$

where  $g = (a-1)/(1-b)$ .

**3.1. A joint limit law in case of  $A = 1$ .** In this subsection we consider the case  $A = 1$  only. Obviously, in this case  $q = b = 1$  and evolution law of the process  $\{\bar{Z}_n, n \in \mathbb{N}_0\}$  generates by the GF  $F(s)$ . Thus in this case this process as homogeneous Markov chain is nothing but the critical GWP  $\{\bar{Z}_n, n \in \mathbb{N}_0\}$ , that is  $\mathbb{P}\{Z_{nk} = j\} \in p_j$ . Then the formula (3.4) becomes

$$J_n(s;x) = sx^n \sum_{k=0}^{n-1} x F \check{y}(H_k(s;x)),$$

but in this case  $H_n(s;x) = \mathbb{E} s^{Z_n} x^{Y_n}$  and  $Y_n = \sum_{k=0}^{n-1} Z_k$ .

The GF (3.5) describe GWPI with eternal particle whose offspring law has the GF  $F(x)$  and whose immigration law obeys  $GF \check{y}(x)$ . And we are in conditions of Theorem 3.4 of paper of A.Pakes (1999). Minor alterations in this theorem lead us to following result.

**Theorem 3.1.** *Let  $A = 1$  and  $a < \Gamma$ . Then*

$$\frac{W_n}{W_n} ; \frac{S_n}{\mathbb{E} S_n} \xrightarrow{d} (W^*; S^*),$$

where

$$\mathbb{E} \check{y}^{-l} W^* - q S^* = \frac{h \sqrt{q}}{2} + \frac{l}{2} \frac{sh \sqrt{q}}{\sqrt{q}}, \quad l, q > 0.$$

**Remark 3.1.** Comparing with A.Pakes (1999, Theorem 3.1), we will notice that the Theorem 3.1 can be written in the following alternative form. *Let  $A = 1$  and  $a < \Gamma$ . Then the two-dimensional random variable  $(W_n / \mathbb{E} W_n ; S_n / \mathbb{E} S_n)$  weakly converges to the one  $(W^*; S^*)$ . This is the sum of two independent variables, first of which is equal*

$$\lim_{n \rightarrow \infty} \frac{Z_n}{\mathbb{E} Z_n} ; \frac{Y_n}{\mathbb{E} Y_n} \Big|_{Z_n > 0},$$

and the second  $(W^{**}; S^{**})$  has the Laplace transform

$$E \exp(-lW^{**} - qS^{**}) = \frac{1}{2} \left( \sqrt{1 + 4q} + \frac{1}{\sqrt{1 + 4q}} \right).$$

**3.2. Large Numbers Law and Central Limit Theorem in case A №1.** In (3.4) setting  $s = 1$  produce the GF  $T_n(x) = E x^{S_n}$  whose form is

$$T_n(x) = x^n \prod_{k=0}^{n-1} \frac{F(h_k(x))}{b},$$

where  $h_n(s; x) = E x^{Y_n}$ .

Further discussions through use the GF (3.6) yield the following theorems.

**Theorem 3.2.** Let  $A \geq 1$  and  $a < 1$ . Then for any  $e > 0$

$$P \left| \frac{S_n}{n} - (1 + g) \right| > e \ll e^{-cn}, \quad n \geq 1,$$

where  $g = (a - 1)/(1 - b)$ .

**Theorem 3.3.** If  $A \geq 1$  and  $a < 1$ , then

$$P \left| \frac{S_n - ES_n}{\sqrt{2gn}} < x \right| \ll F(x), \quad n \geq 1,$$

where  $F(x)$  is the standard normal distribution function and  $g$  is same as in Theorem 3.2.

Proofs of last two theorems will appear in the subsequent publications of the authors.

### References

1. Athreya K.B. and Ney P.E. Branching processes, 1972, Springer, New York. 287 pp.
2. Formanov Sh.K. and Imomov A.A. On asymptotic properties of Q-processes. Uzbek Mathematical Journal, 3, 2011, pp.175–183. (in Russian)
3. Harris, T.E. Some mathematical models for branching processes. Proceedings of 2nd Berkeley Symposium: Mathematical Statistics and Probability, 1951, pp.305–328.
4. Heatcote C.R. A branching process allowing immigration. Journal of the Royal Statistical Society, 27(1), 1965, pp.138–143.
5. Imomov A.A. On a form of condition of non-extinction of branching processes. Uzbek Mathematical Journal, 2, 2001, pp.46–51. (Russian)

6. Imomov A.A. Some asymptotical behaviors of Galton-Watson branching processes under condition of non-extinctivity of it remote future. Abstracts of Comm. of 8<sup>th</sup> Vilnius Conference: Probab. Theory and Math. Statistics, Vilnius, Lithuania, 2002, p.118.
7. Imomov A.A. Q-processes as the Galton-Watson Branching Processes with Immigration. Proceedings of IX FAMET Conference: Financial and Actuarial Mathematics and Eventology of Technology, Krasnoyarsk, Russia, 2010, pp.148–152. (Russian)
8. Lamperti, J. and Ney, P.E. Conditioned branching processes and their limiting diffusions. Theory of Probability and its Applications, 13, 1968, pp.126–137.
9. Pakes A.G. Some limit theorems for the total progeny of a branching process. Advances in Applied Probability, 3, 1971(a), pp.176–192.
10. Pakes A.G. On the critical Galton-Watson process with immigration. Journal of Australian Mathematical Society, 4, 1971(b), pp.476–482.
11. Pakes A.G. Further results on the critical Galton-Watson process with immigration. Journal of Australian Mathematical Society, 13, 1972, pp.277–290.
12. Pakes A.G. Revisiting conditional limit theorems for the mortal simple branching process. Bernoulli, 5(6), 1999, pp.969–998.
13. Yaglom A.M. Some limit theorems of theory of branching random processes. Reports of Academy of Sciences of USSR, 13(8), 1947, pp.795–798. (Russian)

## SUMMARY

In this paper is studied considers a discrete time “long-surviving” branching process. This process is defined by simple Galton-Watson branching process under conditioning of not-extinction of its trajectory in remote future and called as the Q-process. The principal aims are to investigate asymptotic properties of this process and convergence properties of transition probabilities to stationary measures. We come to conclusion that the Q-process may be replaced by branching process allowing immigration with “immortal particle”. This fact will be essentially used in our researches. In particular we find out a limit of joint distribution of generation sizes and total states of Q-processes. And also we have the Law of Large Numbers and Central Limit Theorem analogue for total states of Q-processes.

## РЕЗЮМЕ

В работе исследуется “долгоживущий” ветвящийся случайный процесс дискретного времени. Этот процесс определяется обычным процессом Гальтона-Ватсона при условии не вырождения его траектории в далеком будущем и называется как Q-процесс. Основной целью является исследование асимптотические свойства и свойства сходимости переходных вероятностей к стационарным мерам. Мы приходим к выводу, что Q-процесс может быть рассмотрен как ветвящийся процесс с иммиграцией с “бессмертной частицей”. Этот факт будет по существу использоваться в наших исследованиях. В частности, мы находим предел совместного распределения размеров поколений и полных состояний. А также мы обнаружили закон больших чисел и аналог центральной предельной теоремы для полных состояний Q-процессов.

## РЕЗЮМЕ

Ишда траекторияси узок келажаккача давом этувчи дискрет вақтли тар-моқланувчи тасодифий жараёнлар ўрганилади. Бундай жараёнлар адабиётлардан бизга Q-жараёнлар номи билан маълум. Асосий мақсадимиз Q-жараёнлар ҳолат-ларининг асимптотик хоссалари ҳамда ўтиш эҳтимолликларининг турғун ўлчов-ларга яқинлашиш хоссаларини ўрганишдан иборат. Q-жараёнларни “абадий зар-рача” иштирок этувчи иммиграцияли тармоқланувчи жараёнлар сифатида қара-лиши мумкинлигини исботлаймиз ва бу факт кейинги мулоҳазаларимиз асосида ётади. Ишда бу жараёнларнинг тайинланган вақтдаги ҳолатлари ва шу вақтдаги умумий ҳолатларининг биргаликдаги асимптотик тақсмоти топилган. Бундан ташқари умумий ҳолатлар учун катта сонлар қонуни ва марказий лимит теорема ўринли бўлиши аниқланган.

## ЧЕКСИЗ ҒОВАК-ИЗОТРОПИК МУҲИТДАГИ ҚАТТИҚ ШАРДА ЯССИ КЎНДАЛАНГ ТЎЛҚИН ДИФРАКЦИЯСИ

**Солиев А.А. (ТМИ), Мусурмонова М.О. (ҚарДУ)**

***Таянч нушунчалар:** ғовак-изотропик муҳит, қаттиқ шар, кўн-даланг тўлқин, Гук қонуни, ортогонал кўпҳад, Лаплас интеграл алмаш-тиришлари.*

Айтайлик, чегараланмаган суюқлик билан тўйинган ғовак-изотропик муҳит берилган ва унда  $R$  – радиусли абсолют қаттиқ шар жойлашган бўлсин. Муҳит ҳаракатини ўрганиш учун координата боши шар марказида бўлган  $(r, \theta, \vartheta)$  сферик координаталар системаси келтирилган. Бошланғич  $\tau = 0$  вақтда қаттиқ шар сиртига  $Ox$  ўқи йўналиши бўйича берилган  $\psi_s$  потенциалли ясси носта-ционар кўндаланг тўлқин фронти келиб урилади. Натижада қаттиқ шар марказидан ўтувчи ўк атрофида муҳит буралиши юзага келади ва муҳитда кўндаланг тўлқин тарқалади. Бу ҳолда қаттиқ ва суюқлик қисмидаги кўчиш векторларининг фақат  $u_{\vartheta}(r, \theta, \tau)$  ва  $U_{\vartheta}(r, \theta, \tau)$  компоненталари нолдан фарқли бўлади.

Уларнинг кучланиш тензори компоненталари билан боғланиши, яъни Гук қонуни

$$\sigma_{r\vartheta} = \frac{\eta_1 - \chi}{2} \left[ \frac{\partial u_{\vartheta}}{\partial r} - \frac{u_{\vartheta}}{r} \right], \quad \sigma_{\theta\vartheta} = \frac{\eta_1 - \chi}{2r} \left[ \frac{\partial u_{\vartheta}}{\partial \theta} - u_{\vartheta} \operatorname{ctg} \theta \right] \quad (1)$$

кўринишда бўлади. Тушувчи ясси кўндаланг тўлқин потенциали

$$\psi_s(r, \theta, \tau) = f(\eta\tau + r\eta \cos \theta - \eta) H(\eta\tau + r\eta \cos \theta - \eta) \quad (2)$$

ифода билан берилган бўлиб,  $f(t)$  берилган функция, у тушувчи тўлқин потенциалининг ўзгаришини ифодалайди:  $H(t)$  – Хевисайд бирлик функциясидир.

Суюқлик билан тўйинган ғовак-изотропик муҳитнинг ҳаракати вектор потенциалнинг нолдан фарқли компонентаси  $\Psi$  га нисбатан тўлқин тенгламаси [1]

$$\eta^2 \frac{\partial^2 \Psi}{\partial \tau^2} = \Delta \Psi - \frac{\Psi}{r^2 \sin^2 \theta}, \quad \Delta = \frac{1}{r^2} \frac{\partial}{\partial r} \left( r^2 \frac{\partial}{\partial r} \right) + \frac{1}{r^2 \sin \theta} \frac{\partial}{\partial \theta} \left( \sin \theta \frac{\partial}{\partial \theta} \right) \quad (3)$$

таъсирланади. Бу ерда  $\eta^{-1} = \sqrt{N/(\rho_{11} + \beta_3 \rho_{12})}$ ,  $\beta_3 = -\rho_{12}/\rho_{22}$ .

Шар сиртида чегаравий шарт

$$(u_{\vartheta} + u_{\vartheta s})|_{r=1} = 0, \quad u_{\vartheta} = \frac{\partial \Psi}{\partial r} + \frac{\Psi}{r}, \quad U_{\vartheta} = \beta_3 u_{\vartheta} \quad (4)$$

кўринишга эга.

$$\text{Бошланғич шартлар бир жинслидир, яъни } \Psi|_{\tau=0} = \frac{\partial \Psi}{\partial \tau}|_{\tau=0} = 0 \quad (5)$$

$$\text{Муҳит чегараланмагани учун тўлқин сўнади } \lim_{r \rightarrow \infty} \Psi = 0. \quad (6)$$

(3)-(6) бошланғич-чегаравий масалага  $\tau$  вақт бўйича Лаплас интеграл алмаштиришларини қўллаш ва таъсирлар фазосида берилган ҳамда номаълум функцияларни  $C_{n-1}^{3/2}(\cos \theta)$  Гегенбауэр ортогонал кўпхадлари бўйича чексиз қаторлар кўринишида таъсир-лаймиз. У ҳолда (3)-(6) бошланғич-чегаравий масала қаторлар коэффициентларига нисбатан

$$\eta^2 s^2 \Psi_n^L = \Delta \Psi_n^L, \quad \Delta_n = \frac{1}{r^2} \frac{\partial}{\partial r} (r^2 \frac{\partial}{\partial r}) - \frac{n(n+1)}{r^2}, \quad (7)$$

$$(u_{\vartheta n}^L + u_{\vartheta ns}^L)|_{r=1} = 0, \quad u_{\vartheta n}^L = \frac{\partial \Psi_n^L}{\partial r} + \frac{\Psi_n^L}{r}, \quad U_{\vartheta n}^L = \beta_3 u_{\vartheta n}^L, \quad (8)$$

$$\lim_{r \rightarrow \infty} \Psi_n^L = 0 \quad (9)$$

кўринишга келади. Бу ерда  $L$  Лаплас интеграл алмаштиришлари трансформантасини билдиради,  $s$  алмаштириш параметри.

Тушувчи тўлқиннинг  $\psi_s$  потенциали (2) га ҳам вақт бўйича Лаплас интеграл алмаштиришларини қўллаб, таъсирлар фазосида Бессель функциялари учун қўшиш теоремасидан фойдаланиб, қаторга ёзамиз ва қатор коэффициентлари учун

$$\Psi_{ns}^L(r, s) = \frac{E_n(s)}{r^{n+1}} e^{-\eta s} J_{n0}(r\eta s), \quad E_n(s) = f^L(s) \frac{(-1)^n (2n+3)}{2(n+1)(n+2)(\eta s)^{n+1}}, \quad (10)$$

$$J_{n0}(s) = R_{n0}(-s)e^s - R_{n0}(s)e^{-s}$$

ифодани оламиз.

Чексизликка тўлқиннинг сўниши (9) шартни эътиборга олиб, (7) тенгламанинг ечимини

$$\Psi_n^L(r, s) = \frac{1}{r^{n+1}} A_n^L(s) R_{n0}(r\eta s) e^{-(r-1)\eta s} \quad (11)$$

кўринишда излаймиз. Бу ерда  $A_n^L(s)$  чегаравий шартлардан аниқла-нувчи номаълум функциялар.

(8) нинг иккинчи муносабатига кўра

$$u_{9n}^L(r, s) = -\frac{1}{r^{n+2}} A_n^L(s) R_{n3}(r\eta s) e^{-(r-1)\eta s} \quad (12)$$

ифодага ва бундан (8) нинг учинчи тенглигига кўра

$$U_{9n}^L(r, s) = -\frac{\beta_3}{r^{n+2}} A_n^L(s) R_{n3}(r\eta s) e^{-(r-1)\eta s} \quad (13)$$

ифодага келамиз.

(12) ифодани (1) нинг биринчи тенглигига қўйиб

$$\sigma_{r9n}^L(r, s) = \frac{\eta_1 - \chi}{2} \frac{1}{r^{n+3}} A_n^L(s) R_{n4}(r\eta s) e^{-(r-1)\eta s} \quad (14)$$

ифодани оламиз. Юқоридаги ифодаларда белгилашлар, муносабат-лар ва кўпхадлар қуйидаги кўринишларга эга [1, 2]:

$$R_{n3}(s) = R_{n1}(s) - R_{n0}(s), \quad R_{n4}(s) = R_{n2}(s) - R_{n0}(s),$$

$$\left[ R_{n0}(s) s^{-n-1} e^{-s} \right]' = -R_{n1}(s) s^{-n-2} e^{-s}, \quad \left[ R_{n1}(s) s^{-n-2} e^{-s} \right]' = -R_{n2}(s) s^{-n-3} e^{-s},$$

$$R_{n0}(s) = \sum_{k=0}^n A_{nk} s^{n-k}, \quad R_{n1}(s) = \sum_{k=0}^{n+1} B_{nk} s^{n+1-k}, \quad R_{n2}(s) = \sum_{k=0}^{n+2} C_{nk} s^{n+2-k}$$

$$A_{nk} = \frac{(n+k)!}{(n-k)! k! 2^k}, \quad B_{nk} = A_{nk} + k A_{n, k-1} \quad (k \neq 0), \quad B_{n0} = A_{n0},$$

$$C_{nk} = B_{nk} + k B_{n, k-1}, \quad k \neq 0, \quad C_{n0} = B_{n0}.$$

Тушувчи тўлқинга мос келувчи муҳитнинг кучланиш-дефор-мация ҳолатининг компоненталарини ҳам (10) ифодани (8) нинг иккинчи тенглигига қўйиб,  $u_{9ns}^L(r, s)$  учун

$$u_{9ns}^L(r, s) = -\frac{E_n(s)}{r^{n+2}} e^{-\eta s} J_{n3}(r\eta s) \quad (15)$$

ифодани оламиз ва (12) ифодани (1) Гукнинг биринчи тенглигига қўйиб,  $\sigma_{r9sn}^L$  компонента учун

$$\sigma_{r9sn}^L(r, s) = \frac{\eta_1 - \chi}{2} \frac{E_n(s)}{r^{n+3}} e^{-\eta s} J_{n4}(r\eta s) \quad (16)$$

ифодага эга бўламиз.

(12) ва (15) ифодаларни (8) чегаравий шартга қўйиб, ундан  $A_n^L(s)$  номаълум функциялар аниқлаб, кўчиш вектори ва кучланиш тензори компонентаси учун Лаплас интеграл алмаштиришларининг тасвирлар фазосида қуйидаги

$$u_{9n}^L(r, s) = -\frac{E_n(s)}{r^{n+2}} \frac{R_{n3}(r\eta s)}{R_{n3}(\eta s)} J_{n3}(\eta s) e^{-r\eta s},$$

$$U_{9n}^L(r, s) = -\frac{\beta_3 E_n(s)}{r^{n+2}} \frac{R_{n3}(r\eta s)}{R_{n3}(\eta s)} J_{n3}(\eta s) e^{-r\eta s},$$

$$\sigma_{r_{9n}}^L(r, s) = \frac{\eta_1 - \chi}{2} \frac{E_n(s)}{r^{n+3}} \frac{R_{n4}(r\eta s)}{R_{n3}(\eta s)} J_{n3}(\eta s) e^{-r\eta s}$$

ифодаларни оламит. Уларнинг оригиналлари қолдиқлар назарияси ёрдамида топилади.

#### Адабиётлар

1. Горшков А.Г., Тарлаковский Д.В. Нестационарная аэрогидроупругость тел сферической формы. – М.: Наука, 1990. – 264 с.
2. Шукуров А.М. Туташ муҳитларда ностационар тўлқин жараёнлари. – Қарши: Насаф, 2011. – 128 б.

#### РЕЗЮМЕ

Мақолада чексиз ғовак-изотропик муҳитда жойлашган қаттиқ шарда ясси ностационар кўндаланг тўлқиннинг дифракцияси масаласи ўрганилган. Кўчиш вектори ва кучланиш тензори компонентлари учун формулалар олинган.

#### РЕЗЮМЕ

В статье изучена задача о дифракции нестационарной плоской поперечной волны на жестком шаре, находящемся в неограниченной пористоупругой среде. Получены формулы для компонентов перемещения и тензора напряжения.

#### SUMMARY

The article deals with the problem about diffraction of non-stationary plane transverse wave on a rigid sphere in unlimited porous-elastic medium. There is received the formulas for component of displacement and tensor of stress.

# ИССЛЕДОВАНИЯ ПО ПРАКТИЧЕСКОМУ ПРИМЕНЕНИЮ ЖИДКОЙ ФРАКЦИИ ОТХОДА НИЗКОМОЛЕКУЛЯРНОГО ПОЛИЭТИЛЕНА

Кудышкин В.О.(Таш.), Нарзуллаев А.Х., Курбанов М.Ж.,

Маматова Ш.Б.

(КарГУ, научная лаборатория “Природных соединений и полимеров”)

**Ключевая слова:** низкомолекулярный полиэтилен, сополимеризация, суспензия, поливинилхлорид, центрифугирования, перегонка, плен-кообразующих веществ, пентафтолевых лаков, алкидных, вискозиметр, адгезия.

Ключевую роль в сохранении высоких темпов экономического роста играет поддержка отечественных производителей. Особое внимание уделяется вопросам создания импортозамещающей продукции. Введение в строй производства полиэтилена на Шур-танском газохимическом комплексе (ШГХК) дало возможность существенно расширить ассортимент полимерной продукции в Узбекистане. В то же время, на ШГХК имеется резерв для расширения ассортимента выпускаемой продукции. Так, в процессе сополимеризации этилена с бутеном-1 на катализаторах Циглера-Натта в растворе циклогексана образуется жидкий отход, представляющий из себя суспензию низкомолекулярного полиэтилена (олигомеры этилена) в смеси растворителей. Этот отход образуется в объеме 1,5-2.0 тыс.тонн/год. Причем 5-40 % в этом отходе составляет низкомолекулярный полиэтилен. В настоящее время этот отход не используется, а утилизируется [1].

В настоящее время все производители профильных погонажных изделий из поливинилхлорида используют в качестве смазок НМПЭ зарубежного производства (Беларусь, Россия, Китай). В то же время, количество НМПЭ, которое утилизируется как отход на ШГХК позволило бы существенно сократить импорт этого продукта из за рубежа и обеспечить местных потребителей НМПЭ по эксплуатационным характеристиками не уступающим зарубежным аналогам. Кроме того, представляет интерес именно комплексная переработка отхода низкомолекулярного полиэтилена, поскольку помимо собственно НМПЭ отходов содержит смесь органических растворителей, использование которых в виде добавок к дизельному топливу или в виде растворителей для лакокрасочной промышленности даст также возможность увеличить ассортимент выпускаемой продукции и решить экологические проблемы [2]. Ниже в таблице 1 приведен состав растворителя отхода низкомолекулярного полиэтилена.

## Состав растворителя отхода низкомолекулярного полиэтилена

Таблица 1

№	Наименование	Время удержания, RT, мин.	Содержание, %
1	Hexane, 2,4-dimethyl-	0.79	1.60
2	2-Octene	0.82	3.63
3	Cyclooctane	0.85	0.31



4	Cyclohexane, ethyl-	0.88	6.14
5	Cyclohexane, ethenyl-	0.92	2.98
6	Octane, 2,3-dimethyl-	0.96	2.10
7	Cyclohexane, ethylidene-	0.99	1.47
8	1-Decene	1.04	3.56
9	Cyclohexane, 1-ethyl-2,3-dimethyl-	1.07	1.77
10	cis-3-Decene	1.10	2.24
11	Cyclohexane, 1-ethyl-2,3-dimethyl-	1.14	0.68
12	Cyclohexane, butyl-	1.18	6.62
13	Cyclooctane, (1-methylpropyl)-	1.24	1.12
14	1-Dotriacontanol	1.25	0.79
15	9-Octadecen-1-ol	1.32	1.69
16	4-Undecene, 3-methyl-	1.36	1.12
17	Octadecane, 1-(ethenyloxy)-	1.44	1.40
18	Dodecane	1.49	1.55
19	4-Undecene, 3-methyl-	1.62	1.44
20	$n\text{-C}_5\text{H}_{11}\text{C}(\text{CH}_3)=\text{C}(\text{CH}_3)_2$	1.76	6.45
21	Cyclopentane, (2-methylbutyl)-	1.82	1.61
22	Cyclohexane, (3-methylpentyl)-	1.86	1.33
23	Bicyclo[4.2.1]nonan-1-ol	1.97	5.12
24	Cyclohexane, hexyl-	2.13	4.73
25	Cyclopentane, 1-methyl-3-(1-methyl	2.53	0.68
26	GERMACRANE-A §§ 1,7-Dimethyl-4-(1) -	2.88	1.45
27	Bicyclo[2.1.1]hexan-1-ol	3.26	5.44
28	Cyclopentaneacetic acid, ethenyl	3.46	1.68
29	4-Pentyloxy-2,3-dicyanophenyl 4-Bu	3.56	0.63
30	1-Tetradecene	3.91	4.40
31	1-Tetradecene	4.09	0.72
32	2(1H)-Pyrimidinone, 4-amino-	4.28	1.05
33	2-Decanone	4.83	6.72

34	ETHYL PELARGONATE	5.25	0.61
35	1-Methoxy-2-methyl-cyclopent-1-ene	5.37	0.93
36	3-Undecanone	5.61	0.44
37	Cyclohexane, 1,2,4,5-tetraethyl-	5.72	0.65
38	Oxirane, [(hexadecyloxy)methyl]-	5.88	1.22
39	1,12-Tridecadien-7-one	6.01	0.71
40	1-Tetradecene	6.14	0.91
41	Hydroxymethylcyclododecane	6.26	0.30
42	1-Tetradecene	6.36	2.09
43	Cyclohexane, ethyl-	6.88	0.69
44	1-Eicosanol	6.94	0.73

45	Tridecane	7.51	0.37
46	1-Octadecene	7.85	1.63
47	Pentatriacontane	8.73	0.19
48	1-Docosene	9.02	0.90
49	9-Heptadecanone	9.56	1.32
50	Nonanoic acid	9.66	1.01
51	1-Nonadecene	10.01	0.66
52	1-Docosene	10.94	0.41

Растворитель получаемый, в результате центрифугирования отхода низкомолекулярного полиэтилена и последующей перегонки в интервале 130-210 °С был передан для испытаний в Аккредитованную испытательную лабораторию СП Lok Kolor Sintez на предмет его использования в лакокрасочной промышленности. Полученные результаты приведены ниже. Технические характеристики растворителя приведены в таблице 1 в сравнении с нефтяным растворителем типа Нефрас С<sub>4</sub> 130/210.

**Технические характеристики растворителя в сравнении с нефтяным растворителем типа нефрас с<sub>4</sub> 130/210.**

Таблица 2

Наименование показателей	Значение для растворителя	Значение для растворителя нефтяного Нефрас С <sub>4</sub> 130/210.	Метод испытаний
--------------------------	---------------------------	--	-----------------

Внешний вид	Прозрачная жид-кость не содержащая посторонних примесей взве-шенных частиц	Прозрачная жид-кость не содержащая посторонних примесей взве-шенных частиц	Визуально
Цвет	Бесцветный	От бесцветного до слегка желтоватого	Визуально
Запах	Резкий органический	Запах напоминает керосин	Органолептические
Содержание механических примесей	Отсутствие	Отсутствие	ГОСТ 3131 п.3.3 ГОСТ 6370
Плотность при температуре (20±2) <sup>0</sup> С, г/см <sup>3</sup>	0.783	0.754-0.820	ГОСТ 3900
Температура вспышки в закрытом тигле, <sup>0</sup> С	27	28	ГОСТ 6356
Летучесть по ксилолу	4.1	2.0-4.5	ГОСТ 3134 п.3.2
Кислотное число, мг КОН/г	2.2	2.0-2.5	ГОСТ 23955

Таким образом, по приведенным физико-химическим характеристикам полученный нами растворитель соответствовал техническим характеристикам растворителя типа Нефрас С<sub>4</sub> 130/210. Для практического использования растворителя в лакокрасочной промышленности проверено растворяющее действие его на некоторых видах пленкообразующих веществ, приведенных в таблице 2.

**Растворяющее действие растворителя, получаемого в результате центрифугирования отхода низкомолекулярного полиэтилена и последующей перегонки в интервале 130-210 <sup>0</sup>С.**

Таблица 3

Наименование пленкообразующего вещества	Требования	Фактически полученные данные
Олифа; Лак ПФ-060, ГФ 046; Смола алкидная пентафталевая	Не должно наблюдаться свертывания и расслаивания при перемешивании; после высыхания не должно быть побеления пленки на поверхности, а также не должны образовываться белесоватые или матовые пятна	Не наблюдалось свертывания и расслаивания при перемешивании; после высыхания пленка не побелела, белесоватые или матовые пятна не образовались.

Для возможности использования в производстве эмалей и красок на основе пентафталевых лаков было проверено влияние растворителя на основные физико-химические показатели алкидных эмалей. Результаты приведены в таблице 3.

**Влияние растворителя на физико-химические показатели алкидных эмалей**

Таблица 4

Наименование показателей	Значение при разбавлении растворителем	Значение при разбавлении Нефрасом	Метод испытаний
Время высыхания до степени 3, час	7	8	ГОСТ 19007
Твердость пленки по ТМЛ, у.е.	0.15	0.15	ГОСТ 5233
Блеск, %			
Через 24 часа	56	56	ГОСТ 896
Через 5 суток	54	49	
Прочность пленки при ударе, см	50	50	ГОСТ 4765
Адгезия, балл	1	1	ГОСТ 15140
Эластичность пленки при изгибе, мм	1	1	ГОСТ 6806
Стойкость пленки к статическому воздействию			ГОСТ 9.403
- воды, час;	2	2	
-моющего средства, мин;	15	15	
-трансформаторного масла, час	48	48	

Из приведенных данных видно, что физико-механические свойства эмалей при введении испытуемого растворителя не ухудшаются. А значение показателя “Блеск”, измеренное после 5 суток показывает меньшее его падение, чем при применении Нефраса.

В некоторых случаях при разбавлении различными растворителями готовых эмалей и красок под краскораспылитель наблюдается уменьшение глянца покрытия и снижение эксплуатационных свойств. Для возможности использования растворителя в качестве разбавителя готовых красок и эмалей на алкидной и масляной основе проведен сравнительный анализ показателя “Блеск” до и после разбавления:

1. При разбавлении эмали с первоначальной вязкостью 121 сек. По вискозиметру ВЗ 246 с диаметром сопла 4.0 мм при температуре  $(20 \pm 2) ^\circ\text{C}$  до рабочей вязкости 60 сек. Добавлено 7% растворителя. При этом, первоначальный блеск покрытия эмали не изменился.

2. Также не изменились и эксплуатационные свойства: показатели – эластичность при изгибе, прочность при ударе, адгезия остались без изменений.

Таким образом, проведенные исследования позволяют сделать следующие выводы:

- Растворитель может применяться при производстве масляных и алкидных эмалей без ухудшения их физико-химических свойств.

- Растворитель может применяться в качестве разбавителя готовых эмалей и красок, для доведения до рабочей вязкости перед окрашиванием.

- Растворитель может применяться для заправки оборудования при окраске оборудования, материалов, окрасочного инвентаря и др., при соблюдении техники безопасности, при работе и применении работающими средствами индивидуальной защиты.

## Литература

1. Гуль В.Е., Дьяконова В.П. Физико-химические основы производства поли-мерных пленок. – М.: Высшая школа, 1978. – С. 279-281.
2. Сарымсаков А.А., Кудышкин В.О. Стандартизация продукции на основе поли-этилена Шуртанского газохимического комплекса // Стандарт. -№1, 2008. –С. 12-15.

## РЕЗЮМЕ

Количество НМПЭ, которое утилизируется как отход на ШГХК позволило бы существенно сократить импорт этого продукта из за рубежа и обеспечить местных потребителей НМПЭ по эксплуатационным характеристикам, не уступающим зарубежным аналогам. Комплексная переработка отхода низкомолекулярного полиэтилена, помимо собственно НМПЭ отходов содержит смесь органических растворителей, использование которых в виде добавок к дизельному топливу или в виде растворителей для лакокрасочной промышленности даст так-же возможность увеличить ассортимент выпускаемой продукции и решить экологические проблемы. В данной статье показаны свойства и структура растворителей низкомолекулярного полиэтилена ШГХК а также, их значение в народном хозяйстве.

## РЕЗЮМЕ

Шуртангазкимё мажмуаси чиқиндиси ҳисобланган куйи молекуляр поли-этиленни қайта ишлаш орқали турли хил халқ хўжалиги истеъмол моллари олиш имконияти мавжуд. Мақолада завод чиқиндиси ҳисобланган куйи молекуляр полиэтилен таркибидан ажратиб олинган эритувчиларнинг хоссалари ва амалий аҳамияти ёритилган.

## SUMMARY

His possible to produce a variety of household goods after reproducing low molecular polycene of Shurtan gas Complex. Also in this article is described the practical importance of matters separated from the composition of low molecular polycene which is considered as the remains of the plant.

## ШИЛЛИҚҚУРТЛАР ГЕЛМЕНТЛАРНИ ҲАЙВОНЛАРГА ЮҚТИРУВЧИ ОРАЛИҚ ХЎЖАЙИН ВА ҚИШЛОҚ ХЎЖАЛИГИ ЗАРАРКУНАНДАЛАРИ

Давронов Б.О., Бектошев Ш.М., Омонова Г., Орзиева Ё. (ҚарДУ)

*Таянч тушунчалар:* моллюска, цилиндрсимон, овальсимон, чига-ноқ, коллектор, ўрама, қовариқ, мантия, адир, довениоз, текинхўр-йиртқич, алоқа, специфик.

Моллюскалар ичида қориноёқлилар (Molluska) синфига ман-суб ҳайвон турлари мавжуд бўлиб, уларнинг танаси цилиндрсимон шаклга эга. Чиғаноғи кичик, териси силлиқ, сезги органлари ривож-ланган. Тери остидаги махсус безлардан ажралиб чиқадиган шил-лиқ модда уларнинг ерда юришини осонлаштиради. Шунинг учун ҳам бу ҳайвонлар шиллиққурт дейилади ва улар турли шароитларга яшашга мослашган.

С.Муҳаммадиев ва З.Иззатуллаевлар [1] маълумотларига қараганда, Тожикистон шароитида бу ҳайвонлар 7-11 °С совуқ бу-лок сувларида ҳамда 26-36 °С иссиқ сувларда, ҳатто денгиз сат-ҳидан 4.000 метр баландликдаги тоғларда уларни учратиш мумкин.

Шиллиққуртлар турли шароитларга мослашганлиги боис кўп ҳудудларда тарқалган. Уларнинг айрим турлари фойдали, айрим турлари эса зарарли бўлиб, гелментларни одам ва ҳайвонларга юктирувчи оралик хўжайин ҳамда қишлоқ хўжалиги экинлари зараркунандалари ҳисобланади [2, 3, 4, 5, 6, 7].

Ўзбекистон жанубий вилоятларида яшовчи шиллиққуртлар-нинг табиатдаги аҳамияти тўлиқ аниқланмаган. 2011-2012 йилларда шиллиққуртлар устида илмий изланишлар олиб бордик. Тадқиқот-лар натижасида 6 оилага мансуб 8 та тур шиллиққуртлар оралик хўжайин экани аниқланди. Уларнинг қишлоқ хўжалиги экинларига етказадиган зарарини ўрганишга ҳаракат қилдик. Улар қуйидаги-лардир:

**1. Lymnaeidae оиласи, Lymnaea Lamark туркумига кирув-чи, Lymnaea truncatula вакили саналган truncatula шиллиқ-қурти:** танаси бир хил рангда ёки тиниқ малласимон бўлиб, 4-5 ўрамага эга. Ўрамалар тўғри жойлашган. Танаси чиғаноқ ичида жойлашган. Чиғаноғи овальсимон шаклда бўлиб, усти силлиқ, ҳай-вон танасининг узунлиги 5-10 мм келади. Бу шиллиққурт тури ҳудудимиздаги сув ҳавзаларида, ариқ бўйларида, коллекторлар атрофларида, тоғли нам жойларда яшайди. Август, сентябрь ойла-рида Таллимаржон, Пачкамар, Чимқўрғон сув омборлари атрофида ҳаёт кечириши ва кўпайиши кузатилади.

**2. Lymnaeidae оиласи, Lymnaea Lamark туркумига кирув-чи Lymnaea bactriana вакили саналган baktrian шиллиққурти:** танасининг ранги сариқ, чиғаноғи 4-5 ўрамали бўлиб, овальсимон шаклда. Чиғаноғининг ўзи япалоклашган. Териси, мантия бўшлиғи чиғаноқ ичида шаклланган бўлиб, танасининг узунлиги 12-14 мм га тенг. Бу шиллиққуртлар вилоятимизнинг жанубий тоғли ҳудудлари – Китоб, Шахрисабзнинг тоғ ва тоғолди зоналарида, оқар сув ҳавзалари, булоқлар атрофида учрайди. Апрель, май ойлари ўрта-ларида кўпаяди.

**3. Ruliminidae оиласи, Pseudonopaeus Westerlund турку-мига кирувчи Pseudonopaeus sogdianus вакили саналган sogdi-ana шиллиққурти:** танаси овальсимон ва ҳамда цилиндрсимон, ялтироқ, қаттиқ, қуюқ ўрама шаклда тузилган. Ранги оқиш бўлиб, 6,5-8 ўрамага эга. Охирги ўрамаси қисқарган ҳамда қавариқ шаклда. Танаси чиғаноқ ичида жойлашган. Катталиги 6-24 мм келади. Бу шиллиққурт баҳор ойида ҳарорат 25-28 °С га кўтарилганда ўсим-ликларда, нам тупроқларда, боғларда кенг тарқалади. Уларни сув ҳавзалари атрофида ҳам учратиш мумкин.

**4. Hygromiidae оиласи, Xeropicta Monterosata туркумига кирувчи, Xeropicta candaharica вакили саналган kandaxarika шиллиққурти:** танаси қорамтир-малла рангда ёки тиниқ оқишси-мон бўлиб, 5-5,5 ўрамага эга, ўрамалар тўғри жойлашган. Ўрама-ларнинг охири қисқа ёпилган. Танаси чиғаноқ ичида жойлашган. Чиғаноғи юмалок шаклда бўлиб, усти ғадир-будир бўлиб, ҳайвон танасининг узунлиги 14-16 мм.

**5. Parmacellidae оиласи, Candaharia Godwin туркумига ки-рувчи, Candaharia rutellum вакили саналган rutyellum шиллиққурти:** танаси қўнғир-сарғиш рангда, териси донадор шакл-да. Шунинг учун ҳам мантия қавати тананинг қорин қисмида жойлашган, ранги ўзгарувчан. Танасининг катталиги 50-52 мм. Бу шиллиққурт куз ва баҳор ойларида сув ҳавзалари, коллектор атрофларида уч-райди. Вилоятимиздаги Пачкамар ва Таллимаржон сув омборлари атрофларида ҳам мавжуд бўлиб, чўл зонаси шиллиққурти ҳисоб-ланади. Баҳор мавсумида 30-35 тагача тухум қўйиб кўпаяди.

**6. Parmacellidae оиласи, Candaharia Godwin туркумига кирувчи, Candaharia izzatullaevia вакили саналган izzatullayev шиллиққурти:** бу тур Тожикистоннинг Душанбе ҳамда Панжакент ҳудудларида яшашини биринчи бўлиб профессор

3. Иззатуллаев аниқлаб, фанга киритган. Бу хусусда олимнинг бир қатор тадқиқотлари мавжуд [5, 6, 7]. Биз шиллиққуртнинг бу турини Китоб туманига қарашли биотоплардан ташқари, тоғолди ҳамда адир био-ценозларида яшашини аниқладик. Шиллиққуртнинг ранги сарғим-тир бўлиб, мантия қисмида кўндалангига кетган 3 та қисқа йўл кўринади. Айрим вакилларининг мантия қисмида доғлар ҳам мав-жуд. Етук шиллиққуртларнинг катталиги 70-80 мм гача, чиғаноқ-ларининг катталиги эса 10 мм га тенг. Боғлар, томоркалар ва ис-сиқхоналарда март ойининг охири, апрель ойининг бошларида кўп-лаб учрайди. Кўпайиш даври апрелнинг бошларига тўғри келади. Йил ноқулай келганида эса кўпайиш даври апрелнинг учинчи яр-мига тўғри келиб, ҳар бир урғочи шиллиққурт ўртача 60-70 тадан тухум қўяди. Ёз ойларида вақтинча уйқуга кетиб, кузда эса ёш шиллиққурт личинкалари тухумдан чиқади, овқатланиш ҳисобига етук шиллиққуртларга айланади.

Ушбу моллюскалар ичида *Lymnaea truncatula* (L), *Lymnaea subdzyunkta* (Nevill), *Lymnaea bactriana* (Hutton) ҳайвон ва одам учун оғир касалликларни келтириб чиқаради. *Lymnaea aurikulanria* эса қушлар касаллиги – орнитобилхардиознинг сабабчиси саналади. Ўзбекистонда унинг оралиқ хўжайини *Orindavilgarika turkistanika* ҳисобланади. Тупроқда ҳаёт кечирувчи моллюскалардан *Pseudo-narpeus sogdianus* (Mart) ва *Xeropicta candaharica* (L. Pferiffer) лар шохли ҳайвонларнинг оғир касаллиги – дикрасиёзни тарқатишда оралиқ хўжайин ҳисобланади. *Candaharia rutellum* (Hutton), *Canda-haria izzatullaevia* (Likh. ef. Wirt) шиллиққуртлари нафақат зиравор сабзавот ва полиз экинларининг ашаддий душмани, балки пар-рандалар касаллиги – давениознинг ҳам сабабчисиدير. Ҳозирги пайтда моллюскаларга қарши кимёвий моддаларни қўллаш эколо-гик муҳитга сезиларли салбий таъсир кўрсатмоқда. Шунинг учун ҳам ҳозирги пайтда барча зараркундаларга қарши биологик усул-да курашиш бўйича халқаро ташкилот МОББ томонидан тасдиқ-ланган биологик чоралари ишлаб чиқилмоқда. Қишлоқ хўжалик экинлари зараркундалари ҳисобланган вилоятимиздаги тупроқ ва сувларда яшовчи 30 дан ортик турга мансуб моллюскаларга қарши курашиш учун уларнинг табиий кушандалари ҳисобланган қан-далалар, тахтаканалар, қўнғизлар ҳамда бўғимоёқлиларнинг айрим турларидан кенг фойдаланилмоқда [2, 5, 7].

Шуни қайд қилиш керакки, моллюскаларга қарши биологик усулда курашиш бу қадимги алхимиклар ўйлаганидек охирги кура-шиш чоралари эмас. Аввало текинхўр-ғанимат, йиртқич ва талофат кўрувчи ҳайвон ўртасидаги умумий биоценотик алоқани ўрганган-дан кейингина зарарли моллюскаларга қарши биологик курашиш услубиётини қўллаш мумкин. Биологик курашиш жараёнини дои-мий равишда назорат қилиш қийин. Бунинг учун йиртқич ҳайвон-ларнинг ўлжага ташланиши ва уни ейишга оид специфик хусуси-ятлар эътиборга олинishi керак. Ана шундай специфик хусусиятга эга бўлмаган ҳайвонни биологик курашга қўллаб бўлмайди.

Ҳозирги кунда моллюскаларга қарши биологик курашишга қодир табиий касаллик кўзгатувчилар, паразитлар ҳамда йиртқич-лардан фойдаланиш мақсадга мувофиқ, деб топилмоқда.

#### Адабиётлар

1. Азимов Д.А Пресноводный моллюск Радих аурисулариа как промежуточный хозяин Ор. туркестаниса в Узбекистане. /Узб. биол. журн. – 1968. - №4. – С. 42-44.
2. Горохов В.В. Методическое рекомендации по изучению патологии моллюсков. – М.: ВАСХНИЛ. Отделение ветеринарии. Часть 1. – С. 114-118.
3. Горохов В.В. Экологические основы борьбы с вредными моллюсками. – М.: Колос, 1983. – С. 160-184.
4. Горохов В.В, Осетров В.С. Моллюскоциды и их применение в сельском хозяйстве. – М.: Колос, 1978. – 207 с.

5. Иззатуллаев З. О питании жужелиц наземными моллюсками. – Душанбе: Изв. Ан. Тадж. ССР. Отд. биол. наук., 1969. - №4 (37). – С.94-95.
6. Иззатуллаев З. Моллюски Таджикистана и их хозяйственные значение. – Душанбе: Изв. Ан. Тадж. ССР. Отд. биол. наук., 1985. - №1. – С.88-90.
7. Лихарев И.М., Иззатуллаев З.И. Слизни-вредители сельского хозяйства Таджикистана. – Душанбе: Дониш, 1983. – 38 с.

#### РЕЗИОМЕ

Мақолада моллюскаларнинг турлари, ҳаёт цикли, ҳайвонларга оралик хў-жайин сифатида касалликларни тарқатиши ва қишлоқ хўжалик экинларига келти-радиган зарари ўрганилган.

#### РЕЗИОМЕ

В статье изучены виды, жизненный цикл моллюсков, их роль в распространении болезней в качестве промежуточного хозяина, а также определен вред, наносимый моллюсками сельскохозяйственным растениям.

#### SUMMARY

Species lifecycle of Mollusks, their role in propagation of illnesses as inter-mediate were studied, and the affect of mollusks to agricultural plantations was specified.

---

#### ТЕХНИКА

### БИОМАССА – АЛТЕРНАТИВ ЭНЕРГИЯ МАНБАИ СИФАТИДА

Холлиев Б.Ч., Файзиев Т.Ф., Холлиева Ш.Б., Хатамов И.А. (ҚарДУ)

*Таянч тушунчалар:* биомасса, энергия манбаи, органик модда, фотосинтез, биоёқилги, технологик ўзгартириш, технологик жараён, биогазли технология.

Биомасса – ўсимликлардан фотосинтез йўли билан ҳосил бў-ладиган қайта тикланадиган органик моддадир. Фотосинтез Ердаги ҳаётнинг асосий жараёни бўлиб, қуёш энергиясини табиий



Ўзгар-тириш йўли билан кимёвий энергияга айлантирилади ва аккумуляцияланади. Бу жараёни куйидаги формула ёрдамида ифодалаш мумкин:

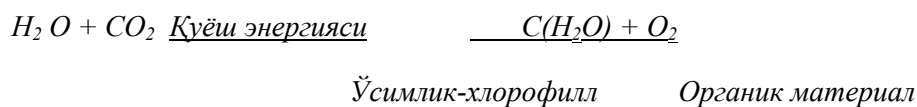

Ҳар йили ўсимликлар фотосинтези натижасида умумий энергия миқдори  $2,5 \times 10^{21}$  Ж/йил бўлган  $1,5 \times 10^{11}$  тоннага яқин угле-род аккумуляцияланади, бу эса дунёдаги йиллик энергия истеъмо-лидан 10 марта ортиқроқдир.

Ўсимлик ва ҳайвонлар нималардан ташкил топган бўлса, бунга биомасса дейилади. Умумий биомасса миқдорининг фақат 0,5% и инсоният томонидан овқатланишга фойдаланилади.

Биомассанинг биоёқилғи энергияси табиий экологик ёки қишлоқ хўжалик жараёнлари орқали тарқалади. Ёниш маҳсулот-лари яна биоёқилғига айланади. Табиатдаги экологик цикллар би-лан боғлиқ бўлган биоёқилғидан фойдаланиш атроф-муҳитни иф-лослантормайди ва энергия олишнинг узлуксиз қайта тикланадиган жараёни таъминлайди.

Биомассани саноатда фойдаланишнинг асосий мақсади тур-ли хил кўринишда (қаттиқ, суюқ ва газсимон) ёқилғиларни ҳосил қилиш ва уларни ҳар хил мақсадларда фойдаланишдир. Дастлабки хомашё материалнинг намлик миқдори, угле-род ва шакар миқ-дори, биомассанинг хоссалари ва технологик қайта ишлов берили-шига боғлиқ бўлган ҳолда турли хил энергетик маҳсулотлар оли-нади.

Куйида берилган жадвалларда (1-, 2-, 3-жадваллар) биомас-садан фойдаланиш орқали олинадиган маҳсулот турлари, турли биоёқилғиларнинг иссиқлик бериш қобилияти, биомассани техно-логик ўзгартиришларнинг схемалари ёритилди.

1-жадвал

### Биомасса фойдаланишдан олинадиган энергетик маҳсулотлар

Биомасса кўриниши	Технологик жараёнлар	Энергетик маҳсулотлар
Курук	Ёндириш Газлаштириш Пиролиз Гидролиз ва дистиллатлаш	Иссиқлик энергияси ёнувчи газлар метанол кўнғир кўмир смола этил спирти
Нам	Пресслаш билан брикетлаш Анаэробли ачитиш Ачитиш ва дистиллатлаш	Ёқилғи брикетлар биогаз этил спирти

2-жадвал

### Турли биоёқилғиларнинг иссиқлик бериш қобилияти

Ёқилғи турлари	Иссиқлик бериш қобилияти, МЖ/кг
----------------	---------------------------------

<b>Махсус йиғиладиган:</b> Ўтин, шох-шабба, пўстлоқ, қипиқ, қиринди ва ҳ.к. Ўсимликлар: похол, қамиш, кўға, ғўзапоя - қуритилган	8-13 13-16 12-15
<b>Ҳосил қолдиқлари:</b> Гуруч шулхаси Кўға, пахта ва бошқа кунжаралар Ҳайвонлар нуриси, торф	12-15 12-15 12-15
<b>Иккиламчи биоёқилгилар:</b> Этил спирти – этанол $C_2H_5OH$ Метал спирти – метанол $CH_3OH$ Биогаз $CH_4$ (50-65%) + $CO_2$ (30-45%) Кўнғир кўмир, бўлак-бўлак, чангсимон	30 23 28 32

3-жадвал

### Биомассани технологик ўзгартиришлар схемаси

Хомашё	Умумий жараёнлар	Махсус жараёнлар	Асосий маҳсулотлар
Биомасса	Биокимёвий	Спиртли ферментлаш	Этил спирти
		Анаэробли ферментлаш	Биогаз
	Иссиқлик кимёвий	Пиролиз	Кўнғир кўмир
		Газлаштириш	Синтетик газ, Метил спирти

Биомассани ўзгартиришларнинг барча технологик жараёнла-ридан биогаз олиш, қўйидаги сабабларга кўра: 1) технологиянинг соддалиги ва иқтисодлилиги; 2) ахлатларни зарарсизлантириш ва утиллаштириш; 3) биогазни ишлатиш ва иссиқлик беришнинг юқори қўрсаткичларига асосан самарали ва истикболли ҳисобланади.

**Анаэробли қайта ишлаш.** Биомассани микроорганизмлар ёрдамида ачитиш натижасида биогаз, яъни метан (50-65 %), ис гази (30-45 %), водород, олтингугурт водороди, азот ва бошқа газлар аралашмаси ҳосил қилинади. Биогазнинг иссиқлик бериш қоби-ляти 20-26 МЖ/м<sup>3</sup> га тенг.

Биомассанинг анаэробли ачиши икки босқичли биологик жа-раён ҳисобланади. Биринчи босқич – кислота ҳосил қилувчи бакте-риялар мураккаб моддаларга таъсир қилади ва юқори молекуляр (ёғлар, углеводлар, оксиллар) бирикмалардан қуйи молекуляр (қис-қа кислоталар) бирикмалар ҳосил қилинади. Иккинчи босқич – фер-ментлаш ёки метан ҳосил қилувчи бактериялар ёрдамида метан ажратиб олинади. Бижғитиш учун хомашё сифатида турли ўсимлик ва ҳайвон ахлатлари ишлатилади. Бижғитишга олинadиган хомашё маҳсулотида 18% га яқин каттиқ моддалар бўлади ва 90-93 % гача сув орқали суюлтирилади. Жараён 20-55 °C да 8 кундан 20 кунгача давом этади. Метан 35° C да энг самарали ажралади. Биогаз биогаз-генераторларида – метантэнкларда, яъни метанни максимал ажра-лишини таъминлайдиган қурилмаларда ҳосил қилинади. Ҳозирги пайтда оддий газголдерлардан саноат комплексларигача бўлган биогаз генераторларнинг турли конструкциялари мавжуд (1-расм).

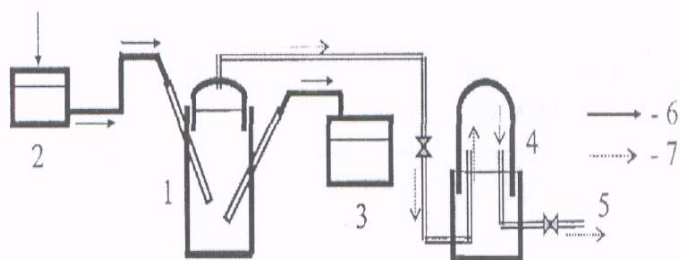

1-расм. Оддий биогазгенераторли курилманинг схемаси: 1-биогаз генератор – метантэнк; 2-биомассани қабул қилиш курилмаси; 3-қайта ишланган маҳсулотларни тўплаш мосламаси; 4-сувли газголдер; 5-истеъмолчи учун ажратилган биогазнинг чиқиш йўлаги; 6-биомасса; 7-биогаз.

Биомассага анаэробли ишлов бериш чиқиндилари ўғит сифа-тида ишлатилади. Биогаз маиший ва технологик заруриятлар учун фойдаланилади. (1) даги маълумотларга асосан жанубий регионал МДХ давлатларида биомасса ишлаб чиқаришни (ўсимлик ва ҳай-вон) аҳолининг ҳар бир жон бошига талаб этиладиган меъёрига нисбатан 3 гуруҳга бўлиш мумкин (4-жадвал).

4-жадвал

№	Биомассани ишлаб чиқариш, меъёрига нисбатан % ҳисобида	Республикалар
1	10% дан 80% гача	Қирғизистон, Қозоғистон
2	60% дан 50% гача	Озарбайжон, Туркманистон
3	50% дан 40% гача	Ўзбекистон, Тожикистон

Бу республикаларда энергия (биомасса) танқислиги қисман углеводородли хомашёларни (ўсимлик ва ҳайвон) экспорт қилиш йўли билан қопланади. Озарбайжон, Ўзбекистон, Туркманистон Республикалари юқори имкониятларга эга, чунки уларда биомасса танқислиги (энергия ташувчи сифатида) ўзининг углеводород энергия ташувчилари (нефть ва газ) ҳисобидан қопланади. Ўзбекистонда иқтисодийнинг ривожланиши билан биомасса ишлаб чиқаришнинг анчагина ўсиш истиқболлари мавжуд.

Ўзбекистонда барча регион иқлим шароити бўйича анаэробли технология асосида биомассани қайта ишлаш жараёнлари самарали ҳисобланади. Биогазли технологиялар қуйидаги имкониятларга эга:

1. Экологик: а) ҳозирги замон техникавий даражасида чорва моллари, парранда, ўсимлик, озиқ-овқатларнинг органик чиқиндиларини утиллаштириш орқали экологик муаммолар ечилади; б) регионларда экологик вазиятни яхшилади; в) қишлоқ хўжалик қор-хоналарини экологик тоза маҳаллий ўғитлар билан таъминлайди.

2. Энергетик: а) табиий энергетик ресурсларни иқтисод қилиш имкони туғилади; б) узоқ регионларда энергия ташувчиларни етказиб бериш, иссиқлик ва газ трассалари, электр тармоқлари ўтқа-зиш қийин бўлган объектларнинг энергетик автономлигини яратади.

3. Социал: а) иситиш, иссиқ сув, озиқ-овқат ва бошқа маи-ший ҳамда ишлаб чиқариш заруриятлари ёқилғи билан таъминланади; б) аҳоли иш жойи билан бандлигини ошириш шароитлари яратилади.

#### Адабиётлар

1. Производство биомассы в исламских государствах. HTML Dokument. – Россия, 2004.

2. Шодиметов К. Муқобил энергия манбалари ва улардан фойдаланишнинг афзал-ликлири // Адолат газ. 2011, 15 июль.

3. Возобновляемые источники энергии // Публикация подготовлена программой развития. – Ташкент: Фан, 2007. – 240 с.

#### РЕЗЮМЕ

Мақолада муқобил энергия манбаи сифатида биомасса энергиясидан фойдаланишнинг технологик жараёнлари ўрганилган. Асосан ўсимлик ва чорва моллари чиқиндисидан биогаз олиш жараёнида анаэроб технологиясининг афзал-ликлари тўғрисидаги маълумотлар ёритилган. Шу билан бирга турли таркибли биоёқилгиларнинг иссиқлик бериш қобилияти жадвал шаклида берилган.

#### РЕЗЮМЕ

В статье рассмотрены технологические вопросы использования биомассы в качестве альтернативного источника энергии, преимущества и перспективы анаэробной технологии утилизации растительной и животной биомассы для получения биогаза.

#### SUMMARY

In article technological questions of use of a biomass are considered as an alternative energy source Advantage and prospect anaerobic technologies of recycling of a vegetative and animal biomass for reception of biogas.

### ЭЛЕКТРОН ТИЖОРАТ ТИЗИМИДА МАЪЛУМОТЛАР БАЗАСИ ЖАДВАЛЛАРИНИ ЛОЙИХАЛАШ

Шукурова О.П., Қурбонов З.М., Пирова Р.Қ. (ҚарДУ)

*Таянч тушунчалар:* электрон тижорат, server, маълумотлар базаси, лойиҳалаштириши, моделлаштириши, тижорат сайтлари, атри-бут, маҳсулот, маҳсулотлар рўйхати, харидор, буюртма, тўлов рекви-зитлари.

Компьютер техникасининг тараққиёти натижасида ахборот тизимлари мураккаблашиб, маълумотлар базаларининг ҳажми йи-риклашиб бормоқда. Маълумотлар базасини лойиҳалаш жараёни, одатда қуйидаги асосий босқичлардан ташкил топади:

1. Предмет соҳасини таҳлил қилиш ва маълумотлар базасининг ахборот истеъмоли талабларини аниқлаш.

2. Маълумотлар базасида моделлаштирилиши лозим бўлган объектларни таҳлил қилиш. Ушбу объектлардан моҳиятлар ва уларнинг хусусиятларини ҳосил қилиш ҳамда рўйхатини тузиш.

3. Танлаб олинган маълумотлар базасини бошқариш тизимлари (Paradox, dBase, FoxPro, Clipper, Access, InterBase, SyBase, In-formix, Oracle ва ҳ.к.) талқинида моҳиятлар ва хусусиятлар учун мос келувчи ахборот объектларини белгилаш.

4. Ҳар бир объектни қайтарилмас тарзда белгилайдиган ат-рибутларни аниқлаш.

5. Маълумотлар бутунлигини белгилайдиган ва уни сақлаб туришга қаратилган қоидаларни ишлаб чиқиш.

6. Объектлар орасидаги алоқаларни ўрнатиш.

7. Маълумотларнинг ишончилиги ҳамда зарур ҳолларда маълумотларнинг махфийлигини таъминлаш масалаларини режа-лаштириш [1].

Исталган интерактив WEB сайт асосида яхши лойиҳалаш-тирилган маълумотлар базаси ётади. Тижорат сайтларини яратишда ODBC ва OLEDB интерфейсларни қўлловчи маълумотлар

базаси-дан ва SQL Server маълумотлар базасини бошқариш тизимидан фойдаланиш мумкин. SQL Server – тижорат WEB сайтларини қу-ришда фойдаланиладиган реляцион маълумотлар базасини яратиш учун платформа ҳисобланади [2]. Ёритилаётган маълумотлар базаси китоб сотувчи дўконлар учун мўлжалланган бўлсин. Китоб катего-риялари ҳақидаги маълумотларни сақлаш учун маҳсулотлар, сават таркиби ва буюртмалар ҳақидаги маълумотлар схемасини ишлаб чиқамиз. Кейин ҳар бир жадвалдаги майдонлар тузилишини таҳлил қиламиз. Маҳсулотлар бўлимлар бўйича синфларга ажратилади. Китоблар жанри бўйича мос равишда бўлимларга бўлинади. Масалан, ИЛМИЙ ёки БАДИИЙ. Назарий жиҳатдан бўлимларнинг кўп даражали иерархиясидан фойдаланиш мумкин. Яратаётган маълумотлар базамизда бир даражали моделдан фойдаланамиз. Во‘лим жадвали майдонларида бўлимлар ҳақидаги маълумотлар сақланади.

Маҳсулотлар маълумотлари базасини тузиш оддийдек бўли-ши мумкин. Лекин унинг қутилмаган қийинчиликлари ҳам мавжуд. Мисолимиздаги WEB сайтда китоблар кўплаб атрибутларга эга бў-лади. Жадвалнинг реляцион структураси кўп сонли атрибут типла-ридан фойдаланишга имкон беради. Маҳсулотларни аниқлаш учун тўртта жадвалдан фойдаланамиз:

1. Mahsulotlar – маҳсулотлар ҳақидаги асосий маълумотлар.
2. Atribut – атрибутларнинг барча белгилари (масалан, кизил, қора).
3. Mahsulot atributi – маҳсулот ва унинг атрибутлари ораси-даги алоқадорликлар.
4. Atributlar kategoriyasi – аниқ атрибут тааллуқли бўлган ка-тегория. Масалан, ўлчам, ранг.

Яна иккита муҳим ўзаро алоқани ажратишга тўғри келади: маҳсулотларни бўлимлар бўйича синфлаш ва маҳсулотлар ораси-даги боғланишни тасвирлаш зарурияти. Боғланишлар горизонтал ва вертикал бўлиши мумкин. Исталган маҳсулот бир неча бўлимларга тегишли бўлиши ва шу билан бирга бир неча маҳсулотлар билан боғланиши мумкин. Маҳсулотимиз бир неча бўлимларга тегишли деб оламиз. У ҳолда Mahsulotlar departamenti жадвали зарур бўлади, унинг таркибида бўлимлар бўйича тегишли маҳсулотлар ҳақидаги маълумотлар сақланади. Mahsulotlar aloqasi жадвалида, маҳсулот-лар орасидаги алоқалар ҳақидаги маълумотлар сақланади.

Маҳсулотлар жадвали майдонидан атрибутлар жадвали майдонлари ёзилишига ўтиш мумкин. Atributlar жадвали майдонларида номи ва категориясини келтириш мумкин. Жадвалда ҳар бир маҳ-сулот билан алоқадор оддий атрибутлар хусусиятлари, белгилари сақланади.

Аниқ маҳсулот атрибутлар рўйхати билан Mahsulot atributi жадвали ёрдамида боғланган. Бу жадвал майдонлари маҳсулот ва атрибут идентификаторларини ифодалайди. Бу даражада атрибут-лар белгиси категориялар билан боғланмаган бўлади.

Atribut kategoriyasi жадвали майдонларида атрибутлар кате-горияси ҳисобланади. У ёки бу маҳсулот қандай атрибутлар катего-риясига эга эканлигини билиш учун сўровлар қуриш етарли. Унда атрибутлар тўплами асосида категориялар рўйхати қайтарилади. Сўров натижасидан қайтаришларни бажариш мумкин. Бўлимлар бўйича маҳсулотлар синфланишида, юқорида айтилганидек, ҳар бир маҳсулот бирорта бўлимга тегишли бўлиши керак. Маълумот-лар базаси структураси маҳсулотлар бирданига бир неча бўлимга тааллуқлигини таъминлаш учун мослашувчан бўлиши шарт.

Нихоят, биз икки маҳсулот ўртасидаги мантиқий алоқа ўрна-тиш усулини кўриб чиқишимиз мумкин. Харидор нуқтаи назаридан бу худди мантиқий боғланган маҳсулотлар рўйхатидек ёки бошқа маҳсулотга ўтишни таклиф этишдек кўриниши мумкин. Mahsulotlar aloqasi жадвалида маҳсулотлар ўртасидаги алоқа ўрнатилади.

Маҳсулотларнинг тўғри аниқланиши ва улар ўртасидаги ало-қа харидорга маҳсулот турларини яхши таклиф этиш учун ҳал қилувчи белги ҳисобланади. Нисбатан мураккаброк вазиятларда маҳсулотлар тузилмаси ҳам мураккаблашади. Кўпчилик компания-лар маҳсулотлар харидига тайёр маълумотлар базасига эга. Бу маълумотлар базаси тузилмасидан тижорат иловаларида бевосита фойдаланишга имкон бермаса ҳам сиз уларни электрон дўкон базаси билан боғлашингиз ва икки база ўртасидаги синхронизацияни таъминлашингиз мумкин.

Маҳсулотлар ҳақидаги маълумотлар жадвалини аниқлаб харидорлар ҳақидаги маълумотлар жадвалини тузишга ўтамыз. Улар ҳақидаги маълумотларни сақлашимиз керак. Харидорларга тўлиқ ихтисосликни яратиш учун минимал маълумотларни сақлашнинг ҳар хил вариантлари мавжуд. Оддий ҳолатларда ҳар бир буюртма учун тўлов реквизитлари, шунингдек, ҳисоб рақамларини жўнатиш ва маҳсулотни етказиш учун маълумотлар сақланади. Агар харидорлар ҳақидаги маълумотлар доимий асосда сақланса, унда сизнинг Web-сайтни созлаш учун кўплаб имкониятларингиз пайдо бўлади. Баъзи бир маҳсулотлар сайтга кейинги кирганингизда таклиф этилиши мумкин. Бундан ташқари харидорга буюртма ҳолати, транспорт қоғозлари ва бошқалар ҳақидаги хабарларни бериш учун қўшимча имкониятлар очилади.

Харидор ҳақидаги маълумотларни сақловчи жадвал оддий структурада бўлиб, таркиби реквизитлардан иборатдир. Бу реквизитлардан етказиб беришда ёки ҳисоб рақамдан олишда фойдаланилади. Ҳар бир буюртмада харидор идентификацияси қатнашади. Сиз сайт таркиби ва олдин харидор буюртма берган маҳсулотлар орасидаги боғланишни ўрнатишингиз мумкин.

Бизнинг мисолимизда Харидор жадвали типик реквизитлардан иборат бўлади. Улардан ҳисоб рақамларини ёзганда фойдаланилади. Харидор маҳсулотни бошқа адресга юборишга буюртма бериши ҳам мумкин. Гоҳида етказиб беришга доимий манзилни бериш, ҳисоб рақамини ёзиш усули реквизитлари ўзгартирилиши мумкин. Кўпчилик ҳолларда етказиш учун реквизитлар ва ҳисоб рақамлар ёзилиши мос тушади.

Харидор Web-сайтда маҳсулотларни танлагач, уларни саватга жойлаштиради. Саватни тўлдириш вақтида баъзи қўшимча ҳолатларни эътиборга олишга тўғри келади. Агар харидор маҳсулотни танлагач, уни саватга жойласа ва ҳисоб-китоб ишларини амалга оширишга улгурмаса, олдинги нархнинг кўтарилиб кетишига йўл қўймаслигимиз керак. Бунинг учун Харидор жадвали билан саватни тасвирловчи жадвал ўртасида боғланиш ўрнатиш зарур бўлади.

Ҳар бир харидорнинг ўз саватчаси мавжуд бўлади. Агар харидор хоҳласа, ўзи учун сават яратиши мумкин. Ҳар бир сават бир ёки бир неча вазият ҳолатидан иборат бўлади. Саватда ҳар хил таркибдаги жойловчи нархлар сақланишига эътибор бериш керак. Уларда буюртмани шакллантираётганда, қўшимча йиғишлар вақтида ва ҳаракатдаги нормалар ўзгарганда нархлар қайд қилинади. Шунингдек, реклама компаниялари ёки шу типдаги буюртмалар учун ҳар хил шартномаларда ҳам қайд этилиши мумкин. Ҳар бир саватда тегишли маҳсулотлар рўйхати мавжуд бўлади. Ундаги маълумотлардан буюртмани қайд этаётганда фойдаланилади.

Саватдаги ҳолатлар ҳақидаги Savat holati жадвали майдонлари маълумот беради. Сават ҳолати жадваллар билан борадиган жараёнлар маълумотлар базасини бошқаришининг асосий аспекта-ридан биридир. Web-сайтдаги катта ҳажмдаги саватлар сони буюртмалар сонини жойлаштиришда халакит бериши мумкин. Шу-нинг учун саватни автоматик тозалашга ҳаракат қилиш керак. Сават жадваллари билан бажариладиган жараёнлар харидор билан Web-сайтни кўриш вақтида амалга оширилади. Саватнинг ҳолатларида қўшиш, алмаштириш ва ўчириш учун функционал воситалар мавжуд бўлиши керак.

Барча бажариладиган ишлар ичида тадбиркорлар буюртма-лар бериладиган босқични яхши кўришади. Чунки бу пул олиш босқичидир. Буюртма ҳақидаги маълумотлар мана шу

вақтда, харидор танлаган маҳсулотларини саватга жойлаб, буюртмани қайд этишни бошлаган вақтдан бошлаб сақланади. Буюртманинг асосий пара-метрларини сақлаш шарт, яъни етказиш учун манзил ва ҳисоб ра-қамидан тўлов реквизитлари, буюртма қилинган маҳсулотлар белгилари ва ҳ.к.

Буюртма ҳақидаги маълумот саватда мавжуд бўлган маҳсу-лотлар таркиби билан қаттиқ боғланган. Бизнинг мисолимизда буюртмалар сават ва харидор билан алоқада бўлади. Ҳар бир сават ва бир буюртмага албатта қандайдир тўғри келади.

Тўлов реквизитлари маълумотлари ўзи учун махсус яратил-ган жадвалда сақланади. Бу уларни тезроқ ўчириб юбориш учун қилинган. Лекин шунда ҳам буюртма бўйича асосий шартнома маълумотлари қолади. Ҳисоб ёзиш ва етказиш учун бир хил манзил ёзилади. Бу маълумотларни, улар ўзгариб қолиши мумкинлиги учун, икки марта сақлаймиз. Иловалар интерфейсида, агар ҳисоб ёзиш ва етказиб бериш битта манзилда берилса, маълумотларни бир марта киритиш имконияти қолади.

Харидорнинг тўлов реквизитларини сақлаш вақтида жадвал-ни соддалаштириш ва енгиллаштириш учун кредит картасининг учта асосий атрибути келтирилади: карта тили, номери ва ҳаракат муддати.

To'lov vaqti jadvali maydonlari ma'lumotlar himoyalangan-ligini va ular qayta ishlangach, ўчириб юборилишини ташкил этиш жуда зарур. Бу маълумотларни олгач, қайта ишлаш ҳолатига ўтиш мумкин. Яхши ташкил этилган электрон тижорат тизимида харидор буюртма ҳолати ҳақида маълумот олиш имкониятига эга бўлади.

Бизнинг мисолимизда буюртма уч босқичнинг бирида жой-лашиши мумкин:

- 1) буюртма олинган, лекин ҳали бажарилгани йўқ;
- 2) буюртма бажарилиш жараёнида;
- 3) буюртма охириги босқичда, етказиб бериш жараёнида.

Ҳолат маълумотларига транспорт юк хати номери ҳам ки-ради. Ҳар бир буюртма билан ёзувлар Buyurtma holati жадвалида боғланади ва буюртма ҳолати ҳақида маълумот беради. Буюртма-нинг ҳолат жадвали нисбатан мураккаб тузилмага эга бўлиши мум-кин. Идеал вариантда буюртманинг ҳолати ҳақидаги маълумот бе-восита буюртмаларни қайта ишлаш тизимидан олинади.

Етказиб бериш харажатларини ҳисобловчи бир неча вари-антлар мавжуд. Ҳисобларда фойдаланиладиган факторлар жадвалда келтирилади. Жадвалда ҳаммаси бўлиб тўртта етказиб бериш хара-жатини ҳисоблаш усули ёзилиши мумкин. Лекин айрим ҳолатларда бу усулларнинг кўп сонли комбинацияси туғилади. Масалан: хара-жатлар ҳисобланганда етказиш масофасини, шу билан бирга маҳсу-лот оғирлигини ҳам ҳисобга олиш керак. Оддий Хагајат жадвалида буюртма харажати буюртма қилинган маҳсулотлар бирлик миқдо-рига боғлиқ ҳолда аниқланади. Жадвалнинг ҳар бир ёзуви интер-валлар чегараси ва етказиб бериш харажатидан иборат бўлади. Буюртмани қайд қилиш вақтида маҳсулот бирлик миқдори жадвал маълумотлари билан солиштирилади ва натижада етказиб бериш харажати аниқланади.

Одатда бундай модель максимал чегара ва максимал етказиб бериш харажатини аниқлайди. Усулнинг бошқача кўринишида фор-муладан фойдаланилади. Унда буюртмалар миқдори бирлиги 20 дан юқори бўлиши керак. Бир ёки икки кунда етказиб бериш учун махсус

тўлов шартлари мавжуд бўлиб, улардан тез-тез фойдаланилади. Агар харидор маҳсулотни тез кунда, масалан, 2 кунда олишни хоҳласа, етказиб бериш харажати ошади.

Буюртманинг охириги харажатига солиқни қўшиш шарт. Ет-казиб бериш харажатларидан олдин солиқларни ҳисоблаш масаласи етарли даражада мураккаб ва шу билан бирга оддий бўлиши ҳам мумкин. Ҳаммаси маҳсулот етказиб бериш жойи ва фойдаланила-диган солиқлар тизимига боғлиқ. Буюртмани қайта ишлаш жараё-нида биз бу жадвалдан жойни излаймиз. У етказиб бериш манзи-лида кўрсатилади ва кидирув натижаларига боғлиқ ҳолда солиқлар ҳисобланади.

Маълумотлар базаси жадвалларини аниқлаб олдик. Охириги тузилма, барча жадваллар ва улар орасидаги алоқани тасвирловчи тузилма кўйидаги кўринишда бўлади:

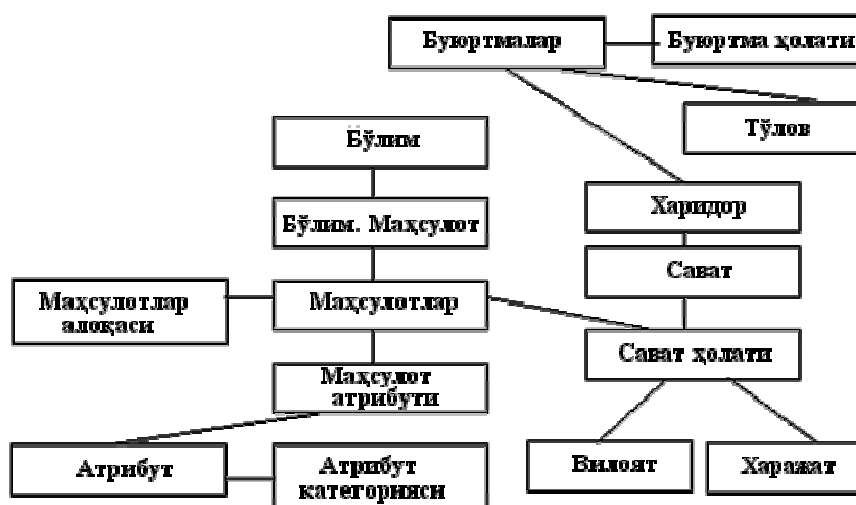

Барча элементлар қўшилиши натижасида on-line – электрон тижорат тизимида ишлаш учун зарур маълумотларнинг тўла тас-вири ҳосил бўлади.

#### Адабиётлар

1. Гончаров А.Ю. Access 2003. Самоучитель с примерами – М.: КУДИЦ-ОБРАЗ, 2004. – 272 с.
2. Киселев Ю.Н. Электронная коммерция: практическое руководство. – СПб; ООО ДиаСофтЮП, 2001. – 224 с.

#### РЕЗЮМЕ

Мақолада электрон тижорат тизимлари учун маълумотлар базаси тузил-маси ишлаб чиқилган.

#### РЕЗЮМЕ

В статье разработана структура базы данных для системы электронной коммерции.

#### SUMMARY

In article structure database is studied for system of electronic commerce.



## МОЙЛОВЧИ-СОВИТУВЧИ СУЮҚЛИК УЧУН ЙЎЛАКЛАРИ БЎЛГАН ПАРМА ИШЛАБ ЧИҚИШ ТЕХНОЛОГИЯСИ

Эшқобилов О.Х., Махмудов Ш. (ҚарДУ)

*Таянч нушунчалар: машинасозлик, металл, қаттиқ қотишмали металл, болтли бирикма, пармалаш, пресс-форма, матрица, паунсон.*

Дунёда машинасозлик саноати тез фурсатларда ривожлан-моқда. Маълумки, машинасозликда қўлланиладиган материаллар-нинг кўпгина қисми металлларга тўғри келади. Машинасозликда кўплаб механизмлар мавжуд бўлиб, улар асосан бир-бирига болтли бирикмалар орқали бириктирилади. Бу болтли бирикмаларнинг ўрнини очиш ёки тешик ҳосил қилиш учун пармалаш ишлари амалга оширилади. Пармалаш орқали металлларга ишлов беришнинг янги-янги усуллари кашф этилмоқда. Бундай ишловда қаттиқ қотишмали материаллардан фойдаланилади.

Қаттиқ қотишмали металллардан парма ишлаб чиқаришнинг турли усуллари мавжуд. Улардан бири прессформаларда штамплash орқали амалга оширишдир. Биз таклиф қилаётган қаттиқ қотишма-ли металл кукунидан тайёрланган парманинг афзалликлари шундан иборатки, унда мойловчи-совитувчи суюқлик учун қувурлар мавжуд. Унинг ички қисмидан узунлиги бўйлаб буралиб ҳосил бўлган иккита тешик қувурдан пармалаш жараёнида мунтазам равишда мойловчи суюқлик оқиб туради. Суюқлик мойловчи-совитувчи агент сифатида қабул қилинган бўлиб, металлга ишлов бериш жараёнида металл ва парма ўртасида юзага келадиган юқори ҳароратни нормаллаштиради ва пармалаш жараёнининг силлиқ боришини таъминлайди [1].

Мойловчи-совитувчи суюқлик учун қувурлари бўлган пар-мани ишлаб чиқиш технологияси қуйидагича амалга оширилади. Металл кукунидан қаттиқ қотишмали парма яшаш учун аввал янги прессформани ишлаб чиқамиз. 1-расмда прессформанинг умумий йиғилган ҳолатдаги кўриниши келтирилган.

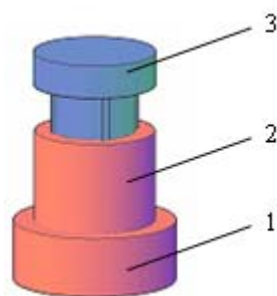

1-расм. Прессформанинг умумий кўриниши: 1-матрица; 2-ҳалқа; 3-пуансон.

Матрицада металл кукунидан тайёрланган қаттиқ қотишма-ли парманинг ярим ҳолати ўйиб ишланган (2-расм). Матрицадаги парманинг ярим ҳолат ўйиғига иккита ингичка стержен сим бир хил масофада тенг жойлаштирилиб ўрнатилади.

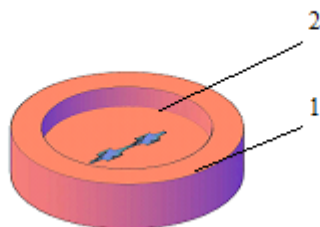

2-расм. Матрица: 1-матрица; 2-ўйиб ишланган парманинг ярим ҳолати.

Матрицанинг устидан унинг ичига ҳалқа жойлаштирилади. Ҳалқа ички тарафининг тўрт томонидан шлица ўрнатилган бўлиб, пуансон билан бир-бирига шлицалар орқали ҳаракатланади (3-расм). Ҳалқа ичига эса маълум миқдордаги қаттиқ қотишмали ме-талл кукуни солинади.

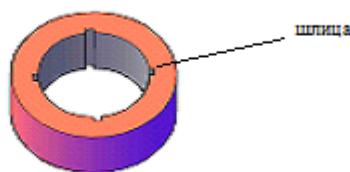

3-расм. Ҳалқа.

Пуансон ҳалқа ичига киргизилади, ундаги қаттиқ қотишмали металл кукунини босиб зичлашда фойдаланилади. Пуансоннинг ҳам ташқи тўрт томонидан шлица ўрнатилган бўлиб, ҳалқа ички қисмидаги шлицалар билан ўзаро кийишади ва эркин ҳаракат-ланади (4-расм). Пуансоннинг устида юқори босим остида штамп-лаш натижасида, матрица ва пуансон бир-бири билан туташади.

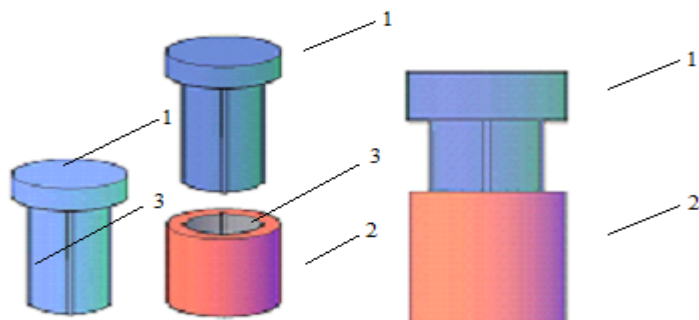

4-расм. Пуансон ва ҳалқанинг боғланиши: 1-пуансон; 2-ҳалқа; 3-шлица.

Пуансоннинг пастки таг қисмида, яъни матрица билан туга-шадиган қисмида парманинг ярим шакли ўйиб ишланади (5-расм).

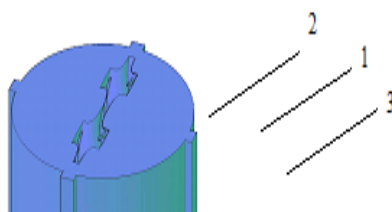

5-расм. Пуансон пастки таг қисмининг кўриниши: 1-парманинг ярим ўйиқ шакли; 2-пуансон; 3-шлица.

Матрицада парманинг ярим ўйиқ шакли ва пуансонда ҳам парманинг ярим ўйиқ шакли мавжуд бўлиб, иккала ярим шакллар бир бутун парманинг шаклини ташкил этади. Бу эса куйидагича амалга оширилади. Матрица ичига ҳалқа киргизилгандан сўнг, ҳал-қа ичига маълум миқдордаги қаттиқ қотишмали металл кукуни жой-лаштирилади. Ҳалқа устидан қаттиқ қотишмали металл кукуни пу-ансон билан зичланади. Шундан сўнг прессформада юқори босим билан пуансоннинг устидан босади. Юқори босим остида штамп-лаш натижасида, матрица ва пуансондаги парма ўйиқ шакллари орасига қаттиқ қотишмали металл кукуни зичлашиб бир бутун пармани ташкил этади. Матрицадаги парманинг ярим ўйиқ жойига тенг тақсимлаб жойлаштирилган иккита стержен сим эса парманинг ичида қолиб кетади. Маълум бир температура остида парма печда қиздирилади. Натижада парманинг ичидаги стержен сим эрийди ва пармадан ажралиб чиқади. Унинг ўрнида эса иккита тешик қувур ҳосил бўлади (6-расм).



6-расм. Қаттиқ қотишмали металл кукунидан тайёрланган парма: 1-мойловчи-совитувчи суюқлик оқувчи қувурлар; 2-жилвирланган тайёр парма.

Жараён тугагандан сўнг парма жилвирланиб, тайёр маҳсулот ҳолатига келтирилади. Пармалаш вақтида ҳосил бўлган иккита те-шик қувурлардан доимий равишда мой оқиб туради. Ушбу мойлов-чи-совитувчи суюқлик ишлов берилаётган металл ва парма орасида вужудга келадиган юқори ҳароратни пасайтириш билан бир қаторда ишлов берилаётган материал юза

тозалигининг юқорилигига ҳам эришилади. Натижада ишлаб чиқилаётган тайёр маҳсулот сифати ошади ва қимматбаҳо қаттиқ қотишмадан тайёрланган металга иш-лов берувчи асбобнинг турғунлиги 1,52 мартага юқори бўлади [2].

#### **Адабиётлар**

1. Нурмуродов С.Д., Норкулов А.А. Теплофизические основы структурообразования в литых биметаллических композитах. Монография. – Ташкент: Фан ва технология, 2010. – 160 с.
2. Нурмуродов С.Д. Теоретические и технологические аспекты создания конструкционных материалов на основе мелкодисперсных порошков тугоплавких металлов. Монография. – Ташкент, ТашГТУ, 2012. – 136 с.

#### **РЕЗЮМЕ**

Мақолада қаттиқ қотишмали, мойловчи-совитувчи суюқлик учун йўлак-лари бўлган парманинг прессколипини ишлаб чиқиш бўйича тадқиқот натижа-лари келтирилган.

#### **РЕЗЮМЕ**

В статье приводятся результаты исследование разработки прессформы твердосплавного сверла с каналами для подвода смазочно-охлаждающей жид-кости (СОЖ).

#### **SUMMARY**

In this article is given the results of the development of the mold with a carbide drill channels for supplying lubricating-cooling liquid (LCL).

---

## **ФАЛСАФА-ТАРИХ**

Эркаев А.П. (ҚарДУ)

*Таянч тушунчалар: оммавий маданият, элитар маданият, маънавият, феноменология, интерференция, урбанизация, постиндус-триал жамият, оммавий коммуникация воситалари.*

#### **IV. Юксак ва оммавий маданиятлар диффузияси ва интерференцияси, уларнинг шахс ва жамият маънавиятида акс этиши**

Замонавий халқаро ва миллий маданий ҳаётлар ўта зидди-ятли ҳодисадир. Бунинг объектив ва субъектив сабаблари бор. Бир томондан, ишлаб чиқариш ва турли халқларнинг ўзаро савдо-сотик ҳамда ҳар хил соҳаларда алоқалари интенсивлашди. Улар фойдалана-наётган технологиялар ва коммуникация воситалари бугун бир хил. Натижада турли халқларнинг қарашларида, ижтимоий-маданий ҳаёт-ти ва умуман турмуш тарзида объектив равишда умумий, ўхшаш, бир андозали унсурлар кўпаймоқда. Миллий маданиятлар оммавий маданият унсурларини кўплаб қабул қилмоқда. Иккинчи томондан ҳар бир халқнинг ўзлигини англаш даражаси ўсмоқда. Бу эса уларнинг ўз маънавий олами, этномаданий хусусиятлари, миллий идент-лигини сақлаб қолиш, замонавий талаблар асосида бойитиб, янги поғонага кўтариш истагини кучайтирмоқда.

Бошқача айтганда, замонавий ижтимоий ҳаётнинг объектив тенденциялари ва кўплаб халқларнинг маънавий-маданий ҳаётдаги субъектив интилишлари ўртасида зиддият мавжуд. Бу зиддият уларнинг маданиятлари ва менталитетида акс этмоқда. Оммавий маданият маҳсулотлари, замонавий турмушнинг қулайликлари халқларнинг анъанавий қарашларини, яшаш тарзини ўзгартириши баробарида миллий маданиятларга космополитик мазмун, стандарт-лашган қиёфа тақлиф этмоқда. Юксак маданиятга ҳам ўта зид-диятли таъсир кўрсатмоқда.

Биринчидан, юксак маданият ТВ, радио, видео- ва аудио-дисклар орқали нисбатан кенг тарқалиб, маълум даражада омма-лашмоқда. Иккинчидан, аҳолининг саводхонлик даражаси, турмуш фаровонлиги ва маданий савияси юксалиши жараёнида юксак маданиятга мурожаат этиши ўсмоқда. Бу юксак маданиятнинг ТВ, электрон ва босма нашрларда кенг тарқалишидагина эмас, шунинг-дек, мумтоз сахна ва мусиқа асарларини замонавий талқин қилиш-ларда ҳам қисман намоён бўлмоқда. Лекин, тан олиш керакки, кейинги ҳолат доим ҳам муваффақиятли чиқавермайди. Учинчидан, айрим европалик олимлар тўғри эътироф этганидек, юксак ва оммавий маданиятлар ўзаро таъсири натижасида уларнинг диффузияси, яъни бир-бири таркибига кириб бориши юз бермоқда. Ҳақиқатан, баъзи соҳаларда, айниқса виртуал музейлар, галереялар, кутубхо-налар, ТВ, Интернет ва софтвер соҳалари мисолида уларнинг диффузиясини кузатиш мумкин. Театр, кино, ТВ соҳаларида ҳам бундай ҳолат яққол сезилади. Лекин бу соҳалар анча мураккаб, кўп-қатламли, қарама-қарши тенденцияларга бой. Уларнинг нутқида дағал унсурлар, номеърий лексика кўпайиб бораётир. Юксак маданият аҳоли кенг қатламларига эстетик жиҳатдан тушунарли, иқти-содий жиҳатдан чўнтақбоп бўлиши лозимлиги унинг демократ-лашувига, халқчиллиги ўсишига, пировардида нисбатан оммалашу-вига хизмат қилмоқда.

Диффузия муқаррар тарзда маданиятнинг ривожланишига, унинг ўртачашувига таъсир кўрсатади. Бугун юксак гуманистик маданият ғоялари ва баъзи таркибий унсурлари оммавий маданиятга кириб бориши кузатилмоқда. Масалан, жаҳондаги катта май-донларда, стадионларда юксак маданият, юксак санъат вакиллари иштирокида наркоманияга қарши, очарчиликдан, табиий офатлардан, ички ва ташқи ҳудудий можаролардан, урушлардан, эпидемия-лардан жабр кўрган

кишиларни моддий ва маънавий қўллаб-қувватлаш мақсадида хайрия концертлари ва турли тадбирлар ўтказиш урфга айланиб бораётир. Жаҳон бўйлаб ТВ орқали узатиладиган ҳар хил санъат фестиваллари, биеналлелар, замонавий кўргазмалар ҳам, бир томондан, юксак маданиятга дахлдор бўлса, иккинчи жиҳатдан, оммавий маданият ҳодисаларидир. Масофадан ўқитиш, масофадан илмий ва амалий конференциялар ўтказиш, дунёнинг Интернетга уланган истаган кутубхонаси, архиви, музейи ва бошқа маданий, илмий муассасасидан керакли ахборотни олиш, нусха кўчириш имкониятлари, электрон ҳужжатлар, китоблар ва кутубхоналар – булар ҳаммаси оммавий маданиятга юксак маданиятнинг кириб бо-риши ва маданиятнинг ўртачалашуvidир. Айнан шундай ўртача-лашган маданият кўпроқ ўрта синфларнинг эҳтиёжига мос. Уни ўрта синфга мансубдир десак, эҳтимол хато қилмасмиз.

Юксак ва оммавий маданиятларнинг ўзаро таъсири аслида жуда ранг-баранг. Уни бир томонлама ижобий ёки салбий, деб ба-ҳолаш нотўғри. Шак-шубҳасиз, курраи заминда аҳолининг ахборот технологиялари ва воситаларини ўзлаштириши, Интернетнинг кенг тарқалиши турлитуман ахборот излаш ва олиш имкониятларини тубдан ўзгартириб юборди. Ахборот соҳасида чегаралар нисбий бў-либ қолди. Одамларнинг у ёки бу ҳодисага, жумладан, маданият ҳодисаларига муносабат билдириши фаоллашмоқда. Жамоатчилик онгида инсон ҳуқуқлари ва демократик қадриятлар, ижтимоий та-раққиёт масаласи тобора муҳим ўрин эгалламоқда. Бу юксак маданиятга хос бўлган айрим гуманистик, демократик ғояларнинг омма онгига ва маданиятга кириб бориши оқибатидир. Ахборот ва истеъмол бозорларидаги рақобатнинг кучайиши оммавий маданият-нинг профессионаллик даражасини ўстирмоқда.

Ўз навбатида юксак маданият тор табақавий маданиятга айланиб қолмаслиги учун кенг аҳолининг баъзи бир эҳтиёжларига, яхши ривожланмаган дидига, тайёргарлик даражасига мослашишга мажбур бўлаётир. Кино экранлари ва театр сахналарида персонаж-ларнинг интим муносабатлари тобора очик кўрсатилаётир. Юксак ва оммавий маданиятларнинг диффузияси ва кенг маънодаги ўзаро таъсири натижасида, юқорида таъкидланганидек, уларнинг орали-ғида янги – ўртачалашган маданий қатлам вужудга келаётир. Таъкидлаш жоизки, ўртачалашган қатлам юксак ва оммавий маданиятларни алмаштирмайди, сиқиб чиқармайди. Ўз навбатида улар-нинг механик тарзда қоришуви ҳам эмас. Унга қандайдир эклектик маданият, деб қарамаслик керак. Ўртачалашган маданият ўрта синф эҳтиёжларини, унинг маиший турмушда серияли маҳсулотларни эмас, балки эксклюзив маҳсулотларни истеъмол қилишга интилиш-ларини ва унда бундай имконият вужудга келганини акс эттиради.

Юксак ва оммавий маданиятларнинг ўзаро таъсири айрим ҳолларда уларнинг нафақат диффузиясига, шунингдек, интерференциясига ҳам олиб келмоқда. Яъни уларнинг ўзаро бир-бирини сўн-дириши кузатилмоқда. **Диффузия ва интерференция юксак ва оммавий маданиятлар ўзаро таъсирининг икки қарама-қарши – ижобий ва салбий тенденцияларидир** (албатта, бошқа тенденциялар ҳам мавжуд).

Интерференция аслида физика фани атамаси ҳисобланади. У икки тўлқин (сув, ҳаво, электромагнит, ёруғлик тўлқинлари) тебра-ниш кўрсаткичлари қарама-қарши бўлса, маълум шароитда бир-бирини тўлиқ ёки қисман сўндиришини билдиради. Интерференция фақатгина табиат ҳодисаларига эмас, шунингдек, ўзига хос тарзда жамият ҳаётига ҳам хос. У лингвистикада анчадан буён ишлатила-ди. Икки тиллилик (билингвизм) ҳодисаларида сўзловчи асосий ти-лининг айрим грамматик ва луғавий хусусиятлари у иккинчи тилдан фойдаланаётганда талаффузида, гапидаги сўзлар тартибида, зарур сўзнинг аниқ эквивалентини топа олмай биринчи тилининг элемент-ларини қўллашида намоён бўлади. Ушбу ҳолатни лингвистлар ин-терференция деб аташни маъқул топганлар. Икки тилли инсонлар кўп. Аммо одатда уларнинг жуда озчилиги ҳар икки тилни баравар ва яхши ўзлаштиради. Кўпчилик иккинчи тилни кундалик мулоқот

даражасида билади. Шу сабаб уларнинг нутқида турли даражада қисман намоён бўладиган интерференция кўп учрайди.

Айнан шунга ўхшаш ҳодиса бошқа маданий муҳитга тушиб қолган кишилар ҳуққ-атворида, уларнинг янги ижтимоий воқеликка муносабатида кузатилади. Ушбунинг ёрқин мисоли – муҳожирлар ҳаёти. Бунда қишлоқ, провинциал, кўпроқ деҳқонча маданият ва шаҳар маданияти ўртасида, агар муҳожир чет эллик бўлса, икки миллий маданият ўртасида ўзига хос интерференция юз беради. Ўтмишда қишлоқдан шаҳарга ёки бир мамлакатдан иккинчи мамлакатга кўчиб келиб, янги шароитда ишлашга ва яшашга мажбур бўлган киши ўз онги ва турмуш тарзида аввалги маданий воқелик унсурларини анча сақлаб қолган, янги воқеликнинг ҳамма унсур-ларини бирдек барабар қабул қилолмагани учун унинг ҳаётида ўзига хос мафкуравий-маданий бўшлиқ (вакуум) пайдо бўлган. Бўшлиқ айнан маданиятлар интерференцияси туфайли юзага келади. Ҳали бу масалага биз яна қайтамыз.

Шундай қилиб, интерференция бир маданиятлар доирасида юксак ва оммавий маданиятлар, халқ маданияти (фольклор) ва оммавий маданият ўртасида ҳамда халқаро миқёсда ва ерли халқлар муносабатида улар миллий маданиятларининг ўзаро зиддиятли таъ-сирида намоён бўлади.

Замонавий инсоннинг эстетик, ахлоқий, ҳатто сиёсий онгида юксак ва оммавий маданиятлар турли даражада келтириб чиқарган интерференцияни кузатиши мумкин. Юксак ва оммавий маданият-ларнинг ўзаро интерференцияси ҳалигача на республикамизда, на хорижда алоҳида илмий тадқиқ этилган эмас. Ҳар ҳолда ушбу сатр-лар муаллифига бундай тадқиқотлар номаълум. Энг аввало қайд этиш лозимки, маданиятлар интерференцияси – нисбий тушунча. У маданият маҳсулотларида эмас, кўпроқ жамият аъзоларининг, санъат аҳлининг, сиёсатчилар ва қонун ижодкорларининг қарашла-рида, кенгрок олсак, ижтимоий мўлжалларида, яъни маънавиятида намоён бўлади. Масалан, ривожланган ғарб мамлакатларида баъзи анъанавий ахлоқий мезонларнинг, фундаментал оилавий қадрият-ларнинг чуқур деформацияга учрагани, бизнинг фикримизча, улар-ни оммавий маданият таъсирида қисман сўнгани ва ўзгаргани натижасидир.

Мисол тариқасида аввал айтиб ўтилган порниндустрияни, секс-шопларни, стриптизларни, енгил гиёҳванд моддаларни сотиш-ни, фоҳишабозликка рухсат бериб, фоҳишаларга солиқ солишга, бир жинсли никоҳларга рухсат этишга қаратилган чақириқларни, жино-ятчилик, гиёҳвандлик, ахлоқий бузуклик ўсиб бораётганини келти-риш мумкин. Бу маданиятлар интерференциясидан ташқари ҳозирги жамиятда номоддий истеъмолнинг ўсиши, одамларда бўш вақтнинг кўпайиши билан ҳам боғлиқдир. Маданий хизмат кўрсатиш ва дам олиш бозорларида рақобат кескин ўсмоқда. Натижада айрим режис-сёрлар баъзи бир мумтоз драмматик асарлар мазмунини, воқеала-рини “замонавийлаштириб”, инсоннинг онг ости ва биологик инс-тинктлари қандай юзага чиқишини кўрсатувчи асарларга ёки абсурд томошаларга айлантормоқда. Мумтоз асарлар ўзларининг гуманист-тик мазмунидан, эзгулик ғояларидан маҳрум этилмоқда.

Санъаткор, албатта, инсоннинг психологияси ва ички дунё-сини, шу жумладан, онг ости инстинктларини, муайян ижтимоий реалликнинг, шахс ҳаётининг абсурдлигини кўрсатишга, бадиий таҳлил қилишга ҳақли. Лекин санъаткор доимо эзгулик ва ёвузлик ўртасидаги чегарани аниқ ёки интуитив ҳис қилмоғи, асарида уни йўқотиб қўймаслиги, ёвузлик томонга ўтиб кетмаслиги керак. Бун-дан мутлақо асарнинг ҳулосаси оптимистик бўлиши керак, деган фикр келиб чиқмайди. Асар қандай яқунланишидан қатъи назар инсонпарварлик ғоясига хилоф келмаслиги лозим. Мумтоз трагеди-яларни эсласак, уларнинг мудом юксак идеалларга мослигига амин бўламыз.

Маълумки, оммавий маданият бозор талаблари ва мода асо-сида ривожланади. Айнан ушбу омиллар маданиятлар интерференциясига кўпинча сабаб бўлади. Театрларга томошабинларни жалб қилиш мақсадида саёз мазмунли, схематик, лекин томошабин эҳтиросларини қитикловчи сахна кўринишларини, онг ости, мистика, абсурд унсурларини усталик билан спектаклга тикиштирган асарлар кўплаб қўйилмоқда. Улар қаторида мумтоз асарлар мазмунини ўта жўнлаштириш, баъзан очикчасига сохталаштириш, атайлаб бузиш, асарни модага мос схематик андозага солиш, модага кирган ғояларни асарга тикиштириш мисоллари ҳам кўп. Айнан шулар маданиятлар интерференциясига мисолдир. Масалан, П.Чайковс-кий “Окқуш кўли” балетининг янги версиясида, ёш окқушлар ракси йўлларда қатор туриб, мижоз кутадиған фоҳишалар ракси билан алмаштирилган. Табиийки, балет мусиқасининг партитураси ҳам тегишли жойларда ўзгартирилган (Чайковскийнинг аввал ёзган асарлари мусиқаси билан).

Сахна ва экранларда барча жанрлар ва услублар қориштириб юборилмоқда. Агар бу образни теранроқ очишга, асар бадий ва эстетик савиясини кўтаришга хизмат қилганида, уни қабул қилиш мумкин эди. Лекин кўпинча бундай “бадий винегрет усуллари” мумтоз асарни тубанлаштириб юбормоқда. Шундай фильмлар пайдо бўлдики, уларда ҳамма нарса – шарқ якка курашларини, вам-пирларни, фахш, даҳшат, зўравонлик, фантастикани ва ҳ.к.ни кўрса-тиш аралаш-қуралаш бўлиб кетган. Янгича талқин қилиш, асарнинг замонавий версияларини яратиш нафақат театр ва кинода, балки бошқа санъат турларида, шу жумладан, бадий адабиётда учрамоқда. Фрейдизм модага кирганда ёзилган Айрис Мердокнинг “Қора шахзода” романи қаҳрамони Ҳамлет хатти-харакатини “Эдип комплекси”нинг намоён бўлиши, яъни ўз онасига нисбатан англо-маган шахвоний интилиш, ўз отасига (ўғай отасига) нисбатан қо-тилик майлининг намоён бўлиши сифатида талқин қилади. Балки роман ноанъанавий жинсий мўлжаллар модага кирган бугунги кунда ёзилганида, Ҳамлетнинг Офелия муҳаббатини рад этиши, Гора-циога муносабати асар қаҳрамони томонидан ноанъанавий шахвоний интилиш сифатида тушунтирилармиди! Агар бундай ёндашувни давом эттирсак, Ягонинг Дездемонага нисбатан уюштирган иғ-восини, туҳматини унинг Отеллони пинҳона севиши ва Дездемонага рашк қилиши билан изоҳлаш имкони туғилади. Баъзи “пешка-дам” режиссёрлар шу йўлдан бормоқда. Бутун жаҳон адабиёти мазмунини сохталаштириш мумкин. Маданиятлар интерференцияси туфайли қадриятлар, мезонлар тизими ўзгармоқда, санъатда дегуманизация (инсонпарварликни йўқотиш) чуқурлашмоқда.

Капитализм ривожланиб, оммавий истеъмолчилик жамияти шаклланигани сайин индивидуализмни жамоавийликка қарама-қарши қўйиш кучайган. Мумтоз гуманизм ғоялари деформацияга уч-рай бошлаган. ***Кескин индивидуализм XX асрнинг иккинчи ярмида гуманизмни аста-секин антропоцентризм билан алмаштиради.*** Энди табиатнинг ҳам, жамиятнинг ҳам, ҳар қандай ижтимоий фаолиятнинг ҳам марказига абстракт инсоннинг чегараланмаган эҳтиёжларини қондириш, унинг ҳар қандай инжиқлигини, ҳирсини, агар улар мавжуд тузумни амалда зўравонлик билан ағдаришга, бошқа инсонлар устидан зўравонлик қилишга қаратилмаган бўлса, инсон ҳуқуқи деб талқин қилиш эгаллади. ***Гуманизм ўзининг диалектик тескараси – антигуманизмга, индивидуализм – эгоцен-тризмга айланди.*** Эркинлик масъулият билан муштарак эканлиги унутилди.

Масъулиятсиз эркинлик шахс маънавиятини емиради. Ушбу ҳолат, табиийки, оммавий маданиятнинг сохта қадриятларида ўз аксини топди. Оқибатда аксилмаданиятни келтириб чиқарарди. Қо-тилик, зўравонлик, қонхўрлик (вампиризм), шахвонийликни очик-часига кўрсатиб, “эстетиклаштирувчи” фильмлар, китоблар кўпа-йиб кетди. Уларнинг пайдо бўлишини фақат ўз эгаларига қатта даромад келтириши билангина тушунтириш нотўғри. Жамиятда қадриятлар тизими ва ижтимоий мўлжаллар ўзгармаганда, порно-графия индустриянинг алоҳида турига айланмас, бирор қорчалон очикчасига мавжуд ахлоқий қоида ва меъёрларга қарши туриб, зўравонлик ва бошқа аксилсоний хулқни эстетиклаштирувчи бундай асарларни оммавий нусхада кўпайтирмас эди.



Инсонни курбонлик қилишни оқлайдиган секталар, “қора жодугарлик”нинг баъзи турлари, тажовузкор, агрессив диний секта-лар ва шунга ўхшаш ҳодисаларнинг кўпайишини ҳам фақат уларни ташкил этган шахсларнинг бойликка, одамлар устидан ҳукмронлик қилишга интилиши, ўта шуҳратпарастлиги билан изоҳлаш қийин. Тан олиш керакки, жамиятнинг маънавий инқирози, одамларнинг бир қисми ижтимоий мўлжалларини ва ахлоқий, эътиқодий таян-чини йўқотиб қўйганлиги сабабли турли секталар, экстремистлар, маргинал гуруҳлар тузоғига илиниб қолаётир. Бундай кишиларнинг кўпчилигини саводсиз, оми одамлар дейиш қийин. Улар орасида, афсуски, ёшлар талайгина. Бу мисоллар инсонпарварлик, ахлоқий-ликнинг, эътиқодий меъёрларнинг чуқур трансформацияга учрага-ни, қисман сўниб қолганини билдиради. Дарвоқе, ушбу мавзу ало-ҳида махсус ўрганишни талаб қилади. Юқоридаги хулқ-атворга са-баб бўладиган барча ижтимоий, сиёсий, ахлоқий, тиббий, психо-логик, педагогик ва бошқа омиларни аниқлаш зарур. Ахир бундай хулқ кимлар учун аввалги кадриятлардан ҳафсаласи пир бўлгани-нинг, кимлар учун тарбиясидаги нуқсонларнинг, яна кимлар учун жамият томонидан унга ёки яқинларига нисбатан адолатсизлик қи-линганлигининг оқибатида юзага келган бўлиши мумкин. Аммо ак-сарият ҳолларда улар жамият маънавий инқирози, маданиятлар ин-терференцияси оқибатидир. 2013 йил баҳорида Россиянинг “Куль-тура” (“Маданият”) телеканалида бошловчи М.Швидкой “Замона-вий цивилизация маданиятга эҳтиёж сезадими?” мавзуида баҳс ўт-казди. Баҳслашувчи муҳолифларнинг бири “Йўқ, сезмайди, Замо-навий цивилизацияга маданият керак эмас”, деган нуқтаи назарни ҳимоя қилди. Ўз фикрини у тахминан шундай далиллади: “Мада-ният – бу аввало ўз-ўзини чекламоқдир. У турли хил ахлоқий, диний ва шу каби ижтимоий меъёрлар, анъаналар тизимидир. Замонавий цивилизацияга буларнинг кераги йўқ, чунки унинг ривожланишига тўсик бўлади”. Унинг мулоҳазаларига баҳо бериб ўтирмасдан, қайд этмоқчимизки, у замонавий жамиятнинг маданиятга нисбатан муно-сабатидаги тенденцияларидан бирини анча тўғри пайқай олган. Уш-бу тенденцияга мувофиқ замонавий цивилизацияга маданият нари борса товар сифатида керак, зинҳор жамият ҳаётининг ғоявий-ин-теллектуал ва ҳиссий-эмоционал асоси сифатида эмас.

***Интерференция ижтимоий, сиёсий ва ҳуқуқий соҳаларда биринчи галда инсонпарварлик ғояси (демак, эзгулик, адолат, ҳақиқат, инсоф, диёнат ва ҳ.к. ғоялар) тўғрисидаги тасаввур-ларнинг хиралашуви ёки сохталашуви сифатида намён бўлади.*** Натижада кадриятлар тизими ўзгаради, ҳақиқий гуманистик кад-риятлар сохта ва антидемократик кадриятлар билан аралашиб кета-ди, айрим ҳолларда алмаштирилади.

Глобаллашув шароитида бутун дунёда замонавий оммавий маданият тез тарқалмоқда. Оммавий маданият беўйлов, бир ўлчов-ли инсонни шакллантириб, аҳоли онгини бошқаришга қодирлиги туфайли жаҳон жамоатчилиги унинг ёрдамида реал муаммолардан чалғитилмоқда. Аниқ ижтимоий мўлжаллар ўрнига одамларга са-роб, иллюзор, мавҳум мўлжаллар гўёки универсал демократик кад-риятлар сифатида пеш қилинмоқда. Баъзи ривожланаётган мам-лакатларда кейинги йилларда юз берган демократия учун курашлар фуқаролар урушига айланиб кетиш хавфини туғдирмоқда (Афсус-ки, Сурияда у фуқаролар урушига айланиб, юз мингдан ортиқ киши-нинг ҳаётига зомин бўлди, улкан вайронгарчиликка олиб келди). Улар баъзи ривожланаётган мамлакатларда қонли тўқнашувларга, ҳатто айрим ҳолларда халқаро кучлар томонидан бомбардиров-каларга сабаб бўлди (Ливия). Ривожланган мамлакатларнинг ўта қаттиқ иқтисодий санкциялари, турли мамлакатларда ички ва ташқи кучлар ёрдамида сунъий уюштирилган тўнтаришлар, сунъий келти-риб чиқарилган ҳарбий можаролар оқибатида қанчадан қанча тинч аҳоли, аёллар, ёш болалар ҳалок бўлаётганини, ногиронга айлана-ётгани, очлик ва касалликлардан жабр тортаётганини инсон ҳуқуқ-лари ва демократия учун кураш зарурати билан қай даражада оқлаш мумкин? Инсон ҳуқуқини ҳимоя қилиш учун унинг ўзини ўлимга, азоб-укубатга маҳкум қилиш керакми? Мақсад воситани ҳеч қачон оқламаган! Ножоиз воситалар

туфайли энг олижаноб мақсад ҳам ўзининг диалектик қарама-қаршилигига, тескарисига айланмоқда.

Бошқа бир аниқ воқеани келтирамиз. У қонли, фожеали эмас, балки ўзига хос эрмаклидир. 2013 йил октябрида Чехия Республи-касида парламентга навбатдан ташқари сайловлар бўлиб ўтди. Сай-ловолди ташвиқот кампанияси авжга чиққан пайтда мамлакат Пре-зиденти саройи қаршисида одамлар сайр қиладиган гавжум ва сў-лим жойда маҳобатли скульптура пайдо бўлди. У ўрта бармоғи ба-ландга кўтарилган инсон бармоғи тасвири эди. Шундай ҳақорато-муз – ифвогарона усулда ҳайкалтарош амалдаги ҳокимиятга ўз му-носабатини билдирган. Euronews канали хабар берганидек, скульп-тура кўпчиликнинг, айниқса ёшларнинг олқишига сазовор бўлган.

Ҳар қандай скульптурани, ҳатто вақтинчалик ва ташвиқот характеридагини ҳам, тўғри келган жойга, хоҳлаган пайтингда ўрнатолмайсан. Танланган жой ва вақт нафақат сайлов комиссияси, ҳатто маҳаллий ҳокимият (шаҳар мэрияси) билан келишилганига шубҳа йўқ. Нима бу – сўз (муносабатни ифодалаш) эркинлигимиз ёки замонавий сиёсий маданиятнинг бужмайган афтимиз? Ушбулар халқаро сиёсий ва ҳуқуқий маданиятда, жаҳон жамоатчилиги онгида қадриятлар ва мўлжаллар интерференциясининг содир ва намоён бўлган қисмидир.

Болалар устидан шахвоний зўравонликни амалга оширишни, педофилик мазмундаги суратларни ва рекламани очик кўрсатувчи яширин сайтларни айрим кишилар томонидан Интернетга жойлаш-тириш ёки ўзларининг бошқа хилдаги салбий хатти-ҳаракатлари билан мақтаниш – бу, айниқса ўсмирлар ва ёшларга хос – ҳозирги жамият аъзоларининг бир қисми айрим асл ахлоқий ва ҳуқуқий мезонларни йўқотиб қўйганини билдиради. Ахлоқ ва ҳуқуқ меъёрларини бузадиган кимсалар барча жамиятларда учраган. Лекин улар ўз хулқи, хатти-ҳаракати билан мактанмаган. Бошқалар бу тарздаги мактанчоқлардан ҳазар қилган, баъзан уларни қаттиқ жазолаган. Бугун эса кўпчилик бундай ҳолларга бефарқ, айримлар эса уларга носоғлом қизиқиш билдиради. Шу сабабдан Интернет тармоғидаги бундай яширин сайтларни йўқотиш қийин кечмоқда.

Маълумки, инсон эркинлиги ва ҳуқуқлари – энг олий умум-инсоний қадриятлар бўлиб, жамият тараққиёт даражасининг асосий мезонларидан ҳисобланади. Жамият инсонга ўзининг барча соғлом биофизиологик, моддий ва маънавий эҳтиёжларини имкон қадар тўлароқ қондиришга шароит яратмоғи лозим. Соғлом ва носоғлом эҳтиёжлар бир-биридан жамиятга ва бошқа одамларга салбий таъ-сир кўрсатмаслиги ёки кўрсатиши билан ажралиб туради. Инсоннинг муайян эҳтиёжи қондирилиши бевосита ёки билвосита ҳеч кимга зарар етказмаса, у жамият томонидан қабул қилиниши, маъ-қулланиши мумкин. Акс ҳолда бундай эҳтиёждан воз кечиш керак.

Инсоннинг эҳтиёжларига ва уларни қондириш ҳуқуқига абс-тракт гуманизм, абстракт либерализм нуктаи назардан ёндашиб бўлмайди. Инсон ўз эҳтиёжларини жамиятда қабул қилинган му-айян тартиб-қоидалар, меъёрлар асосида қондиради. Баъзи бир био-физиологик эҳтиёжлар интим вазиятда қондирилади. Шахвоний эҳ-тиёжлар шулар сирасига киради. Лекин инсон ҳуқуқлари ва эркин-ликларига абстракт гуманизм ва антропоцентризм қарашларидан келиб чиқиб ёндашиш, оммавий маданиятни инсоннинг ҳар қандай эҳтиёжларини, шу жумладан, носоғлом эҳтиёжларини қондиришга хизмат қилдириш шахвоният (секс) масалаларида баъзи ҳолларда аниқ ижтимоий мўлжалларнинг йўқолишига сабаб бўлмоқда.

Айрим ғарб мамлакатларида бир жинсли никоҳларнинг қо-нунийлаштирилиши, бундай никоҳга асосланган оилаларга фарзанд асраб олишга рухсат этилиши инсон ҳуқуқлари билан оқланмоқда. Ноанъанавий сексуал мўлжалдаги кишиларнинг бирга яшашига қаршилик қилмаган ҳолда, уларга фарзанд асраб олишларига рухсат берилишини, бизнинг назаримизда, инсон

хуқуқлари билан мутлақо оқлаб бўлмайди. Чунки асраб олинаётган боланинг ҳам хуқуқлари-ни унутмаслик керак. У тўлақонли оилада – ҳам ота, ҳам она тар-биясини олиб ўсишга ҳақли. Бир жинсли оила қурган икки киши-нинг бола тарбиялаш ҳуқуқини тарбияга олинаётган боланинг ҳуқуқларини поймол этиш ҳисобидан таъминлаш – антигуманизм, бо-лага нисбатан зўравонликдир. У ўзлигини, ўзининг ҳуқуқ ва ман-фаатларини, шу жумладан, шахвоний мойилликларини ҳали тўлиқ англаб ололган эмас. Бир жинсли никоҳдаги оилада эса асраб олин-ган боланинг жинсий мўлжали сунъий равишда унинг асл табиатига қарама-қарши шакллантирилмаслигига ҳеч ким кафолат бермайди.

Кейинги йилларда гендер тенглиги масаласи инсон ҳуқуқла-рини таъминлашнинг долзарб соҳаларидан бирига айланди. Бу жу-да ҳаётий муҳим масаладир. Осиё, Африка, Лотин Америкаси ри-вожланаётган мамлакатларидагина эмас, балки Европа ва Шимолий Американинг ривожланган мамлакатларида ҳам, бирида озроқ, бирида кўпроқ, гендер муаммоси мавжуд. Аммо жинслар тенг ҳу-қуқлилиги масаласи усталик билан аста-секин “гендер инқилоби” масаласига айлантирилмоқда. Эмишки, ўзини эркак ёки аёл, деб ҳи-соблаш ҳар бир кишининг хос ҳуқуқи. Шу сабабдан болаларга ота – эркак, она – аёл, сен ўғил боласан ёки киз боласан, умуман аёл ёки эркак деган тушунчани ўргатмаслик керак эмиш. Бола улғайиб, ба-лоғатга етгач, унга қайси бир жинс маъқул бўлса, шунисини танлаб олармиш. Айтишларича, Швецияда айнан ушбу тарбиявий тамо-йилга асосланган бир боғча фаолият юритмоқда.

Бир жинсли никоҳларнинг ва гей-парадларнинг ОАВ орқали очиқчасига тарғиб этилиши замонавий жамиятда ушбу масалада ҳа-лигача гўёки мавжуд дискриминацияга чек қўйиш истаги билан ту-шунтирилади. Аслида амалда (де-факто) демократик мамлакатлар-да сексуал озчиликни ташкил этувчиларинг ҳеч қандай дискри-минацияси учрамайди. Табиийки, юридик дискриминация сақланиб қолган мамлакатларнинг жиноят ва процессуал кодексларидан те-гишли меъёрларни чиқариб ташлаш учун курашиш керак. Гап бир жинсли никоҳларнинг қонунийлаштирилишида ҳам эмас, балки тажовузкор, мажбуран тикиштирилаётган ташвиқотдадир. Фран-цияда тегишли қонун қабул қилинганидан кейин илк бора расмий-лаштирилган бир жинслик никоҳни рўйхатга олиш маросими 2013 йил май ойи охири – июнь ойи бошларида Euronews каналлари орқали тинимсиз равишда бир ҳафта давомида кўрсатилди. Бирорта сиёсий янгиликка, ижтимоий ёки маданий воқеага, илмий кашфиёт-га ёки қироллар, “юлдузлар” ҳаётига бунчалик эфир вақти ажратил-ган эмас. Ахборотнинг мазмуни ва мақсадини кўя турайлик, унга ажратилган эфир вақти ҳажмининг ўзиёқ бу масалада аниқ ахлоқий, ижтимоий мўлжаллар йўқолаётганидан далолатдир. Гей-парадлар-нинг ТВда намоёиш этилиши ҳақида ҳам шундай дейиш жоиз.

Ноанъанавий жинсий мўлжалдаги кишилар, гейлар ўтмишда ҳам бўлган. Турли даврларда жамият уларга ҳар хил муносабат бил-дирган. Тоталитар тузумлар уларни таъқиб қилган. Аммо кўпинча, агар жамият ахлоқига ошқора хавф солмаса, ҳеч кимнинг гейлар билан иши бўлмаган. Яширинча, интим ҳолатда ўз эҳтиёжларини қондириб юраверган. Бугун демократик мамлакатларнинг бирорта-сида улар де-факто таъқиб қилинмайди, ҳуқуқлари чегараланмайди. Де-юре бир жинсли никоҳлар йигирмага яқин давлатларда қону-нийлаштирилган. Лекин гейларнинг ўз шахвоний эҳтиёжларини, ноанъанавий мойиллигини тажовузкор ҳолда мутаассибларча намо-ёиш этишга интилишлари, баъзи бир депутатлар ва сиёсатчилар уларнинг акцияларида иштирок этишлари (сабаби маълум – сай-ловларда уларнинг овозини олишга интилиш) ахлоқий ва сиёсий мезонларнинг трансформациясидан, бу борада аниқ ижтимоий мўл-жаллар йўқолганидан дарак беради. Ушбу акциялар, бир томондан, шахвоният ва “гендер инқилоби” орқали ижтимоий-маданий ҳаётда озчиликнинг кўпчилик устидан оила, никоҳ ва жинсий алоқалар масалаларида ҳукмронлик қилишга интилишидир, яъни антидемок-ратик ҳодисадир. Бундай агрессив уринишлар жамият тинч-осо-йишталигига, барқарорлигига хавф туғдирмоқда. Ушбу муносабат билан Шарқ ривояти эсга тушади. Бир букри доимо Оллоҳга “Нега бошқаларни мендан

ажратгансан” дея доимо даъво қилар экан. Охири Оллоҳ букридан сўрабди: “Сени букрилигиндан халос этайми?” Шунда букри: “Йўқ, бошқаларни ҳам мендек букрига айлантир”, деган экан. Ноанъанавий жинсий мўлжалдагиларнинг талаблари соғлом кишилардан нафратланадиган букрининг Оллоҳга даъвосига ўхшайди. Баъзи масалалар бўйича, инсон ҳуқуқлари, инсон эҳтиёжларини қондириш борасида, шундай қилиб, анъанавий ахлоқий ва диний маданиятлар, бир томондан, замонавий сиёсий ва ҳуқуқий маданиятлар – иккинчи томондан, ўзаро қарама-қаршиликка дуч келдиларки, у уларнинг интерференциясига олиб келди.

Гей-парадлар ва шунга ўхшаш акциялар, пиар-кампаниялар жуда катта маблағлар талаб қилади. Уларга молиявий ҳомийлик қилувчилар топилади. Гап шундаки, агар гей-парадлар ва сексуал озчиликлар ҳуқуқини ҳимоя қиладиган бошқа акцияларни уюшти-рувчи гуруҳлар бирор банкка, корхонага ёки тадбиркорга ҳомийлик қилишни сўраб мурожаат этса, у рад жавоби беришдан қўрқади. Чунки ОАВ ва Интернетда уни нодемократик қарашларда, инсон ҳуқуқларини бузишда ва бошқа кўплаб “гуноҳ”ларда айбловчи ма-териаллар пайдо бўлади. Ҳомийликдан бош тортган юридик ёки жисмоний шахс ёмонотликқа айланади, унинг бизнеси касодга учра-ши ҳеч гап эмас. Ҳар ҳолда мижозларининг анчасидан айрилади. М.Веллер тўғри таъкидлаганидек, норма (соғлом меъёр) ва пато-логия (хасталик) ўз ҳуқуқларида шунчаки тенглаштирилмаган, балки патология яна ахлоқий устунликка эга бўлмоқда” [1].

Мутаассибликнинг ҳар қандай шакли – сиёсий, диний, ахло-қий ва ш.к. – инсонпарварлик гоёсига путур етказади. Мутаассиб-лик юксак ва оммавий маданиятлар интерференциясига сабаб бў-лувчи омиллардан биридир. Тарихдан бунга кўплаб мисоллар кел-тириш мумкин – большевизм, фашизм, расизм, шовинизм, сиёсий терроризм, диний экстремизм ва ҳ.к. Энди улар қаторига ноанъ-анавий шахвоний мўлжалдаги маргиналлар мутаассиблигини ҳам қўшиш керакка ўхшайди.

Яна иккита мисол келтириш билан чекланасак. Маиший тур-мушда нудизм (қип яланғоч юриш) мисоллари илдизи ахлоқий меъ-ёрларнинг заифлашувига бориб тақалади. Айрим хотин-қизларнинг баданларига шиорлар ёзиб ярим-яланғоч (топлес) ҳолда жамоат-чилик жойларида, сиёсатчиларнинг прессконференциялари ва митингларида норозилик акциялари уюштиришлари сиёсий мақсад-га мувофиқликка ахлоқий меъёрларнинг қурбон қилинишидир. Тўғри, топлес-протестларни оммавий ахборот воситалари жон-жон деб ёритади, чунки у одамлар диққатини, айниқса эркаклар диққа-тини жалб қилади. Намойишчи аёлларга текин пиар таъминланади, улар машхур бўлади. Бу эса уларнинг бошқа акцияларда қатнаши-ши учун тўлов нархини оширади. Гей-парадларда депутатлар ва сиёсатчиларнинг қатнашиши тўғрисида ҳам шундай дейиш жоиз: ноахлоқийлик эвазига сиёсий капитал ишлаш. Иккинчи мисол – айрим мамлакатларда бир жинсли никоҳдагиларга бола асраб олиш-га руҳсат этилиши муносабати билан боғчаларда ва мактабларнинг бошланғич синфларида тарбия жараёнига киритилаётган (ёки талаб қилинаётган) ўзгаришлардир. Уларга мувофиқ нормал оилалар бо-лалари бир жинсли никоҳга қурилган оилалар саклаб олган бола-ларга ота-онаси ҳақида “нотўғри” савол бериб қўймаслиги, эшитган жавобидан ўзлари ахлоқий травма олмасликлари ва ўртоқларига ҳам етказмасликлари учун шундай тарбиявий ахборот берилмоқда: “Айрим болаларда икки ота бўлиб, она бўлмаслиги, айрим болалар-да эса, аксинча, икки она бўлиб, ота бўлмаслиги мумкин. Бунга ажабланмаслик керак. Оилалар ҳар хил бўлади”. 2013 йилнинг август ойида баъзи телеканаллар шундай ахборот бердилар: ГФРда бир фуқаро суд қарори билан бир кунга қамалиб чиққан. Сабаби – у ўзининг бошланғич синфда ўқийдиган қизалоғини жинсий тарбия мавзуси ўқитиладиган икки дарсга қатнаштирмаган. Маълум бўли-шича, бундай дарсларда болаларга нафақат эркак ва аёл ўртасидаги интим алоқалар тўғрисида, шунингдек, ноанъанавий сексуал алоқа-лар тўғрисида ҳам “билим” бериларкан, жинсий аъзоларнинг чизил-ган суратлари ва ҳ.к.лар кўрсатилар экан. Баъзи болалар даҳшатга тушиб, гангиб қолар, айримлари уввос тортиб йиғлар экан. Таби-ийки, ҳамма ота-оналар ҳам етти-саккиз ёшли фарзандларини бун-дай усулда ўқитишга розилик беравермайди,

бундай дарсларни пор-нографик деб баҳолайди. Бу қабилдаги бешафқат жинсий тарбия дарсларини илмий-психологик ва педагогик жиҳатдан асослаш қи-йин. Болаларнинг ёши ва тайёргарлигини ҳисобга олиб уларга бе-риш мумкин бўлган ахборот меъёрини йўқотиб қўйиш ахлоқ соҳа-сидаги интерференциянинг белгисидир.

Кўриниб турибдики, ноанъанавий жинсий мўлжаллар тўғри-сидаги ахборотдан энди ақли кираётган, кўнгли беғубор, жинсий алоқалар тўғрисида ҳали ҳеч қандай тасавури йўқ болаларни, жил-ла курса, балоғат ёшигача асраш баъзи мамлакатларда зарур ҳисоб-ланмаётир. Ёки, аксинча, болаларга ота-она, эркак-аёл, ўғил бола-қиз бола, деган сўзларни ишлатмаслик, улар ўрнига “у” олмошини қўллаш амалиёти тарғиб этилмоқда (туркий тилларда грамматик жинс йўқлиги учун ушбу ҳодисани тушунтириш бироз қийинроқ. Масалан, рус тилида эркакка нисбатан – “он”, аёлга – “она”, грам-матик ўрта жинсни англатувчи сўзларга нисбатан “оно” олмошлари ишлатилади. Бизнинг тилда грамматик жинс йўқлиги учун барча ҳолларда “у” олмоши қўлланилади. Швециядаги бир боғчада ота-сини ҳам, онасини ҳам болага, русчага таржима қилинса, “оно” деб аташни ўргатмоқдалар).

Юқорида келтирилган мисоллар ҳозирги замон ғарб ижти-мой-маданий ҳаётининг бир қисмидир. Улар тасодифан ва қутил-маганда вужудга келиб қолган эмас. Балки XX аср давомида юз берган ижтимоий-сиёсий фожеалар, инқилоблар, урушлар, қарама-қаршиликлар, термоядро уруши хавфи натижасидир. Уруш ва ўлим хавфи аҳолининг бир қисмида ахлоқий иммунитетни ўта заифлаш-тириб, жамиятни йўлдан оздиради. Одамлар ўзини “ўлиб кетгунча, яшаб қол” қабилада туриб тубан эҳтиросларига эркинлик беради. Замоनावий жамиятнинг маънавий инқирози, шунингдек, XX аср 60-йиллар норозиликлари ва сексуал инқилоби, сўнги 20-30 йил мобайнида содир этилган гендер инқилоби, сексуал озчиликнинг ҳуқуқлари учун ўта муболағалашган курашлар, маънавий-маданий инқирозлар, замоनावий илмий-техника тараққиёти зиддиятлари, инсоннинг жамиятдан, фундаментал умуминсоний қадриятлардан тобора бегоналашиши натижасидир. Шунингдек, булар инсонни ҳақиқий ижтимоий-сиёсий ва иқтисодий муаммолардан чалғитиб, унинг миясини ҳар хил сохта қадриятлар билан тўлдириб ташлаш-га, унинг онгини бошқаришга, ижтимоий норозиликлар олдини олишга қаратилган, шаклан мафқурасизлашган ижтимоий-маданий амалиётдир. Бу амалиёт баъзан юксак ва оммавий маданиятларнинг ўзаро таъсирини салбий томонга буриб, уларнинг интерференция-сига сабаб бўлмоқда.

Юқорида келтирилган омилларнинг барчаси ижтимоий са-баблардир. Биз сал илгарироқ маънавий сабаблар – мумтоз гума-низм мавҳум антропоцентризм билан алмаштирилгани, жамоавий-лик тамойили индивидуализмга тўлиқ қурбон қилингани тўғрисида гапирган эдик. Яна сабаб сифатида Ф.Ницшенинг “худо ўлди”, Дос-тоевский қахрамони Алёша Карамазовнинг “агар худо йўқ бўлса, унда ҳамма нарса мумкин экан-да” сўзларини, оқибат сифатида Э.Фроммнинг “инсон ҳам ўлди” хулосасини қўшимча қилиш мум-кин. Ғарб маънавий инқирозининг сабабларидан бири – мумтоз қадриятлар тизимининг маданиятлар интерференцияси туфайли анча-мунча вайрон бўлиши, шу жумладан, инсонпарвар диний кад-риятлар ва анъаналардан воз кечилишидир.

Бошқа томондан, индивидуализмни тўлиқ инкор этиб, жамо-авийликка қурбон қилиш ҳам ижобий натижа бермайди. Жамиятда турғунлик бошланади, анъанавийлик устунлик қилади. Баъзи ҳол-ларда жамоа манфаати учун ўз ҳаётини қурбон қилишга тайёр ка-микадзелар, шаҳидлар пайдо бўлади. Аёнлашадики, шахс ва жамоа, инсон ва жамият манфаатлари уйғунлигига эришмоққа ҳаракат қилиш лозим. Бунинг учун тарбия концепциялари жамият ва жамоа билан уйғун яшаш туйғуларини шакллантиришни, шу жумладан, муҳожирларнинг янги муҳитга уйғун интеграциясига ёрдамлашиш-ни назарда тутмоғи лозим.

## V. Муҳожирлик ва миллий маданиятлар интерференцияси

Шўролар даврида В.И.Лениннинг миллий муносабатларда икки тенденция – биринчидан, миллатларнинг ички ҳар томонлама ривожланиши, миллий давлатларнинг кучайиши ва, иккинчидан, миллий чегаралардан ошиб ўтиб капиталнинг жаҳон майдонига чиқиши натижасида миллатларнинг яқинлашуви вужудга келади, деган концепцияси жаҳон халқлари алоқаларига, умуман жаҳон таракқиётига нисбатан қўлланар эди. Ушбу тенденциялар капита-лизм шароитида тарихий таракқиёт қонунияти ҳисобланар эди. Бу тенденциялар СССР халқларига нисбатан ҳам ижодий қўлланилиб, социализм шароитида, бир томондан, миллатларнинг гуллаб-яшна-ши, иккинчи томондан – ўзаро яқинлашиши юз беради дейилар эди. Қардош халқларнинг ўзаро ҳамкорлиги ва баракали таъсири, ёрда-ми, бир-биридан ўрганиши туфайли уларнинг маданиятлари ўз қар-дошларидан фақат энг илғор ютуқларни, ғояларни ва бошқа ижобий томонларни қабул қилади, бойийди, деб ҳисобланар эди. Ягона ил-ғор коммунистик ғоялар ва ягона олий мақсад – коммунистик умуминсоний жамиятга интилиш уларни яқинлаштиради, улар шак-лан миллий, мазмунан социалистик ягона совет маданияти доира-сида бирлашади, коммунизм шароитида эса ягона умуминсоний маданиятга айланади, деган ақида қарор топган эди. Умуман олган-да, тарихий материализмнинг таракқиёт концепцияси миллатлар-нинг ҳар қандай ўзаро таъсирида фақат ижобий томонларнигина кў-рар эди. Амалиёт эса ушбу ақида ўта бирёқлама эканлигини кўр-сатса-да, шўро мафкурачилари миллий маданиятлар ўзаро таъси-рининг фақат ижобий жиҳатларинигина тан олиб, салбий жиҳат-ларидан кўз юмди. Ҳаёт миллий маданиятлар ўзаро алоқаси жара-ёнида нафақат илғор ютуқлари ва ғоялари билан, шунингдек, қолоқ, ҳатто бузғунчи ғоялар ва меъёрлар, маиший турмушдаги қўполлик ва дағалликлар, тарбиядаги камчиликлар билан ҳам бир-бирини “бойитиши”ни кўрсатди. Нозик таъб, дидни тарбиялаш, инжа санъ-атни, юксак ахлоқий меъёрларни ўзлаштириш, ўрганиш дағаллик, сўқиниш, ичкиликбозликни ва бошқа иллатларни ўзлаштиришга нисбатан анча қийин, албатта. Баъзи иллатларнинг ўзи юқумли бўлади, кишидан ортиқча куч ва ғайрат талаб қилмайди.

Миллий маданиятлар ўзаро таъсири, шундай қилиб, зиддият-ли, қарама-қаршиликларга бой ҳодиса. Унда, шубҳасиз, кўплаб ижобий жиҳатлар – янги ютуқларни ўрганиб, янги ғояларни қабул қилиб бир-бирини ҳақиқатан бойитиш, ривожланишини тезлашти-риш, провинциал ва миллий чекланганликни енгиб ўтиш, натижада жаҳон стандартларига яқинлашиш тенденцияси мавжуд. Бу жара-ёнда ҳақиқатан Ленин аниқлаган икки тенденция ижобий мазмунда қисман мужассам ифодаланади. Ушбу ижобий тенденцияни шартли равишда миллий маданиятлар диффузияси деб аташ мумкин. Лекин айни пайтда миллий маданиятлар ўзаро таъсири жараёнида диф-фузия билан бир қаторда салбий тенденция – интерференция ҳам намоён бўлади.

СССР халқлари миллий маданиятлари ўзаро таъсири, бир-бирини бойитиб ва яқинлашуви тўғрисида шўролар даврида минг-лаб катта-кичик илмий мақолалар, рисоалар, монографиялар чоп этилган, диссертациялар ёқланган. Бу ишга ушбу сатрлар муаллифи ҳам ўз ҳиссасини вақтида қўшган эди. Бугун аён бўлмоқдаки, мил-лий маданиятлар алоқаларини фақат ижобий баҳолаш мумкин эмас. Айниқса ахлоқий, сиёсий ва маиший соҳаларда жаҳон миқёсида миллий маданиятлар интерференцияси ҳолларига мисоллар кўп. Миллий маданиятлар интерференцияси – алоҳида ўрганиладиган ўта мураккаб мавзу. Уни ўрганишда жуда катта ва кенг миқёсда қиёсий ва социологик тадқиқотлар ўтказиш талаб қилинади. Лекин муҳожирлар ҳаёти ва янги воқеликка интеграциялашуви қийинчи-ликлари ушбу маънода мулоҳаза учун анча-мунча материал беради.

Бугун шаҳар ва қишлоқ ҳаётида аввалги асрлардагидек кес-кин қарама-қаршилик йўқ. Коммуникация воситалари, замонавий савдо-сотик ва оммавий истеъмол буюмлари улар орасидаги қара-ма-қаршиликни йўқ қилди. Сакланиб қолаётган тафовут маданият ва менталитетда бир-бири билан келиша олмайдиган даражада эмас, яшаш шароитида эса кўпроқ шаҳарда

кундалик турмуш кечириш-нинг суръатлари, вақтнинг зичлиги, яшаш муҳитининг одамлар, транспорт воситалари, шовқин билан тўлиб-тошгани ҳамда нафас оладиган ҳавонинг ифлосланиш даражаси юқорилиги билан белги-ланади. Лекин урбанизация жараёни нисбатан кеч бошланган, ҳали ҳам давом этаётган Осиё, Африка, Лотин Америкаси кўпчилик дав-латларида шаҳар ва қишлоқ ўртасидаги, бинобарин улар аҳолиси менталитетидаги тафовутлар ҳали анча кучли. Бу, албатта, маданий ҳаёт зиддиятларида акс этмоқда.

Истеъмолчиликка ва оммавий маданиятга асосланган ҳозир-ги замонда бир мамлакатдан иккинчи мамлакатга келган муҳожир-лар ҳам янги воқеликка тезроқ мослашиш имкониятига эга. Аммо муҳожир қолоқ ёки ривожланаётган мамлакатдан келган бўлиб, унинг дини, тили, маиший турмуши ва урф-одатлари, саводхонлик кўрсаткичи янги мамлакатдаги аҳолиникидан кескин фарқ қилса, маданиятлар, менталитетлар интерференцияси туфайли зиддиятлар юзага қалқиб чиқади. Муҳожир яшаш, меҳнат қилиш ва ҳаёти хавфсизлигини таъминлаш учун янги муҳит талабларини минимал даражада ўзлаштиради. Лекин унинг баъзи талабларини тушунмас-лиги, қобилияти етишмаслиги учун эмас, балки психологик жиҳат-дан қабул қилолмаслиги сабабли ўзлаштирмайди. Чунки улар муҳо-жирнинг ёшлиқдан шаклланган қарашларига, одатларига, эътиқо-дига зид келади. Айни пайтда ўзининг аввалги маданий қадрият-лари ҳам муносабати ўзгаради. Уларнинг бир қисмидан у воз ке-чишга мажбур, чунки янги муҳитга мос келмайди. Аммо қадрият-лар орасида шундайлари ҳам борки, улардан у янги маданий воқе-ликка мос келмагани учун эмас, балки ўзининг онгида, психология-сида юз берган ўзгаришлар, динамик стереотипнинг синиши, ҳаёт-дан ҳафсаласи пир бўлгани, узоқ муддатли ноаниқлик ҳолатига ту-шиб қолгани ёки бошқа ижтимоий стресслар туфайли фойдаланмай кўяди. У эски қадриятлар тизимидан фойдалана олмайди, янги қад-риятларнинг кўпчилигидан эса фойдаланишни истамайди. Ушбу ҳолатга маданий-психологик, кенгроқ – маънавий муҳитлар интер-ференцияси деб қараш мумкин. Европа мамлакатларида африкалик ва осийлик муҳожирларнинг ўзлари учун янги муҳитга етарлича интеграция бўла олмаётгани, мульти-маданий моделлар муваффа-қиятсизликка учрагани сабабларидан бири ҳам, назаримизда, мада-ниятлар интерференциясидир.

Мульти-маданий моделлар самарали бўлиши учун муҳожир-ларга янги муҳитга мослашишларига ёрдам берадиган шарт-шароит яратиш, маданий психологик интерференцияни минималлаштириш лозим. Бунда аниқ мақсадларга йўналтирилган комплекс дастурлар қўл келади. Муҳожирларга тил ва касб ўрганишдан тортиб, то яша-ётган давлатининг қонунлари-ю халқининг маданий анаъаналари, урф-одатлари, сиёсий ва диний байрамлари тўғрисида зарур мини-мал билим бериш, уларга нисбатан толерантлик муносабатини шакллантириш кўзда тутилмоғи лозим. Ушбу масалада европалик-лар Исроил тажрибасини ижодий ўргансалар, фойдадан холи бўл-масди. Бироқ бу масаланинг бир томони. Иккинчи томони эса ғарб мамлакатларида ўз аҳолисининг ҳам муҳожирларга нисбатан толе-рантлик муносабатини шакллантириш заруриятдир. Айниқса ёшлар ўртасида. Аҳолининг турли қатламлари орасида муҳожирларга нис-батан ишонқирамай қараш, дискриминацион муносабат учраб тура-ди. Скинхедлар ва турли тажовузкор гуруҳлар очикчасига душман-лик муносабатини намоён этадилар. Бу муҳожирларга ҳам таъсир кўрсатмай қолмайди. Уларда ҳам келган мамлақати халқига, давла-ти қонунлари адолатлигига нисбатан ишонч йўқолади. Мамлакат-нинг тилини, маданиятини ўрганиш иштиёқи сўна бошлайди. Ўзига хос маданий-психологик норозилик, қаршилиқ пайдо бўлади. Агар вазият ўзгармаса, норозилик кучайиб ижтимоий-сиёсий, диний ва этник-маданий норозилик даражасига кўтарилиши мумкин. Бундай ҳолда жамиятнинг ижтимоий-сиёсий барқарорлиги хавф остида қолади.

Муҳожирларга янги муҳит нафақат бегона, балки баъзан ха-тарли, душманлик муҳити, бўлиб туюлади. Гўёки ўзини ҳимоя қи-лиш учун ундан курашиш талаб қилинади. Оғир иқтисодий аҳволга тушиб қолган муҳожирни йўлдан оздириш осонлашади. Айнан шун-дайлар орасидан экстремистик гуруҳлар ўз жангариларини ёллайди.

Бугунги воқеликда маданиятлар интерференцияси ижтимоий кадрятлар ва мўлжалларнинг кучли деформациясига, баъзан туб-дан трансформация бўлишига, ҳатто айрим ҳолларда йўқолишига олиб келмоқда. Маданиятлар интерференцияси – мураккаб масала. Уни файласуфлар, социологлар, маданиятшунослар, психологлар, педагоглар, барча гуманитар фанлар вакиллари ўз йўналишларида тадқиқ этсаларгина кўп нарса ойдинлашади.

Биз бошқа халқлардан ихоталаниб, маҳдудлашиб, замонавий алоқа ва мулоқот воситаларидан воз кечиб яшай олмаймиз. Ислоҳ Каримов ҳаққоний таъкидлаганидек, “Жаҳон ахборот майдони то-бора кенгайиб бораётган шундай бир шароитда болаларимизнинг онгини фақат ўраб-чирмаб, уни ўқима, буни кўрма, деб бир томон-лама тарбия бериш, уларнинг атрофини темир девор билан ўраб олиш, ҳеч шубҳасиз, замоннинг талабига ҳам, бизнинг эзгу мақсад-муддаоларимизга ҳам тўғри келмайди” [2:114].

Шу сабабдан таълим-тарбия жараёни замонавий ахборот бо-зори очиклиги, ахборот алмашиш имкониятлари чексизлигини ҳам-да оммавий маданиятнинг маънавий “колонизаторлик” функ-ция-сини ҳисобга олиб, мудом такомиллаштирилиб борилмоғи лозим.

#### **Адабиётлар**

1. Веллер М. Кассандра. – М.: АСТ, 2007. – С. 229.
2. Каримов И. Юксак маънавият – энгилмас куч. – Тошкент: Маънавият, 2008. – 176 б.

#### **РЕЗЮМЕ**

Тадқиқотда оммавий маданият хусусиятлари, инсон ҳаётига зиддиятли таъсири кўрсатилган. Юксак ва оммавий маданиятлар ўзаро таъсири жараёнида уларнинг нафақат диффузияси, шунингдек, интерференцияси ҳам юз бериши тўғрисида фикр олға сурилади.

#### **РЕЗЮМЕ**

В исследовании показана специфика массовой культуры, её противоречивое влияние на человека. Выдвигается мысль о том, что в процессе взаимодействия высокой и массовой культуры происходит не только их диффузия, но и интерференция.

#### **SUMMARY**

In study is shown specifics of the mass culture, her inconsistent influence upon person. The thought is Brought forth about that in process of the interaction high and mass cultures occurs not only their diffusion, but also interference.

### **“АВЕСТО” ДА СОҒЛОМ БОЛА ТАРБИЯСИ УДУМЛАРИ**

**Бўриев О., Холов Р. (ҚарДУ)**

**Таянч тушунчалар:** *Зардушт, зардуштийлик, “Авесто”, оила, ота, она, бола, бола тарбияси.*

Ўтмиш тарих саҳифаларидан маълумки, зардуштийлик дини ижтимоий тараққиёт жараёнида инсоният ривожига ниҳоятда сал-моқли ижобий таъсир кўрсатиб, ўз даврида инсонларнинг фаравон яшашига даъват этган. Милоддан аввалги V-IV асрларда яшаган юнон олимлари асарларида илк бор Зардушт номи учрайди. Юнон-лар уни Зороастра, у асос солган динни эса зороастризм номи би-лан юритганлар.

Инсоннинг она табиат, Ер, оила ва аёл олдидаги бурчлари алоҳида таърифланади. Ўтмишдошларимиз азалдан оила мустаҳкамлиги ва соғлом авлоднинг яралиши йўлида доимо эътиборли бўлишган. Оиласи, қавми обрўси мустаҳкамлиги, ғурури учун ку-рашган.



Зардуштийлик динида оилапарварлик ва болажонлик ғоя-ларининг айнан бизнинг заминимизда шаклланганлиги диққатга сазовордир.

“Авесто”да оила мустаҳкамлиги ва тарбия масалаларига ниҳоятда катта эътибор қаратилган. Оилапарварлик ғоялари ёш авлод турмушининг бахтли, бадавлат, хушчақчақ, серфарзанд бўли-ши тўғрисида ҳам катта ғамхўрлик кўрсатилган. Мазкур ғоялар аждодлардан авлодларга айнан оила тарбияси орқали сингдирилган. Ёш ота-оналар бор кучи ва билимини фарзандларига тафаккур инъом этишдан иборат бўлган Яздонга илтижо қилиб, ўзларига ўқимишли ва ишбилармон фарзанд беришини сўрайдилар.

Асарда аждодларимизнинг болажонлик, серфарзандлик фа-зилатлари тангри Яздон (Фаришта) томонидан олқишланади. Зар-душт Ахура Маздадан: “Серфарзанд хонадонига нима берасан?” деб сўраганида, у: “бундай одамларни ўз ҳимоямга оламан, ҳаётини фа-равон, ризқини мўл қиламан”, деб жавоб беради. Аждодларимиз-нинг болажонлиги бугунги кунда ҳам маънавий-ахлоқий асосларига эга бўлган муқаддас илоҳий ғояларга азалий яқинлигини кўрсатади.

Бу таълимотда болаларнинг таълим-тарбиясига алоҳида эъти-бор берилган. “Тарбия ҳаётнинг энг муҳим таянчи ҳисобланиши лозим, ҳар бир ёшни шундай тарбиялаш лозимки, у аввало яхши хулқ-одобли бўлсин, ўқишни, сўнгра ёзишни ўрганиш билан энг юксак поғонага кўтарилсин. Биз буни ҳатто олий Тангри Ахура Маздага яратган яхшилик ғоясига соғлом, ақл-хуши тетик фарзанд-ларга, жасур, доно, турли тилларни биладиган ўғил-қизларга, узоқ-ни кўра биладиган, юртни бало-қазолардан ҳимоя эта оладиган пок зийнат авлодларга олқишлар бўлсин!”

Зардуштийлик дини пайдо бўлган вақтларданок ибодатхона-лар қошида мактаблар ташкил этилиб, коҳинлар томонидан бола-ларнинг таълим-тарбия тизими ишлаб чиқилган. Уларнинг таълим-тарбия тизими диний ва ахлоқий тарбия, жисмоний тарбия, ўқиш ва ёзишга ўргатишдан иборат бўлган. Болаларга диний тарбия бериш асосан 7 ёшдан бошланган. Ўғил болалар шу ёшга тўлганда уларга оқ ипақдан тикилган “муқаддас кўйлак” (сидрапўш) кийдириш ма-росимини коҳинлар ота-оналар иштирокида ўтказишган. Ўғил болалар бу удумни бажариш пайтида коҳин устоз билан бир сафда Куёшга қараб сажда қилиб туришган.

Коҳин устозга қўшилиб болалар билан муқаддас “Авесто”-даги эзгулик ва яхшилик маъбудасига мадақкор кучларни улуғ-ловчи қасамёдларни такрорлашган: “Мен зардуштийлик динига содиқ бўлишга тантанали ваъда бераман, мен яхши фикрлар, яхши сўзлар, яхши ишларга ишонаман”. Бу маросимдан сўнг болаларга совғалар улашилган. Зардуштийлик таълимотида илм-маърифат-нинг кучига, айниқса диққат билан эътибор беришган.

“Сидрапўшлик” удумига кўра Ахура Мазда фарзлари ҳамда Зардушт ўғитларидаги суннатларни тўла бажарадиган, ҳар жихат-дан пок, юксак ахлоқли, устоз фотиҳасини олган зардуштийга оқ матодан кўйлак, чакмон кийгизиб, бошига салла ўраш, белига эса жун ипдан тўқилган белбоғни боғлаш одат тусига кирган. Эъти-кодли зардуштий бутун умри давомида ушбу белбоғни боғлаб, сидрапўш кийиб юрган. Фақатгина ҳар бир ибодатдан олдин бел-боғини ечиб боғлаган.

Таниқли элшунос А.Ашировнинг фикрича, халқимиз ораси-даги тўн кийдириб, белбоғ боғлаш билан боғлиқ удумлар зардуш-тийликдаги “сидрапўшлик” маросимининг трансформацияга, яъни ўзгаришларга учраган шаклидир [2:8].

Аждодларимиз болаларнинг бенуксон туғилишига ва чақа-лоқлигиданок жисмоний тарбиясига ҳамда уларнинг ақлан етук бў-лишига, ҳикматлар ўрганишига, яхшилик ва эзгулик хислатларини эгаллашларига ҳам жиддий эътибор беришган. Болажонларни ахло-қий, жисмоний

бақувват қилиб тарбиялаш, уларга меҳнатсеварлик, ишбилармонлик, ватанпарварлик, ростгўйлик, сахийлик фазилатла-рини шакллантиришда устувор вазифа сифатида қаралган.

Жисмоний ва меҳнатсеварлик тарбиясидан назарда тутилган асосий мақсад, ёшларни жанговарликка ва меҳнатсеварликка тай-ёрлашдан, жисмоний бақувват қилиб меҳнатда чиниқтиришдан иборат бўлган. Ўғил болалар кураш тушиш, отда чавандозлик қи-лиш, мол боқиш, улардан насл олиш, урчитиш, туя, отларни парва-ришлаб бошқара олиш, уларни ўғрилардан муҳофаза қилиш учун элликдан зиёд ҳарбий қуролни ишлата билиш малакасини эгал-лашга мажбур бўлган. Улар яна чавандозлик ва ўттиз икки хил хунарни ўрганишлари лозим эди [3:104-105].

“Авесто”да қиз болалар тарбиясига ҳам алоҳида эътибор қа-ратилган. “Ўғил болаларга нисбатан қиз болаларга илму дониш ўргатишга жиддийроқ киришсинлар. Чунки улар ўзлари туғилган хонадонда ота рўзгорини тартибга солиб, унга зийнат бериб юрса-лар жуфти ҳалоли уйига боргач, келажак насл, яъни болалар тар-бияси, таълими билан машғул бўлмоқлари лозим бўлади”.

Қизлар учун жунни урчуқ билан йигириш, чархда мато тў-қиш, либос тикишдан ташқари, ўғил болалар билан кураш тушиши, чавандозлик, қиличбозлик қилиши, қалқон тутиб ўзини рақибидан ҳимоя қилиши, отда ҳар хил ғовлардан сакраб ўтиши, сувда сузи-ши, узокқа югуриши, найза ирғитиши, камондан ўқ отиши ва бошқа жисмоний ҳарбий малакаларни эгаллаши мажбурий бўлган. Ана шундан сўнг қизлар 15, ўғил болалар 16 ёшида оқсоқол бошчили-гида жамоа олдида махсус синовдан (инициациядан) ўтказилган. Балоғат ёшига етган қизлар рўзгор юритишни ўрганиб, “кадбону” (кайвони), яъни уй бекаси, йигитлар эса “кадхудо”, яъни оила бош-лиғи бўлиш, чўпон-чўлиғини олиб от суриш, туя миниб юриш ҳуқуқига эга бўлишган.

Таълим-тарбия тизими соҳасида диний-ахлоқий ва ҳарбий-жисмоний тарбияни амалга ошириш барча табақадаги кишиларнинг фарзандлари учун мажбурий бўлса-да, аммо ўқиш, ёзиш, давлатни бошқарув асосларини, жумладан, фикҳ илми (ҳуқуқшунослик), ҳар-бий хунар бўйича зодагонларнинг болаларига сарой ва ибодатхо-наларда, мактабларда тажрибали устозлар, коҳинлар ва машҳур лашкарбошилар пухта сабоқ беришган [3:105-106]. Бу йигит ва қиз-ларда ёшлигидан меҳнатсеварлик ва касб-хунар эгаллаш малакаси ҳамда кўникмаси шакллантирилган. Улар шу пайтдан бошлаб фаол яратувчанлик меҳнати билан жиддий шуғулланишга ҳам йўналти-рилган.

Аждодларимизнинг азалдан ўз авлодини соғлом, комил, жа-миятга, ватанга фидокор, меҳнатсевар қилиб тарбиялаш чора-тад-бирларини амалга ошириш усуллари ҳозирги даврда ҳам ниҳоятда долзарбдир. “Авесто”даги теран, пурҳикмат фикрлар ва ғоялар ҳа-мон ўз долзарблигини йўқотмасдан халқимиз маънавиятини янада юксалтиришга асос бўлиб хизмат қилмоқда.

Юртбошимиз уқтирганидек: “Авесто” нинг туб маъно-моҳи-ятини белгилаб берадиган “Эзгу фикр, эзгу сўз, эзгу амал” деган та-мойилни оладиган бўлсак, унда ҳозирги замон учун ҳам беҳад иб-ратли бўлган сабоқлар борлигини кўриш мумкин. Ана шундай фикрлар, яъни эзгу ният, сўз ва иш бирлигини жамият ҳаётининг устувор ғояси сифатида талқин этиш бизнинг бугунги маънавий идеалларимиз билан нақадар узвий боғлиқ, нечоғлик мустаҳкам ҳаётий асосга эга экани айниқса эътиборлидир” [1:32].

Хуллас, 2014 йил “Соғлом бола йили”да ҳам ниҳоятда асқо-таётган аждодларимиз ноёб мероси зардуштийликнинг муқаддас китоби “Авесто”даги барқарор оиладаги соғлом бола турмуш анъ-аналари ҳақидаги пурҳикмат фикрлар ва ғояларни янада чуқур ўрганиш уларни ёш авлодга янада теранроқ сингдириш ҳозирги мустақиллик даврида ниҳоятда долзарбдир.

## Адабиётлар

1. Каримов И. Юксак маънавият – енгилмас куч. –Тошкент: Маънавият, 2008. – 176 б.
2. Аширов А. “Авесто”дан мерос маросимлар. Тошкент: Фан, 2001. – 328 б.
3. Бобоев Ҳ., Ҳасанов С. “Авесто” – маънавиятимиз сарчашмаси. – Тошкент: Фан, 2001. – 216 б.

## РЕЗЮМЕ

Мақолада янги тарихий-этнографик маълумотлар асосида зардуштийлик-нинг муқаддас китоби “Авесто”да соғлом бола тарбияси удумлари ёритилган.

## РЕЗЮМЕ

В данной статье на основе новых историко-этнографических материалов обычае и обряды воспитание здорового ребенка в священные книги “Авесто”.

## SUMMARY

In this article are based on the new historical tradition of ethnografik materials customs and rituals of raising a heal thi child in the holy book “Avesto”.

## ЎЗБЕКИСТОН МАДАНИЯТИ МАВЗУСИ ТАРИХШУНОСЛИГИ

**Яхшибоев Н. (ҚарДУ)**

*Таянч тушунчалар:* маданият, тарих, тарихшунослик, мақола, монография, диссертация, цивилизация, мафкура.

Мустақиллик йилларида республикамизнинг ижтимоий-сиёсий, иқтисодий, маданий-маърифий соҳаларида улкан ютуқлар қўлга киритилди. Мамлакатимиз жаҳон ҳамжамиятига тенг ҳуқуқли аъзо сифатида қўшилиб, умуминсоний цивилизация тараққиётида ўзига хос ўрин эгаллаб бошлади. Мустақиллик туфайли давлатимиз тарихини ҳаққоний ёритишга имкон туғилди. Халқ маданияти ва маънавиятининг ўқ илдизи ва асоси тарих экани тўғрисидаги ҳақиқат қарор топди. Республикаимиз Президенти И.А.Каримов бу тўғрида қуйидагиларни таъкидлаб ўтади: “Ҳар қайси халқ миллий қад-риятларини ўз мақсад-муддаолари, шу билан бирга умумбашарий тараққиёт ютуқлари асосида ривожлантириб, маънавий дунёсини юксалтириб боришга интилар экан, бу борада тарихий хотира масала-ласи алоҳида аҳамият касб этади. Яъни тарихий хотира туйғуси тўлақонли равишда тикланган, халқ босиб ўтган йўл ўзининг барча муваффақият ва зафарлари, йўқотиш ва қурбонлари, қувонч ва изтироблари билан холис ва ҳаққоний ўрганилган тақдирдагина чинакам тарих бўлади” [1:97].

Ўзбекистонда эришилаётган ютуқлар, келажакда қўлга кири-тилиши лозим бўлган муваффиқиятларнинг муҳим кафолатларидан бири ўтмиш тарихи, хусусан, собиқ Иттифоқ даври тузумини маф-куравий-сиёсий нуқтаи назардан “асосланган” ғайримиллий мада-ният ташкил этишини илмий асосда ечиб беришдан иборатдир. Бунда ижтимоий-гуманитар фан соҳаси олимларининг ўрни катта. “Гуманитар фанларни илғор марраларга олиб чиқиш ҳам муҳим йўналишлардандир. Яқин вақтларгача ижтимоий фанлар аслида сиёсат манфаатларига хизмат қилар эди. Бу эса илмий тадқиқотлар мавзусини белгилашга, бу тадқиқотларнинг доираси, характери ва йўналишларига, жамиятшунос олимларнинг дунёқараши ва методо-логия йўл-йўриқларига ўз тамғасини босди. Бугунги кунда вазият тубдан ўзгариб бормоқда” [2:88], дея таъкидлайди Республикамиз Президенти И.А.Каримов.

Ўзбекистонда мустақиллик даврида тарих фанига бўлган эътибор ҳар қачонгидан ҳам кучайиб, уни ўрганиш ва ўқитишда янги-янги талаблар қўйилмоқда. Тарихни асл манбаларга таянган ҳолда тадқиқ этиш ва ўрганиш зарурияти келиб чиқди. Тарихшу-нослик фанига ҳар қачонгидан ҳам эътибор кучайтирилди. Давлат ва жамиятдаги ҳар бир соҳа тарихини мукамал ўрганиш зарурияти келиб чиқмоқда. Хусусан, собиқ шўролар ҳукмронлиги йилларида маданиятнинг аҳволи ва соҳа тарихини ўрганиш юзасидан олиб борилган тадқиқотлар ҳамда уларнинг натижаларини ҳозирги замон талабларига мувофиқ таҳлил этиш долзарб масалалардан бирига айланмоқда.

Шўролар тузumi даври маданияти тарихшунослигида айрим ижобий силжишлар юз берган бўлса-да, олимлар кўпроқ масала-нинг сон кўрсаткичлари ва ташкилий жиҳатларгагина эътибор қа-ратдилар. Маданиятнинг маъмурий-буйруқбозлик тизими шаклла-ниши давридаги ҳолатини таҳлил қилиш шу маънода муҳимдир.

Мамлакатимизнинг мустақил тараққиёт йўлига ўтиши, мил-лий маданий меросни ўраганиш, унинг ижтимоий-ахлоқий жиҳат-ларидан фойдаланиш зарурати ҳамда маънавий-марифий соҳалар-даги туб ислохотларга давлат сиёсатининг устувор йўналиши сифа-тида муносабатда бўлиниши мавзунини ўрганиш долзарб масалалар-дан бири эканлигини белгилайди.

Ушбу масала бўйича бажарилган ишлар таҳлили шундан далолат берадики, бу соҳада анча ишлар бажарилган. Ўзбекистон маданияти тарихи тарихшунос, сиёсатшунос, файласуф, санъатшу-нос, этнограф ва бошқа тадқиқотчилар томонидан ўрганилиб, нати-жалари монография ва рисола, илмий мақолалар шаклида нашр этилган, диссертация ишлари ҳимоя қилинган.

Бажарилган ишларни баён этиш услуби, назарий методоло-гиясидан келиб чиқиб, икки гуруҳга бўлиб ўрганиш мақсадга муво-фиқ. Биринчи гуруҳга собиқ шўролар тузumi даврида яратилган асарлар кирса, иккинчи гуруҳга мустақиллик йилларида яратилган асарлар киритилади. Биринчи гуруҳга киритилган адабиётларнинг аксарият қисми ҳукмрон коммунистик партия мафкураси манфа-атлари асосида ёзилган. Партиянинг маданият соҳасидаги “наза-рия”ларини тарғиб этиш, совет маданияти, “маданий инқилоб” тўғ-рисидаги қарашлар, маънавий жабҳа устидан партиявий раҳбар-ликнинг ўрнатилиши каби масалалар ўша давр адабиётидан тўлиқ ўз аксини топган. Шунингдек, маданият соҳасида советлаштириш жараёнини кучайтириш, маданиятда миллийлик ва байналмилаллик нисбати, маданият ва мафкура масаласи, маънавий омилларга пар-тиявийлик, синфийлик каби ғариилмий нуқтаи назар, расмий бу-юртманинг кириб келиши каби масалалар ўз аксини топган.

XX асрнинг 20-йилларида нашр этилган айрим асар, илмий мақола муаллифларининг барчаси ҳам совет ҳукмронлигининг ўр-натилишидан хурсанд эмас эдилар. Баъзи муаллифлар расмий хо-кимиятдан норозилик, ҳукуматнинг миллий маданиятга нисбатан адолатсиз ҳаракатига эътирозлар билдирганини кўриш мумкин. Ўзбекистонда янги тузум даврида биринчилардан

Ш.Рахимий мил-лий маърифатчиликда “жадидлар даври”ни ажратиб кўрсатди ҳамда унинг ижобий жиҳатларини аниқлади [3:40].

Совет даври адабиётлари маданият соҳасидаги ривожланиш-нинг айрим жиҳатлари танқид остига олинган бўлса-да, аммо кон-цептуал-назарий асосда ҳукмрон коммунистик яккахокимликнинг монопол мафкураси манфаатларига хизмат қилган.

Ўзбекистон маданияти тарихи масаласига бағишланган иш-лар орасида Т.Н.Қори Ниёзов [4], К.Оқилов [5], С.Шермухаммедов [6], К.Бўронов, А.Валиев, А.Хушбеков, Ю.Алескеровларнинг асар-лари қимматли материалларга бойлиги билан ажралиб туради. Уш-бу асарларнинг барчаси ҳукмрон сиёсий-мафкуравий муҳит таъси-рида яратилганлиги билан характерланади. Бундай ҳолатларга қара-масдан юқорида зикр этилган асарларнинг кўпчилигида ҳозиргача муҳим аҳамиятга эга бўлган назарий хулоса, умумлашма фикрлар мавжуд. Уларда маданият, санъат, айниқса таълим тизимидаги со-вет даври ўзгаришлари таҳлил этилади. Ўзбекистонда совет ҳукм-ронлиги йилларида мусиқа маданияти тарихига доир қатор моно-графиялар яратилди [7, 8, 9].

Совет ҳукмронлиги йилларида маданий-маърифий муасса-салар коммунистик мафкуранинг асосий тарғибот маркази бўлгани боис уларга жиддий эътибор қаратилган. Маданий-маърифий муас-сасалар фаолиятини ўрганиш юзасидан ҳам қатор асарлар [10, 11] яратилган. Мазкур тадқиқотларнинг ижобий жиҳатларини эътироф этган ҳолда, улардаги қатор камчиликларни ҳам эътиборга олиш лозим. Асарларнинг катта қисми тарихий давр нуқтаи назаридан 1917 йилдан кейинги босқични ўз ичига олади ва ўзбек халқининг қадимий бой маданий меросига кам эътибор берилади.

Мустақиллик даврида фаолият юритган тарихчи олимлар ол-дига мураккаб вазифалар қўйилиб, улар Ўзбекистон тарихининг турли даврларини янги назарий-методология асосида ўрганишга ва таҳлил этишга ҳаракат қилдилар [12, 13, 14, 15]. Мустақиллик та-лабларига жавоб бера оладиган, юксак илмий асосда ёзилган та-рихий асарлар ўтган асрнинг 90-йилларидан пайдо бўлди. Ушбу асарлар миллий истиқлол ғояси билан ҳамохангликда яратилган ва уларда совет даври маданиятининг салбий жиҳатлари архив ман-балари ва даврий матбуот материаллари ёрдамида атрофлича очиб берилгани билан қимматлидир. Ўзбекистон маданияти тарихи маса-лалари ҳимоя қилинган диссертация тадқиқотларида ҳам ўз аксини топди [16, 17, 18]. Ушбу диссертацияларда маданият тарихи маса-ласининг у ёки бу жиҳатлари хусусида фикрлар билдирилади.

Хуллас, маданият соҳаси тарихи тарихчи олимлар диққат-марказида турган муҳим мавзулардан бири ҳисобланади. Маданият тарихига доир адабиётлар яратилган давр методологиясига муво-фиқ таҳлил этилган.

#### Адабиётлар

1. Каримов И. Юксак маънавият – енгилмас куч. – Тошкент: Маънавият, 2008. – 176 б.
2. Каримов И.А. Ўзбекистон мустақилликка эришиш остонасида. –Тошкент: Ўзбекистон, 2011. – 88 б.
3. Рахимий Ш. Просвещение узбеков // Наука и просвещение, 1922. – №2. – 40 б.
4. Кары-Ниязов Т.Н. Очерки истории культуры советского Узбекистана. – М.: Наука, 1955. – 560 с.
5. Акилов К. Развития социалистической культуры в Узбекистане. – Ташкент: Фан, 1977. – 183 с.
6. Шермухаммедов С. Некоторые вопросы теории и практики развития социа-листической культуры. – Ташкент: Фан, 1980. – 174 с.
7. Йўлдашева С. Ўзбекистонда мусиқа тарбияси ва таълимнинг ривожланиши. – Тошкент: Ўқитувчи, 1985. – 272 б.
8. Музыкальное искусство. – Ташкент: Искусство, 1982. – 204 с.

9. Ўзбек музыкаси тарихи. – Тошкент, 1981.
10. Касымов А. История библиотечного дела в Узбекистане. – Ташкент: Ўқи-тувчи, 1981. – 173 с.
11. Карабаев У. Традиционные народное творчество проблемы возрождения и развития. – Ташкент: Фан, 1991. – 208 с.
12. Аъзамхўжаев С. Туркистон мухторияти: мустақиллигимиз тарихидан саҳи-фалар. – Тошкент: Фан, 1996. – 243 б.
13. Маврулов А. Маънавий соғломлаштириш даври. – Тошкент: Ўзбекистон, 1992. – Б. 195.
14. Мустақиллик ва маънавий тараққиёт. – Тошкент: Ўзбекистон, 2001. – 87 б.
15. Эргашева Ю. Культура Узбекистана: тенденции и проблемы развития. – Ташкент: Фан, 1997. – 210 с.
16. Базарбаев Р. История формирования научного центра Каракалпакистана (1925-1997 г.г): Автореф. дисс. ... канд. ист. наук. – Нукус, 1999. – 21 с.
17. Мустафаева Н. Основные направления и проблемы культуры Узбекистана в 20-30 г.г. XX века в историографии периода: Автореф. дисс. ...канд. ист. наук. – Ташкент. 1999. – 21 с.
18. Хамидов Х. История духовной культуры Узбекистана: формирования и проблемы развития (на примере истории узбекского традиционного песенного искусства): Автореф. дисс. ... докт. ист. наук. – Ташкент, 2000. – 52 с.

### **РЕЗЮМЕ**

Мақолада Ўзбекистон маданияти тарихшунослиги масаласи кўриб чиқилган. Асосий эътибор Ўзбекистон маданияти тарихига бағишланган илмий мақола, рисола, монография ва бажарилган диссертация ишлари, уларнинг мазмун-моҳиятига қаратилган.

### **РЕЗЮМЕ**

В данной статье рассматривается история изучения культуры Узбекистана в хронологической последовательности, написанные статьи советского периода и в годы Независимости. Анализируются статьи, тезисы, монографии, защищенные диссертации, их содержание и значимость.

### **SUMMARY**

In this article, the problem of Historiography of the history of the culture of Uzbekistan is discussed and the main attention is paid to the articles, brochures and monographs, dissertation works and their meanings.

## ИҚТИСОДИЁТ

---

### КОРХОНА КАПИТАЛИНИ ЙЎНАЛТИРИШДА МЕНЕЖЕР ФАОЛИЯТИ

Махмудов С. (ҚарМШИ)

*Таянч тушунчалар:* корхона, иқтисодий самара, менежер, иқти-содиёт субъектлари, замонавий иқтисодиёт, қадрлилик.

Корхонанинг иқтисодий самара билан фаолият юритиши на-фақат шу корхонанинг, балки корхона жойлашган иқтисодий ҳудуд, қолаверса, давлат манфаатларини ўзида акс эттиради. Иқтисодий самарага эришиш корхона харажати, даромади, меҳнат унумдор-лиги ва ходимлар малакаси каби кўплаб омиллар қаторида капи-тални тўғри йўналтириш билан ҳам боғлиқдир.

Адам Смит фикрига кўра, капитал тўрт хил йўллар билан: ишлаб чиқариш учун зарур бўлган хомашёни етиштириш, бу хом-ашёни қайта ишлаш, хомашё ёки тайёр маҳсулотни ортиқча бўлган жойдан улар етишмайдиган жойга ташиш ва ниҳоят, истеъмол-чилар эҳтиёжига кўра, маҳсулотларни кичик порцияларга бўлиш мақсадларида сарфланиши мумкин [1]. Ушбу жараёнларнинг кетма-кет амалга ошишида иқтисодиётнинг турли субъектлари иштирок этади. Жараёнлар кетма-кетлигининг биринчиси бевосита ер оми-лига капиталларини сарфловчи иқтисодиёт субъектлари, иккинчиси ишлаб чиқариш корхоналари, учинчиси улгуржи савдогарлар ва тўртинчиси чакана савдогарлар зиммасига тушади. Адам Смит ка-питални бу тўрт хил йўлдан бошқача сарфлашни тасаввур қилиш мумкин эмас, деб таъкидлайди [1]. Ҳозирги иқтисодий жараёнларни кузатадиган бўлсак, бу фикрнинг замонавий иқтисодиётга мос кел-маслигига амин бўламиз. Чунки фан ва техниканинг ривожланиши иқтисодиётнинг хомашёга боғлиқ бўлмаган тармоқларнинг вужуд-га келишига замин яратди. Бунга биргина компютер дастурларини ишлаб чиқариш соҳасида капитал сарфланишини мисол қилиб олиш кифоя.

Жамият эҳтиёжига кўра, маҳсулотларни ишлаб чиқариш ва шу билан бир қаторда иқтисодий самара билан фаолият юритиш корхона менежеридан чуқур иқтисодий билим ва кўникмаларга эга бўлишни талаб этади. Чунки корхонанинг барқарор фаолият юри-тишида жамият эҳтиёжини қондириш эмас, балки даромад билан ишлаш муҳим, бу эса ҳозирги кунда кўплаб ривожланган давлатлар томонидан тан олинган бозор иқтисодиётининг оқсоқ томонидир. Лекин бу муаммони муайян корхона мисолида кўриб чиқадиган бўлсак, корхона менежерининг оқилона сиёсат юритиши ушбу ма-саланинг ечими бўлиб хизмат қилади. Қуйида корхонанинг барқа-рор равишда ишлаши учун менежер капитални йўналтиришда эъти-борга олиши керак бўлган ҳолатлар хусусида фикр юритамиз.

Ишлаб чиқариш корхонасининг капитали корхона фаолият турига кўра ишлаб чиқариш жараёни узлуксизлигини таъминлаш, янада кўпроқ даромад олиш мақсадида сарфланади. Менежер бу харажатлар тўғрисида фикр юритар экан, у зарур бўлган ишлаб чи-қариш воситалари миқдорини аниқлаб олади. Аммо бундай ҳолатда харажатлар туфайли юзага келган ва улар билан узвий боғлиқ бўлган исроф тушунчаси яшириниб қолади. Харажатларнинг тарки-бий қисми бўлган ишлаб чиқариш воситалари тушунчаси аслида кўп тармоқли фойдаланишга мўлжалланган ишлаб чиқариш восита-ларини ифодалайди. Шундай экан, улар бутун бир йўналиш бўйича фойда келтиришни таъминлаб беради. Ишлаб чиқариш воситалари-нинг фақат бир йўналишда истифодаси барча бошқа йўналиш-лардаги йўқотишларни келтириб чиқаради. Ишлаб чиқариш хара-жатлари маълум бир маҳсулот учун зарур бўлган ва шу туфайли бошқа маҳсулотлар учун истисно қилинган ишлаб чиқариш восита-ларини ўзида акс эттиради. Шу нуқтаи назардан қараганда, менежер қарор қабул қилишда ҳар бир муқобил танловларни иқтисодий жиҳатдан таққослаши мақсадга мувофиқ бўлади.

Бу ҳолатни фермер хўжалиги мисолида таҳлил қилиб кўрай-лик. Ихтиёридаги ердан 100 т буғдой ёки 200 т арпа ҳосили олиш имкониятига эга бўлган фермер хўжалиги, агар буғдой экишни афзал кўрса, 200 т арпадан келадиган даромад муқобил харажат сифатида ҳисобга олиниши лозим. Акс ҳолда 100 т буғдойнинг даромади муқобил харажат ҳисобланади. Тўғри танловни амалга ошириш учун бу икки турни таққослаш лозим. Лекин ҳар доим ҳам танлов иккита объект ўртасида амалга оширилавермайди. Иккита-дан кўп танловлардан воз кечишга тўғри келган вазиятни трекотаж цехи мисолида кўриб чиқайлик. Цех фақат бир хил турдаги маҳ-сулот, айтишлик ётоқхоналар учун чойшаблар ишлаб чиқаради деб фараз қиладиган бўлсак, бу ҳолатда у аҳоли учун кийим-кечак маҳ-сулотлари; сочиклар ва салфеткалар; завод ишчилари учун хизмат кийимлари ишлаб чиқариш каби кўплаб муқобил танловлардан воз кечаётган бўлади. Бундай ҳолда муқобил харажатлар миқдори бар-ча воз кечилган даромадлар йиғиндиси шаклида эмас, улар ичида бошқаларига нисбатан қиймати баландроқ муқобил танловнинг фойдалилик даражасига кўра аниқланади. Демак, муқобил харажат-ларни ҳисобга олиш ва муқобил танловларни қиёслаш менежернинг қарор қабул қилиши учун амалга ошириши керак бўлган зарурий вазифалардандир.

Ҳар қандай корхона биринчи навбатда ишлаб чиқариш омилларини бирлаштирувчи жойни ўзида намоён этади. Бу омиллар бирикиб кооперацияни вужудга келтиради ва ишлаб чиқариш жараёнини таъминлайди. Ишлаб чиқариш омиллари, уларнинг ихтисос-лашуви ва ишлаб чиқариш кооперацияси жамиятнинг ишлаб чиқариш кучларини тавсифлагани учун корхона ишлаб чиқариш кучла-рининг бир бўлаги деб қараш мумкин. Корхонанинг барқарор сурь-атларда фаолият юритиши кўп жиҳатдан унинг ишлаб чиқариш омилларига боғлиқдир. Бу омилларнинг якуний кадрлилик даражасини ҳисобга олиб фойдаланиш менежернинг асосий вазифалари қаторига киритилиши лозим. Якуний кадрлилик атамаси австрия-лик олим Фридрих фон Визер томонидан фанга киритилган [2].

Атаманинг мазмунини ёритиб бериш учун анъанавий мисол келтирамиз. Робинзоннинг захирасида беш қоп буғдой бўлиб, у биринчи қопдан очликдан ҳалок бўлмаслик, иккинчисидан соғли-ғини сақлаб туриш, учинчисидан паррандаларни боқиш, тўртинчи-сидан спиртли ичимликлар тайёрлаш ва бешинчи қопдан севимли тўтиқушини озиклантириш мақсадларида фойдаланади. Кўришиб турибдики, Робинзон учун ҳар бир кейинги қопнинг кадрлилик даражаси пасайиб бормоқда. Яъни ҳар бир қўшилган неъматнинг кадрлилик даражаси пасайиб боради. Маржиналистлар назариясига биноан, энг сўнгги талабни қондирувчи неъматнинг кадрлилик даражаси қолган неъматларнинг кадрлигини белгилаб беради. Бу якуний бирлик, ўз навбатида, қолган бирликларнинг қийматини ҳам белгилайди. Шу билан бир қаторда, якуний кадрлилик неъматлар-нинг миқдори ва истеъмолчиларнинг ушбу неъматга бўлган талаб интенсивлигига ҳам боғлиқ бўлади. Шунинг учун неъматларнинг қиймати уларнинг кадрлилик даражаси ва камёблиги билан узвий равишда боғлиқдир.

Бозор иқтисодиёти шароитида корхоналарнинг асосий мақ-сади фойда олиш бўлганлиги сабабли фойдани максималлаштириш менежернинг олдида турган устувор вазифа ҳисобланади. Корхона рақобатдош бозорда маҳсулот баҳосини белгилай олмаслиги туфай-ли у даромадга маҳсулот ҳажмини ошириш орқали таъсир ўткази-ши мумкин. Маҳсулот ҳажмининг ошиши ўзгарувчи харажатлар-нинг камайишига олиб келади. Ўзгарувчи харажатларга хомашё, ёрдамчи материаллар, энергия, асосий ишловчиларнинг иш ҳақиға сарф қилинувчи харажатлар киради. Одатда, бу харажатлар корхо-нанинг айланма фондиди шакллантирувчи харажатлардан ташкил топади. Доимий харажатлар эса ишлаб чиқариш ҳажми ўзгаришига боғлиқ бўлмайди. Унга эскириш (амортизация) ажратмалари, ижара ҳақи, фоиз тўловлари, хизмат кўрсатувчи ва маъмурий персонал-нинг қатъий белгиланган иш ҳақи ва ҳоказолар мисол бўла олади. Доимий ва ўзгарувчи харажатлар биргаликда ялпи ёки умумий харажатларни ҳосил қилади.

Ялпи даромад ялпи харажатлардан кўп бўлганда корхона фойда билан, акс ҳолда эса зарар билан фаолият юритади. Максимал фойдага икки ҳолатда: ялпи даромад умумий харажатлардан



мак-симал даражада ошиб кетганда ва якуний даромад якуний харажат-ларга тенг бўлганда эришилади.

Демак, корхонанинг самарали фаолият олиб бориши, авва-лаамбор, менежер қарорларининг нақадар пухта ўйланганига боғлиқ. Шундай экан, менежер нафақат бошқарув санъатининг моҳир иж-рочиси, балки замонавий иқтисодий билимларни чуқур эгаллаган бўлиши керак.

#### **Адабиётлар**

1. Смит Адам. Исследование о природе и причинах богатства народов. Книга II. Глава 5. // О различных помещениях капиталов. – [www.finteoria.ru/inform-a6.html](http://www.finteoria.ru/inform-a6.html).
2. Фридрих фон Визер. Теория общественного хозяйства. – [www.liber-tarium.ru](http://www.liber-tarium.ru).

#### **РЕЗЮМЕ**

Мақолада менежернинг корхона капиталини йўналтиришда тўғри тан-ловни амалга оширишининг ўрни, инвестицион фаолиятни бошқариш жараёнида корхона самарадорлигига таъсир ўтказувчи иқтисодиёт қонуниятлари таҳлил қилинган ва уларнинг аҳамияти ёритилган.

#### **РЕЗЮМЕ**

В статье рассмотрен вопрос о правильном выборе менеджера по назначению инвестиций компании. В нем говорится о значимости экономических закономерностей в процессе управления, а также проанализирован ряд экономичес-ких закономерностей, влияющих на производительность компании, и они анализируются.

#### **SUMMARY**

The article is about manager's right choice on destination of the company's investment. It states the significance of economic regularities in the process of management. There are described a number of economic regularities influencing to the productivity of the company and they are analyzed.

## “ШАЖАРАИ ТУРК”ДА БЕРИЛГАН МАНСАБ НОМЛАРИ ҲАҚИДА

Жабборов Э. (ҚарДУ)

*Таянч тушунчалар:* мансаб, мартаба, шаҳар ҳокими, вилоят ҳокими, вазир, ноиб, сипоҳсолар, баковул, туман ақоси, ҳазара, сад, даҳча.

Абулғозий Баҳодирхоннинг “Шажараи турк” асарида мўғул ҳокони Қубилай Қоон салтанатининг бошқариш тизими тўғрисида фикр юритилар экан, турли тоифадаги мансаб номлари зикр этилади. Бу номларнинг асосий қисми мўғулча ва хитойча бўлиб, улар туркий тиллардаги номлар билан қиёсий ўрганиш учун муҳим ма-териал вазифасини ўтай олади. Қуйида олим томонидан зикр этилган айрим мансаб номларининг лингвистик хусусиятлари ҳақида сўз юритишга ҳаракат қиламиз.

“Шажараи турк”да келтирилишича, Қубилай Қоон Тўлихон-нинг тўртинчи ўғли бўлган. Мангу Қоон вафотидан сўнг хонлик мансабига ўтирган. Унинг даври воқеалари баёнида Хонбалик шах-ри ободончилиги хусусида сўз юритилиб, вилоят ҳокимлари марта-бамансаби тўққизта эканлиги, улар бир-биридан номланишда ҳам, мансаб жиҳатдан ҳам фарқланиши ва уларнинг ҳар бири алоҳида атамалар билан ифодаланиши келтирилади. Бу тўққиз мартаба ном-лари хитойча: *кинг*, *зу*, *фу*, *жу*, *кун*, *ҳин*, *чин*, *сун*. Мартабалар юқо-ридан пастга қараб даражаланади. Олимнинг ўзи бу хусусда қуйи-дагиларни ёзади: “... Аввалги мартабани *кинг* дерлар, иккиланчи мартабани *зу* дерлар. Бу аввалги мартабадин паст бўлур. Учланчи мартабани *фу* дерлар. Тўртланчи мартабани *жу* дерлар. Бешланчи мартабани *бун* дерлар. Олтиланчи мартабани *кун* дерлар. Еттиланчи мартабани *ҳин* дерлар. Саккизланчи мартабани *чин* дерлар. Тўқ-қизланчи мартабани *сун* дерлар. Маълум бўлсинки бу шаҳарлар-нинг ва ҳокимларнинг мартабаси бир-биридан паст бўлур” [1:90].

“Шажараи турк”да зикр этилган бу мансаб номларининг ай-римлари юнон ва эрон тилларида бошқа маънони ифодалаш ҳам муаллиф эътиборидан четда қолмаган. Демак, тилшуносликдаги шаклдошлик ҳодисаси Абулғозий томонидан изоҳланганини кўра-миз. Хитой тилида биринчи мартаба номини ифодалаган *кинг* ата-маси юнон ва эрон тилларида мамлакат маъносини билдирган. “...Аммо Румтек ва Эронтек мамлакатни *кинг* дерлар” [1:90], дея ёзади олим.

Хитой тилида саккизинчи мартаба номини билдирувчи *чин* атамаси юнон ва эрон тилларида қасоба номини, тўққизинчи мар-табани ифодаловчи *сун* атамаси эса бу тилларда кент маъносида қўлланилгани айтилади. “... Қасобачаларга *чин* дерлар. Кентларга *сун* дерлар” [1:90], дея ёзади Абулғозий.

Абулғозийнинг ушбу асарида вазир, ноиб, сипоҳсолар ва бошқа мансабларнинг хитойча номлари хусусида ҳам эътиборга молик фикрлар баён этилган. Асарда вазир ва ноиб атамалари ўр-нида *чингсонг* атамаси қўлланилган: “Тақи ҳар умароқим вазирлик ва ноибликга лойиқ бўлса, анга *чингсонг* дерлар” [1:91]. Туркий тилларга форс-тожик тилидан ўзлашган ва “бош қўмондон; қўшин

етакчиси, лашкарбоши” [2:519] маъноларини ифода этувчи сипоҳ-солар атамаси хитой тилида *тойфу* деб номланиши таъкидланади.

Бундан ташқари икки минг, уч минг кишига бошчилик қи-лувчи шахснинг мансаби *такши* номи билан юритилиши хусусида маълумот келтирилади. Бу эса эски ўзбек адабий тилида қўлланиш-да бўлган, минг ва ундан ортиқ кишига бошчилик қилувчи минг-боши атамасига тўғри келади.

Мўғуллар вазир лавозимига тожик ёки уйғур миллатига ман-суб кишиларни қўйган бўлсалар, уларни *кинжон* атамаси билан номлаганлар. Бу мартабадан кичикроқ бўлган мансаб номи эса *юча-нак* деб юритилган. Ундан мартабаси кичик умаро *зучанак*, ундан кичик бўлган мансаб номлари даражама-даража пастлашган бўлиб: *хамчанак*, *самий*, *канжун*, *қанжу* сингари атамалар билан ном-ланган [1:91].

Ўша даврда мўғул хоконлари ўз ўрнига олтига ноиб ҳам қўй-ганки, бу ноибларнинг мансаб-мартабаси бир-биридан даража жи-ҳатидан фаркланган, улар ҳам алоҳида атамалар билан номланиб келинган. Бу олти ноиб ҳар куни девонхонада ўтириб шикоят билан келганларнинг арзларини эшитишган. Даъвогар ва гуноҳкорларни сўроқ қилишган. Даъвогар ва гуноҳкорлар арзи сўраладиган ер хитой тилида *лин* деб аталган.

Линга келган ёки келтирилган киши гуноҳкор бўлса, уни дастлаб биринчи даражадаги ноиб қабул қилган. Ноиб унинг гуноҳ-ларини сўраган ва сўроқ натижаларини қоғозга битиб бу хатни гу-ноҳкор билан бирга иккинчи ноибга юборган. Иккинчи ноибнинг ери *ўса* деб аталган. Иккинчи ноиб ҳам гуноҳкорнинг гуноҳларини сўраб, уларни қоғозга тушириб, гуноҳкор билан бирга учинчи но-ибга юборган. Учинчи ноибнинг мансаб-мартабаси иккинчи ноиб-нинг мансаб-мартабасидан баланд бўлиб, унинг даъво сўрайдиган ери *халсун* деб юритилган. Бу ноиб ҳам гуноҳкорни сўроқ қилиб, сўроқ натижаларини дафтарга ёзиб, тўртинчи ноибга юборган. Тўрт-тинчи ноибнинг даъво сўрайдиган ери *тунжун* деб аталган. У ҳам гуноҳкорни сўраб, дафтарга ёзиб, бешинчи ноибга юборган. Унинг даъво сўрайдиган ери *руштой* деб юритилган. Лашкарларнинг иши шу ноибга қараган. Бешинчи ноиб ҳам гуноҳкорнинг яхши-ёмонини сўраб, дафтарига ёзиб, олтинчи ноибга юборган. Олтинчи ноибнинг мансаби энг юқори бўлиб, элчилар, савдогарлар, ёрлик ёзиш ва муҳр босиш ишлари унга қараган. Бу ноиб ҳам гуноҳкорнинг яхши ва ёмонини сўраб, воқеа натижаларини дафтарга ёзиб, еттинчи девон-хонага юборган. Еттинчи девонхона *шинак* деб номланган ва бу девонхона олтига девондан олий даражалиги билан фарқ қилган, унинг ноиб бошқа ноиблардан улуғ саналган. Бу девонхонада ҳам гуноҳкорнинг гуноҳлари сўралган.

Абулғозийнинг ёзишича, *шинак* деб номланган девонхона ҳамма шаҳарларда бўлмаган, фақат йирик шаҳарлардагина *шинак*-лар фаолият юритган: “...Маълум бўлсинким, *шинак* ҳар шаҳарда бўлмас. Улуғ шаҳрларда бўлур”, дея ёзади муаллиф. Ҳар бир ши-накда тўрт нафар ноиб хизмат қилган ва улар *чанаксанг* деб юри-тилган [1:91].

Абулғозий Кубилай Қоон ўн иккита шаҳарда *шинак* қилдир-ганини баён қилади: *Чанакқа* (мўғул тилида Хонбалик), *Чурча*, *Кўкат* (*Кўки*) ва *Бойкўбка* (иккаласи учинчи *шинак* сифатида қайд этилган), *Тамкинак*, *Бинакху*, *Чанаксанг*, *Фужу*, *Лавкинфу*, *Кунгли*, *Ночи*, *Кинхонқиф*, *Камжу*. Хитой тили атамаси саналган *шинак* ўз-бек тилида қўлланишда бўлган девонхона маъносига тўғри келади. Асарда *шинак*ларнинг манзил-мақоми хусусида қуйидагилар ёзил-ган: “...Ҳар *шинак*нинг улуғлиги бир кент чоклик бўлур. Мунинг атрофига чаҳор бурч девор солиб ичинда хужралар ва саройлар ва манзил ва яхши ерлар солиб девон анда ўлтуруб даъвогарнинг ва гуноҳкорнинг даъвосина ва гуноҳина сўраб” [1:91].

Асарда қадимги мўғул давлатида уйғур уруғидан бўлган мансабдорларнинг мансаб-мартабаси номлари ҳам берилган бўлиб, уларнинг маънолари кенг изоҳланган. Масалан, *қинжат* атамаси “бакавул, хон дастурхончиси”, “исмларга қўшилиб лақаб номини” ҳам англатган. Бу хусусда олим қуйидагиларни ёзади: “Буқадай Қинжат теганини чақирта юборди. Ул кишининг оти Буқадай эрди. Ўнхоннинг баковули. Мўғул баковулни *қинжат* дер” [1:52].

Мўғуллар ўн уйғур уруғидан сайлаб қўйилган эл бошлиғини *эл-элитар* номи билан аташган. Бу атама айни пайтда тўра маъно-сини ҳам англатган. *Куларкин* атамаси эса “тўққиз уйғур уруғидан сайлаб қўйилган эл бошлиғи; тўра” маъносини ифодалаган. Бу икки мансаб номи асарда қуйидагича изоҳланган: “Тақи ўн уйғур уру-киндан Мангуттой отлик кишини тўра кўтариб, *эл-элитар* лақаб қўй-дилар. Тўққиз уйғур Ўзқандар уруқиндин бир кишини тўра кўтариб *Куларкин* лақаб қўйдилар. Бу иккисининг ўғлонлари юз йилгача тўралик қилдилар” [1:32]. Уйғурлардан ҳарбий лавозимда ўтирган шахсларга нисбатан ҳам алоҳида атамалар қўлланилганини ку-затамиз. Масалан, *айдикут* (*идикут*) атамаси “эл бошлиғи, тўра” маъноларида қўлланилган. Бу ҳақда асардан қуйидагиларни ўқий-миз: “Андин сўнг ҳар ким тўра бўлса, анга Айдикут (Идикут) тедилар. Айдининг маъноси барча билурсиз, *юборди* темак бўлур. Ай-турларким йибни “Эй, юбор!” теган бўлур. Сўғир эди, яъни сутини сақламади юборди” [1:32].

“Ўн минг кишилиқ кўшин бошлиғи, туманбоши” мансабига ўтирган шахслар *туман ақаси*, “минг кишилиқ кўшин бошлиғи, мингбоши” мансабида бўлган шахс *ҳазара*, “юз кишилиқ жангчилар бошлиғи, юзбоши” мансабида бўлганлар *сад*, “ўн кишилиқ жангчи-лар бошлиғи, ўнбоши” мансабидагилар *дахча* номи билан аталган. Абулғозий бу атамаларни шундай изоҳлайди: “Чингизхон ўн минг кишини бир кишига топшурди. Тақи анга *туман ақаси* от қўйди ва минг кишини бир кишига топшириб *ҳазара* от қўйди. Юз кишини бир кишига топшируб *сад* от қўйди. Ўн кишини бир кишига топши-руб *дахча* от қўйди” [1:80].

“Ўзбек тилининг изоҳли луғати”да *дархон*, *тархон* атама-лари мўғул тилидан ўзлашган сўз сифатида “темирчи; озод киши” маъноларида қўлланилган кўрсатилади ва ўзбек тилида тарихий сўз сифатида “Солиқдан ва ҳар қандай мажбуриятлардан озод қилин-ган; имтиёзли, дахлсиз (қабила, уруғ, зот ёки мансабдор)” маъно-ларини ифодалашни кўрсатилади [3:569]. Абулғозий асарида эса атама “солиқлардан озод қилинган шахс” маъносида қўлланилган.

Булардан ташқари, Абулғозий асарида шахсларнинг яхши хусусиятлари ҳамда хон саройида тутган мавқеи ва бошқа ҳолатлар эътиборга олиниб номланган бир қатор атамаларга ҳам дуч кела-миз. Улардан *қорачи* атамаси ҳақида тўхталамиз. *Қорачи* барчага баробар, холис одам маъносини билдиради: “Ул иккисининг (най-ман ва уйғур элининг) Ёдгорхон ўғлонларина *қорачиман* темакли-гининг маъноси ул турур ким, яъни Қарачи яхшини ва ямонни, келурини ва кетарни, эмгаклини ва эмгаксизни ҳеч кишига тараф тутмай кўргил темак бўлур” [1:11].

Қарачи атамаси “Девону луғотут турк” ва “Қадимги туркий луғат”да ҳам зикр этилган бўлиб, ушбу луғатлардаги қорачи сўзи англатган маънолар Абдулғозийхон изоҳлаган сўз маъносига мос эмас, тамоман бошқа маънода қўлланилган. Маҳмуд Кошғарий луға-тида *қарачы* “*эшиқларни айланиб юрадиган гадои*” [4:416] маъно-сини билдириши кўрсатилган бўлса, “Қадимги туркий луғат”да *қарачы* “*наший, попрашайка*” [5:424] тарзида изоҳланган.

Хулоса сифатида айтиш мумкинки, Абулғозий Баҳодирхон-нинг “Шажараи турк” асарида қадимги мўғул давлатининг сиёсий тузилмаси, яъни раҳбарлик мақомида бўлган кўплаб мўғул, уйғур ва бошқа миллат вакилларининг мансаб-мартабаси, улар ишлайдиган жой номи, уларнинг луғавий маъноси, айримларининг этимоло-гияси хусусида илмий аҳамиятга молик маълумотлар келтирилган-ки, бу лисоний маълумотлар ўша давр тарихий, лисоний, адабий манбаларида берилган шундай номлар билан киёсий ўрганиш учун муҳим манба вазифасини ўтайди. Бундан

ташқари, Абулғозий Баҳо-дирхон берган маълумотлар соҳа атамалари этимологиясини тадқиқ этиш учун муҳим ўрин тутди.

#### Адабиётлар

1. Абулғозий. Шажараи турк. –Тошкент: Чўлпон, 1992. – 192 б.
2. Ўзбек тилининг изоҳли луғати. Беш жилдли. –Тошкент: Ўзбекистон миллий энциклопедияси Давлат илмий нашриёти. 3-жилд. 2007. – 686 б.
3. Ўзбек тилининг изоҳли луғати. Беш жилдли. – Тошкент: Ўзбекистон миллий энциклопедияси Давлат илмий нашриёти, 1-жилд. 2006. – 680 б.
4. Кошғарий М. Девону луғотит турк. Уч томли. –Тошкент: Фан. 1-том, 1963. - 500 б.
5. Древнетюркский словарь. - Л.: Наука, 1969. – 676 с.

#### РЕЗЮМЕ

Мақолада Абулғозийнинг “Шажараи турк” асарида берилган мансаб номлари бошқа манбалардаги шунга ўхшаш номлар билан қиёсий ўрганилган. Асарда келтирилган маълумотларнинг соҳага оид сўз ва атамаларни ўрганишдаги илмий аҳамияти хусусида мулоҳазалар билдирилган.

#### РЕЗЮМЕ

В статье изучаются названия должностей, встречающиеся в произведении Абулгази “Родословное древо тюрков” в сравнительном аспекте с такими же единицами, данными в других источниках. А также обсуждается вопрос о научном значении материалов названного произведения при изучении слов и терминов, касающихся данной сферы.

#### SUMMARY

In this article is researched the names of posts, which meet in the works of Abdulgozy “Generation of ancient turks” and it has been studied in comparable aspects the same names from other sources. Also it has been discussed the question about scientific meaning of materials of above mentioned work on studying words and terms concerning to that sphere.

### “ТАБИАТ” СЕМАНТИК МАЙДОНИДА ҚЎЛЛАНУВЧИ ФЕЪЛЛАРНИНГ ИДЕОГРАФИК ТАВСИФИ

Хамраева Ё.Н. (ҚарДУ)

*Таянч тушунчалар:* идеография, семантик майдон, табиат, бор-лиқ, органик олам, ноорганик олам, феъл, ҳаракат феъллари, ҳолат феъл-лари, макромайдон, микромайдон.

Идеографияга бағишланган аксарият тадқиқотларда “Таби-ат” макромайдони “Борлиқ” тушунчаси камровидаги бирламчи ту-шунча майдони сифатида талқин қилинади. Мазкур макромайдон “Органик олам” ва “Ноорганик олам” каби семантик майдонларни ўз ичига олади. Ушбу мақолада таҳлил қилинаётган ҳаракат ва ҳолат ифодаловчи сўзлар юқоридаги тушунча майдонларининг ҳар иккаласида бирдек учрайди. Зеро ҳаракатланиш хусусияти жонли

мавжудотларгагина мансуб бўлса, ҳолат тушунчаси органик ва но-органик жисмларнинг барчаси учун хос.

Мутахассисларнинг фикрича, феъл сўз туркуми грамматик категория сифатида ҳам, лексикографик нуктаи назардан олиб қа-ралганда ҳам бошқа сўз туркумлари орасида энг мураккаби сана-лади. “Луғатларда феълларнинг берилиши ҳақида бир қанча тадқи-қот ишлари мавжуд бўлишига қарамасдан, бу ниҳоятда машаққатли ва қийин ишлардан биридир. Шу маънода луғатларда феълларнинг берилиши ва ишланиши масаласи бошқа сўз туркумларига нисба-тан мушкулроқ кечади”, - дея эътироф этади Х.Юсупхўжаева [1:10].

Гарчи ҳаракат ва ҳолат феъллари дунё тилшунослигида Х.Бринкманн, И.Эрбен, П.Гребе, Г.Хельбег; рус тилшунослигида А.М.Пешковский, В.А.Богородицкий, Н.И.Грег, А.Х.Востоков, А.А.Шахматов, Ф.П.Филин; туркий тилшуносликда Н.К.Дмитриев, Э.Р.Тенишев, Ф.Вецилова, А.А.Цалкаламанидзе, Ж.Шабанов каби олимлар томонидан кенг тадқиқ этилган бўлса-да, ҳали уларнинг кўплаб хусусиятлари, хусусан, тушунча майдони билан боғлиқ жи-хатлари, феълларнинг идеографик луғатларда берилиши бўйича жиддий илмий изланишлар олиб борилмаган. Демак, ўзбек тилшу-нослигида феълларнинг ҳали очилмаган қирралари жуда кўп. Жумладан, уларнинг семантик тармоқланиши, маълум бир лексик-семантик гуруҳларга бирлашиши ҳақида ҳам ягона бир фикрга ке-линмаган. Мисол учун *сезги* билан боғлиқ феълларни олиб кўрай-лик. “Ўзбек тилининг назарий грамматикаси” (Морфология) кито-бида сезги феъллари тўртта кўринишга бўлиб берилган:

- кўриш сезгиси феъллари: *кўрмоқ, боқмоқ, тикилмоқ;*
- эшитиш сезгиси феъллари: *тингламоқ, эшитмоқ, қулоқ сол-моқ;*
- таъм-маза сезгиси билан боғлиқ феъллар: *ичмоқ, емоқ, чай-намоқ;*
- хид билиш билан боғлиқ сезги феъллари: *ҳидламоқ, иска-моқ* [2:61].

Ушбу феъллар бўйича номзодлик ишини бажарган Т.Мусаев уларнинг бешинчи тури – сийпаш билан боғлиқ феълларни ҳам ажратган: *пайнасламоқ, сийпаб кўрмоқ, тусмолламоқ* [3:6-8] каби.

Феъл семантикаси ва унинг валентлиги бўйича амалга оши-рилган ишлар орасида И.Кўчқортоев, Р.Расулов ва С.Муҳамедова-ларнинг олиб борган тадқиқотлари мақтовга лойиқ. И.Кўчқортоев хабар англатиш, ундаш, баҳолаш, талаффуз даражасига кўра нутқ феълларини етти маъно гуруҳига ажратади ва уларнинг ҳар бирига етарлича баҳо беради [4:9-119].

Р.Расулов эса ҳолат феълларини ҳаракатнинг давомийлиги, натижаси, ҳолати, ижро тарзини, шунингдек, малака, образли, био-логик, физиологик ва психик ҳолатни ифодалашига кўра тўққиз се-мантик гуруҳга ажратади. Олим ўз тадқиқотларида ўзбек тили лек-сик таркибида мавжуд ҳолат феълларининг барчасини қамраб олиш-га ҳаракат қилган [5:7-184].

Бу борада олиб борилган ишлардан яна бири С.Муҳамедова-нинг тадқиқоти саналади. У ўзбек тилида ишлатиладиган ҳаракат феъллари бўйича аввал номзодлик, сўнгра докторлик ишини ба-жарди [6, 7]. Унинг номзодлик диссертациясида *бормоқ, келмоқ, уч-моқ, чопмоқ* каби йўналма ҳаракат феълларининг кесим, тўлдирув-чи, аниқловчи, ҳол вазибаларида келиши, уларнинг агенс, пацянс, локалис валентликларини очиб берган бўлса, докторлик диссертациясида бу фикрни ривожлантириб, ҳаракат феълларининг семан-тикаси ва валентлигига (парадигматик ва синтагматик жиҳатларига) асосий эътиборни қаратган. Бунда феълларнинг ички қурилишига анча кенг кириб борилган, компонент (семик) таҳлил усулидан фой-даланиб, ҳаракат феълларининг маъновий жиҳатдан тармоқланиб кетишига етарлича диққат қаратилган. Система ичида система

та-мойили бўйича уларнинг маъновий шохобчаланишлари изоҳлаб бе-рилган. Масалан, горизонтал ҳаракат феъллари дастлаб учга бў-линган (аниқ, мавҳум ва ўзгартириш маънолари асосида). Сўнгра гуруҳларнинг ҳар бири иккитадан маъновий гуруҳга, ўз навбатида 1-гуруҳнинг 1-йўналиши тўртта гуруҳга ажратилган. Ҳар бир ажра-тилиш тагида асос ва далил бор.

И.Қўчқортоев томонидан нутқ феълларининг еттига, Р.Расулов томонидан ҳолат феълларининг тўққизга, С.Муҳамедова томо-нидан ҳаракат феълларининг ўнлаб мазмуний бўлақларга ажратили-шини маъқуллаймиз. Аммо бу феъл сўз туркуми бўйича қилина-диган ишлар ниҳоясига етди дегани эмас, албатта. Юқоридаги фикрларга қўшилган ҳолда ўйлаймизки, феъл семантикаси бўйича бажариладиган ишлар ҳали бизнинг изланишларимиздан кейин ҳам давом этади ва келгусида феъл туркуми борасида фанга жуда кўп янгиликлар олиб кирилади. Шулардан бирини феъл сўз туркумига идеографик нуқтаи назардан қараш ташкил қилади.

Бизнингча, ўзбек тили лексикасидаги барча феъл лексема-ларни дастлабки бўлинишдаёқ ҳаракат, ҳолат, фаолият, муносабат каби тўртта маъновий гуруҳга ажратган маъқул. Қуйидаги мисол-ларга диққат қилинг:

**“ИШЛАМОҚ** 1 Иш билан машғул бўлмоқ; меҳнат қилмоқ. *Далада ишляпти. Богда ишляпти.* 2 Бирор лавозимда фаолият кўрсатмоқ, хизмат қилмоқ. *Директор бўлиб ишламоқ. Универси-тетда ишламоқ...*” [8:256]. Бунда 1-маънодаги “ишламоқ” феъли “белгиланган, яъни “қисқа муддат ичида”, “бажарилган”, “амалга оширилган”, “ҳаракат” семаларига эга. Шунинг учун биринчи маъ-нодаги мисоллар яқин муддатни ифодаловчи лексик бирликлар би-лан синтагматик муносабатга кириша олади. Масалан: *Ўтган кун далада ишладим. Кеча богда ишладим.* Бирок 2-маъно остида бе-рилган жумлаларни мазкур сўзлар билан биргаликда қўллаш мум-кин эмас. Чунки “ишламоқ” сўзининг иккинчи маъноси узок муддат давом этадиган жараённи ифодалайди ва бунда “мунтазамлик” се-маси алоҳида қийматга эга бўлади. Демак, “ишламоқ” феъли бирин-чи маъноси билан “ҳаракат” семантик майдонидан, иккинчи маъ-носи билан эса “фаолият” семантик майдонидан ўрин олади.

Энди қуйидагиларга эътиборимизни қаратамиз: “Нафратлан-моқ – “ғазаб билан жирканган, нафрат қилган”, “ҳолатда”, “бўл-моқ”: Бировларнинг қабрини оёқ ости қилганлардан энди нафратла-намиз (О.Матжон)... Қайғуланмоқ – “ғам-алам чеккан, жуда қайғур-ган”, “ҳолатда”, “бўлмоқ”: Қўқонга боргач, биринчи ишим ўғлингизни кутқазин бўлсин, жойсиз қайғуланмангиз, хоним (А.Қодирий)” [5:146; 152].

Р.Расулов юқоридаги ҳар иккала феълни ҳам салбий муно-сабат ифодаловчи психик ҳолат феъллари гуруҳига киритади. Аммо диққат билан текширилса, “нафратланмоқ” феълида “кимгадир ёки нимагадир нисбатан”, “нафрат”, “ҳиссини”, “туймоқ” семалари мав-жудлигига амин бўламиз. Кейинги сўзда эса “қайғу”, “ҳиссини”, “туймоқ” семалари мавжуд бўлса-да, бу сўз “кимгадир ёки нима-гадир нисбатан” семаларидан холи. Демак, *нафратланмоқ* феъли “муносабат” семантик майдонидан, *қайғуланмоқ* феъли эса “руҳий ҳолат” семантик майдонидан ўрин олиши керак.

Назарий жиҳатдан олиб қаралганда, биргина ҳолат феълла-рининг биологик, физиологик, психик ҳолатларни ифодаловчи феъллар деб ажратилиши маълум бир маънода математик (*айирмоқ, қўшмоқ, кўпайтирмақ, бўлмоқ, ҳосил бўлмоқ*), химик (*бирирмақ, содир бўлмоқ, боғланмоқ*), географик (*жойлашмоқ, чўкмоқ, бот-моқ*), таълимий (*ўқитмоқ, ёдламоқ, эсламоқ*) ва ҳ.к. фан ва йўна-лишлар билан боғлиқ тушунчаларни ифодаловчи сон-саноксиз тушунча майдонларини ҳосил қилиш имконини беради.

Таъкидлаш жоизки, борлиқдаги муайян муносабатларнинг инсонлар онгида маълум маъновий категориялар кўринишида акс этиши барча семантик майдонларнинг асосини ташкил

этади. Де-мак, идеографик луғатда ҳаракат ва ҳолат феълларини улар мансуб бўлган майдонлар ичида изоҳлаш ҳар томонлама маъқул. Сабаби бундай луғат ёрдамида нарса-ходисалар ўртасидаги алоқадорлик-ларни осон илғаш, уларни бир бутун ҳолатда тасаввур қилиш ва бўлақларга ажратиш малакасини тезда ўзлаштириб олиш мумкин. Бизнингча, феъл лексемаларни идеографик талқин қилишда бош-қача йўлдан бориш мақсадга мувофиқ, яъни уларни нисбатлаш мумкин бўлган тушунча майдонлари ичида изоҳлаш лозим. Маса-лан, манбаларда биологик жараёнларни ва ҳолатларни ифодаловчи феъллар ҳақида гап бор, аммо уларни энг камида дастлаб иккита катта гуруҳ (1. Ботаник жараёнларни ва ҳолатларни ифодаловчи феъллар; 2.Анатомик жараёнларни ва ҳолатларни ифодаловчи феъл-лар)га ажратиш, сўнгра, ўз навбатида, яна семантик майдончаларга бўлиб-бўлиб қуйига томон тушиб борилиши ҳақида илмий фаразлар айтилмаган. Шуни ҳам эътироф этиш жоизки, тилимизда мазкур гуруҳларнинг ҳар иккаласи учун умумий бўлган феъллар ҳам учрайди.

Солиштиринг: 1. *Дарахтлар текис ўсди; Укамнинг бўйи бу йил анча ўсди.* Ҳар иккала ҳолатда “ўсмоқ” феъли асосида “бўй” семаси ётибди. Демак, бу қаторда умуман тирик организмлар (ўсим-ликлар, инсон ва ҳайвонлар)нинг барчасига бирдек тегишли бўлган ҳаракат ва ҳолат ифодаловчи сўзлар гуруҳини ҳам ажратиш мумкин бўлади. Шунингдек, анатомик жараёнларни ифодаловчи феъллар орасида ҳам “Инсон” семантик майдонига, ҳам “Ҳайвон” мазмуний майдонига тегишли тушунчаларни ифодаловчи феъллар мавжуд. Шу боис А.Собиров бундай феълларни қуйидаги гуруҳларга ажратган:

“1. Тирик организмларнинг барчаси учун умумий бўлган лек-семаларнинг мавзу тўдалари (оралиқдаги медиомайдон): *югурмоқ, чопмоқ, озиқланмоқ, ўсмоқ, озмоқ, семирмоқ...*

2. Инсонга хос ҳаракат ва ҳолатни ифодаловчи лексик бир-ликларнинг мавзу тўдалари: *гапирмоқ, ўйламоқ, тушунтирмоқ, уқ-тирмоқ...*

3. Ҳайвонларга хос ҳаракат ва ҳолатни ифодаловчи лексик бирликларнинг мавзу тўдалари: а) хонаки ҳайвонларга хос ҳаракат ва ҳолатни ифодаловчи лексемалар: *қўзиламоқ, маърамоқ, кишна-моқ...*; б) ёввойи ҳайвонларга хос ҳаракат ва ҳолатни ифодаловчи лексемалар: *ташланмоқ, панжа урмоқ, гажимоқ, кемирмоқ, изги-моқ...*” [8:117-118].

Шуни ҳам эътироф этиш лозимки, учинчи гуруҳга мансуб сўзларнинг айримлари кўчма маънода инсонга хос бўлган тушунча майдонининг чегара қисмига ўтиши мумкин. Идеографик луғатда юқоридаги иккинчи гуруҳдаги сўзларни ҳам, учинчи гуруҳга ман-суб сўзларни ҳам яна ўнлаб лексик-семантик гуруҳлар ва синфларга ажратиш мумкин.

Таъкидлаш жоизки, идеографиянинг асосини ономасиология ташкил қилади. Шу боис ҳам идеографик луғат мақоласида феъл лексемалар тилшуносликда уларга ҳамиша қарама-қарши қўйи-лувчи ва матн таркибида улар билан бевосита маъновий алоқага киришувчи лексемалар билан баробар мавқеда бўлади.

Масалан:

## 1. ТАБИАТ

### 1.1. НООРГАНИК ОЛАМ.

#### 1.1.1. Осмон ва коинот жисмлари:

*Осмон<sub>1</sub>, космос<sub>2</sub>, қуёш<sub>3</sub>, ой<sub>4</sub>, юлдуз<sub>5</sub>, комета<sub>6</sub>, сунъий йўлдош<sub>7</sub>*

<sup>1</sup>Ёришмоқ 4

<sup>3</sup>Ёндирмоқ 2

<sup>4</sup>Тўлмоқ 5



<sup>1</sup> Бўзармоқ 2 <sup>1</sup> Оқармоқ 4 <sup>1</sup> Кўкармоқ 1 <sup>1</sup> Коронғилашмоқ 1 <sup>2,5</sup> Учмоқ 13 <sup>3,4</sup> Чикмоқ 32 <sup>3,4</sup> Кўтарилмоқ <sup>3</sup> Ботмоқ 9	<sup>3</sup> Қиздирмоқ 1 <sup>3</sup> Ёритмоқ 1 <sup>3</sup> Чарақламоқ 1 <sup>3</sup> Нур сочмоқ <sup>3</sup> Оғмоқ 8 <sup>3</sup> Порламоқ 1 <sup>3,4</sup> Силжимоқ 3 <sup>3,4</sup> Тутилмоқ 1	<sup>4</sup> Юрмоқ 3 <sup>4,7</sup> Айланмоқ 1 <sup>4,5</sup> Кўринмоқ <sup>5</sup> Милтирамоқ 1 <sup>5</sup> Жимирламоқ 2 <sup>6</sup> Яқинлашмоқ 1 <sup>7</sup> Учирмоқ
---	---	---

Бунда: □<sub>1</sub> – сўздан кейин пастдан қўйилган бундай рақам мазмуний майдондаги ассоциациянинг тартиб рақамини билдиради; <sup>1</sup>□ – сўздан олдин юқоридан қўйилган бундай рақам феълнинг юқоридаги ассоциациялардан қайси бирига тегишлилигини кўрсатади; Феъллардан кейин қўйилган 1 ёки 2, 3 каби рақамлар мазкур сўз маъносининг изоҳли луғат-даги тартибига ишора қилади.

Юқорида келтирилганлардан маълум бўладики, идеографик луғат мақоласида сўзларнинг изоҳи берилмайди, балки луғатдан фойдаланувчи умумий тушунчалардан хусусий тушунчаларга “ки-риб” борар экан, борлиқдаги нарса-ходисалар тўғрисида ўз хуло-сасини чиқариб, тушунчаларга ўз таърифи, изоҳини бериш имко-ниятига эга бўлади. Демак, идеографик луғат изоҳсиз изоҳ чиқариш тамойилига асосланган ҳолда тузилади.

“Табиат” макромайдони қамровидаги барча тушунчалар би-лан боғлиқ мақолаларни юқоридаги кўринишда ҳосил қилиш мум-кин. Жумладан, “Сув ресурслари” семантик майдони: *ариқ, жилга, ирмоқ, кўл, булоқ, қудуқ, сой, дарё, тўғон, денгиз, океан, шаршара, оқим, бассейн, канал, сув омбори, музлик, тўлқин, артезиан, фав-вора* каби отлар билан ассоциатив ҳамда синтагматик муносабат ҳосил қилувчи: *сузормоқ, жилдирамоқ, шилдирамоқ, оқмоқ, лойқа-ланмоқ, қуйилмоқ, сачрамоқ, мавжланмоқ, пишқирмоқ, шовулламоқ, тўлқинланмоқ, тезлашмоқ, секинлашмоқ, сизмоқ, сузмоқ, ботмоқ, чўкмоқ, ҳопитмоқ, чўмилмоқ* каби юзлаб феълларни ўз ичига олади. Ушбу феълларнинг барчаси “сув” семаси остида битта мазмуний майдонга жамланмоқда, аммо “жилга”, “ирмоқ”, “дарё”, “сой” ту-шунчалари *оқмоқ* лексемаси билан, “кўл”, “денгиз”, “океан” ту-шунчалари эса *турмоқ* лексемаси билан синтагматик алоқага ки-ришиб, алоҳида гуруҳларни ташкил қилади. Биринчи гуруҳ оқин сувларни, иккинчи гуруҳ турғун сувларни ўз ичига олади ва шу билан ўзаро фаркланади. Бу нарса катта мазмуний майдонларнинг ўз ичида кичикроқ маъновий гуруҳларга бўлиниб кетишига яққол далилдир. Шу тариха *қирғоқ, тоғ, сувчи, дала, экин, сувсамоқ, тез, секин, оз, кўп, кенг, бепоён, совуқ, иссиқ, илиқ, сунъий, табиий, балиқ, аюла, дельфин, кит, кема, қайиқ, тутмоқ, қармоқ, тўр* каби лексик бирликлар бир ерга тўпланиб, “Сув ресурслари” мазмуний майдонининг тўлиқ лексик заҳирасини ҳосил қилади [8:10-13].

“Сув ресурслари” билан бир поғонага қўйилувчи “Табиат ходисалари” мазмуний майдонининг қамрови нисбатан кенгроқ. Масалан: **Табиат ходисалари:** *қор*<sup>74</sup>, *ёмғир*<sup>75</sup>, *дўл*<sup>76</sup>, *шамол*<sup>77</sup>, *чақ-моқ*<sup>78</sup>, *момақалди*<sup>79</sup>, *бўрон*<sup>80</sup>, *довул*<sup>81</sup>, *сел*<sup>82</sup>, *жала*<sup>83</sup>, *шабада*<sup>84</sup>, *зилзила*<sup>85</sup>, *ер*<sup>86</sup>, *иссиқ*<sup>87</sup>, *совуқ*<sup>88</sup>, *қурғоқчилик*<sup>89</sup>, *шудрин*<sup>90</sup>, *қиров*<sup>91</sup>, *тошиқин*<sup>92</sup>

<sup>74</sup> Учқунламоқ <sup>74,75,76</sup> Ёғмоқ 1 <sup>74</sup> Тушмоқ 1 <sup>74</sup> Қалинлашмоқ <sup>74</sup> Эримок <sup>74</sup> Қопламоқ <sup>74</sup> Гупилламоқ 3	<sup>74,75,77,80,83</sup> Сусаймоқ <sup>75</sup> Томчиламоқ <sup>75</sup> Саваламоқ 3 <sup>75,82</sup> Оқмоқ 1, 4 <sup>75,82,83,92</sup> Хўл бўлмоқ <sup>75,82,83</sup> Шалаббо бўлмоқ <sup>75,81,92</sup> Ивимоқ	<sup>77,80,85,92</sup> Ағдармоқ 1 <sup>77,80,81,89,92</sup> Бошланмоқ <sup>77,81,82,83</sup> Тезлашмоқ 2 <sup>77,79,80,81</sup> Тинчимоқ <sup>77,79,80,81</sup> Жимимоқ 1 <sup>78</sup> Урмоқ 6 <sup>78</sup> Чакмоқ 1
--	---	--

<sup>74,91</sup> Босмоқ 15 <sup>74,75,76</sup> Жадаллашмоқ <sup>74,75,76</sup> Забтига олмоқ <sup>74,75,76</sup> Ташламоқ <sup>74,75,76,77,83</sup> Тинмоқ 3 <sup>74,75,77,80,81,83</sup> Секинлашмоқ <sup>74,75,76</sup> Сийраклашмоқ <sup>74,75,77,80,83</sup> Пасаймоқ 2 <sup>74,75,77,80,83</sup> Кучсизланмоқ	<sup>75,83</sup> Куймоқ <sup>77</sup> Увилламоқ <sup>77</sup> Учирмоқ <sup>77</sup> Шитирламоқ <sup>77,81,82,83</sup> Зўраймоқ 1 <sup>77,78,81,82,92</sup> Йўлиқмоқ 1 <sup>77,81,82,83</sup> Кучаймоқ 1 <sup>77,80,81,92</sup> Кўтарилмоқ 4	<sup>79,80,81,82,85,92</sup> Талафот кўрмоқ <sup>80,81,,82,83</sup> Дуч келмоқ <sup>82</sup> Тошмоқ 1 <sup>82</sup> Олмоқ 10 <sup>84</sup> Эсмоқ <sup>85,89,92</sup> Содир бўлмоқ <sup>86</sup> Қимирламоқ <sup>90,91</sup> Тушмоқ 1
--	--	---

“Органик олам” парадигмаси тенг қийматли зиддият асосида “Ноорганик олам” парадигмаси билан бир қаторга қўйилади. Бунда дастлабки ўринда ўсимликлар эътиборга олиниши ва ушбу тушун-чага алоқадор феъллар “Ўсимликлар дунёси” деган умумий ном ос-тида “Ёввойи ўтлар”, “Маданий гуллар”, “Ошқўқлар”, “Бошоқли ўсимликлар. Дуккакдилар”, “Дарахтлар”, “Буталар” каби мазмуний майдонлардан қидирилиши лозим. Эслатиб ўтмоқчимиз, А.Қурбо-нов “Бошоқли ўсимликлар. Дуккакдилар” соҳасига оид терминлар-ни тўплаб номзодлик ишини бажарар экан, уларнинг кўлами кенг ва ўзбек тилида фаол эканлигини таъкидлаб ўтган. М.Кошғарийнинг “Девону луғотит турк” асарида ушбу мавзу доирасида 200 га яқин атаманинг мавжудлигини айтиб, *шудгорламоқ, яганаламоқ, ҳайда-моқ, сугормоқ, бараналамоқ, ишлов бермоқ, ўғитламоқ, юмшатмоқ* каби феъл атамаларни ҳам келтиради [10]. Бу нарса ушбу мазмуний майдоннинг кенг ва ўзбек тилининг луғат таркибида ўзига хос ўрин-га эгаллигини кўрсатиб турибди.

“Ўсимликлар дунёси” мазмуний майдонидан кейинги поғо-нада “Ҳайвонот олами” семантик майдонини жойлаштириш мақ-садга мувофиқ, бинобарин бу майдон “Ёввойи ҳайвонлар”, “Уй ҳай-вонлари”, “Сув ҳайвонлари”, “Ёввойи қушлар”, “Йирткич қушлар”, “Уй паррандалари”, “Ҳашаротлар”, “Судралувчилар” каби семан-тик системаларни ўз ичига олади.

Хулоса сифатида айтиш мумкинки, ўзбек тилининг феъл идеографик луғатини тузиш учун, энг аввало, тил лексикасидаги се-мантик майдонларнинг миқдорини аниқлаш ва уларда қўлланивчи феъллар кўламини белгилаш зарур. Феъл сўз туркуми ўзбек тилида энг катта ва мураккаб парадигма бўлиб, феъл тизимидаги ички муносабатлар ҳам кўп қирралидир. Шу боис уларни изчил ўрганиш муҳим саналади, чунки феъллардаги турли парадигматик муноса-батларни фақат идеографик луғатлар ёрдамидагина юзага чиқариш мумкин.

#### Адабиётлар

1. Юсупхўжаева Ҳ. Ўзбек тили изоҳли луғатида феълларнинг ишланиши. – Тошкент: Фан, 1988. – 107 б.
2. Нурмонов А., Шаҳобиддинова Ш., Искандарова Ш., Набиева Д. Ўзбек тили-нинг назарий грамматикаси. – Тошкент: Янги аср авлоди, 2001. – 164 б.
3. Мусаев Т. Глаголы ощущения в узбекском языке: Автореф. дис... канд. филол. наук. – Ташкент, 1992. – 17 с.
4. Қўчқортоев И. Сўз маъноси ва унинг валентлиги (ўзбек тилидаги нутқ феъл-лари материали асосида) – Тошкент: Фан, 1977. – 168 б.
5. Расулов Р. Ўзбек тили феълларининг маъно тузилиши. – Тошкент: Низомий номидаги ТДПУ, 2001. – 172 б.
6. Муҳамедова С. Ўзбек тилида йўналма ҳаракат феълларининг предикативлиги ва валентлиги: Филол. фан. номз. ... дис. автореф. – Тошкент, 1999. – 22 б.
7. Муҳамедова С. Ўзбек тилида ҳаракат феълларининг семантик ва валентлик хусусиятлари: Филол. фан. докт. ... дис. автореф. – Тошкент, 2007. – 48 б.
8. Ўзбек тилининг изоҳли луғати. Беш жилдли. – Тошкент: Ўз миллий энцикло-педияси Давлат илмий нашриёти. 2-жилд, 2006. – 672 б.
9. Собиров А. Ўзбек тилининг лексик сатҳини системалар системаси тамойили асосида тадқиқ этиш. – Тошкент: Маънавият, 2004. – 160 б.

10. Собиров А. Она тили дарсларида идеографик лугатдан фойдаланиш // Тил ва адабиёт таълими, 2003. – № 4. – 10-13 б.

10. Курбанов А. Термины зерновых культур и зернового хозяйства узбекского языка: Автореф. дис... канд. филол. наук. – Ташкент, 1975. – 32 с.

#### РЕЗЮМЕ

Мақолада ўзбек ва жаҳон тилшунослигида феъл семантикаси бўйича қи-лингван тадқиқотларга муносабат билдирилган ва “Табиат” семантик майдонида қўлланувчи феълларнинг идеографик тавсифи келтирилган. Бунда “система ичи-да система” тамойилига кўра, ҳаракат ва ҳолат феълларига тавсиф беришда улар мансуб бўлган мазмуний майдонлар эътиборга олинган.

#### РЕЗЮМЕ

В статье изложено мнение по отношению к исследованиям, проведенным по семантике глагола в узбекском, а также мировом языкознании, и приведена идеографическая характеристика глаголов, используемых в семантическом поле “Природа”. На основе принципа “система в системе” при описании глаголов действия и состояния здесь учитываются семантические поля, к которым они принадлежат.

#### SUMMARY

In this article is proved the investigation of semantics of the verb in Uzbek and world linguistics proved ideographic characteristics of the verb using in semantic field of “Nature”. On the base of principles “system in the system” describing verbs of action and condition are considered on semantic field which they belong to.

### ИНГЛИЗЧА ЎЗЛАШМА СЎЗЛАР СЕМАНТИКАСИДАГИ ЎЗГАРИШЛАР ХУСУСИДА

**Байматова Б. (ҚарДУ)**

***Таянч нушунчалар:** ўзбек тили лексикаси, ички манба, ташқи манба, маъно кенгайиши, маъно торайиши, инглизча ўзлашмалар.*

Маълумки, дунёда 5000 дан ортиқ тил мавжуд бўлиб, уларнинг сони манбаларда турлича кўрсатилади. Буларнинг аниқ сони-ни белгилаш жуда мураккаб, чунки тиллар ўртасидаги ва бир тил-нинг диалектлари орасидаги фарқлар ниҳоятда шартлидир [1:704].

Ҳозирги пайтда ўз устивор сиёсатига эга бўлган ҳар бир давлатнинг глобал масалалари қаторидан тил масаласи ҳам ўрин олган дейиш мумкин. Зероки, жаҳонда айтилган пайтда 1400 тилнинг йўқолиб кетиш хавфи мавжудлиги таъкидланмоқда. Мутахассислар томони-дан дунё тилларидан фақат 40 тасининг оғзаки ва ёзма жиҳатдан мукаммал шаклланиб бўлгани қайд этилади. Ўша 40 тилнинг орасида ўзбек тилининг ҳам муносиб ўрин олгани қувонарли ҳолдир [2:15]. Президентимиз И.А.Каримов ташаббуси билан 1989 йил 21 октябрда ўзбек тилига давлат тили мақоми берилиши, шунингдек, 1995 йил 21 декабрда “Давлат тили ҳақида”ги Қонуннинг янги таҳрири қабул қилиниши каби тил масалаларига боғлиқ ҳукумат қарор-ларининг ўз вақтида қабул қилиниши мамлакатимизда узоқни кўзланган давлат сиёсати олиб борилаётганининг далилидир.

Ўзбек тили ривожланган тиллар қаторига кирар экан, унинг лексикаси ички ва ташқи манбалар ҳисобига кундан кун бойиб бор-моқда. Хусусан, ҳозирги пайтда тилимизнинг ташқи манба асосида бойиши фаоллашганини таъкидлаш жоиз.

Ўзбек тилига ўзлашган ва ўзлашиш жараёни сезиларли давом этаётган ўзлашмалар хусусида фикр юритганда, улар сирасидан инг-лизча ўзлашмаларни илмий жиҳатдан ўрганиш асосли дейиш мумкин. Зероки, ҳозирги пайтда бутун дунё мулоқот тили сифатида тан оли-наётган инглиз тилининг бошқа тилларга таъсир даражаси сезилар-лидир. “XX аср лотини” номи билан юритилаётган бу тил нафақат ўзбек тили, балки дунёдаги кўплаб тилларга сўз бериб, уларнинг лексикасини бойитаётгани кўпчиликка маълум. Шунга кўра, қуйида тилимиздаги инглизча ўзлашма сўзларнинг семантикасига доир ўзга-ришлар хусусида фикр юритамиз.

Тилимиздаги ўзлашма сўзлар семантикаси ўрганилса, лексик маъно таракқиётининг натижаси сифатида икки хил ҳолат – лексик маъно ҳажмининг кенгайиши ёки торайиши кузатилади. Маъно кенгайиши маълум бир сўзлар учун тарихий таракқиёт жараёни бўлиб, лексик маънонинг аввалгисига нисбатан кенгроқ воқеликни билдиришига нисбатан ишлатилади.

Инглизча ўзлашма ҳисобланган **дизайн** лексемаси 2 томли “Ўзбек тилининг изоҳли луғати”дан ўрин олмаган. Тилимизга ўзла-шиш тарихи узоқ бўлмаган бу лексема, аввало, чизмачилик, тасви-рий санъат, архитектура соҳалари атамаси сифатидагина ишлатила бошлаган эди. Лексеманинг қомусдаги мақоласи қуйидагича: “**Ди-зайн** [инглизча *design* – *лойиҳа, чизма, расм*] – нарсалар муҳити-нинг эстетик ва функционал сифатларини шакллантириш мақсади-га қаратилган лойиҳалаш фаолияти турларини ифодаловчи термин. Дизайн 20-аср бошларида юзага келиб, 30-йилларда махсус фаолият тури сифатида Ғарбий Европа ва АҚШда шаклланди. 80-йиллар 2-ярмидан дизайннинг фаолият доираси кенгайди” [1:293-294].

Унга берилган изоҳдан маълум бўладикки, лексеманинг ҳо-зирда кенг планда ишлатилиши аниқ маънонинг мавҳум маънога ўтиши билан фарқланади. Яъни чизмачилик, тасвирий санъат, архи-тектура соҳалари атамаси тушунчасидан ташқари бадий фаолият тури – эстетик хусусиятларга эга бўлган нарсалар, саноат буюмла-рини лойиҳалаш, жойлаштириш, жиҳозлаш; бадий жиҳатдан лойи-ҳалаш, ташкил қилиш каби умумий маъноларда ишлатилмоқда [3:608]. Шунга асосланиб, бу лексемани сўз маъносининг кенга-йиши ҳодисасига учраган тил бирлиги сифатида айтиб ўтиш мум-кин. Бундан ташқари, лексемага бевосита алоқадор ҳисобланган **дизайнер** лексемаси ҳам ҳозирги кунда кўп маънолилиқ касб эта-ётган сўзлар сирасига қиради.

**Рейтинг** лексемаси ҳам 2 томли “Ўзбек тилининг изоҳли луғати”га киритилмаган. Кейинги йилларда эса рейтинг [инглизча *raiting* – *баҳо, даража*] баҳо беришнинг балл системасига асослан-ган турини ифодаловчи тушунча сифатида луғатлардан жой олди. Бу лексеманинг тилимиздаги истеъмол доираси фаоллашуви нати-жасида таълим тизимидаги атамадан спорт, маданият ва бошқа со-ҳаларда эришилган ютуқлар натижасини белгиловчи меъёр тушун-часини билдирувчи лексема сифатидаги маънолари кенгайди. Бунини янги нашрдаги “Ўзбек тилининг изоҳли луғати” мисолида кўри-шимиз мумкин. Унда **рейтинг** лексемаси қуйидагича изоҳланган: “**1** Ўқувчилар ва талабалар билимини назорат қилиш ва баҳолаш усули ва тизими. *Олий таълим тизимида бакалаврлик ва магистрлик бос-қичларидаги таълим тобора такомиллашмоқда, талабалар били-мини баҳолашнинг рейтинг усули кенг жорий этилмоқда.* **2** *спорт.* Спортнинг баъзи турларида (масалан, шахматда) эришилган ютуқ-ларнинг самарадорлиги ва нуфузини баҳолашда рақамлар билан ифодаланадиган шахсий кўрсаткич. *Халқаро футбол федерацияси (ФИФА) миллий терма жамоалар учун август ойи рейтинг жад-валини эълон қилди.* **3** Сиёсат, маданият ва бошқа соҳалардаги та-ниқли арбобларнинг жамоатчилик фикрини ўрганиш йўли билан аниқланадиган машҳурлик даражаси. *Маиғулот олиб борадиган ўқитувчиларнинг илмий даражаси, рейтинги, иш стажига қараб, қўшимча ҳақ тўлаш жорий этилди*” [4:373].

Кўринадики, маълум йиллар илгари моносемантик хусуси-ятга эга бўлган **рейтинг** сўзи тилимизга ўринлашиб, фаол сўз сифа-тидаги қўлланиши натижасида ҳозирда полисемантик сўз сифатида шаклланган.

**Бункер** лексемаси 2 томли “Ўзбек тилининг изоҳли луғати”-да комбайн, пахта териш машинаси ва шу кабиларнинг йиғилган нарса тўпланадиган қисми маъносида берилган. *Пахта териш ма-шинасининг бункерлари* [5:149]. Янги нашрдаги “Ўзбек тилининг изоҳли луғати”дан эса бу сўзнинг маъно жиҳатдан кенгайганини кузатиш мумкин. “**Бункер** [инглизча *bunker* – кўмир солинадиган қути] **1** Комбайн, пахта териш машинаси ва шу кабиларнинг йиғилган нарса келиб тушадиган, тўпланадиган қисми. *Сўриб олинган пахта машинадаги бочкасимон бункерга келиб тушяпти. Бу йил Эргашев ўз бункеридан 100 тонна “оқ олтин” териб тўкди.* **2** Кум, шағал, цемент, дон, кўмир ва шу каби нарсаларни қисқа муддат сақлаш ёки ташишга мўлжалланган идиш. **3** Мудофаа учун мўлжалланган ер ости иншооти. *Улар бункерни қамал қилиб, тобора яқинлашиб борарди*” [6:374].

Кўринадик, **бункер** лексемасининг кум, шағал, цемент, дон, кўмир ва шу каби нарсаларни қисқа муддат сақлаш ёки ташишга мўлжалланган идиш сифатидаги 2-маъноси ва мудофаа учун мўлжалланган ер ости иншооти сифатидаги 3-маънолари ҳосила маънолар қаторига киради.

Тилнинг лексик таркиби жамиятнинг сиёсий, маданий ва маънавий ҳаёти билан боғлиқ равишда такомиллашиб боради. Жумладан, луғатлар ҳам жамиятдаги сиёсий-маънавий қарашларга мос ҳолда яратилади. Янги нашрдаги “Ўзбек тилининг изоҳли луғати”да **бизнес** лексемаси “[инглизча *business* – иш, машғулот] даромад келтирадиган, фойда олиш мақсадлари кўзланган ва қонунларга ҳилоф бўлмаган ҳар қандай ташкилий, хўжалик фаолияти; тижорат; ишбилармонлик” [5:392] (*Бизнес, хўжалик юртиши кўламига қа-раб, йирик, ўрта ва кичик турларга бўлинади.*) маъносида берилган бўлса, эски нашрда эса капиталистик мамлакатларда: шахсий бой-лик, фойда орттиришга қаратилган иш [5:392] (масалан, чайқовчи-лик, коммерция, катта даромад келтирадиган корхона ва ш.к.) маъносида келтирилган.

Эски нашрдаги луғатда **фермер** лексемасининг капиталистик мамлакатларда: фермани ижарага олувчи ва киши ёки ферма эгаси кўринишидаги маъноси кўрсатилган. Янги нашрда эса **фермер** лексемаси “[инглизча *farmer* – фермер] ўзига қарашли ёки ижарага узоқ муддатга олинган ерда зироат, чорва, парранда маҳсулотларини етиштириш билан шуғулланувчи майда ёки ўртача қишлоқ хўжалик корхонаси эгаси” кўринишида изоҳланган. Умуман олганда, **бизнес, фермер, савдогар** каби лексемаларнинг луғатларда турлича изоҳланиши уларнинг тузумга нисбатан янги ифода олиши билан боғлиқ масаладир.

Айрим сўзларни ўзлаштиришда мутахассислар сўзлар имло-сининг дифференциаллаш принципи билан сўз маъносини фарқлашга ҳаракат қилганлар. Эски нашрдаги луғатда **колледж** инглизча сўз сифатида Англия ва Америкадаги олий ва ўрта ўқув юрти маъносида, **коллеж** эса французча сўз сифатида Франция, Бельгия ва Швейцариядаги ўрта ўқув юрти кўринишида изоҳланган. Янги нашрдаги луғатда **коллеж** [ингл., фр. *college* – ўртоқ, биродар; ўқув юрти] лексемаси уч маънода: “**1** Буюк Британия, АҚШ ва бошқа баъзи мамлакатларда: ўртадан олийгача бўлган турли хил ўқув юрт-лари. **2** Франция, Бельгия, Швейцария ва бошқа баъзи мамлакатларда: ўрта ва тўлиқсиз ўрта ўқув юрти. **3** Ўзбекистонда: ўрта махсус касб-хунар ўқув юрти” [6:389] қўлланилиши кўрсатилган.

Кўринадик, бу сўзнинг маънолари изоҳли луғатнинг кейинги нашрида тўлдирилган ҳолатда берилган. Шунинг ҳам алоҳида таъкидлаш жоизки, эски нашрдаги изоҳли луғатда келтирилган инг-лизча **колледж** сўзи имлоси янги нашрдаги луғатга киритилмаган. Хулоса чиқариш мумкинки, **коллеж** лексемаси турли давлатларда турлича ўқув шакли сифатида қабул қилинган бўлса-да, ягона им-лога эга бўлган **коллеж** кўринишидаги кўп маъноли сўз сифатида ифодаланиши лозим.

Эски нашрдаги изоҳли луғатда берилган кўпгина сўзлар янги изоҳни талаб этганидек, янги нашрдаги луғатда берилган айрим сўзлар ҳам қайта изоҳни талаб этади. Бунга мисол сифатида

**ком-пьютер** лексемасининг изоҳли луғатдаги маъносига эътибор кара-тамиз: “Мураккаб қурилмага эга бўлган электрон ҳисоблаш маши-наси” [6:397]. Бу содда таъриф замонавий компьютер сўзига нис-батан анча нотўлиқ бўлиб, “Ўзбекистон миллий энциклопедияси” [7:687] да берилган изоҳ уни тўлдиради, дейиш мумкин. Компьютер сўзига бериладиган изоҳ “Мураккаб қурилмага эга бўлган электрон ҳисоблаш машинаси” кўринишида эмас, балки “Матн ва турли тас-вир кўринишидаги ахборотларни мониторда акс эттира оладиган, бошқариш, процессор, хотира ва киритиш-чиқариш қурилмалари-дан иборат, олдиндан берилган дастур бўйича ишлайдиган автома-тик қурилма” сифатида кенгроқ изоҳланиши мақсадга мувофиқ саналади.

Изоҳли луғатнинг эски ва янги нашрларидаги сўзлар ва улар-нинг изоҳи қиёсан ўрганилганда мамлакатимизда сиёсий тузумнинг ўзгариши, янги-янги тушунчаларнинг тилимизга кириб келиши ва номланиши, шўро замонида фаол бўлган кўплаб сўзларга янги маъно юкланиши, айрим сўзларнинг бошқа ифодаларга ўрин бўша-тиб бериши, диний-маънавий қадриятларимизни ифодаловчи ту-шунчаларга холисона изоҳ берилиши, кўплаб сўз ва истилоҳлар-нинг қайта “тирилиши” каби ҳолатлар улар ўртасидаги тафовут-ларга сабаб бўлган дейиш мумкин. Гарчи луғат тузиш, сўзларга изоҳ бериш каби вазифалар аслида соф филологик, яъни сиёсатдан холи иш ҳисобланса-да, айрим сўзлар мавжуд тузумнинг сиёсатига мос равишда янгича ифодага эга бўлиб боради.

Хулоса ўрнида айтиш жоизки, ўзбек тили лексикасидан ўрин олган инглизча ўзлашма сўзлар семантикасидаги ўзгаришлар сези-ларли даражада бўлиб, улар полисемантик хусусиятга эга бўлишдан ташқари, сўз маъносининг кенгайиши, ўзбекча сўз ясалишида фаол қатнашиши каби тил ҳодисаларида етакчи мавқе эгаллайди.

#### **Адабиётлар**

1. Ўзбекистон Миллий Энциклопедияси. 12 томли. – Тошкент: Ўзбекистон миллий энциклопедияси Давлат илмий нашриёти. 3-т., 2002. –704 б.
2. Раҳимов Б. Дунёда нечта тил бор? / Тил ва адабиёт таълими. – Тошкент, 2011. - № 11. – Б. 120.
3. Ўзбек тилининг изоҳли луғати. Беш жилдли. – Тошкент: Ўзбекистон миллий энциклопедияси Давлат илмий нашриёти. 1-жилд, 2006. – 680 б.
4. Ўзбек тилининг изоҳли луғати. Беш жилдли. – Тошкент: Ўзбекистон миллий энциклопедияси Давлат илмий нашриёти. 3-жилд, 2007. – 686 б.
5. Ўзбек тилининг изоҳли луғати. 2 томли – М.: Русский язык. 1-т, 1981. – 632 б.
6. Ўзбек тилининг изоҳли луғати. Беш жилдли. – Тошкент: Ўзбекистон миллий энциклопедияси Давлат илмий нашриёти. 2-жилд, 2006. – 672 б.
7. Ўзбекистон миллий энциклопедияси. 12 томли. – Тошкент: Ўзбекистон миллий энциклопедияси Давлат илмий нашриёти. 4-т., 2002. –704 б.

#### **РЕЗЮМЕ**

Мақола ўзбек тили лексикасидаги инглизча ўзлашма сўзларнинг семан-тикасидаги ўзгаришларга қаратилган.

#### **РЕЗЮМЕ**

Статья посвящена семантическим изменениям, английских заимствован-ных слов в лексике узбекского языка.

## SUMMARY

The article is dedicated the semantic change of English unoriginal words in lexicon of the Uzbek language.

### ХАЛҚ ДОСТОНЛАРИДА ЭПИК ШЕЪРНИНГ ТУТГАН ЎРНИ

Очилов Н. (ҚарДУ)

*Таянч тушунчалар: халқ поэзияси, шеърий шакл, эпик шеър, лирик шеър, эпик ижро, банд, ҳижо, вазн, қофия.*

Халқ поэзияси номи билан аталувчи шеърий шакллар ўзи-нинг қадимий тузилишига кўра ажралиб туради. Ўзбек халқ оғзаки ижодининг таркибий қисми ҳисобланган кўшиқ ва достонларнинг шеърий тузилиши, ритмик хусусиятлари халқ поэзиясини ташкил этади. Халқ поэзияси "...жанрларининг вазифаси, мавзу доираси, мазмуни, поэтик тузилиши, ижро ўрни ва усули, ижрочиси ва иж-рода анъанавийлик ҳамда индивидуаллик каби кўплаб хусусият-ларга қараб ранг-баранг шакл ва кўринишларни касб этади" [1:8].

Халқ поэзияси шеърий шаклларга нисбатан умумий тушун-чани англатса-да, ифода мазмуни, воқеликни тасвирлаш усулига кўра лирик ва эпик кўринишларга бўлинади. Улар оҳангдорлик ва мусиқийликни юзага келтирувчи ритм, қофия ва банд тузилиши нуқтаи назаридан умумийлик касб этса-да, воқеалар баённинг тас-вирланишига кўра фарқланади. Лирик ифодада тасвир жараёни иж-рочи "мени", унинг дунёқараши, ички ҳиссиёти, руҳий кечинмала-ри, орзу-умидлари индивидуал хусусиятга эга бўлиб, эпик ижрода бу ҳолат воқеабандлик асосида, яъни бахши импровизациясининг имкониятлари билан белгиланади. Шундай экан, эпик баённи юзага келтирувчи эпик тузилма лирик тузилмага нисбатан кенг. Иккинчи-дан, лирик тузилма қисқа шеърий шаклда ифодаланса, эпик тузилма узун шеърий шаклларда тасвирланади. Бундай ҳолатни халқ дос-тонларидаги насрий парчаларни юзага келтирувчи воситалар ёрда-мида кўриб чиқамиз.

Маълумки, халқ достонлари ижро этилиш ўрнига кўра син-кретик (қоришиқ) шаклга эга. Куй, ижро ва сўз биргаликда ижро-нинг умумий кўринишини белгилайди. Эпик ижронинг композици-он тузилишини ўзаро алмашиб турадиган насрий ва назмий матн-лар ташкил этади. Бундай умумий қолип ўзбек халқ достонлари учун хос. Олимларнинг таъкидлашича, ўзбек халқ достонлари 7, 8, 11 ҳижоли бўлиб, 7, 8 ҳижо, асосан, воқеаларнинг жадал ривожла-нишида кўпроқ қўлланса, қаҳрамонларнинг отда сафари, жанг ман-заралари, хабар ва чақириқлар қисқа вазнда берилади. Қаҳрамонлар монологи, таъриф-тавсифлар, ҳаракатнинг тинч, осойишталигини ифодаловчи мисралар 11 ҳижоли шаклда ифодаланган [2:256].

Кўриниб турибдики, халқ достонларига хос шеърий тузилма фақатгина оҳангдорликни ошириш эмас, балки воқеаларнинг ижро-чи томонидан ижро этилишида ҳам муҳим ўрин тутаяди. Бундай хусусиятларни жанубий Ўзбекистон достончилиқ мактаби бахши-лари репертуаридан ёзиб олинган достонлар мисолида кўриб чиқа-миз. Умир шоир репертуаридаги "Алпомиш" достонида Алпомиш қалмоқ юртидан қайтиб келаётган вақтида олдидан пишқириб оқа-ётган Оқдарёга дуч келади. Бахши ана шу ҳолатни Алпомиш руҳияти мисолида шундай таърифлайди: "Бошдан ўтган кунларни айтиб, дарёдан гузар сўраяпти:

*Оқдарё дейди номингди,  
Қайтариб оққин дамингди,  
Саёз қилгин думингди,  
Тагингдан кўрсат қумингди,  
Йўл бер Оқдарё ўтайин,  
Бойбўри бойга етайин. [3]*

Кўриниб турибдики, эпик қахрамон рухияти, соғинч ва из-тироблари шеърий мисралар орқали ифода этилмоқда. Эпик баёнда тасвирланаётган Алпомиш рухияти аниқ тасвирийлик касб этмоқда. Бу каби хусусиятлар шеърий мисралар билан боғлиқ кўплаб тасвир жараёнларида акс эттирилган. Достондаги шеърий тузилиш, оҳанг-дорлик эпик баён воқелиги билан уйғунлаштирилган.

Достондаги шеърий мисралар қофияланиш усулига кўра тўртлик банд тузилишидан иборат бўлса-да, бандларнинг қофияла-нишида изчиллик ва давомийлик кўзга ташланмайди. Бандлар икки-лик, учлик, тўртлик, бешлик, олтилик ва ҳ.к. тарзида комбинация-лаша боради. Ҳатто бандлардан ажралган алоҳида мисралар ҳам мавжуд. Тасвирдаги Алпомишнинг Оқдарёга муружаатида бандлар тузилиши дастлаб олтилик, тўртлик, иккилик шаклида бўлиб, тас-вир охиригача бу ҳолат изчил давом этмайди. Бундай ҳолат ўзбек халқ достонларининг анъанавий асосда етиб келган намуналарида ҳам учрайди. Чунки бахши ижро жараёнида эпик хотирада мавжуд воқеалар тузилмасини эркин ифодалашга ҳаракат қилади. Натижада назмий мисраларнинг банд тузилиши, ритмик бирлиги ёки туюқлар сони мисрадаги қофия тартибига қараб эркин ижрони таъминлайди. Юқоридаги тасвирда ҳам мисралардаги бандларнинг қофияланиши маълум тартибда эмас, балки а-а-а-а, б-б, в-в-в, б-б, д-д-д-д каби шакллантирилган. Мисралар 7, 8, 11 бўғиндан иборат, мисраларда-ги қофиядош бўлиб келган сўзлар баъзан ўзак жиҳатидан бири-бирига тўғри келмайди. Анъанавий қофия вазифасини грамматик қўшимчалар бажаради, сўзлар оч қофияланади. Шунинг учун ҳам В.Г.Белинский халқ поэзиясидаги сўз қофияси эмас, маъно қофияси катта роль ўйнайди”, - деган эди [4:428].

“Нуралининг ютилиши” [5:219] достонида ҳам Гўрўғли туш таъбирини ботирларга айтаётган тасвирда бандлардаги қофия тузи-лишининг куйидаги архаик кўринишини кузатиш мумкин: а-а-а-б-а, в-в-г, б-в-д ва ҳ.к. Демак, йигирма саккиз мисрадан иборат бўлган ушбу тасвирда қофияланиш эркин, воқеабандлик асосида юзага келганлиги, туюқлар сонининг гоҳ узун шаклда такрорланган. Таҳлиллар шуни кўрсатадики, бахшилар эпик ижрода воқеалар ривожини тасвирлашда маълум тартиблиликка эмас, барқарор тузи-лишга ҳаракат қилганлар. Бу эса эпик анъаналар ривожланган, бахшичилик санъати гуллаб-яшнаган давр ижодкорлиги учун хос бир ҳолатлардандир.

Кейинги вақтларда бир қатор бахшиларнинг саводхонлиги, шеър назариясидан хабардорлиги шеърий шаклларни ёзма шеър на-зариясига яқинлаштиришга олиб келди. Достонлардаги бандлар-нинг қатъийлашуви, вазнлардаги қисқа-чўзиқлик, қофияланиш тар-тибининг бир хилда ижро этилганлиги фикримизнинг исботидир. Бундай ҳолат Қодир Раҳимов, Қора ва Чори Умиров, Чоршанби Раҳматуллаев, Рўзи Қулгўраев, Қаҳҳор Раҳимов ва бошқа бир қатор бахшилар ижросидаги шеърий мисраларда кўзга ташланади. Чори Умиров репертуаридаги



“Амир Темурнинг туғилиши ва ёшлиги” достонида тўртлик бандларнинг а-а-б-а, а-а-а-б кўриниши кўлланса, етакчи бандлар бешлик тарзида қофияланади: а-а-а-б-а, а-а-а-а-б.

*Булбул қушлар қолар бўлди чегасиз,*

*Оқ совутли тўним қолди жоғасиз,*

*Ёлғиз қизим қолар бўлди оғасиз,*

*Маслаҳатга мен чақирдим бекларим,*

*Ўлар бўлсам мурдам қолар эгасиз.*

Бандларнинг қофияланиши биринчи бандда а-а-а-б-а кўри-нишида бўлса, охириги бандгача (баъзан ўзгарган ҳолда) қофия тузи-лиши сақланади. Эпик мисраларни бахшилар томонидан бундай тартибли асосда шакллантирилиши анъанавий шеър тузилишининг ривожланиши учун сифат ўзгарувига эришилди дегани эмас, балки бахшиларнинг саводхонлиги, шеър назариясининг пухта ўзлаштир-ганлиги натижасида юзага келган ҳолатдир. Бундай ҳол анъанавий эпик ижродаги назмий мисраларнинг қандайдир ўзгариши ёки ри-вожланиши эмас, балки эпос жонли оғзаки анъаналарининг сўниш жараёнидаги вақтинчалик кўринишидир.

Хулоса қилиб айтганда, халқ дostonларида ғоявий мақсад, қаҳрамонлар руҳий ҳолатини тасвирлашда эпик шеър ва унинг тузи-лиши муҳим ўрин эгаллайди.

#### **Адабиётлар**

1. Раҳмонов Б. Ўзбек халқ эпик шеър тузилиши: Филол. фан. ... номз. дисс. автореф. – Тошкент, 1998. – 23 б.
2. Имомов К. ва бошқ. Ўзбек халқ оғзаки поэтик ижоди. – Тошкент: Ўқитувчи, 1990. – 256 б.
3. Алпомиш. Достон. Айтувчи: Умир шоир Сафаров. Ёзиб олувчи: О.Собиров. ЗЎФА. Инв. № 1254.
4. Белинский В.Г. Польной собрание сочинений. – М., 1954. – 428 с.
5. Нуралининг ютилиши. Достон. Айтувчи: Бўри бахши Аҳмедов. Ёзиб олиб, нашрга тайёрловчи: Б.Саримсоқов // Нурали. Ўзбек халқ ижоди. – Тошкент: Ғ.Ғулом номидаги Адабиёт ва санъат нашр., 1989. – 219 б.

#### **РЕЗЮМЕ**

Мақолада халқ дostonларида шеър тузилиши илмий-назарий аспектда таҳлил этилган.

#### **РЕЗЮМЕ**

В этой статье анализировано поэтическое строение народных дастанов на научно-теоретической основе.

#### **SUMMARY**

In this article had been analysed basis of the scientific theory of the poetic structure of national epic poems.

#### **РАБҒУЗИЙ БАДИИЙ МАҲОРАТИНИНГ БИР ЖИҲАТИ ХУСУСИДА**

**Акбаров М. (ҚарДУ)**

*Таянч тушунчалар:* қисса, “аҳсан-ул қисас”, бадий маҳорат, пайғамбарлик, бадий қаҳрамон.

Шарқ адабиётида “Юсуф ва Зулайхо” сюжетида ўнлаб асар-лар яратилган. Манбаларда, жумладан, Алишер Навоийнинг “Тари-хи анбиё ва ҳукамо” асарида хабар берилишича, дастлаб Фирдавсий, кейинчалик Абдурахмон Жомий, Хожа Масъуд Ироқий сингари шоирлар бу мавзуда қалам тебратганлар [1:200]. Н.Маллаевнинг “Ўзбек адабиёти тарихи” китобида эса Фирдавсийга қадар Абул-муайяд Балхий ва Бахтиёрий деган шоирларнинг дoston яратгани маълум қилинган [2:272]

Мазкур қисса матни “Қисаси Рабғузий”нинг ҳозирги нашри учун асос бўлган нусха (матншунос К.Гронбек томонидан 1948 йили Копенгагенда нашр қилинган нусха факсимиле) да узилиб қолган. Нашрга тайёрловчиларнинг эслатишича, бу асар 1859 йилда туркийшунос олим Н.И.Ильминский томонидан Қозонда, XIX аср-нинг иккинчи ярми ва XX асрнинг бошларида Тошкент шаҳрида литография асосида бир неча марта нашр қилинган. Мавжуд нусха-ларнинг энг мўътабари Санкт-Петербург Шарқшунослик институти фондида сақланади [3:9].

Ўзбек адабиётида эса Юсуф Алининг “Қиссаи Юсуф”, Дур-бекнинг “Юсуф ва Зулайхо” достони ва Рабғузийнинг “Қисаси Рабғузий”сидаги “Қиссаи Юсуф сиддиқ алайҳиссалом” қиссаси маълум. Бу асарлар бир-биридан фақат шеърӣ ёки насрий йўлда ёзилгани билангина фарқ қилмайди. Айниқса, Рабғузийнинг асар воқеа-ларига ёндашиш услуби ва баёнда наср билан назмнинг уйғунликда сақлагани “Қиссаи Юсуф сиддиқ алайҳиссалом” қиссасини бошқа шу мавзудаги асарлардан алоҳида ажратиб туради.

Носируддин Бурҳониддин Рабғузийнинг “Қисаси Рабғузий” асарида ҳажм жиҳатидан энг катта қисса “Қиссаи Юсуф сиддиқ алайҳиссалом” саналади (нашрда 68 варак) [3:99-167]. Унда “оилада содир бўлувчи фисқу фасод, ака-укалар орасидаги низолар, шаҳ-воний интилиш пок туйғуларни топтаб, разиллик адолат устидан ғалаба қозониши ва бу ғалабанинг вақтинчалик ва ўтқинчи эканлиги, севимли фарзанднинг арзимаган пулга қулликка сотилиб ке-тиши, унинг бошидан кечирган азоб-уқубатлар натижасида ҳам ий-мони бут қолган Юсуфни Аллоҳ кадрлаб, зиндон зулмидан ёруғ-ликка олиб чиқиши, қулликка сотилган ука юқори мартабага эриш-гач, хиёнат қилган акаларини кечириши ва уларни ўз паноҳига оли-ши тасвирланади” [4:63].

Маълумки, Шарқ адабиётида мазкур мавзуда ёзилган асар-ларнинг (хоҳ бадий, хоҳ тарихий бўлсин) барчасига асос Қуръон-даги Юсуф пайғамбар билан боғлиқ сура ҳисобланади ва манба-ларда “аҳсан ул-қисас” – “қиссаларнинг энг яхшиси” деб сифат-ланади.

Рабғузий мазкур қисса баёни аввалида бошқа қиссаларнинг баёни аввалидан фарқли равишда, аввало, “аҳсан ул-қисас” тушун-часига шарҳ беради. Шарҳда 9 та сабаб келтирилган. Яъни, Юсуф ҳақидаги қисса, биринчидан, Қуръондаги барча қиссалардан ҳаж-ман каттарок, фойдаси кўпроқ бўлгани учун; иккинчидан, баъзилар-нинг тахминича 40 йиллик, баъзиларнинг тахминича 80 йиллик тарих ифодалангани учун; учинчидан, бошқа қиссалар турли оятлар таркибида келган бўлса, бу қисса тамом бир сурада акс этгани учун; тўртинчидан, бошқа қиссалардаги воқеалар турли кишилар орасида, бу қиссадаги воқеалар асосан ота-она, ака-укалар орасида баён қи-лингани учун; бешинчидан, бу қиссада роҳатда, машаққатда, тоат-ибодатда, кишилар орасида эзгу муомалада бўлмоқ уқтирилгани учун; олтинчидан, Юсуфнинг қариндошлари билан эзгу муомалада бўлгани ва уларнинг жафосига сабр қилгани учун; еттинчидан, бу қиссанинг бошланиши ҳам, ўртаси ҳам, охири ҳам туш билан боғ-лиқлиги учун; саккизинчидан, ишқ билан тамомлангани учун; тўқ-қизинчидан, пайғамбаримизнинг “Кимки ўн

турли балодан кутулай деса “Юсуф” сурасини ўқисин” деган ҳадиси борлиги учун “Аҳсан ул-қисас” деб аталган.

Асар сюжети композициясида ўзи асос қилиб келтирган ана шу 9 хусусиятга қатъий амал қилган муаллиф қиссани фақат “Юсуф” сурасининг баёни ёки мазкур пайғамбар билан боғлиқ айрим масалаларнинг тафсилоти тарзида баён қилмасдан, уни халқ дostonларига хос қаҳрамоннинг таърифу тавсифи ва ҳозиргача ўзбек (туркий) шеърлятидаги илк таҳаллус қўлланган ғазал, шу-нингдек, фард ва рубоий жанрларининг ибтидоий намуналари би-лан безайди.

Қисса бошланмасидаги ғазалда Юсуфнинг бутун ҳаёти тўла-лигича акс этгани ва бу орқали асарнинг ўзига хос композицияси ифодалангани ўқувчи эътиборини тортади. 6 байтдан иборат ушбу ғазалда Яъқуб пайғамбарнинг 12 та ўғли бўлгани, уларнинг ўн биринчиси Юсуф экани, Юсуфда ҳам кўрк (чирой), ҳам пайғамбар-лик мувофиқлиги, акаларининг унга нисбатан ҳасадгўй ва душман-дорликлари, Юсуф тақдирида ниҳоятда аҳамиятли бўлган туш во-қеаси, куллик, ва охир-оқибат, Юсуф-Зулайхо можароларининг мантиқий якуни ифодаланган:

*Чин ўн икки эрди Яъқуб совчининг болалари,*

*Кўрса анинг биртак эрди бўйлари болалари.*

*Ўн биринчи Юсуф эрди суврати явлоқ бадиз,*

*Лаъл ичинда гулчирар кўп луълуъи лолалари.*

*Кўрк қилиқ зийнат малоҳат ҳам нубувват, ҳам карам,*

*Боша азоқга тегру жумла мавлонинг ололари.*

*Ота севган, отасинга туш кўруб йурдурғучи,*

*Не ҳасад қилди, кўр, анга ул ўгай оғолари.*

*Ул Миср мулки ичинда маликлар хотунларин,*

*Кул қилган ул қамуғни зулфининг лолалари.*

*Кул сотилди эл ичинда қайра олди кул қилиб,*

*Волий бўлди Миср ичинда бўлдилар мавлолари [3:99-100].*

Рабғузий Юсуфни нафақат пайғамбар, шу билан бирга бади-ий қаҳрамон сифатида акс эттиришни мақсад қилган. Буни амалга ошириш йўлида бадииятнинг турли ўлчовларидан моҳирона фой-далана олган. Жумладан, Рабғузий айнан шу қисса таркибидаги тўртликлари билан рубоий жанрининг ўзбек (туркий) шеърлятида пайдо бўлиш ва шаклланиш жараёнига муносиб ҳисса қўшган. Маълумки, рубоийнинг жанр талабларидан бири унинг фалсафий, мушоҳадага бой мисралардан ташкил топишидадир. Рабғузий тўрт-ликларида рубоий вазни (ҳазаж баҳрининг ахраб ва ахрам тармоқ-лари) тўла сақланмаган бўлса-да, фалсафий мушоҳада теран ифода этилган. Жумладан, куйида келтирилган мисраларда “Барча игна-лар тўн тикади, уни одамларга кийдиради, лекин эътибор берсанг, ўзи бари бир яланғоч қолади; чироққа карасанг, у куяди, ўртанади (ёнади), шу ёниши, куйиши билан бошқаларга ёруғлик улашади” деган фикр ифодаланган:

*Қамуғ йиғналар тўн тикар киздирур,  
Яна ўзи кўрсанг яланғоч қолур.  
Чирогма улашў куяр ўртанур,  
Азинларга кўрсанг ёруғлуқ берур [3:118].*

Товушлар уйғунлиги (аллитерация) ва сўзларни турли ўрин-да такрорлаш орқали яратилган куйидаги байтлар Зулайхонинг Юсуф ишқида телбанамо холга киргани, бунга бардош қила олмас-дан энагасининг ёрдамида турли хийла ва макр ёрдамида муродига етмокни орзу қилгани тасвиридан сўнг берилган. Рабғузий ёзади: “Аймишлар, ёт куртқани (кампирни) эвга (уйга) киргузмак керак-мас. Агар қаю эвга кирса, бузмай чиқмас”.

*Эрнинг балоси ики олам балоси – куртқа,  
Куртқа қариб ўлурса солғил этини куртқа.  
Ёт куртқани эвингда кўрсанг бошини кесгил,  
Куйдур бошини ўтқа, совур кулини қортқа.  
Куртқа неча қарисун, тоат қилиб арисун,  
Эв бузғали топунса, боқмас ўнгига, ортқа.  
Куртқа бузар минг ишни қайра тузар тиласа,  
Анинг тегар балоси барча мўғулга, сортқа [3:122].*

Хулоса шуки, Рабғузий нафақат моҳир қиссахон ёзувчи, айти пайтда ўзбек адабиётида мураккаб композицион қурилишга эга бўлган дастлабки насрий асар муаллифи ва айрим шеърый жанр-ларнинг илк бошловчиси ҳамдир.

#### **Адабиётлар**

1. Алишер Навоий. Тарихи анбиё ва ҳукамо. Тўла асарлар тўплами. 15 томли. – Тошкент: Фафур Ғулом номидаги Адабиёт ва санъат нашр. 1-том, 1970. – 276 б.
2. Маллаев Н. Ўзбек адабиёти тарихи. – Тошкент: Ўқитувчи, 1976. – 420.
3. Рабғузий, Носируддин Бурҳониддин. Қисаси Рабғузий. 2 китоб. – Тошкент: Ёзувчи, 1990. Биринчи китоб. – 240 б.
4. Кароматов Х. Қуръон ва ўзбек адабиёти. – Тошкент: Фан, 1993. – 96 б.

#### **РЕЗЮМЕ**

Мақолада Рабғузий бадий маҳорати Юсуф пайғамбар ҳақидаги қисса мисолида таҳлил қилинган. Муаллиф қиссанинг шу мавзудаги бошқа асарлардан фаркли жihatларига алоҳида эътибор қаратган.

#### **РЕЗЮМЕ**

В статье анализируется художественный талант Рабгузи на примера повеста о пророка Юсуфа. Автор привлекат внимание отличающие отношение этого повеста из других таких произведений.

#### **SUMMARY**

Analysed artistic talant of Rabguzi on the example of store about prophet Joseph. The author has attracted attention distinguishing featurс of this store from other plays.

---

#### **ГЕОГРАФИЯ**

### **ҚАШҚАДАРЁ ВИЛОЯТИ ҚИШЛОҚ ХЎЖАЛИК ЛАНДШАФТЛАРИНИНГ ЭКОМЕЛИОРАТИВ ҲОЛАТИ**

**Назаров М.Г. (ҚарДУ)**

**Таянч тушунчалар:** ландшафт, геологик мувозанат, антропоген, агроландшафт, бонитировка, минтақа, эрозия.

Инсон хўжалик фаолиятининг табиатга кўрсатган ижобий таъсири турли хилдаги геокомплексларни ўзлаштириш билан бирга атроф-муҳитнинг тарихий шаклланган геоэкологик мувозанатини кескин даражада бузилишига ҳам сабаб бўлмоқда. Ландшафтларнинг табиий мувозанати ва мутаносиблигининг бузилиши уларнинг ўрнида бошқариладиган қишлоқ хўжалик антропоген ландшафт-ларининг шаклланишига олиб келади. Қишлоқ хўжалик ландшафт-лари айрим манбаларда агроландшафтлар деб номланган [1, 2]. Агроландшафтлар учун компонентларнинг кучли даражада ўзгар-тирилгани ва бу ландшафтларнинг туб табиий ландшафтлардан фарқ қилиши хосдир. Агроландшафтлар кишиларнинг қишлоқ хў-жалик фаолияти билан алоқадор бўлиб, ер ресурсларидан фойдаланиш шароитларига боғлиқ ҳолда хилма-хил бўлади. Агроланд-шафтлар тузилмасида қуйидаги тоифалар ажратилади: 1) экин экиладиган ерлар; 2) бўз ерлар; 3) кўп йиллик дарахтзорлар; 4) пи-чанзорлар; 5) яйловлар [1, 2].

Қашқадарё вилоятида энг катта майдонни агроландшафтлар эгаллайди. 2010 йилги маълумотларга кўра, вилоятнинг қишлоқ хўжалигида фойдаланиладиган ерлар 2 195 598 га майдонни ташкил этади. Шундан тоғли ҳудудларда 88 564 га, чўлларда 30 745 га, адирларда 23 374 га, яйловларда 1 457 223 га ерни агроландшафт-лар ташкил этади. Ҳайдаладиган ерлар 681 441 га, шундан суғори-ладиган ерлар 423 700 га, лалмикор ерлар 257 741 га дир. Шу жумладан, вилоят ҳудудида кўп йиллик дарахтзорлар 33 787 га, мевали боғлар 14 475 га. Қишлоқ хўжалик ерларининг 33,1 % и экин экиладиган ерлар, 1,6 % и кўп йиллик дарахтзорлар, 64,2 % и бўз ерлар, пичанзор ва яйловлардан иборат [3].

Қишлоқ хўжалигида фойдаланиладиган ерларнинг асосий тоифалари рельефнинг маълум турлари, шаклларига мос келади. Маса-лан, дарёларнинг аллювиал юқори терассаларида сувни кам талаб қиладиган экинлар (пахта, ғалла, ем-хашак), қуйи (I-II) терассалар-да эса сувни кўп талаб қиладиган экинлар (шоли, жут в.б.) экилади-диган ерлар жойлашади. Адир, паст ҳамда ўртача баландликдаги тоғ ёнбағирлари яйлов ва пичанзорлардан иборат [2].

Қашқадарё ҳавзаси қишлоқ хўжалик ландшафтларидан оқи-лона фойдаланиш, ер ресурсларининг замонавий ҳолатини ўрга-ниш, уларнинг самарадорлигини ошириш, қишлоқ хўжалик экинла-ри маҳсулдорлигини яхшилаш бугунги куннинг долзарб масалала-ридан биридир. Бунинг учун тупроқ мелиоратив ҳолатини оптимал-лаштириш, уларнинг сифат ҳолати – бонитировкасини белгилаш муҳим аҳамият касб этади. Шу сабабли Қашқадарё ҳавзасидан қишлоқ хўжалигида фойдаланиш жараёнини ҳисобга олиб, Ўзбекистон Республикаси қишлоқ хўжалиги харитасининг таҳлили асосида вилоят қишлоқ хўжалик ерларини қуйидаги минтақаларга ажратиш мумкин.

**Сугорма деҳқончилик минтақаси.** Қашқадарё ҳавзасининг те-кислик ва тоғолди ҳудудларини ўз ичига оладиган бу минтақадаги қишлоқ хўжалик ландшафтлари боғдорчилик, сабзавотчилик, узум-чилик, чорвачилик, пахтачилик, дончилик, асаларичиликда фойдаланилади.

**Лалмикор деҳқончилик минтақаси.** Бунга тоғ ва тоғолди мин-тақалари тўғри келади. Бу минтақадаги қишлоқ хўжалик ландшафт-ларидан донли экинлар, қисман техника экинлари, боғдорчилик, чорвачиликда фойдаланилади.

**Чўл-ййлов минтақаси.** Текисликларни ишғол этадиган бу минтақада чўл-ййлов чорвачилигида фойдаланилади.

*Тоғ-яйлов минтақаси.* Бу минтақада чорвачилик, дарё водий-ларида эса деҳқончилик ва боғдорчилик ривожланган.

Қашқадарё ҳавзаси қишлоқ хўжалик минтақаларидан нооқи-лона фойдаланиш туфайли экологик муаммоларнинг вужудга кели-шига, тупроқ мелиоратив ҳолатининг ўзгаришига сабаб бўлмоқда. Суғориладиган ерларнинг геоэкологик муаммолари орасида ланд-шафт компонентлари ҳамда атроф-муҳитнинг кимёвий ифлосла-ниши муҳим ўрин тутди.

Вилоят ҳавзаси қишлоқ хўжалик ландшафтларининг шўрлан-ганлик даражасини эътиборга олиб кучли шўрланган, ўртача шўр-ланган ва кучсиз шўрланган ерларга ажратиш мумкин. 2010 йилги маълумотга кўра, кучли шўрланган ерлар 13,33 га, ўрта шўрланган ерлар 48,91 га, кучсиз шўрланган ерлар 180,56 га ни ташкил этади. Кучли шўрланган ерлар Косон, Муборак, Нишон, Касби туманла-рида учрайди. Ўртача шўрланган ва кучсиз шўрланган ерлар вилоят-нинг текислик ва тоғолди минтақасида учрайди.

Қашқадарё воҳасида, айниқса унинг ғарбий қисмида (Қарши чўлида) шамол эрозияси қишлоқ хўжалик ишлаб чиқаришига катта зарар етказди. Суғориладиган ерларнинг дефоляциядан зарарла-ниш даражаси тупроқнинг механик таркиби, намлиги, чириндининг оз-кўплиги, шўрлиги каби хусусиятларга боғлиқдир. Иҳотазорлар билан ўралмаган текисланган ерларда тупроқнинг кучли емирилиши кузатилади. Умуман, эрозия туфайли тупроқ қопламининг агро-экологик кўрсаткичлари ёмонлашиб, унумдорлиги сезиларли дара-жада пасайиб кетган. Шунингдек, вилоятнинг суғориладиган ерла-рига узок йиллар пахта етиштирилганлиги, яъни ғўзанинг якка-ҳокимлиги натижасида минерал ўғитлар ва заҳарли кимёвий модда-лардан нооқилона фойдаланиш яна бир геоэкологик муаммони юза-га келтирди. Таҳлиллар шуни кўрсатадики, вилоят қишлоқ хўжалик ландшафтлари маҳсулдорлигининг камайишига қуйидаги омиллар сабаб бўлмоқда:

- тупроқ ҳосил қилувчи омилларнинг ўзгариши, ирригация эрозиясининг кучайиши;
- суғориладиган ерлар ва уларнинг яқин атрофдаги ҳудуд-ларда гидрологик режимнинг қайта шаклланиши, ер ости сувлари сатҳининг кўтарилиши билан боғлиқ ҳолда шўрланган ерлар май-донининг тобора кўпайиши;
- суғориш туфайли экологик шароитларнинг ўзгариши нати-жасида ўсимлик ва ҳайвонот дунёсида салбий таъсирларнинг намо-ён бўлиши;
- ландшафтнинг ўзгартирилиши натижасида ер ости сувлари сатҳининг кўтарилиши, ер мелиоратив ҳолатининг ёмонлашуви.

Суғориладиган ерларнинг қулай мелиоратив ҳолатини таъ-минлаш учун қуйидаги вазифаларни амалга ошириш мақсадга мувофиқ:

1. Суғориш орқали тупроқ – грунтдан эрувчан тузларнинг ортикчасини чиқариб юбориш.
2. Қишлоқ хўжалик ишларининг барча турларини ўз вақтида ўтказиш учун шарт-шароитлар яратиш.
3. Захи қочиралаётган майдонлар ва аҳоли жойлашувининг экологик ва санитария шароитларини яхшилаш.
4. Зовур-дренаж тармоқларини реконструкция қилиш, уларни лойқа ва чиринди ётқизиқлардан тозалаш ишларини мунтазам амал-га ошириш.

Куруқ иқлим шароитларида суғориш қишлоқ хўжалигида кўпроқ маҳсулот етиштиришнинг энг асосий омилларидан бири бўлганлиги сабабли ландшафтлардаги ўзгаришларни, шунингдек, агроирригация ландшафтларининг шаклланиши ва ривожланиши хусусиятларини мажмуали ўрганиш, уларда юзага келиш эҳтимоли бўлган номақбул оқибатларнинг олдини олиш имкониятларини бе-ради [4].

#### **Адабиётлар**

1. Николаев В.А. Основы учения об агроландшафтах // Агроландшафтные исследования. – М.: Наука, 1992. – 180 с.
2. Абдуллаев С.И., Назаров М.Г. Суғориладиган ҳудудларда антропоген ландшафтларнинг шаклланиш хусусиятлари // Ўзбекистонда атроф-муҳитни муҳофаза қилишнинг долзарб масалалари. Республика илмий-амалий конференцияси мате-риаллари. – Самарқанд, 2013. – Б. 53-54.
3. Солиев А., Назаров М. Ўзбекистон ҳудудлари ижтимоий-иқтисодий ривож-ланиши. – Тошкент: Мумтоз сўз, 2010. – 348 б.
4. Назаров М.Г. Қашқадарё воҳаси ландшафтларининг экомелиоратив ҳолати // Водий ва воҳалар: табиати, аҳолиси, хўжалиги. Республика илмий-услубий конференция материаллари. – Андижон, 2014. – Б. 201-203.

#### **РЕЗЮМЕ**

Мақолада Қашқадарё вилоятининг қишлоқ хўжалик ландшафтларидан фойдаланиш йўллари, турли шароитларда агроландшафтларнинг шаклланиш хусусиятлари ва уларнинг экомелиоратив ҳолати ёритилган. Қишлоқ хўжалик ер-ларида маҳаллий миқёслардаги геоэкологик муаммоларнинг вужудга келиш сабаблари ва уларнинг ечимига доир тавсиялар берилган.

#### **РЕЗЮМЕ**

В статье освещены особенности сельскохозяйственного использования ландшафтов Кашкадаринской области, формирования агроландшафтов в различных типах пользования земель и их экомелиоративное состояние. В ней изложены причины возникновения в зоне земледелия локальных геоэкологических проблем и задачи их решения.

#### **SUMMARY**

Using of Kashkadarya region's agricultural landscapes in different conditions, the agrolandscapes forming specificities and their eco-land-improvement convenient is illuminated in this article. In agricultural lands on a large local scale geoecological problems, their reasons of coming into being and some tasks on these solves are given as recommendation.



## ПЕДАГОГИКА

---

### ГЕОЭКОЛОГИЯ ТАЪЛИМИНИ ТАШКИЛ ЭТИШ ХУСУСИДА

Абдуллаев С.И., Мукумова Ҳ.И. (ҚарДУ)

*Таянч тушунчалар: география, геоэкология, ландшафт эколо-гияси, табиий ландшафт, антропоген ландшафт, геоэкология таълими.*

Сайёрамизнинг деярли барча регионларида турли миқёслар-даги экологик муаммоларнинг юзага келиши уларни ўрганиш ва бартараф қилиш ёки чеклашда географик-экологик ёндашувнинг аҳамиятини оширди. Шу сабабли XX асрнинг сўнгги чорагида гео-графия негизида янги интегратив фан – геоэкология таркиб топди ва ривожланмоқда.

Геоэкология немис географи К.Тролл томонидан 1939 йилда таклиф қилинган “ландшафт экологияси (*Landshaftsökologie*)”нинг тадрижий ривожланиши негизида шаклланди. Дастлаб у ландшафт экологияси “Ер юзасининг макондаги (худудий) экологиясидир”, деб фикр билдирган эди. Унинг фикрича, ландшафт экологияси “ландшафтнинг муайян қисмидаги тирик туркумлар ва уларнинг муҳити орасидаги ўзаро муносабатларга боғлиқ бўлган асосий ком-плексларни ўрганиш билан шуғулланиши лозим” [1]. 1966 йилдан бошлаб К.Тролл ландшафт экологиясининг инглиз тилидаги сино-ними (эквиваленти) сифатида геоэкология терминини қўллай бош-лади. У геоэкология деб, умуман Ер экологиясини эмас, балки гео-график экологияни назарда тутган эди.

XX асрнинг 60-йилларидан бошлаб геоэкологиянинг мазму-ни кенгайди. У инсон хўжалик фаолиятининг ландшафтлардаги оқибатларини кўпроқ ўргана бошлади. Янги

илмий йўналишнинг тарафдорлари бўлган географлар геоэкологияни К.Троллга нисба-тан кенгроқ талкин қила бошладилар. Геоэкологиянинг ўрганиш предметиға нафақат табиий, балки антропоген ландшафтлар ҳам киритилди. Иккинчидан, унинг мақсадли йўналиши – табиатдан фойдаланишни оптималлаштириш белгиланди. Барча ҳолларда гар-чи унинг тадқиқот предмети, мақсади ва вазифалари аниқ шаклан-тирилмаган бўлса-да, геоэкология инсоннинг атроф-муҳит билан, жамиятнинг табиат билан ўзаро муносабатлари тўғрисидаги фан сифатида белгиланди. Геоэкологик тадқиқотлар ҳозирги пайтда ўз ривожланишининг фаол босқичида бўлиб, “табиат-хўжалик-жа-мият” географик системалари доирасида комплекс табиий-геогра-фик, экологик, иқтисодий-географик ва социал-экологик тадқиқот-лар асосида бу масалаларни ечишга йўналтирилган.

Бугунги кунда табиий, ижтимоий ва техникавий фанлар ора-лиғида турадиган, интеграл фан сифатида қаралаётган геоэколо-гиянинг ўрганиш объектини географик қобикнинг табиат ва жами-ятнинг ўзаро таъсири, инсон ҳаёти ва ишлаб чиқариш фаолияти кечадиган турли катталиқдаги геосистемалар (ландшафтлар)дан иборат яхлит система сифатидаги атроф-муҳит, предметини эса географик қобик доирасида турли (глобал, регионал ва локал) дара-жадаги геосистемаларда табиат ва жамият ўзаро таъсири ва ало-қаларини ўрганиш ташкил этади [2, 3, 4].

Геоэкология табиатдан оқилона фойдаланишнинг назарий ва методологик асоси бўлиб, у жамият ҳаётий фаолиятининг оптимал муҳитини яратиш ва асраш билан боғлиқ бўлган муаммоларни ечиш билан шуғулланади. Геоэкологиянинг вазифасига жамият ва атроф-муҳит ўзаро муносабатларини оптималлаштириш йўллари киди-риш, антропоген таъсирларнинг географик қобик барқарорлигига таъсирининг башорати, уни асраш ва инсоннинг атроф-муҳитга таъсирини имкон даражасида камайтириш тадбирларини ишлаб чиқиш киради.

Унинг олдида экологик вазият билан боғлиқ бўлган кўпгина муаммоли масалаларни ўрганиш ва ечимини топиш вазифалари ту-ради. Бу эса геоэкология таълимини ва шу соҳа бўйича мутахас-сислар тайёрлашни тақозо этади. Ҳозирги пайтда Россия, Бело-руссия ва бошқа мамлакатларда бир қатор (экология, география, геология в.б.) йўналиш ва ихтисосликларда геоэкология таълими ташкил этилган, геоэкология бўйича мутахассислар тайёрланмоқда. Умумтаълим мактабларида эса танлов (селектив) фани сифатида ўқитилмоқда. Мамлакатимизнинг турли регионларидаги экологик вазиятлар ва уларни оптималлаштириш муаммолари Ўзбекистонда ҳам геоэкология таълимини ва шу соҳа бўйича мутахассислар тай-ёрлашни тақозо этади. Шу сабабли олий ўқув юртларининг айрим таълим йўналишларида, шу жумладан, география таълим йўнали-шида геоэкология фанини ўқитиш муҳим илмий-амалий ва тарбия-вий аҳамиятга эга деб қаралмоқда [5, 6].

Ҳозирги пайтда мамлакатимизнинг бир қатор университет-лари география йўналишларида геоэкология курси (курс бошқача-роқ аталиши ҳам мумкин) танлов фани сифатида ўқитилади. Аммо, бизнинг назаримизда, геоэкология курси география йўналишларида муҳим мажбурий курс (умумкасбий фан) бўлмоғи лозим.

Геоэкология курси табиатдан фойдаланиш ва табиатни муҳо-фаза қилиш соҳасидаги амалий тадқиқотлар учун асос яратиши са-бабли география мутахассислиги талабалари учун муҳим аҳамиятга эга. Геоэкология мажмуи университет таълими принциплариға жавоб бера оладиган интеграл ўқув географик курсларининг бири бўлиши лозим. Геоэкология курсида муҳитни ва уни ташкил этувчи табиий, табиий-антропоген ва социал-иқтисодий ҳудудий геосисте-маларни табиатдан оқилона фойдаланиш ва жамиятнинг атроф-муҳит билан ўзаро таъсирини оптималлаштириш мақсадида гуманитар – экологик ёндашув асосида ўрганиш методлари қараб чиқилади [7].

Геоэкология курси инсониятнинг глобал геоэкологик муам-моларнинг, уларнинг регионал ва маҳаллий хусусиятларининг таҳ-лилиға асосланади. Унда геоэкологиянинг назарий ва методологик асослари, табиий муҳит ривожланишининг табиий тенденциялари ва антропоген

таъсир туфайли унда содир бўладиган ўзгаришларга турли ёндашувлар, табиий-техноген геосистемалар мавжудлиги-нинг геоэкологик жиҳатлари, геоэкологик муаммоларни ечишнинг мумкин бўлган йўллари қараб чиқилади. Бу курсни ўрганиш тала-баларга инсон ва табиат ўзаро таъсирини оптималлаштириш асос-ларини ишлаб чиқиш соҳасида ўзларининг билимларини чуқурлаш-тириш имконини беради.

Ўқув фанининг асосий мақсади – табиатдан оқилона фойда-ланиш муаммолари ечимида геоэкологиянинг аҳамиятини кўрса-тиш ва ландшафт – табиатдан фойдаланиш объекти эканлиги тўғри-сидаги тасаввурни шакллантиришдан иборат. Ўқув фанини ўрга-нишда талабалар табиат билан оқилона мулоқатда бўлиш кўникма-ларига эга бўладилар, уларда атроф-муҳит ҳолатини баҳолашда гео-график-экологик ёндашув методларини эгаллаш ва олган билимла-рини келгусида атроф-муҳитни муҳофаза қилишда қўллаш билиш маҳорати шаклланади. Шунингдек, бу фанни ўқитишда табиат ва жамиятнинг ўзаро муносабатлари, таъсирлари ва алоқалари ҳамда атроф-муҳитни муҳофаза қилиш, инсоннинг ҳаётий муҳитини опти-маллаштиришни тақозо этадиган табиатдан оқилона фойдаланиш-ни ташкил этишнинг географик-экологик жиҳатлари тўғрисида би-лимлар берилди. Мазкур фанни ўқитиш жараёнида талабаларда табиатдан оқилона фойдаланиш ва атроф-муҳитни муҳофаза қи-лишнинг умумий ва ҳудудий жиҳатлари тўғрисидаги тушунчалар ва геоэкологик тасаввурлар шакллантирилади, табиатдан фойдала-нишнинг илмий асослари сингдирилади. У талабаларда атроф таби-ий муҳитни ва табиат ресурсларини муҳофаза қилиш ва улардан оқилона фойдаланиш тўғрисидаги геоэкологик тасаввурларни шакл-лантиришга йўналтирилган. Курсни ўрганиш талабаларга табиий муҳит, унинг жамият моддий ва ахлоқий қадриятларининг манбаи сифатидаги аҳамияти тўғрисида билимларни чуқурлаштиришга, уларда геоэкологик тафаккурни шакллантиришга, табиатга тежам-корона муносабатни тарбиялашга имкон беради [8].

Геоэкология курсининг мақсади талабаларда табиий-антро-поген ландшафтлар ва улар компонентларининг тузилишини, фао-лиятини, ривожланишини ва ўзаро алоқаларига доир назарий билим ва амалий кўникмалар ҳосил қилиш, жонли системаларнинг хусу-сиятларини билиш асосида экологик дунёқарашни шакллантириш, яшаш муҳитини салбий техникавий таъсирдан ҳимоя қилишнинг методлари ва қуролларини билишдан иборат.

Курснинг вазифаларидан бири географ-талабаларда геоэко-логик тадқиқотларни ташкил этишнинг тартиби, методлари ва усул-лари тўғрисида зарур билимларни шакллантиришдан иборатдир.

#### Адабиётлар

1. Тролл К. Ландшафтная экология (геоэкология) и биогеоценология. Термино-логическое исследование // Изв. АН СССР. Сер. геогр. – М., 1972. - № 3. –С. 127-132.
2. Neumeister H. Geoökologie. Geowissenschaftliche Aspekte der Ökologie. – Jena:VEB Gustav Fischer Verlag, 1988.
3. Абдулқосимов А.А., Абдуллаев С.И. Геоэкологиянинг айрим назарий ва мето-дологик муаммолари хусусида // Фан чорраҳалари. География. Илмий тўплам. – Самарқанд: СамДУ нашри, 2013. – Б. 54-67.
4. Назаров И.Қ. География фанининг асосий муаммолари. – Тошкент: Мухаррир, 2013. – 212 б.
5. Рафиқов А. Геоэкология. Маърузалар матни. – Тошкент, 2001. – 68 б.
6. Петров К.М. Геоэкология: Учебн. пособие. – СПб.: Изд-во С.-Петербур. ун-та, 2004. – 274 б.

7. Витченко А. Н. Геоэкология. Курс лекций. – Минск, 2002. [Http: // gendocs.ru / v 29258 / vitchenko a.n.geoeкологиya kurs leksiy. page=65](http://gendocs.ru/v/29258/vitchenko_a.n.geoeкологиya_kurs_leksiy.page=65).

8. Абдуллаев С.И., Ахмедов Р., Назаров М.Г. Геоэкология илмий ва ўқув фани сифатида // Ўзбекистон география жамияти ахбороти. 35-жилд. – Тошкент, 2010. – Б. 68-71.

#### РЕЗЮМЕ

Мақолада география фанлари негизида унга экологик ёндашувнинг қўл-ланилиши натижасида шаклланган янги интегратив фан – геоэкологиянинг объект ва предмети тавсифланган. Геоэкологиянинг ўқув фани сифатидаги аҳамияти, мақсади ва вазифалари ёритилган. Уни университетларнинг география йўналишларида умумқасбий фан сифатида ўқитишнинг мақсадга мувофиқлиги асосланган.

#### РЕЗЮМЕ

В статье охарактеризованы объект и предмет новой интегративной науки – геоэкологии, сложившейся в результате применения экологического подхода в географических исследованиях. Освещены значения, цель и задачи геоэкологии как учебной дисциплины. Обоснована целесообразность преподавания её в качестве общепрофессиональной дисциплины в университетах по географическим специальностям.

#### SUMMARY

In the foundation of geographical subjects using of ecological approaching which took shape in the result of it is a new integrate subject, the object and subject of geoecology are characterized in this article. As an educational subject the importance of geoecology, its purposes and problems are illuminated. It is based on the departments of geography at the universities as conforming of teaching purpose of it.

### БОШЛАНГИЧ СИНОФ ЎҚУВЧИЛАРИДА КИТОБХОНЛИК КЎНИКМАСИНИ ШАКЛЛАНТИРИШ ЙЎЛЛАРИ

Назарова Х., Орипова Н. (ҚарДУ)

*Таянч тушунчалар:* китоб, китобхонлик, китобхонлик маданияти, маънавий бойлик, мутолаа.

Бугунги кунда ёш авлодни ҳар томонлама баркамол инсонлар этиб тарбиялаш мамлакатимизда устувор соҳа саналади. Шу боис мамлакатимиз Президенти И.А.Каримов 2014 йили “Соғлом бола” йили деб эълон қилди. Президентимиз таъкидлаганларидек, фарзандлари соғлом юрт қудратли бўлур. Дарҳақиқат, биз тарбиялаётган соғлом болаларгина давлатимизнинг бугуни, эртаси ва келажиги ҳисобланади. Юртбошимиз назарда тутганидек, соғломлик нафақат жисмоний, балки маънавий, руҳий етукликда ҳам намоён бўлади: “Маънавият инсонга ҳаводек, сувдек зарур. Саҳродаги сай-ёҳ ҳар доим булоқдан чанқоғини босади. Худди шунингдек, инсон ҳам неча-неча азоблар ва қийинчиликлар билан маънавият чашма-сини излайди. Ер, оила, ота-она, болалар, қариндош-уруғлар, қўни-қўшнилар, халқ мустақил давлатимизга садоқат, инсонларга хур-мат, ишонч, хотира, виждон, эркинлик – маънавиятнинг маъноси ана шундай...” [1:682]. Дарҳақиқат, “маънавият инсонга сув ва ҳаво-дек зарур”, инсон маънавиятсиз ўз инсонийлигини йўқотади. Маънавият эса инсон қалбига китоб мутолаа қилиш орқали сингади ва ривожланиб боради. Шунинг учун ҳам китобхонликни ёшлар қал-бида жуда эрта сингдириш зарур.

Ёзма манбалар, халқимизнинг ҳаётий тажрибаси ва замонавий педагогик-психологик адабиётлар талқинига кўра соғлом бола-ларни тарбиялашда китобнинг ўрни ва роли бекиёсдир. Китоб нафақат зиё тарқатувчи, балки ўқувчини жисмоний ва маънавий соғломлик сари етакловчи қудратли қуролдир. Китоб – ўқувчи учун ҳолис, беминнат ва сахий дўст. Китобга

муҳаббат ўйғотиш, китобни энг яқин дўст деб билишга чорлаш халқ педагогикаси намуналарида ўз ифодасини топган. Жумладан, “Китоб – ақл чироғи”, “Китоб кўр-маган калла – гиёҳ унмаган дала”, “Китобдан яқин дўст йўқ” мақол-лари ёки “Қат-қат қатлама, ақлинг бўлса ташлама” топишмоқлари шулар жумласидандир. Муақаддас китобларимизда ҳам китобга меҳр-муҳаббат, илм олишга даъватни кўп учратишимиз мумкин.

Ижтимоий-педагогик нуқтаи назардан ўқувчиларда китоб-хонлик маданиятини шакллантириш муаммоси бир қатор олимлар томонидан тадқиқ қилинган. Жумладан, ўқувчиларнинг ўқиш тех-никасини босқичма-босқич ривожлантириб бориш муаммоси Р.Сафарова, Т.Ғаффорова, Қ.Абдуллаева, Ш.Нуруллаева, А.Умаров, Э.Ўлдошев каби олимлар изланишларида тадқиқ этилган.

Э.Ўлдошевнинг болалар китобхонлиги ва мактаб кутубхо-налари ҳамкорлиги муаммосига бевосита алоқадор илмий изланиш-лари алоҳида эътиборга моликдир [2:48]. Мактаб кутубхоналари-нинг ўқувчиларга хизмат кўрсатиш фаолияти масалалари М.Маҳ-мудов, Д.А.Ғаниеваларнинг илмий ишларида ўз аксини топган.

Юқоридаги илмий изланишлардан фарқли ўлароқ бизнинг тадқиқотимиз мақсади, бошланғич синф ўқувчиларида китобхонлик кўникмасини шакллантиришнинг самарали усул, метод ва восита-ларини ишлаб чиқиш ҳамда уни такомиллаштиришга йўналтирил-ган илмий-методик тавсиялар беришдан иборат. Ишимизнинг ама-лий аҳамияти ўқувчиларни китобдек олийжаноб, сахий, холис дўст билан ошно қилиш, улар ўртасидаги доимий, мустаҳкам алоқани ўрнатишдан иборат. Бизнинг фикримизча, нафақат кутубхоначи-лар, балки педагоглар ҳам болалар мутолааси ҳақида билим ва ма-лакага эга бўлишлари керак. Улар дарс ёки дарсдан ташқари жара-ёнда болаларга зарур китобларни ўқиш учун тавсиялар бериб бо-ришлари даркор. Шунинг ҳам айтиш ўринлики, ҳар қандай китоб болага ижобий таъсир этавермаслиги мумкин. Шу боис керакли адабиётларни танлай билиш ва ўқувчилар мутолаасига раҳбарлик қилиш муҳим аҳамиятга эга.

Ўқитувчиларнинг болалар мутолаасига раҳбарлик қилиши уларда китобга муҳаббат, кизиқиш ва эҳтиёж ҳиссини шаклланти-ришга кўмак беради. Бунда энг асосийси болада ўқиётган китобга нисбатан мулоҳаза юрита олиш ва ундан амалий хулоса чиқараш кўникмасини эгаллашга ўргатиш, шунга одатлантириш муҳим сана-лади. Бунинг учун педагог болалар билан дарсдан сўнг ўқиётган китоблари юзасидан давра суҳбатини ташкил этиши, уларни жонли мулоҳазага чорлаши лозим. Давра суҳбатида ўқитувчи албатта та-шаббускорликни қўлга олиши, турли саволлар ёки бошқа усуллар билан ўқувчилар ўртасида мунозарани юзага келтириши керак. Му-нозара қизғин тус олиши учун ўқитувчи болаларга қуйидаги савол-лар билан муружаат қилиши мумкин:

1. Китоб номи нега шундай деб аталган?
2. Асарда қандай қаҳрамонлар бор?
3. Қаҳрамонлардан қайси бири сиз учун ўртак бўла олади?
4. Салбий қаҳрамонлар асар охирида нега шундай ҳолатга тушиб қолишди?
5. Олийжаноблик деганда нимани тушунасиш?
6. “Меҳнат кишини улуғлайди” деганда нимани тушунасиш?
7. Асардан нималарни ўргандингиз?

Давра суҳбати битта, баъзан бир неча китоблар юзасидан ўт-казилиши мумкин. Кичик синфларда болалар ўқиётган битта китоб юзасидан, уларнинг ёшлари улғайгач эса бир неча китоблар юза-сидан ўтказилиши мумкин. Ўқитувчи болаларга савол билан мууро-жаат қилаётганда уларнинг ўзлаштириш даражасини ҳисобга оли-ши, ҳеч бир болани назардан четда қолдирмаслиги керак. Суҳбатда ўқитувчи учун болаларнинг китобдан олган хулосаларини билиш муҳим аҳамиятга эга. Шунингдек, ўқитувчи суҳбат жараёнида бола-ларга ўқиётган китобларига қизиқиш уйғотиш билан бирга, уларда юксак инсонийлик фазилатларини: миллий ифтихор, меҳнатсевар-лик, бурч ва масъулият, Ватанга муҳаббат, ҳалоллик, ростгўйлик туйғуларини тарбиялашлари керак. Китобхонни тарбиялашда му-ваффиқиятга эришиш учун ўқитувчи ўз маҳоратини доимо ошириб бориши, мутолаага раҳбарлик қилишнинг асосий вазифалари ва ах-лоқ-одоб қоидаларини унутмаслиги даркор.

Болаларнинг китоб ўқишига раҳбарлик қилишда ўқитувчи тарбиявий тизим йўналишларидан бири меҳнат тарбиясини асло ёддан чиқармаслиги, халқимизнинг “Меҳнатдан келса бойлик, тур-муш бўлар чиройлик” деб айтган фикрларини болаларга уқтириб, бу борадаги китобларни уларга тавсия этиб бориши мақсадга му-вофиқдир. Айниқса, кичик ёшдаги ўқувчиларга мўлжалланган ки-тоблар орасида эртақлар, ҳикоялар, шеърлар, мақоллар, топишмоқ-лар, ҳикматлар мавжудки, улар орқали болаларни меҳнатга муҳаб-бат руҳида тарбиялаш мумкин. Масалан, ўзбек халқининг ҳамма эр-такларида қаҳрамонлар ўз меҳнати, ботирлиги, билимдонлиги орқа-ли ютуққа эришадилар. Кичкинтойларга эртақ ўқишни тавсия этар экан, уларнинг маъносини тўлиқ англаб олиши учун ўқитувчи эртақлар ҳақида гапириб бериши, керакли хулосаларни баён этиши лозим.

Ўқитувчиларнинг болалар китобхонлиги борасида амалга ошираётган бу каби ишлари кичик ёшдаги ўқувчиларнинг дарслар-ни яхши ўзлаштиришига, маънавий дунёсининг бойиб боришига яқиндан ёрдам бериши мумкин.

#### **Адабиётлар**

1. Каримов И. Ўзбекистон – буюк келажак сари. – Тошкент: Ўзбекистон, 1998. – 682 б.
2. Йўлдошев Э. Кутубхонада болалар ўқиш маданиятини тарбиялаш: Ўқув қўл-ланма. – Тошкент, 1986. – 48 б.

#### **РЕЗЮМЕ**

Мақолада болаларда китобхонлик маданиятини шакллантириш йўллари ва усуллари, шунингдек, китобхонлик маданиятини шакллантиришда ўқитувчи-ларнинг вазифалари таҳлил қилинган.

#### **РЕЗЮМЕ**

В этой статье анализируются пути и способы совершенствования у детей культуры интереса к чтению, а также задачи преподавателей при совершенст-вовании данной культуры.

#### **SUMMARY**

In this article are analyzed ways and ways of improvement at children of culture of interest to reading, and also tasks of teachers at a teaching of culture of interest to reading.

#### **СИЁСАТШУНОСЛИК**

---

### Омонов Б., Кенжаев З. (ҚарДУ)

*Таянч тушунчалар: миллий давлатчилик, бунёдкор шахс, давлат бошқаруви, давлат арбоби, буюк давлат асосчиси.*

Ўзбекистон мустақилликка эришгач, мамлакатимиз ўз Конс-титущияси ва қонунларида давлат қурилиши соҳасидаги сиёсатини миллий давлатчилик тарихига асосланган ва жаҳон халқлари эриш-ган сиёсий-ҳуқуқий таълимотларга таянган ҳолда олиб боришни маъқул деб топди.

Тарихимизни ҳаққоний яратиш мақсадида амалга ошира-лаётган барча саъй-ҳаракатлар натижасида жаҳон цивилизациясига ниҳоятда катта ҳисса қўшиб, ўзидан улкан моддий ва маънавий мерос қолдирган буюк тарихий шахс Соҳибқирон Амир Темурнинг ҳаёти, у босиб ўтган давр, унинг ижтимоий-сиёсий, фалсафий, ҳуқуқий, маънавий-маданий дунёсини изчил ўрганиш, давлат юри-тиш соҳасидаги илғор ва ижобий натижаларни бугунги фуқаролик жамиятини қуриш жараёнларининг муҳим мезони сифатида фойда-ланиш шу куннинг муҳим вазифаларидан бирига айланди.

Миллий давлатчилик ғояларини юқори кўтариб, ўрта аср-ларда Моварауннахрни мўғуллар истилосидан озод этиб, кучли марказлашган давлат қурган буюк саркарда, давлат арбоби, ўз даврида бошқа ҳукмдорлардан фарқли ўлароқ, турли миллат ва элатлар ўртасида ҳамжихатлик туғини баланд кўтарди. Амир Темур ўзи-нинг тенгсиз адолатли ва ҳақиқатпарварлиги, қаттиққўл, меҳрибон ва инсонийлиги билан ҳам замондошлари орасида шуҳрат қозонган эди. Унинг ўта талабчанлиги, ҳар қандай муҳим воқеани назардан қочирмаслиги, ҳақиқатни ва адолатни шиор қилиб олганлиги ҳа-қида тарихий манбаларда кўпдан кўп маълумотлар келтирилади. Ҳатто Соҳибқироннинг давлат муҳрида “Рости – русти (куч – адо-латдадир)” [1:39] деб ёзилган эди. “Темур тузуклари” да: “Бир кун-лик адолат – юз кунлик тоат-ибодатдан афзал” [1:39], “Адоват эмас, адолат енгади” [1:45] деган шиорларнинг баён этилиши ҳамда давлат ва жамиятни бошқариш санъати ҳақидаги ибратли сўзлари фикримизнинг ёрқин исботидир.

Амир Темур тарихда ўчмас из қолдирган буюк шахс сана-лади. Республикамиз Президенти И.А.Каримовнинг Амир Темур ҳақида айтиб ўтган қуйидаги фикрлари бунга мисол бўла олади. “...Амир Темур ким эди? У биринчи навбатда улуғ бунёдкор шахс эди... Яқин-яқингача давлат бошқаруви санъати ҳақида сўз кетса, кўпчилик гапни ё марксчи-ленинчиларнинг давлат ҳақидаги сохта назарияси ё бўлмаса XVI асрда яшаган Макиавелли қарашларидан бошларди, қўйиб берсангиз, бу эски одатни бугун ҳам давом этти-ридилар. Давлат, салтанат, жамият бошқарувига оид мумтоз асар – “Темур тузуклари”ни ёзган ким? Умуман, кишилик тарихида ана шундай йўналишда асар битиб қолдирган бошқа ҳукмдор борми ўзи?” [2:147-148] Албатта бор! У ҳам бўлса фақатгина улуғ аждо-димиз Соҳибқирон Амир Темурдир.

Мустақилликдан кейинги йилларда яратилган тарихий ман-баларда Амир Темурни босқинчи, қотил эмас, жаҳон фан ва мада-ниятига катта ҳисса қўшган адолатпеша давлат арбоби, буюк мута-факкир, донишманд шахс сифатида баҳоланди. “Биз ўзбекларни улуғ, бунёдкор халқ деб дунёга тараннум этаёпмиз ва аслида ҳам шундай. ЮНЕСКОнинг Париждаги қароргоҳида Амир Темур бо-бомизнинг тўйларини ўтказишдан мақсад нима эди? Комил бу ин-соннинг, энг аввало, буюк давлат асосчиси, буюк бунёдкор, ижод-кор шахс бўлганини, фан, маданиятга ҳомийлик қилиб, жаҳон циви-лизацияси тараққиётига бекиёс ҳисса қўшганини олам аҳлига бил-дириш эди... Давлатчилигимиз асосларини яратиб кетган Темур бо-бомиз ғайрат-шижоати, юксак

ақл-заковати, тадбиркорлиги, элпар-варлиги билан бизга ҳамиша ибрат намунаси бўлиб қолгусидир. Биз у зоти олийдан ҳамиша руҳий мадад оламиз” [2:142], дея таъкид-лайди Юртбошимиз.

У бошлаган эзгу мақсадлар, қонун устуворлиги, адолат тамо-йиллари шу кунларда изчил давом эттирилмоқда. Бутун дунё сиё-сатшуносларини қизиқтириб келаётган Соҳибқирон бошқарув услу-бининг очилмаган қирралари, сир-синаотларини тадқиқ этиш муам-молигича қолмоқда. Буюк саркарда қашшоқликка маҳкум бўлган, вайронага айланган Моварауннаҳрни улкан империяга айлантириб, уни шунчалик моҳирона бошқардики, давлатда тинчлик, осайиш-таллик тўла ҳукмрон бўлди.

Темур давлатида “...ниҳоят кўрқинчли серуруш замонлар бўлишига қарамай, Темур ҳокимиятининг сояси тушган ерларнинг барчасида савдо жуда жонли ва сира хавфсиз эди. ...Испания эл-чилари бунга энг ишончли шохиддилар. Бу элчилар ҳайъати Тарб-зундан йўлга тушиб, баъзи душман вилоятлари орқали Самарқандга борган. Атрофида деярли соқчилар йўқ ҳолда, ғарбнинг ноёб ашёси юкланган кажавали қарвонни улар манзилга безарар етказишган” [3:55], деб ёзади Ҳерман Вамбери. Шу ўринда бобомизнинг: “Дунё-нинг ярмини олдим, салтанатимнинг у четидан бу четига бирор болакай бошида бир лаган тилла кўтариб ўтадиган бўлса, бир дона-сига ҳам зарар етмайдиган тартиб-интизом ўрнатдим” [4:177], деган эътирофини ҳам айтиб ўтиш жоиздир.

Дунё аҳлини ҳайратга солган жиҳати шундаки, техника та-раққиёти ҳали ривожланмаган даврларда Амир Темур эришган ютуқларга ҳозирги ривожланган давлатлар эриша олмаётир. Қудратли давлатнинг бунёд бўлишига, балки Соҳибқирон давлат бош-қарув тизимига жуда зеҳнли, билимли, инсоф-диёнатли, ўзига со-диқ одамларни танлаб қўя билганлигидадир. Бу ҳақда “Темур ту-зуклари” да келтирилишича, “Султон ҳар нарсада адолатпеша бўл-син, қошида инсофли, адолатли вазирлар сақласин, токи подшоҳ зулм қилгудек бўлса, одил вазир унинг чорасини топсин. Агарда вазир золим бўлса, кўп вақт ўтмай салтанат уйи қулайди” [1:68], деган фикрлар келтирилган.

Кўринадики, Амир Темур давлат ишларини амалга ошириш-да барча вазирлар, амирлар, сипоҳлар ва бошқа амалдорлар фик-рини эътибор билан тинглаб, эринмасдан таҳлил этган ҳолда хулоса чиқарган Соҳибқирон сиёсатини амалга оширишда буйруқ, фармон бериш ишлари фақат подшоҳ томонидан амалга оширилиши, фар-монларнинг бажарилишида доим қатъиятли бўлиш, барча чика-рилган буйруқ ва фармонларга сўзсиз итоат қилинишини таъмин-лаш лозимлиги ҳақида “...бутун мамлакатда буйруқ-фармон бериш ишлари подшонинг ўз ихтиёрида бўлиши лозим. Подшоҳ ҳар ишда ўзи ҳукм чиқарсин, токи ҳеч ким унинг ҳукмига аралашиб, ўзгар-тира олмасин... Подшоҳ ҳайбати сипоҳу раият кўнглида шундай ўрнашган бўлиши керакки, унинг амр-фармонида ҳеч ким қар-шилиқ қилишга журъат этолмасин; итоат ва тобеълик қилиб, исён кўтармасин” [1:68-69], деган фикрларни билдиради.

Демак, Амир Темур салтанатида қонун кучи ниҳоятда мус-таҳкам ўрнатилган бўлиб, давлат амалдорлари, шахзода-ю мали-калар учун ҳам, оддий аҳоли учун ҳам, хуллас, барча учун бирдек қўлланилганлиги натижасида Темур салтанати гуллаб яшнади ҳам-да буюклиги ва машҳурлиги билан жаҳон тарихида шухрат қозон-ди. Айниқса, Соҳибқироннинг кучли сиёсий давлат бошқаруви дунё сиёсатшуносларини ҳалигача лол қолдириб келмоқда.

Ўзбекистон мустақилликка эришган даврданок республика-мизда сиёсат ишлари “Темур тузуклари”да кўрсатилган ва Амир Темур давлатида устувор саналган адолат тамойиллари асосида ташкил этила бошланди. Ўзбекистон Конституциясининг 14-модда-сида: “Давлат ўз фаолиятини инсон ва жамият фаровонлигини кўз-лаб, ижтимоий адолат ва қонунчилик принциплари асосида амалга оширади” [5], дея кўрсатилган. Президентимиз Амир Темур бобо-



мизнинг “Куч – адолатда” деган фикрини ривожлантириб, “Куч – билим ва тафаккурда”, деган ғояни илгари сурди [2:143].

Бундан ташқари Президентимиз: “Шахсан мен “Темур ту-зуклари”ни ҳар гал ўқир эканман, худдики ўзимга қандайдир руҳий куч-қувват топгандек бўламан. Ўз иш фаолиятимда бу китобга так-рор-такрор мурожаат қилиб, ундаги ҳеч қачон эскирмайдиган, ин-сон маънавияти учун бугун ҳам озиқ бўладиган ҳикматли фикр-ларнинг қанчалик ҳаётий эканига кўп бор ишонч ҳосил қилганман”, дея эътироф этади.

Хулоса қилиб айтганда, Ўзбекистон халқи ўз келажагини аниқ ва равшан кўриб турибди. Чунки халқимиз азал-азалдан озод бўлган ва озодлик гаштини сурган, жаҳон цивилизациясига улкан таъсир кўрсатган, яратувчан ва бунёдкорлик ишлари билан ўз ўр-нини топган. Ватанимиз тарихида Соҳибқироннинг қолдирган ма-даний-маънавий мероси, панд-у насиҳатлари, ўғитлари ўз самара-сини бермоқда. Лекин Амир Темурнинг моҳирона бошқарув сиё-сати, ундаги туғма қобилиятми ёки мукаммал сиёсат деган жум-боқли мулоҳазанинг фалсафий моҳияти ҳалигача очиб берилмаган. Бунинг учун Амир Темур фаолиятининг илмий, назарий жиҳат-ларини янада кенгроқ, мукамалроқ ўрганишни йўлга қўйиш керак. Зеро Амир Темур ўта билимли, тафаккури кенг, сиёсий ва ҳаётий тажрибаси бой, юксак маънавият соҳиби бўлиш билан бирга, ўта даражада туғма сезги қобилиятига эга файласуф бошқарувчи эди.

#### **Адабиётлар**

1. Амир Темур ўғитлари. – Тошкент: Ғафур Ғулом номидаги нашриёт-матбаа бирлашмаси, 1991. – 156 б.
2. Каримов И. Биз келажагимизни ўз қўлимиз билан қураимиз. 7-жилд. – Тошкент: Ўзбекистон, 1999. – 410 б.
3. Ҳерман Вамбери. Бухоро ёхуд Мовароуннаҳр тарихи. – Тошкент, 1990. – 96 б.
4. Каримов И. Янгича ишлаш ва фикрлаш – давр талаби. 5-жилд. – Тошкент: Ўзбекистон, 1997. – 384 б.
5. Ўзбекистон Республикаси Конституцияси. – Тошкент: Ўзбекистон, 2012.
6. Каримов И. Юксак маънавият – энгилмас куч. – Тошкент: Маънавият, 2008. – 176 б.

#### **РЕЗЮМЕ**

Мақолада Соҳибқирон Амир Темурнинг давлат ва жамиятни бошқариш, давлатда сиёсий-ҳуқуқий тизимнинг барқарорлигини таъминлаб, фаравонлигини юксалтириш, у юритган сиёсатнинг бугунги кундаги аҳамияти ҳақида фикрлар юритилган.

#### **РЕЗЮМЕ**

В статье раскрывается политика великого государственного деятеля Амира Темура в управлении государством и обществом, как он, добившись ста-бильности политико-правовой системы, поднял уровень благосостояния народа, а также говорится о значении его политики для сегодняшнего дня.

#### **SUMMARY**

In the article is considered political and law system of Amir Temur’s state, his ruling and contribution into prosperity of the country and the effecton of his politics today.

## МУАЛЛИФЛАРГА ЭСЛАТМА

---

Мақолалар таҳририятга Times New Roman шрифтида, 14 кегел катталиқда, қатор оралиғи 1,5 интервал: юқори ва пастдан 2 см, чапдан 3 см ва ўнгдан 1,5 смда тартибланган ҳолатда қўлёзма ва электрон шаклда, ички ёки ташқи тақриз ҳамда эксперт хулосаси билан биргалиқда қабул қилинади.

Мақолаларни [qarduxj@garshidu.uz](mailto:qarduxj@garshidu.uz) электрон почтага юбориш ҳам мумкин.

Мақолалар сарлавҳаси бош ҳарфлар билан сатр ўртасида, муаллиф (муаллифлар) исми-шарифи ва манзили сарлавҳадан бир сатр пастда, таянч тушунчалар кейинги сатрдан мақола тилида кўрсатилади.

Ҳаволалар тегишли ўринда катта қавслар ичида манбанинг адабиётлар рўйхатидаги тартиб рақами ва фойдаланилган саҳифаси рақами тарзида берилади.

Аниқ фанлар йўналишидаги мақолаларда арифметик амал ва формулалар Math Type муҳарририда 11 кегел катталиқда ифодала-ниши шарт. Жадвал, расм, тасвир ва чизма шаклидаги маълумотлар оддий ҳолатда қабул қилинади.

Адабиётлар рўйхати амалдаги қоидалар асосида тартибла-нади ва мақола охиридан илова қилинади.

Мақоланинг қисқача мазмуни ўзбек, рус ва инглиз тилларида адабиётлар рўйхатидан кейин берилади.

Мақолаларнинг илмий савияси учун муаллиф ва тақризчилар шахсан масъулдирлар.

Мақолалар таҳририят томонидан таҳрир қилинади.

Қўлёзмалар эгасига қайтарилмайди.

## МУНДАРИЖА

---

### ФИЗИКА-МАТЕМАТИКА

- Куйлиев Б., Нурматова Д., Эшнорова Д., Мустафоева Н., Турдиева З.** Влияния колебательной релаксации на формирование полосы  $\nu_1$  сфери-ческих волчков.....3
- Imomov A., Tukhtaev E., Almanova D., Meyliev A.** Asymptotic properties of long-surviving discrete time stochastic branching processes.....6
- Солиев А.А., Мусурмонова М.О.** Чексиз ғовак-изотропик муҳитдаги каттик шарда ясси кўндаланг тўлқин дифракцияси.....19

### ХИМИЯ-БИОЛОГИЯ

- Кудышкин В.О., Нарзуллаев А.Х., Курбанов М.Ж., Маматова Ш.Б.** Исследования по практическому применению жидкой фракции отхода низкомолекулярного полиэтилена.....23
- Давронов Б.О., Бектошев Ш.М., Омонова Г., Орзиева Ё.** Шиллиқ-қуртлар гелментларни хайвонларга юктирувчи оралиқ хўжайин ва кишлок хўжалиги зараркундалари.....28

### ТЕХНИКА

- Холлиев Б.Ч., Файзиев Т.Ф., Холлиева Ш.Б., Хатамов И.А.** Биомасса – алтернатив энергия манбаи сифатида.....32
- Шукурова О.П., Қурбонов З.М., Пирова Р.Қ.** Электрон тижорат тизи-мида маълумотлар базаси жадвалларини лойиҳалаш.....36
- Эшқобилов О.Х., Махмудов Ш.** Мойловчи-совитувчи суюқлик учун йўлақлари бўлган пармани ишлаб чиқиш технологияси.....42

### ФАЛСАФА-ТАРИХ

- Эркаев А.П.** Маънавият ва оммавий маданият.....46
- Бўриев О., Холов Р.** “Авесто”да соғлом бола тарбияси удумлари.....63

**Яхшибоев Н.** Ўзбекистон маданияти мавзуси тарихшунослиги.....66

### **ИҚТИСОДИЁТ**

**Маҳмудов С.** Корхона капиталини йўналтиришда менежер фаолияти....71

### **ФИЛОЛОГИЯ**

**Жабборов Э.** “Шажараи турк” да берилган мансаб номлари ҳақида.....75

**Ҳамраева Ё.Н.** “Табиат” семантик майдонида қўлланувчи феълларнинг идеографик тавсифи.....79

**Байматова Б.** Инглизча ўзлашма сўзлар семантикасидаги ўзгаришлар хусусида.....87

**Очилов Н.** Халқ дostonларида эпик шеърнинг тутган ўрни.....91

**Ақбаров М.** Рабғузий бадий маҳоратининг бир жиҳати хусусида.....95

### **ГЕОГРАФИЯ**

**Назаров М.Г.** Қашқадарё вилояти қишлоқ хўжалик ландшафтларининг экомелиоратив ҳолати.....99

### **ПЕДАГОГИКА**

**Абдуллаев С.И., Муқимова Ҳ.И.** Геоэкология таълимини ташкил этиш хусусида.....103

**Назарова Х., Орипова Н.** Бошланғич синф ўқувчиларида китобхонлик кўникмасини шакллантириш йўллари.....107

### **СИЁСАТШУНОСЛИК**

**Омонов Б., Кенжаев З.** Амир Темурнинг бошқарув сиёсати.....110

Мусахҳиҳ ва компьютерда саҳифаловчи Ш.Янгибоев

Навбатчи Э.Жабборов

Техник муҳаррир М.Раҳматов

**Муассис: Қарши давлат университети**

Журнал Қашқадарё вилоят Матбуот ва ахборот бошқармаси томо-нидан 17.09.2010 йилда № 14-061 рақамли гувоҳнома билан рўйхатдан ўтган.

Теришга 03.03.2014 йилда берилди. Босишга 17.03.2014 йилда рух-сат этилди. 25.03.2014 йилда босилди. Офсет қоғози. Ўлчами 70x108 1\16. Нашриёт ҳисоб табоғи 7,9.

Буюртма рақами . Адади 100 нусха. Эркин нархда.

Қарши давлат университети кичик босмахонасида чоп этилди.

Манзил: 180003, Қарши шаҳри, Кўчабоғ кўчаси, 17.

Индекс: 4071





















1Охири, боши ўтган сонларда.