

ЎЗБЕКИСТОН РЕСПУБЛИКАСИ  
ОЛИЙ ВА ЎРТА МАХСУС ТАЪЛИМ ВАЗИРЛИГИ  
ҚАРШИ ДАВЛАТ УНИВЕРСИТЕТИ

**ТАҲРИРИЯТ ҲАЙЪАТИ:**

**Бош муҳаррир:**

проф. **Набиев Д.Х.**

**Бош муҳаррир ўринбосари**

доц. **Холмирзаев Н.С.**

**Масъул котиб**

ф.ф.д. **Жумаев Т.Ж.**

**Таҳририят ҳайъати аъзолари:**

ф.ф.д. Бахриддинова Б.М.

проф. Бўриев О.Б.

проф. Ёзиев Л.Ё.

проф. Жабборов А.М.

проф. Кучбоев А.Э.

проф. Менглиев Б.Р.

проф. Нормуродов М.Т.

и.ф.д. Очилов А.О.

проф. Тўраев Д.Т.

акад. Тожибоев К.Ш.

ф.-м.ф.д. Холмуродов А.Э.

проф. Чориев А.Ч.

фалс.ф.д. Чориев С.А.

пед.ф.д. Шодиев Р.Д.

ф.ф.д. Шодмонов Н.Н.

проф. Эркаев А.П.

проф. Эшов Б.Ж.

проф. Эшқобилов Ю.Х.

проф. Курбонов Ш.Қ.

проф. Ҳақимов Н.Ҳ.

доц. Бердимуродов Э.Т.

доц. Камолов Л.С.

доц. Орипова Н.Х.

доц. Рўзиев Б.Х.

доц. Эшқораева Н.

доц. Ҳамраева Ё.Н.

**2021**

**4(50)**

**ҚАРДУ ХАБАРЛАРИ**

Илмий-назарий, услубий журнал

**Муассис:** Қарши давлат университети

**Журнал Қашқадарё вилояти**

**Матбуот ва ахборот бошқармаси**

**томонидан 17.09.2010 йилда**

**№ 14–061 рақамли гувоҳнома**

**билан қайта рўйхатдан ўтган.**

**Мусахҳиҳлар:** Д.Шодмонова  
З. Кенжаева  
А. Убоженко  
Б.Турсунбоев

**Саҳифаловчи:** Я.Жумаев

**Навбатчи:** Т.Жумаев

**Техник муҳаррир:** М.Раҳматов

Журнал Ўзбекистон Республикаси  
Вазирлар Маҳкамаси ҳузуридаги Олий  
аттестация комиссияси Раёсатининг  
қарорлари билан **физика-математика,  
биология, тарих, фалсафа,  
сиёсатишунослик, филология ва  
педагогика** фанлари бўйича докторлик  
диссертациялари асосий илмий  
натижаларини чоп этиш тавсия этилган  
илмий нашрлар рўйхатига киритилган

**Журнал 2009 йилда  
ташқил этилган**

**Манзилимиз:**

180003, Қарши, Кўчабоғ, 17.

Қарши давлат университети,

Бош бино.

Тел.: (97) 385-33-73, (99) 056-33-14,

факс: 221-00-56;

web-sayt: [xabarlar.qarshidu.uz](http://xabarlar.qarshidu.uz)

E-mail: [qarduxj@umail.uz](mailto:qarduxj@umail.uz)

Telegram: [t.me/Qardu\\_xabarlari](https://t.me/Qardu_xabarlari)

**Йилига 4 марта  
чоп этилади**

**Адрес редакция:**

180003, Қарши, Кучабағ, 17.

Қаршинский госуниверситет,

Главный корпус.

Тел.: (97) 385-33-73, (99) 056-33-14,

факс: 221-00-56;

web-sayt: [xabarlar.qarshidu.uz](http://xabarlar.qarshidu.uz)

E-mail: [qarduxj@umail.uz](mailto:qarduxj@umail.uz)

Telegram: [t.me/Qardu\\_xabarlari](https://t.me/Qardu_xabarlari)

# МУНДАРИЖА

## ФИЗИКА-МАТЕМАТИКА

<b>Dilmuradov N., Raximov A., Jabborov A.</b> Iterations of Joukowski function.....	4
<b>Jo‘rayev G‘.U., Musurmonova M.O.</b> Suyuqlik bilan to‘yingan g‘ovak-elastik muhitning sferik qatlamida nostatsionar ko‘nlang to‘lqinlar jarayoni.....	8
<b>Вардияшвили А.А.</b> Определения теплотехнических свойств почвы в гелиотеплицах.....	14
<b>Нормуродов Д.А.</b> Формирование тонких пленок методом ионно-плазменного и ионно-лучевого нанесения.....	18
<b>Мустафоева Н.М., Ташатов А.К., Худойкулов Ф.Ё.</b> Гетероструктуры Si/NiSi <sub>2</sub> /Si, полученных методом твердофазного осаждения.....	23

## БИОЛОГИЯ

<b>Rahmatullayev Y. Sh., Cho‘liyeva M.A.</b> Maktabgacha ta‘lim yoshidagi bolalarning makronutrientlar bilan ta‘minlanishi va ularning jismoniy taraqqiyoti.....	28
<b>Қосимов З.З., Хожиматов О.К., Акбаров Ф.И., Қодиров У.Х., Омонов О.Э., Самиева Д.С.</b> Китоб тумани тоғли аҳолиси фойдаланадиган доривор ўсимликларнинг микдорий этноботаникаси.....	32
<b>Есемуратова Р.Х., Жабборов А.М., Омонов О.Э.</b> Султон Увайс тоғи флорасида <i>Ranunculaceae</i> Juss. хилма-хиллиги ва тарқалиши.....	38
<b>Хамраева Д.Т.</b> Особенности строения соцветия редкого вида <i>Autumnalia innopinata</i> (Ariaceae Lindl.).....	42
<b>Рахимов А.Л., Ёзиев Л.Х.</b> <i>Hibiscus syriacus</i> L. ни вегетатив усулда кўпайтириш.....	46
<b>Саматова Ш.А., Қобулов О.З., Катгабоева Г.С.</b> Қизилдарё адир минтақаси флораси доривор ўсимликларининг оилалар бўйича тақсимланиши.....	48

## ТАРИХ

<b>Эрназаров А.Х.</b> Фузор беклигида хунармандчилик ва савдо-сотик.....	54
<b>Бегалиева М.О.</b> Сурхон воҳаси тарихини ўрганишда даврий матбуотнинг ўрни (XIX аср иккинчи ярми – XX аср бошлари).....	56
<b>Мўминов У.</b> Қарши шаҳар дарвозалари тавсифи.....	60
<b>Каримов Б.Д.</b> Чироқчи беклиги тарихи.....	64
<b>Yoziyev G‘.L., Xamrakulova G.Z.</b> Janubiy Koreyaning “Yangi Shimoliy siyosat”i va O‘zbekiston bilan hamkorligidagi tutgan o‘rni.....	67
<b>Каримова Н.И.</b> Подъём в производстве специй и пряностей в годы независимости.....	73
<b>Турсунов Р.Н.</b> XX аср бошида миллий матбуотда Туркистон ўлкаси иқлими ва экологик ҳолатининг ёритилиши (“Садои Фарғона” газетаси мисолида).....	79
<b>Abdalov U.M.</b> Xorazm vohasi o‘zbeklari kiyim-kechaklarida qadimiy diniy e‘tiqodlar va zardushtiylik izlari.....	84

## ФАЛСАФА

<b>Ногов Т.О.</b> Alisher Navoiy borliq falsafasida vahdat ul-vujud masalasi talqini.....	88
<b>Омонов Б.</b> Экологик вазият глобаллашувининг намоён бўлиши шакллари.....	92
<b>Намозов Б.Б.</b> Хожа Муҳаммад Порсо қарашларида илм ва амал бирлиги масаласи.....	98
<b>Тўракулов З.А.</b> “Рақамли авлод”: инсон камолотига виртуал олам таъсири.....	103
<b>Очилов У.Дж.</b> Религиозный экстремизм: признаки, проявления и методы профилактики.....	107
<b>Бекмуродова Г.</b> Ижтимоий деструкция мазмуни ва хусусиятлари.....	111
<b>Қаноатова Ф.</b> Оилавий тарбиянинг ёшлар маънавиятини шакллантиришдаги ўрни.....	114

## СИЁСАТШУНОСЛИК

<b>Ҳайдаров А.У.</b> Миллий гвардия тизимида ҳарбий кадрларни тайёрлашни такомиллаштириш масалаларига доир.....	118
<b>Ибрагимов Э.Х.</b> Маънавий-руҳий манипуляциянинг шаклланиш тенденцияси.....	122
<b>Сиддиқов И.Б.</b> Олий таълим муассасалари ходимларини бошқаришнинг замонавий усуллари.....	125

## ФИЛОЛОГИЯ

<b>Акромов Ш.Н.</b> Inqilobiy zulm va xiyonatkorlik talqini.....	130
<b>Ҳасанова М.М.</b> Немис адабиётида аёл образи (Г.Бёллнинг “Хоним билан гуруҳ портрети” асари мисолида).....	133
<b>Тўраева У.Э.</b> Иждокор индивидуал луғатини тузишнинг аҳамияти.....	136
<b>Кенжаева З.</b> Частотали луғат тузилишининг лексикографик талқини хусусида.....	139
<b>Юлдошева Н.Э.</b> Ўзбек тили синтактик қурилишининг субстанциал талқини ва ундаги муаммолар.....	142
<b>Кенжаев Т.</b> Фитрат асарларининг тадбири ва нашри хусусида.....	146
<b>Хамраева М.</b> К вопросу о семантической классификации глаголов состояния.....	149

## ПЕДАГОГИКА. ПСИХОЛОГИЯ

<b>Орипова Н.Х.</b> Бўлажак ўқитувчиларда касбий эътиқодни шакллантириш тамойиллари.....	154
<b>Қазақова М.Қ.</b> Азизиддин Насафийнинг истеъдод ва хусусият ҳақидаги фикрларининг қисқа баёни.....	157
<b>Radjabov M.R., Boymuratov F.X.</b> Muhandislik grafikasini o‘zlashtirishda mustaqil grafik topshiriqlarning ahamiyati.....	160
<b>Гафурова Н.Р.</b> Бошланғич таълимда толерантлик тафаккурини шакллантиришнинг педагогик асослари.....	163
<b>Ражабов А.</b> Ўқитиш жараёнида интегратив ташкил этувчиларни аниқлаш.....	167
<b>Турсаҳатов Э.Э.</b> Особенности обучения грамматике русского языка учащихся узбекских школ.....	170
<b>Насритдинова М. Н.</b> Ривожланишдан ортда қолган болаларни мусиқа таълими орқали соғломлаштиришнинг амалиётдаги ҳолати ва методик таъминоти.....	173
<b>Karimov B.S.</b> Talabalarda me’yoriy-metrologik kompetensiyalarni shakllantirish darajalari va ko’rsatkichlari.....	179
<b>Ochilov O’V.</b> O’smir yoshlarda suitsidal xulq-atvorining o’ziga xos bo’lgan xususiyatlari.....	183

## ИҚТИСОД

<b>Набиев Д.Х.</b> Зарубежный опыт формирования и управления системой маркетинга.....	187
<b>Бабахолов Ғ.Т.</b> Янгиланаётган Ўзбекистонда аҳолининг ишбилармонлик маданиятини шакллантириш ва ривожлантиришнинг психологик жиҳатлари.....	196

ITERATIONS OF JOUKOWSKY FUNCTION

Dilmuradov N., Raximov A., Jabborov A. (KarSU)

**Annotation:** In this article the iterations of the Joukowski's function is fully explored. A new property of the Joukowski's function is proved, and with this property it is proved that the set  $F(J) = \mathbb{C} \setminus \{z \in \mathbb{C} : \text{Re } z = 0\}$  is the Fatou set for the Joukowski's function. Moreover the structure of the Julia set has also been studied.

**Keywords:** *Joukowski's function, dynamical system, fixed point, Fatou set, Julia set, periodic points.*

**Annotatsiya:** Maqolada Jukovskiy funksiyasining iteratsiyalari to'la tadqiq qilingan. Jukovskiy funksiyasining ilgari ma'lum bo'lmagan xossasi isbotlangan va bu xossa yordamida Jukovskiy funksiyasi uchun Fatou to'plami  $F(J) = \mathbb{C} \setminus \{z \in \mathbb{C} : \text{Re } z = 0\}$  ekanligi isbotlangan va shuningdek Julia to'plamining tuzilishi ham o'rganilgan.

**Tayanch so'zlar:** *Jukovskiy funksiyasi, dinamik sistema, qo'z'almas nuqta, Fatu to'plami, Julia to'plami, davriy nuqtalar.*

**Аннотация:** В этой статье полностью исследуются итерации функции Жуковского. Было доказано ранее неизвестное свойство функции Жуковского, и с помощью этого свойства было доказано, что множество  $F(J) = \mathbb{C} \setminus \{z \in \mathbb{C} : \text{Re } z = 0\}$  является множеством Фату для функции Жуковского. Кроме того, была изучена структура множества Жулиа.

**Ключевые слова:** *Функция Жуковского, динамическая система, неподвижная точка, множество Фату, множество Жулиа, периодические точки.*

**Main part:** Suppose,  $f : D \rightarrow D$ ,  $(\overline{\mathbb{C}} \supset D)$  is a complex valued holomorphic function in the domain  $D$ . We call the sequence  $f^n(z) = \underbrace{f \circ f \circ \dots \circ f}_n(z) = f(f^{n-1}(z))$ ,  $n = 1, 2, \dots$   $n^{\text{th}}$  order iteration of the function  $f(z)$ . These iterations determine discrete dynamical system. Main goal of the theory of discrete dynamical systems is to explore behavior of the sequence  $\{f^n(z)\}_{n=1}^{\infty}$  at various points  $z \in D$ .

Let us introduce some important definitions.

**Definition 1.** A point  $\zeta \in D$  is called a fixed point of  $f$  if  $f(\zeta) = \zeta$ .

**Definition 2.** Let  $f'(\zeta)$  be the derivation of  $f$  at  $\zeta$ , we say that  $\zeta$  is,

- a) an attracting fixed point if  $|f'(\zeta)| < 1$ ;
- b) a repelling fixed point if  $|f'(\zeta)| > 1$ ;
- c) an indifferent fixed point if  $|f'(\zeta)| = 1$ .

**Definition 3.** A set  $E \subset \mathbb{C}$  is called forward invariant if  $f(E) = E$ .

We define complex left half-plane, complex right half-plane and imaginary axis of complex plane  $\mathbb{C}$  with  $\mathbb{C}_-$ ,  $\mathbb{C}_+$  and  $G = \{z \in \mathbb{C} : \text{Re } z = 0\} \cup \infty$ .

**Definition 4.** Let  $f : D \rightarrow D$  is a holomorphic function. The family  $\{f^n(z)\}$  in a region  $D$  is said to be normal if it contains either a subsequence that converges uniformly on every compact set  $K \subset D$ , or a subsequence that tends uniformly to  $\infty$  on  $K$ .

**Definition 6.** The Fatou set  $F(f)$  of  $f$  is the maximal open subset of  $\overline{\mathbb{C}}$  on which  $\{f^n(z)\}$  is normal and the Julia set  $J$  of  $f$  is the its complement in  $\overline{\mathbb{C}}$ .

**Definition 7.** A point  $\lambda$  is a periodic point of a function  $f$  if it is a fixed point of some iterate  $f^m$ .

**Definition 8.** The function  $J(z) = \frac{1}{2}\left(z + \frac{1}{z}\right)$  is called *Joukowsky function*.

For the function  $J(z)$  the following properties hold:

i.  $J\left(\frac{1}{z}\right) = J(z)$ ;

ii.  $J(\bar{z}) = J(z)$ ;

iii.  $J(z)$  is odd function i.e.  $J(-z) = -J(z)$ ;

iiii.  $J(\mathbb{C}_-) = \mathbb{C}_-$ ,  $J(\mathbb{C}_+) = \mathbb{C}_+$  and  $J(G) = G$  i.e.  $\mathbb{C}_-$ ,  $\mathbb{C}_+$  and  $G$  are invariant sets under the function  $J(z)$ .

The properties i, ii and iii are obvious. We will verify property iiii.

Let  $x + iy = z \in \mathbb{C}_+$ , then  $\frac{1}{2}\left(x + \frac{x}{|z|^2}\right) + \frac{i}{2}\left(y - \frac{y}{|z|^2}\right) = J(z) \in \mathbb{C}_+$ , such that  $J(\mathbb{C}_+) \subset \mathbb{C}_+$ .

Now we prove that  $J(\mathbb{C}_+) \supset \mathbb{C}_+$ . Suppose  $J(z) = \frac{1}{2}\left(z + \frac{1}{z}\right) = w$ ,  $u + iv = w \in \mathbb{C}_+$ . The solution of the latest equation is

$$z = u + \sqrt{\frac{(u^2 - v^2 - 1) + \sqrt{(u^2 - v^2 - 1)^2 + 4u^2v^2}}{2}} + i\sqrt{\frac{(u^2 - v^2 - 1) + \sqrt{(u^2 - v^2 - 1)^2 + 4u^2v^2} - (u^2 - v^2 - 1)}{2}}$$

and it is in the complex right half-plane thus  $J(\mathbb{C}_+) \supset \mathbb{C}_+$ .  $J(\mathbb{C}_+) \supset \mathbb{C}_+$  and  $J(\mathbb{C}_+) \subset \mathbb{C}_+$  imply that  $J(\mathbb{C}_+) = \mathbb{C}_+$ . By the similar way we can easily verify that  $J(\mathbb{C}_-) = \mathbb{C}_-$  and  $J(G) = G$ .

The fixed points of  $J(z)$  in  $\mathbb{C}$  are  $z_1 = 1, z_2 = -1$  and both of them are attracting i.e.

$$|J'(1)| = |J'(-1)| = 0 < 1.$$

It is clear that  $n^{\text{th}}$  **order iteration** of the function  $J(z)$  is given by the formula

$$J^n(z) = \frac{1}{2}\left(J^{n-1}(z) + \frac{1}{J^{n-1}(z)}\right), z \neq 0.$$

Let  $z_1 = x_1 + iy_1 \in \mathbb{C}_+$ , i.e.  $x_1 > 0$  and  $a_1$  satisfies the condition  $x_1^2 + y_1^2 - 2a_1x_1 + 1 = 0$ , then following inequality hold:

$$a_1 = \frac{x_1^2 + y_1^2 + 1}{2x_1} = \frac{1}{2}\left(x_1 + \frac{1}{x_1}\right) + \frac{y_1^2}{2x_1} \geq 1.$$

Let's denote  $|z_1 - a_1| = \rho_1$ ,  $\rho_1 = \sqrt{a_1^2 - 1}$ .

Now we introduce the quantities  $a_{n+1} = \frac{1}{2}\left(a_n + \frac{1}{a_n}\right)$ ,  $n \geq 1$  and  $|z_{n+1} - a_{n+1}| =$

$$\left|\frac{1}{2}\left(z_n + \frac{1}{z_n}\right) - \frac{1}{2}\left(a_n + \frac{1}{a_n}\right)\right| = \rho_{n+1}.$$

Let's denote the circle  $x^2 + y^2 - 2a_nx + 1 = 0$ ,  $(|z - a_n| = \rho_n, \rho_n = \sqrt{a_n^2 - 1})$  by  $S_n$  where

$$a_n = \frac{1}{2}\left(a_{n-1} + \frac{1}{a_{n-1}}\right), n = 2, 3, \dots$$

**Lemma 1. (new property of  $J(z)$ )** Let  $J(z)$  be Joukowski function ( $z \in \mathbb{C}$ ). Then,

- $J(S_n) \subset S_{n+1}$  where  $S_{n+1} : x^2 + y^2 - 2a_{n+1}x + 1 = 0$ ,  $a_{n+1} = \frac{1}{2} \left( a_n + \frac{1}{a_n} \right)$ ;
- $S_{n+1}$  lies strictly inside  $S_n$ .

**Proof.** Let  $z = x + iy \in S_n$ . We will verify that  $J(z) \in S_{n+1}$ .

It is obvious that  $J(z) = x' + iy'$ , where  $x' = \frac{x}{2} \left( 1 + \frac{1}{x^2 + y^2} \right)$ ,  $y' = \frac{y}{2} \left( 1 - \frac{1}{x^2 + y^2} \right)$ .

Putting expressions for  $x', y'$ , and  $a_{n+1}$  into the equation  $x'^2 + y'^2 - 2a_{n+1}x' + 1 = 0$ , one can verify the last equality. Hence  $J(z) \in S_{n+1}$ .

To prove that  $S_{n+1}$  lies strictly inside  $S_n$  it is enough to show that  $a_n - a_{n+1} < \rho_n - \rho_{n+1}$ .

It is obvious that if  $a_1 \neq 1$ , then  $a_n^2 + a_{n+1}^2 > 2a_n a_{n+1}$ . Subsequently

$$\begin{aligned} \rho_n^2 \rho_{n+1}^2 &= (a_n^2 - 1)(a_{n+1}^2 - 1) < a_{n+1}^2 a_n^2 - 2a_{n+1} a_n + 1 = (a_{n+1} a_n - 1)^2 \Leftrightarrow \\ &\rho_n \rho_{n+1} < a_{n+1} a_n - 1. \end{aligned} \tag{1}$$

From (1) we obtain the following inequality:

$$a_n^2 - 2a_n a_{n+1} + a_{n+1}^2 < \rho_n^2 - 2\rho_n \rho_{n+1} + \rho_{n+1}^2.$$

One can easily check that the sequence  $a_n$  is decreasing and the following inequality holds:

$$\rho_{n+1} = \sqrt{\frac{1}{4} \frac{(\rho_n^2 + 2)^2}{\rho_n^2 + 1}} - 1 = \frac{1}{2} \frac{\rho_n^2}{\sqrt{\rho_n^2 + 1}} < \frac{1}{2} \rho_n. \tag{2}$$

Therefore  $a_n - a_{n+1} < \rho_n - \rho_{n+1}$ .

**Lemma 2.** Let  $J(z)$  be Joukowski function ( $z \in \mathbb{C}$ ). The following statements hold

- if  $z_0 \in \mathbb{C}_+$ , then  $\lim_{n \rightarrow \infty} J^n(z_0) = 1$ ;
- if  $z_0 \in \mathbb{C}_-$ , then  $\lim_{n \rightarrow \infty} J^n(z_0) = -1$ .

**Proof.** One can obtain from (2) the inequality  $\rho_{n+1} < \frac{1}{2^n} \rho_1$ . Therefore for any  $z \in \mathbb{C}_+$

$$\lim_{n \rightarrow \infty} \rho_n = 0 \text{ and } \lim_{n \rightarrow \infty} J^n(z) = 1.$$

It can be easily verified using properties of  $J(z)$  that if  $z \in \mathbb{C}_-$ , then  $\lim_{n \rightarrow \infty} J^n(z) = -1$ .

**Theorem.** The Fatou set  $F(J)$  for the Joukowski's function consists of the Fatou components  $\mathbb{C}_-$  and  $\mathbb{C}_+$  i.e.  $F(J) = \mathbb{C} \setminus G$  and the Julia set is  $G$ .

**Proof.** Let  $K$  be any compact subset of  $\mathbb{C}_+$ . Lemma 1 and Lemma 2 is provided a uniformly convergence of  $J^n(z)$  on  $K$  so  $\mathbb{C}_+$  is the component of the set  $F(J)$ . By the same way it can be shown that  $\mathbb{C}_-$  is too the component of the  $F(J)$ . It is easy to conclude from the lemma 2 that  $G$  is the Julia set for  $J(z)$ .

Now we will explore behavior of the function  $J(z)$  in  $G = \{z = iy : y \in \mathbb{R}\}$ . The Joukowski's function can be formed in  $G$  by the following formula:

$$J(iy) = \frac{i}{2} \left( y - \frac{1}{y} \right).$$

It is known that the imaginary axis  $G$  is forward invariant under  $J(z)$ . We will obtain periodic points of  $J(iy)$ .

Let  $g(y) = \frac{1}{2} \left( y - \frac{1}{y} \right)$  and let  $y = tg\alpha$  ( $\alpha \in \mathbb{R}$ ). Then  $g^n(tg\alpha) = -ctg2^n\alpha$ . Solving the equation  $g^n(tg\alpha) = tg\alpha$  we find periodic points of  $g(y)$ . Since  $-ctg2^n\alpha = tg\left(\frac{\pi}{2} + 2^n\alpha\right) = tg\alpha$  we have  $\frac{\pi}{2} + 2^n\alpha = \alpha + \pi k$  ( $k$  – is an integer). Therefore  $\alpha = \frac{(2k-1)\pi}{2(2^n-1)}$ .

If  $k$  positive and  $2^n - 1 > 2k - 1$ , the periodic points  $\alpha = \frac{\pi(2k-1)}{2(2^n-1)}$  belong to the interval  $\left(0, \frac{\pi}{2}\right)$ . Such periodic points are dense in  $\left(0, \frac{\pi}{2}\right)$ . Since the function  $tg$  is a periodic, we can conclude that the periodic points of  $g(y)$  are dense in  $\mathbb{R}$ . Therefore the periodic points of  $J(iy)$  dense in  $G$  as well as the set of points at whose iterations of  $J(iy)$  tend to infinity is an infinite set. Finally at another points (also periodic points) in  $G$  the sequence  $J^n(iy)$  does not converge.

**Remark 1:** It can be easily verified that  $J(z)$  is conjugated to the map  $z \mapsto z^2$  by the conjugating function  $\varphi(z) = \frac{z+1}{z-1}$  i.e.  $\varphi \circ J \circ \varphi^{-1}(z) = z^2$  [5]. From this statement, most of the above results can be obtained, but the above results have been proved independently of this statement.

**Remark 2:** Let  $g(z)$  be a rational function with the degree two and let  $g(\alpha) = \alpha$ ,  $g(\beta) = \beta$ , and  $g(\gamma) = \gamma$  where  $\alpha, \beta, \gamma \in \overline{\mathbb{C}}$ . In this case it is possible to construct a fractional-linear function  $\varphi(z) = \frac{az+b}{cz+d}$  ( $ad-bc \neq 0$ ), which maps the points  $0, 1$  and  $\infty$  to the points  $\alpha, \beta$  and  $\gamma$  correspondingly, that is  $\varphi(0) = \alpha$ ,  $\varphi(1) = \beta$  and  $\varphi(\infty) = \gamma$ . Suppose  $g(z) = \varphi \circ R \circ \varphi^{-1}(z)$  where  $R(z) = z^2$ . Then  $g^n(z) = \varphi \circ R^n \circ \varphi^{-1}(z)$ . Therefore it is possible to investigate the properties of iterations of the map  $g(z)$  using the properties of iterations of  $R(z)$  and the properties of  $\varphi(z)$ .

#### References

1. Alan F. Beardon., Iterations of Rational Functions Complex Analytic Dynamical Systems, Springer-Verlag, 1990. – 280 p.
2. John W. Milnor, Dynamics in one Complex Variable, third edition, Princeton and oxford, 2006. – 304 p.
3. Lennart Carleson Theodore W. Gamelin, Complex Dynamics, Springer-Verlag, second edition, 1995. – 175 p.
4. Lars V. Ahlfors COMPLEX ANALYSIS An Introduction to the Theory of Analytic Functions of One Complex Variable, Third Edition, 1979. – 331 p.
5. Norbert Steinmetz, Rational Iteration Complex analytic dynamical systems, New York 1993. –190 p.

*Recommended for publication by Prof. Y. Eshkabilov*

**SUYUQLIK BILAN TO'YINGAN G'OVAK-ELASTIK MUHITNING SFERIK QATLIMIDA NOSTATSIONAR KO'NDALANG TO'LQINLAR JARAYONI****Jo'rayev G'.U. (O'zMU), Musurmonova M.O. (QarDU)**

**Annotatsiya.** Maqolada suyuqlik bilan to'yingan g'ovak-elastik muhitning sferik qatlamida nostatsionar ko'ndalang to'lqinlar jarayoni haqidagi masala o'rganilgan. Vaqt bo'yicha Laplas almashtirishlarining tasvirlar fazosida masala cheksiz chiziqli algebraik tenglamalar sistemasini yechishga keltirilgan bo'lib, uning yechimi eksponentalar bo'yicha cheksiz qatorlar ko'rinishida izlanadi. Ko'chish vektori va kuchlanish tenzori komponentalari uchun formulalar olingan. Sonli natijalar grafiklar ko'rinishida keltirilgan.

**Tayanch so'zlar:** *sferik qatlam, Laplas almashtirishi, cheksiz sistema, nostatsionar ko'ndalang to'lqin, g'ovak-elastik muhit, kuchlanish, ko'chish.*

**Аннотация.** В статье изучена задача о процессе нестационарных поперечных волн в сферическом слое пористо-упругой среды, насыщенной жидкостью. В пространстве изображений преобразования Лапласа по времени задача сведена к решению бесконечной системы линейных алгебраических уравнений, решение которой ищется в виде бесконечного ряда по экспонентам. Получены формулы для компонент вектора перемещения и тензора напряжений. Численные результаты приведены в виде графиков.

**Ключевые слова:** *сферический слой, преобразование Лапласа, бесконечная система, нестационарная поперечная волна, пористо-упругая среда, напряжение, перемещение.*

**Annotation.** The article deals with the problem of the process of unsteady transverse waves in a spherical layer of a porous-elastic medium saturated with a liquid. In the image space of the Laplace transform in time, the problem is reduced to solving an infinite system of linear algebraic equations, the solution of which is sought in the form of an infinite exponential series. Formulas for the components of the displacement vector and the stress tensor are obtained. Numerical results are shown in the form of graphs.

**Keywords:** *spherical layer, Laplace transform, infinite system, unsteady shear wave, porous-elastic medium, stress, displacement.*

**Kirish.** Tutash muhitlarda nostatsionar ko'ndalang to'lqin jarayonlarini matematik modellashtirish va ularni o'rganish muhim ahamiyatga ega bo'lib, ko'plab amaliy fanlar tomonidan qo'yilgan muammolar orasidagi dolzarb muammolardan biridir. Ularning dolzarbligini fan va texnikaning turli sohalarining rivojlanishi, nostatsionar jarayonlar ostida ishlaydigan yangi qurilmalarning yaratilishi, shuningdek, geofizika, seysmologiyaning amaliy masalalarni yechishga tatbiqlari va yerosti inshootlarni loyihalashtirish hamda ularning mustahkamligini o'rganish bilan ifodalanadi.

Hozirgi vaqtda to'lqinlar tarqalishi va difraksiyasiga oid davriy nashrlarda e'lon qilingan ko'plab ilmiy ish [1, 2, 3, 7] va monografiyalar [4, 5] mavjud.

[1] ishning birinchi qismida aylanish harakati natijasida hosil bo'lgan *SH* tipidagi to'lqinlarning elastik sharsimon qatlamda tarqalishi o'rganilgan. Muammoning aniq yechimi interferensiya to'lqinlarining yig'indisiga aylantiriladi, ularning har biri Furye tipidagi integral bilan ifodalangan. Ikkinchi qismda [2] esa elastik sferik qatlam chegaralaridan aks ettirilgan *SH* to'lqinlarining interferensiyasi natijasida paydo bo'ladigan statsionar siljish maydoni o'rganilgan.

[3] ishda cheksiz elastik muhitda tekis siljish buralish to'lqinining (*SH*-to'lqini) statsionar sfera tomonidan difraksiyasi masalasi ko'rib chiqilgan. Vatson almashtirishi yordamida diffraksiya maydoni komponentlarining fizik talqini berilgan.

Ikki konsentrik sferik sirtlar bilan chegaralangan izotropik qatlamning radial tebranishi haqidagi masala [7] maqolada qaralgan. Radial ko'chish vektori va normal kuchlanish tenzori komponentalari uchun formulalar olingan.

Ushbu maqola suyuqlik bilan to'yingan g'ovak-elastik muhitning sferik qatlamidagi nostatsionar ko'ndalang to'lqin jarayonlarini o'rganishga bag'ishlangan.

Ishning maqsadi – masalaning yechish algoritmini ishlab chiqish va suyuqlik bilan to'yingan g'ovak-elastik muhitda nostatsionar ko'ndalang to'lqinlar jarayonining tadqiqotini amalga oshirishdan iborat.



**Masalaning qo‘yilishi.** Aytaylik, suyuqlik bilan to‘yingan chiziqli g‘ovak-elastik bir jinsli izotropik muhitning sferik qatlami berilgan bo‘lsin. Uning ichki va tashqi sirtlarining radiuslari mos ravishda  $R_1$  va  $R_2$  larga teng bo‘lsin ( $R_1 < R_2$ ). Sferik qatlam qalinligi  $h$  ( $h = R_2 - R_1$ ) ga teng. Uning ichki sirtida ko‘chish vektori berilgan yoki sirtga o‘qsimmetrik normal sirt kuchlari qo‘yilgan.

Muhit harakati boshlang‘ich nuqtasi sferik qatlam markazida bo‘lgan  $(r, \theta, \vartheta)$  sferik koordinatalar sistemasida qaraladi. Vaqtning boshlang‘ich  $\tau = 0$  momentida muhit tinch holatda bo‘ladi.

Suyuqlik bilan to‘yingan g‘ovak-elastik muhit sferik qatlamining ichki sirti yuzasida ikki xil chegaraviy shartlar qaraladi.

**A masala.** Sferik qatlamning ichki sirti yuzasiga o‘qsimmetrik urinma sirt kuchi qo‘yilgan  $q(\tau, \theta)$ :

$$\sigma_{r\vartheta}|_{r=R_1} = q(\tau, \theta), \tag{1}$$

**B masala.** Qatlamning ichki sirtida urinma ko‘chish vektori  $V(\tau, \theta)$  berilgan:

$$u_{\vartheta}|_{r=R_1} = V(\tau, \theta). \tag{2}$$

Muhitning tashqi sirti yuzasi erkin sirt

$$\sigma_{r\vartheta}|_{r=R_2} = 0 \tag{3}$$

yoki unda ko‘chish vektori komponentasi nolga teng

$$u_{\vartheta}|_{r=R_2} = 0. \tag{4}$$

Masalaning o‘qsimmetrikligini e‘tiborga olib, muhitning harakati ko‘chish  $\psi$  potensialiga nisbatan quyidagi to‘lqin tenglamasi bilan tasvirlanadi:

$$\gamma_3^2 \frac{\partial^2 \psi}{\partial \tau^2} = \Delta \psi - \frac{\psi}{r^2 \sin^2 \theta}, \quad \Delta = \frac{1}{r^2} \frac{\partial}{\partial r} \left( r^2 \frac{\partial}{\partial r} \right) + \frac{1}{r^2 \sin \theta} \frac{\partial}{\partial \theta} \left( \sin \theta \frac{\partial}{\partial \theta} \right). \tag{5}$$

Boshlang‘ich shartlar – bir jinsli

$$\psi|_{\tau=0} = \dot{\psi}|_{\tau=0} = 0. \tag{6}$$

Bu hollarda  $u_{\vartheta}, U_{\vartheta}, \sigma_{r\vartheta}, \sigma_{\theta\vartheta}$  va  $\psi$  funksiyalar o‘zaro

$$\sigma_{r\vartheta} = \frac{\eta_1 - \chi}{2} \left( \frac{\partial u_{\vartheta}}{\partial r} - \frac{u_{\vartheta}}{r} \right), \quad \sigma_{\theta\vartheta} = \frac{\eta_1 - \chi}{2r} \left( \frac{\partial u_{\vartheta}}{\partial \theta} - u_{\vartheta} \cot \theta \right), \tag{7}$$

$$u_{\vartheta} = \frac{\partial \psi}{\partial r} + \frac{\psi}{r}, \quad U_{\vartheta} = \beta_3 u_{\vartheta} \tag{8}$$

munosabatlar bilan bog‘langan.

Masalaning qo‘yilishi quyidagi o‘lchamsiz miqdorlarda keltirilgan (shtrix bilan o‘lchovsiz miqdorni bildiradi):

$$r' = \frac{r}{R_1}, \quad \tau = \frac{c_3 t}{R_1}, \quad \sigma'_{\alpha\beta} = \frac{\sigma_{\alpha\beta}}{H}, \quad u'_{\vartheta} = \frac{u_{\vartheta}}{R_1}, \quad U'_{\vartheta} = \frac{U_{\vartheta}}{R_1}, \quad \psi' = \frac{\psi}{R_1^2}, \quad R'_2 = \frac{R_2}{R_1}, \quad \gamma_i = \frac{c_3}{c_i},$$

$$\chi = \frac{A}{H}, \quad \eta_1 = \frac{P}{H}, \quad \eta_2 = \frac{Q}{H}, \quad \xi = \frac{R}{H}, \quad \beta_3 = -\rho_{12}/\rho_{22}, \quad H = P + 2Q + R, \quad P = A + 2N.$$

bu yerda  $u_{\vartheta}, U_{\vartheta}$  - mos ravishda skelet va suyuqlikning ko‘chish vektori komponentalari;  $\sigma_{\alpha\beta}(\alpha, \beta = r, \theta, \vartheta)$  - kuchlanish tenzori komponentalari;  $A$  va  $N$  - muhit skeletining elastiklik konstantalari;  $R$  - bosim, suyuqlikka qo‘yilgan;  $Q$  - qattiq va suyuq komponentalar orasidagi

yopishish miqdori;  $\rho_{12}$  - qattiq va suyuq komponentalar orasidagi dinamik bog‘lanish koeffitsiyenti;  $\rho_{22}$  - suyuqlikning nisbiy harakatida samarali massasi; (quyida o‘lchovsiz miqdorlarni belgilashlarda shtrixlar tushirib qoldirilgan).

**Yechish usuli.** (1) - (6) boshlang‘ich – chegaraviy masala  $\tau$  vaqt bo‘yicha Laplas integral almashtirishlari foydalanilinish yordamida yechiladi. Tasvirlar fazosida potensial  $\psi^L$ , ko‘chish vektori komponentalari  $u_{\theta}^L$ ,  $U_{\theta n}^L$  va  $\sigma_{r\theta}^L$  kuchlanish tenzori, hamda berilgan  $q(\tau, \theta)$ ,  $V(\tau, \theta)$  funksiyalarni Gegenbauer ko‘phadlari bo‘yicha cheksiz qatorlar ko‘rinishida tasvirlaymiz  $C_{n-1}^{3/2}(\cos\theta)$  [4], kuchlanish tenzori  $\sigma_{\theta\theta}^L$  komponentasi uchun cheksiz qatorning tasviri quyidagi ko‘rinishga ega:

$$\sigma_{\theta\theta}^L = \sum_{n=1}^{\infty} \sigma_{\theta\theta n}^{(1)L}(r, s) P_n(\cos\theta) + \cos\theta \sum_{n=1}^{\infty} \sigma_{\theta\theta n}^{(2)L} C_{n-1}^{3/2}(\cos\theta),$$

bu yerda  $P_n(\cos\theta)$  - Lejandr ko‘phadlari.

(7) va (8) ga muvofiq cheksiz qatorlarning koeffitsiyentlari bir-biri bilan quyidagicha bog‘langan

$$\sigma_{r\theta n}^L = \frac{\eta_1 - \chi}{2} \left( \frac{\partial u_{\theta n}^L}{\partial r} - \frac{u_{\theta n}^L}{r} \right), \quad \sigma_{\theta\theta n}^{(1)L} = -\frac{(\eta_1 - \chi)n(n+1)}{2r} u_{\theta n}^L, \quad (9)$$

$$\sigma_{\theta\theta n}^{(2)L} = \frac{(\eta_1 - \chi)}{r} u_{\theta n}^L, \quad u_{\theta n}^L = \frac{\partial \psi_n^L}{\partial r} + \frac{\psi_n^L}{r}, \quad U_{\theta n}^L = \beta_3 u_{\theta n}^L.$$

U holda (1) - (6) boshlang‘ich-chegaraviy masalaning cheksiz qator koeffitsiyentlariga nisbatan qo‘yilishi quyidagi ko‘rinishga ega bo‘ladi:

$$\sigma_{r\theta n}^L \Big|_{r=R_1} = q_n^L(s), \quad \text{yoki} \quad u_{\theta n}^L \Big|_{r=R_1} = V_n^L(s), \quad (10)$$

$$\sigma_{r\theta n}^L \Big|_{r=R_2} = 0, \quad \text{yoki} \quad u_{\theta n}^L \Big|_{r=R_2} = 0, \quad (11)$$

$$\gamma_3^2 s^2 \psi_n^L = \Delta_n \psi_n^L. \quad (12)$$

Tasvirlar fazosida (12) tenglamaning yechimi

$$\psi_n^L(r, s) = \frac{1}{r^{n+1} (\gamma_3 s)^n} \left[ R_{n0}(r\gamma_3 s) A_n^L(s) e^{-r\gamma_3 s} + (-1)^n G_{n0}(r\gamma_3 s) B_n^L(s) \right]. \quad (13)$$

ko‘rinishida izlaymiz [4]. Bu yerda  $A_n^L(s)$  va  $B_n^L(s)$  - lar  $s$  parametrning noma‘lum funksiyalari. Bunda  $I_{n+1/2}(x)$  va  $K_{n+1/2}(x)$  - birinchi va ikkinchi turdagi modifitsikatsiyalangan Bessel funksiyalarining [6]

$$I_{n+1/2}(s) = \frac{(-1)^n}{\sqrt{2\pi s}} G_{n0}(s), \quad K_{n+1/2}(s) = \sqrt{\frac{\pi}{2s}} \frac{e^{-s}}{s^n} R_{n0}(s)$$

elementar funksiyalar orqali ifodalari e‘tiborga olingan.

Bundan tashqari, (9) ga binoan quyidagi ifodalarga ega bo‘lamiz:

$$u_{\theta n}^L(r, s) = -\frac{1}{r^{n+2} (\gamma_3 s)^n} \left[ R_{n3}(r\gamma_3 s) A_n^L(s) e^{-r\gamma_3 s} + (-1)^n G_{n3}(r\gamma_3 s) B_n^L(s) \right], \quad (14)$$

$$U_{\theta n}^L(r, s) = -\frac{\beta_3}{r^{n+2} (\gamma_3 s)^n} \left[ R_{n3}(r\gamma_3 s) A_n^L(s) e^{-r\gamma_3 s} + (-1)^n G_{n3}(r\gamma_3 s) B_n^L(s) \right],$$

$$\sigma_{r, \vartheta_n}^L(r, s) = \frac{\eta_1 - \chi}{2r^{n+3}(\gamma_3 s)^n} \left[ R_{n4}(r\gamma_3 s) A_n^L(s) e^{-r\gamma_3 s} + (-1)^n G_{n4}(r\gamma_3 s) B_n^L(s) \right], \quad (15)$$

$$\sigma_{r, \vartheta_n}^{(1)L}(r, s) = \frac{n(n+1)(\eta_1 - \chi)}{r^{n+3}(\gamma_3 s)^n} \left[ R_{n4}(r\gamma_3 s) A_n^L(s) e^{-r\gamma_3 s} + (-1)^n G_{n4}(r\gamma_3 s) B_n^L(s) \right],$$

$$\sigma_{r, \vartheta_n}^{(2)L}(r, s) = -\frac{\eta_1 - \chi}{r^{n+3}(\gamma_3 s)^n} \left[ R_{n4}(r\gamma_3 s) A_n^L(s) e^{-r\gamma_3 s} + (-1)^n G_{n4}(r\gamma_3 s) B_n^L(s) \right],$$

$$R_{n3}(s) = R_{n1}(s) - R_{n0}(s), \quad R_{n4}(s) = R_{n2}(s) - R_{n0}(s).$$

Soʻngra, (10), (11) chegaraviy shartlarni (14) va (15) ifodalar yordamida qanoatlantirib,  $A_n^L(s)$ ,  $B_n^L(s)$  nomaʼlum funksiyalar uchun cheksiz chiziqli algebraik tenglamalar sistemasini olamiz, uni matritsali koʻrinishida yozamiz:

$$\begin{cases} \mathbf{M}\mathbf{A}y^2 + \mathbf{F}_1\mathbf{B} - \mathbf{F}_2\mathbf{B}y^2 = \mathbf{k}y \\ \mathbf{N}\mathbf{A}x^2 + \mathbf{T}_1\mathbf{B} - \mathbf{T}_2\mathbf{B}x^2 = 0 \end{cases} \quad (16)$$

$$\mathbf{k}(s) = \|k_1(s), k_2(s), \dots\|^T, \quad \mathbf{A}(s) = \|A_1^L(s), A_2^L(s), \dots\|^T, \quad \mathbf{B}(s) = \|B_1^L(s), B_2^L(s), \dots\|^T, \\ x = e^{-R_2\gamma_3 s}, \quad y = e^{-R_1\gamma_3 s}.$$

Bu yerda  $F_i$ ,  $T_i$ ,  $\mathbf{M}$ ,  $\mathbf{N}$  - cheksiz diagonal matritsalar boʻlib, ular mos ravishda  $F_{in}(s)$ ,  $T_{in}(s)$  ( $i=1,2$ ),  $M_n(s)$ ,  $N_n(s)$  elementlarga ega va  $\mathbf{k}(s)$  - cheksiz vektor-ustun  $k_n(s)$  komponentalar bilan aniqlanadi hamda ular quyidagi koʻrinishlarga ega:

- **A** masala uchun

$$M_n = R_{n4}(R_1\gamma_3 s), \quad F_{1np} = (-1)^n R_{n4}(-R_1\gamma_3 s), \\ F_{2np} = (-1)^n R_{n4}(R_1\gamma_3 s), \quad k_n(s) = \frac{2R_1^{n+3}\gamma_3^n s^n q_n^L(s)}{\eta_1 - \chi},$$

- **B** masala uchun esa

$$M_n = R_{n3}(R_1\gamma_3 s), \quad F_{1np} = (-1)^n R_{n3}(-R_1\gamma_3 s), \\ F_{2np} = (-1)^n R_{n3}(R_1\gamma_3 s), \quad k_n(s) = -R_1^{n+2}\gamma_3^n s^n V_n^L(s),$$

- tashqi erkin sirt boʻlganda

$$N_n = R_{n4}(R_2\gamma_3 s), \quad T_{1np} = (-1)^n R_{n4}(-R_2\gamma_3 s), \\ T_{2np} = (-1)^n R_{n4}(R_2\gamma_3 s),$$

- qoʻzgʻalmas qattiq sirt boʻlganda esa

$$N_n = R_{n3}(R_2\gamma_3 s), \quad T_{1np} = (-1)^n R_{n3}(-R_2\gamma_3 s), \\ T_{2np} = (-1)^n R_{n3}(R_2\gamma_3 s).$$

Taʼkidlab oʻtamizki, barcha koʻrsatilgan matritsalar va vektorlar elementlari Laplas almashtirishlari  $s$  parametrining ratsional funksiyalari hisoblanadi.

(16) matritsali tenglamalar sistemasining yechimi [7] ishdagi kabi cheksiz qatorlar koʻrinishida izlanadi va cheksiz qatorlarni (17) sistemaga qoʻyib, hamda  $x$  va  $y$  oʻzgaruvchilarning bir xil darajalaridagi chap va oʻng tomondagi koeffitsiyentlarini tenglashtirib,  $a_{ij}^{(n)}(s)$ ,  $b_{ij}^{(n)}(s)$ , ( $n=1,2,\dots$ ) koeffitsiyentlar uchun rekurrent munosabatlarni va ular uchun boshlangʻich shartlarni olamiz.

Rekurrent munosabatlar  $\mathbf{a}_{ij}(s)$ ,  $\mathbf{b}_{ij}(s)$  koeffitsiyentlarning barcha elementlarini Laplas almashtirish parametrining  $s$  ratsional funksiyalari koʻrinishida aniqlash imkonini beradi, bu ularning originalini hisoblash, xususan, qoldiqlar nazariyasidan foydalangan holda muhit potentsiali, koʻchish va kuchlanish uchun qatorlar koeffitsiyentlari originallarini ham hisoblash imkonini beradi [4].

Tasvirlar fazosida ko‘chish komponentasi va kuchlanish tenzori qatori koeffitsiyentlari uchun quyidagi ifodalarni olamiz:

$$u_{9n}^L(r, s) = -\frac{1}{r^{n+2}(\gamma_3 s)^n} \sum_{i,j=0}^{\infty} [R_{n3}(r\gamma_3 s)a_{ij}^{(n)}(s)e^{-r\gamma_3 s} + (-1)^n G_{n3}(r\gamma_3 s)b_{ij}^{(n)}(s)] x^i y^{-j-1},$$

$$U_{9n}^L(r, s) = -\frac{\beta_3}{r^{n+2}(\gamma_3 s)^n} \sum_{i,j=0}^{\infty} [R_{n3}(r\gamma_3 s)a_{ij}^{(n)}(s)e^{-r\gamma_3 s} + (-1)^n G_{n3}(r\gamma_3 s)b_{ij}^{(n)}(s)] x^i y^{-j-1},$$

$$\sigma_{r9n}^L(r, s) = \frac{\eta_1 - \chi}{2r^{n+3}(\gamma_3 s)^n} \sum_{i,j=0}^{\infty} [R_{n4}(r\gamma_3 s)a_{ij}^{(n)}(s)e^{-r\gamma_3 s} + (-1)^n G_{n4}(r\gamma_3 s)b_{ij}^{(n)}(s)] x^i y^{-j-1},$$

$$\sigma_{r9n}^{(1)L}(r, s) = \frac{n(n+1)(\eta_1 - \chi)}{r^{n+3}(\gamma_3 s)^n} \sum_{i,j=0}^{\infty} [R_{n4}(r\gamma_3 s)a_{ij}^{(n)}(s)e^{-r\gamma_3 s} + (-1)^n G_{n4}(r\gamma_3 s)b_{ij}^{(n)}(s)] x^i y^{-j-1},$$

$$\sigma_{r9n}^{(2)L}(r, s) = -\frac{\eta_1 - \chi}{r^{n+3}(\gamma_3 s)^n} \sum_{i,j=0}^{\infty} [R_{n4}(r\gamma_3 s)a_{ij}^{(n)}(s)e^{-r\gamma_3 s} + (-1)^n G_{n4}(r\gamma_3 s)b_{ij}^{(n)}(s)] x^i y^{-j-1}.$$

**3. Sonli natijalar.** Sonli eksperimentlar natijalari  $\tau$  o‘lchovsiz vaqt bo‘yicha kuchlanish tenzori  $\sigma_{\theta\theta}$  va ko‘chish vektori  $u_{\theta}$  komponentalarining o‘zgarishi grafiklar ko‘rinishida keltirilgan.

G‘ovak-elastik muhit sifatida kerosin bilan to‘yingan qumloq olingan bo‘lib, bunga  $\eta_1 = 0.8772$ ,  $\chi = 0.392$ ,  $\gamma_3 = 1.0$ ,  $\beta_3 = 0.0088331$  parametrlarning qiymatlari mos keladi.

Berilgan kuchning vaqt bo‘yicha o‘zgarish qonuni sifatida Xevisayda funksiyasi tanlandi:  $q(\tau, \theta) = q_0 H(\tau)$ ,  $q_0 = 1$  va sferik qatlamning ichki va tashqi radiuslar mos ravishda  $R_1 = 1$ ,  $R_2 = 2.5$  qiymatlarga teng deb olindi. Gegenbauer ortogonal ko‘phadlari bo‘yicha qatorlarning yettita hadining yig‘indisini hisoblagan holda sonli natijalar olindi.

1-rasmda qatlamning turli nuqtalarida  $\sigma_{\theta\theta}$  kuchlanishning o‘zgarishi grafiklari tasvirlangan:

$r = 1, \theta = \frac{3\pi}{4}$  (1 – egri chiziq),  $r = 1.5, \theta = \frac{3\pi}{4}$  (2 – egri chiziq) va  $r = 2.0, \theta = \frac{3\pi}{4}$  (3 – egri chiziq).

1-rasm.

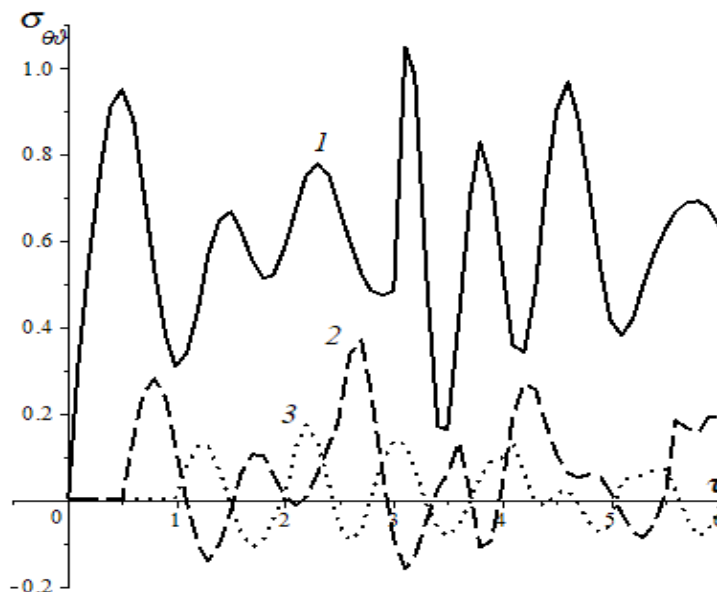

2-rasmda sferik qatlamning turli nuqtalarida ko'chish vektori  $u_\theta$  komponentasidagi o'zgarishlarni aks ettiruvchi grafiklar keltirilgan:  $r = 1, \theta = \frac{3\pi}{4}$  (1-egri chiziq),  $r = 1.5, \theta = \frac{3\pi}{4}$  (2-egri chiziq) va  $r = 2.0, \theta = \frac{3\pi}{4}$  (3-egri chiziq).

2 - rasm.

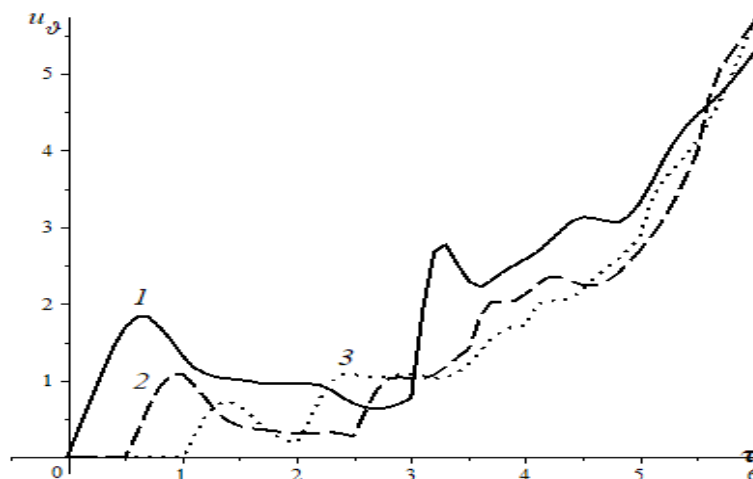

**4. Xulosa.** Suyuqlik bilan to'yingan g'ovak-elastik muhitning sferik qatlamida nostatsionar ko'ndalang to'lqinlar jarayoni haqidagi masalasining yechish algoritmi ishlab chiqilgan. Masala Laplas tasvirlar fazosida cheksiz chizikli algebraik tenglamalar sistemasiga keltirilib, uning yechimi eksponentalar bo'yicha cheksiz qatorlar ko'rinishida aniqlangan, Ko'chish vektori va kuchlanish tenzori komponentalari uchun formulalar olindi. Vaqt bo'yicha kuchlanish  $\sigma_{\theta\theta}$  va ko'chish  $u_\theta$  grafiklarining o'zgarishi shuni ifodalaydiki, sferaning tashqi sirtidan qaytgan to'lqinlar muhitning kuchlanish-deformatsiya holatiga ta'sir etishini ko'rsatadi.

#### Foydalanilgan adabiyotlar

1. Бульдывев В.С., Янсон З.А. Распространение интерференционных волн  $SH$  в упругом сферическом слое, ч. 1 // Известия АН СССР, Сер. Геофиз, 1962. – №12. – С. 1764 – 1771.
2. Бульдывев В.С., Янсон З.А. Распространение интерференционных волн  $SH$  в упругом сферическом слое, ч. 2 // Известия АН СССР, Сер. геофиз. – 1963. – №1. – С. 76 – 89.
3. Грилицкий Д.В., Поддубняк А.П. Рассеяние нестационарной волны кручения на жесткой неподвижной сфере в упругой среде // Известия АН СССР, МТТ, 1980. – №5. – С. 86 – 92.
4. Горшков А.Г., Тарлаковский Д.В. Нестационарная аэрогидроупругость тел сферической формы. – М.: Наука. Гл. ред. физ.-мат. лит, 1990. – 264 с.
5. Гузь А.Н., Головчан В.Т. Дифракция упругих волн в многосвязных телах. – Киев: Наукова думка, 1972. – 254 с.
6. Справочник по специальным функциям с формулами, графиками и таблицами // Под ред. М.Абрамовица, И.Стиган. – М.: Наука, 1979. – 832 с.
7. Янгибоев Б.Ч., Мусурмонов Х.О., Мусурмонова М.О., Шукуров А.М. Икки концентрик сферик сиртлар билан чегараланган изотропик катламнинг радиал тебраниши // ҚарДУ хабарлари. – 2021. – №3. – Б. 4–8.

*Наируга ф.-м.ф.д. А.Холмуродов тавсия этган*

## ОПРЕДЕЛЕНИЯ ТЕПЛОТЕХНИЧЕСКИХ СВОЙСТВ ПОЧВЫ В ГЕЛИОТЕПЛИЦАХ

Вардияшвили А.А. (ҚарГУ)

**Аннотация.** В статье рассматривается исследование тяжелосуглинистых почв, при одинаковых условиях, теплопроводность всегда ниже, чем у легко- и среднесуглинистых. Таким образом подтверждается, проведенными экспериментами можно считать, что в слое субстрата 0-30 см аккумулируется примерно одинаковое количество тепла, причём с увеличением влажности, теплопроводность медленно растёт.

**Ключевые слова:** теплоаккумулирующие свойства, теплопроводность почвы, поверхности почвы, плотность, теплофизические характеристики, солнечная энергия, температуропроводность.

**Annotation.** The article deals with the study of heavy loamy soils, under the same conditions, thermal conductivity is always lower than that of light and medium loamy. Thus, it is confirmed by the experiments carried out that it can be assumed that approximately the same amount of heat accumulates in the 0-30 cm layer of the substrate, and with an increase in humidity, the thermal conductivity slowly increases.

**Keywords:** Heat storage properties, thermal conductivity of soil, soil surface, density, thermophysical characteristics, solar energy, thermal diffusivity.

**Аннотация.** Мақолада бир хил шароитда оғир кумли тупроқнинг энгил ва ўртача кумли тупроққа нисбатан иссиқлик ўтказувчанлиги доимо паст бўлиши тадқиқ қилинган. Ўтказилган тажрибалар шуни тасдиқлайдики, субстратнинг 0-30 см қалинлик қатламида тахминан бир хил микдордаги иссиқлик аккумуляцияланади ва унинг намлиги ортиши билан иссиқлик ўтказувчанлиги ҳам аста-секин ўсиб боради.

**Таянч сўзлар:** иссиқлик сақлаш хусусиятлари, тупроқнинг иссиқлик ўтказувчанлиги, тупроқ юзаси, зичлиги, иссиқлик физикавий хусусиятлари, қуёш энергияси, иссиқлик тарқалиши.

Во всех странах мира, в частности и в Узбекистане, в последнее время особое значение придается вопросам энерго- и ресурсосбережения, охраны окружающей среды и поиску альтернативных источников энергии, которые в будущем заменят традиционные энергетические ресурсы. В настоящий момент наблюдается интенсивный рост использования возобновляемых источников энергии, при этом основной развивающейся областью считается солнечная энергетика и энергоустановки, работающие на основе солнечной энергии. Одна из перспективных сфер для широкомасштабного внедрения технологий на основе солнечной энергии, которая в настоящее время имеет наибольшую степень технологической готовности в мире, как и в Узбекистане является ее использование в системах горячего водоснабжения для покрытия нужд промышленного и социального сектора.

Системы гелиоустановок в первую очередь могут использоваться в условиях южных районов страны, которые характеризуются благоприятными для этой цели климатическими условиями, обилием солнечных дней и высокой интенсивностью солнечной радиации.

Климатические и погодные условия юга Средней Азии позволяют использовать для обогрева гелиотеплиц солнечную энергию. Частично или полностью становится ненужным технический обогрев, что дает значительную экономию топлива, следовательно, себестоимость продукции уменьшается. По сравнению с другими районами средней полосы страны на юге нашего региона освещенность и солнечная радиация больше в 5-6 раз, число ясных и солнечных дней в 4-5 раз, а отопительный сезон в 3 раза меньше. Все это открывает широкие возможности для использования гелиотеплиц в нашем регионе.

Многолетняя эксплуатация гелиотеплица с аккумуляторами тепла в условиях Кашкадарьинской области показала, что годовая экономия составляет 300...400 т усл. топлива на 1 га полезной площади.

### Методы и материалы

Как известно, влажность и плотность корнеобитаемого слоя почвы играют важную роль в произрастании растений, определяют теплофизические характеристики почвы. Сведения о действительной влажности и плотности почвы (даже приближенные) позволяют более точно охарактеризовать теплоаккумулирующие свойства и теплоаккумулирующие свойства как по поверхности, так и по глубине.

Во время опыта образцы грунта брались на различных глубинах с помощью бура и подпочвенных размеров, с сохранением естественной структуры. Пробы брались через 3-6 часов после полива и за день до следующего полива. Влажность определялась наиболее распространенным методом-методом термической сушки [2-3].

**Результаты**

Результаты измерений приведены на рис. 1 и 2. Как видно из рис.1, средняя влажность (весовая) почвы колеблется в пределах  $15 < w < 17\%$ , по глубине меняется линейно и выражается зависимостью

$$w_x = w_0 + 3x \tag{1}$$

где  $w_x$  и  $w_0$  -весовая влажность почвы на глубине  $3x$  и на поверхности почвы в %;  $x$ - глубина от поверхности почвы, м; Зависимость (1) можно выразить через удельную плотность

$$\rho_x = \rho_0 + 30x \tag{2}$$

где  $\rho$  - удельная плотность почвы в  $кг/м^3$ .

Рис. 1.

**Изменение влажности почвы по глубине: 1-более двух месяцев; 2-между поливами месяц; 3-12-13 дней, 4-7-9 дней, 5-3-4 дня**

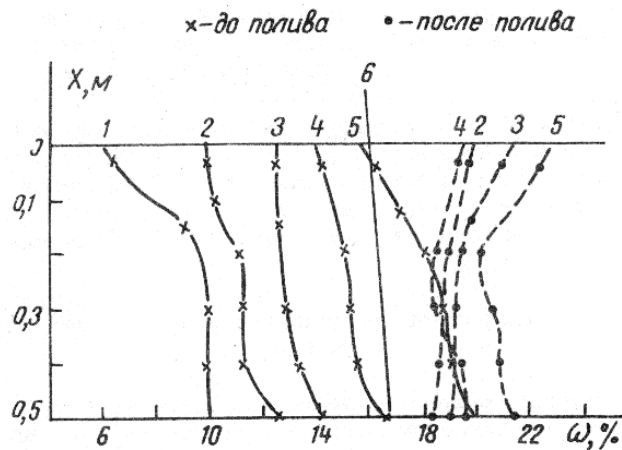

В интервале  $0,2 < x < 0,3$  м график, выражающий изменение плотности по глубине, имеет изгиб рис. 2. Это связано с агротехнической обработкой почвы, глубина которой в защищенном грунте обычно не превышает 0,3 м.

Рис.2.

**Изменение плотности почвы по глубине: w -весовая влажность почвы**

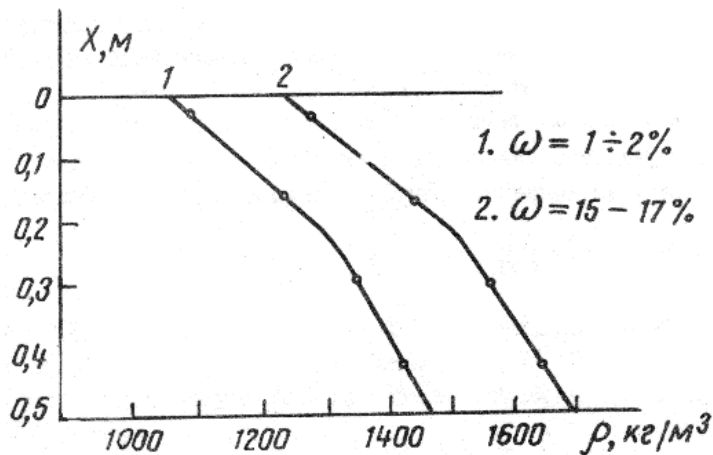

Плотность практически меняется также линейно и определяется выражением

$$\rho_x = \rho_0 + 480x \quad (3)$$

С учетом (2) получим:

$$\rho_x = \rho_0 + 510x. \quad (4)$$

Как известно, при всем многообразии типов почвы, удельная теплоемкость сухой почвы не отличается больше, чем на 10-15 % и находится в пределах  $0,71 < c_p < 0,8$  кДж/кг·К. Объемная теплопроводность почвы с учетом влажности определяется по формуле, принимая  $c_p = 0,71 - 0,8$  кДж/кг·К.

$$C_v = \left( c_p + \frac{\omega}{100} \right) \rho \quad (5)$$

Если известны влажность почвы  $\omega_0$  и плотность  $\rho_0$  на поверхности почвы, можно определить удельную теплоемкость на глубине  $x$

$$C_v = \left( c_p + \frac{\omega}{100} \right) (\rho_0 + 510x) \quad (6)$$

Как видно из формул (3) и (6), значения  $\tilde{N}_v$  может иметь самые различные значения не только для разных почв, но и в пределах одной и той же, так как влажность и плотность могут изменяться в значительных пределах.

Если принять  $\omega_0 = 16\%$ ,  $c_p = 0,75$  кДж/кг·К,  $\rho_0 = 1065$  кг/м<sup>3</sup>, то

$$C_v = 970 \frac{\text{кДж}}{\text{м}^3 \text{К}} \quad (7)$$

Для глубины  $x=0,5$  м

$$C_v = 1201 \frac{\text{кДж}}{\text{м}^3 \text{К}}. \quad (8)$$

Таким образом, в нашем случае, при определении теплоаккумулирующих характеристик в верхнем слое почвы необходимо принимать значение (7), а на глубине аккумулирующих каналов [2] при  $x=0,5$  м принимаем значения (8).

В гелиотеплицах солнечная энергия аккумулируется в верхнем и аккумулирующем слоях почвы. Для нахождения количества аккумулированной энергии необходимо иметь данные, характеризующие теплофизические свойства почвы.

Теплофизические характеристики связаны между собой зависимостями:

$$a = \frac{\lambda}{c_v}; \quad c_v = c_p \rho; \quad v = \sqrt{\lambda \cdot c_v}, \quad (9)$$

где  $c_p$  и  $c_v$  - удельная и объемная теплоемкость;

$\rho$  - плотность, объемный вес;

$a$ ,  $\lambda$ ,  $v$  - коэффициенты температурно- и теплопроводности, теплоусвояемости.

Из выражения (9) видно, что для полной характеристики теплофизических свойств почвы необходимо иметь данные по трем величинами:

$$a, c_v, v.$$

Как показывает сравнительный анализ, при использовании справочных значений теплофизических величин например, из [4], расчетные характеристики (количество аккумулированной энергии, глубина проникновения температурной волны в почве) значительно отличаются от экспериментальных до 30 %. Такое расхождение не позволяет достаточно точно охарактеризовать энергообеспеченность гелиотеплиц в холодное время года.



**Обсуждение**

Для определения действительных теплофизических свойств почвы авторами проверены измерения температуры- и теплопроводности почвы в гелиотеплицах в зависимости от влажности и плотности.

Температуропроводность определялась методом регулярного режима с использованием цилиндрического калориметра [4]; теплопроводность –методом зонда [4, 5]. Медный зонд диаметром 6 мм и высотой 20 мм, внутри которого находится медь-константовая термопара и нихромовая спираль для нагрева, заполнена парафином.

Ошибки, зависящие от точности изготовления конструкции [5], показаний приборов и расчетов, составляют для температуропроводности + 5,5 %, теплопроводности +7,5%.

Температуропроводность растет по мере увеличения влажности до некоторого предела, после достижения которого величина ее падает, объемная теплоемкость увеличивается линейно с повышением влажности. Изменение температуропроводности сначала определяется ростом теплопрводности, когда же величина последней затухает, приближаясь к теплопроводности воды, отношение  $a = \lambda / c_{об}$ , уменьшается. Следовательно, падает и кривая температуропроводности.

Рассматриваемая почва тяжелосуглинистая, для нее характерен медленный рост теплопроводности с увеличением влажности. Количественные значения коэффициента теплопроводности для тяжелосуглинистых почв при прочих равных условиях всегда ниже, чем для легко- и среднесуглинистых [3], что подтверждается данными измерений рис. 3.

Рис. 3.

**График зависимостей  $a = f(\omega)$ ;  $\lambda = \varphi(\omega)$ ;  $c_g = \varphi(\omega)$ .**

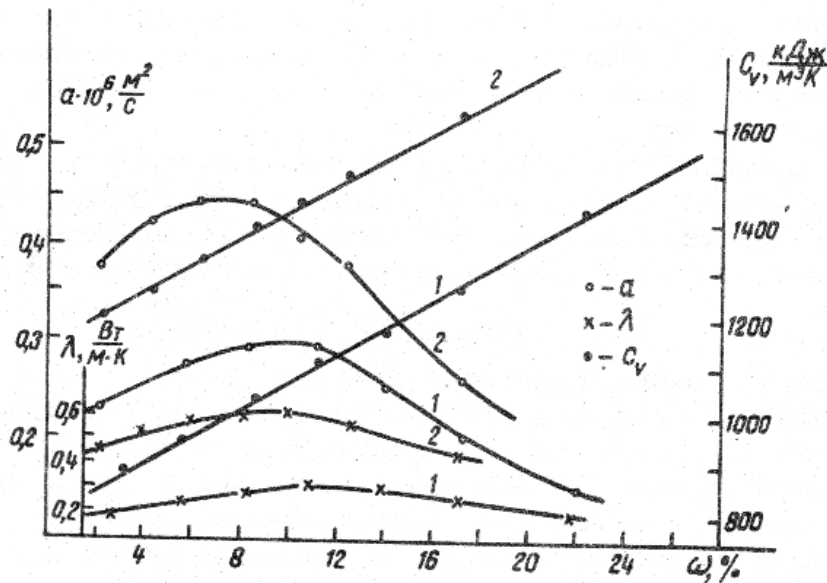

При определении аккумуляции тепла верхнего слоя почвы нужны значения, соответствующие глубине 0-30 см для аккумулирующих каналов. При глубине залегания  $x=0,5$  м [2] необходимы данные для глубин 40-60 см.

Ошибки, зависящие от точности изготовления конструкции [6], показаний приборов и расчётов составляют для температуропроводности  $\pm 5,5\%$ , теплопроводности  $\pm 7,5\%$ .

У исследованных тяжелосуглинистых почв при одинаковых условиях теплопроводность всегда ниже, чем у легко- и среднесуглинистых [6,7,8] что подтверждается проведёнными экспериментами рис.3

**Заклучение**

Мы измеряли теплофизические характеристики тепличной почвы при влажности 16 - 17 % и получили следующие результаты:

$x, \text{ см}$	$\omega, \%$	$\lambda, \text{ Вт/мК}$	$\alpha \cdot 10^6 \text{ м/с}$	$\kappa \text{ Дж/м}^3 \cdot \text{К}$	$\rho, \text{ кг/м}^3$
0-8	06	0.272	0.223	1244	1240
0-8	07	0.256	0.254	1270	1251
13-21	1	0.344	0.244	1402	1442
13-21	17	0.322	0.288	1430	1454
25-33	06	0.408	0.264	1525	1566
25-33	17	0.377	0.246	1555	1579
38-46	16	0.464	0.287	1507	0644
38-46	17	0.432	0.265	1638	1658
50-58	06	0.521	0.304	1669	1722
50-58	07	0493	0.282	1710	1736

Таким образом, можно считать что в слое субстрата 0-30 см аккумулируется примерно одинаковое количество тепла, причём с увеличением влажности теплопроводность медленно растёт.

#### Литература

1. Вардияшвили А.Б., Ким В.Д. Гидравлический и теплотехнический расчет подпочвенной аккумулирующей системы гелиотеплиц // Гелиотехника, 1980, – №6. – С. 48-53.
2. Чудновский А.Ф. Теплофизика почв. – М., 1976.
3. Линевиц Ф. Измерение температуры в технике: Справочник. – М., 1980.
4. Осипова В.А. Экспериментальное исследование процессов теплообмена. – М., 1980.
5. Линевиц Ф. Измерение температуры в технике. – М.: Металлургия, 1980. – 542 с.
6. Воронин А.Д. Основы физики почв. – М.: Издательство Московского университета 1986. – 242 с.
7. Вардияшвили А.Б. Теплообмен и гидродинамика в комбинированных теплицах с субстратом и аккумулированием тепла. Монография. – Ташкент: Фан, 1990. – 196 с.
8. Вардияшвили А.А. Солнечный сельский дом гелиотеплицой. Монография. – Карши: Насаф, 2017. – 165 с.

*Рекомендовано к печати доц. Н.Халмурзаевым*

## ФОРМИРОВАНИЕ ТОНКИХ ПЛЕНОК МЕТОДОМ ИОННО-ПЛАЗМЕННОГО И ИОННО-ЛУЧЕВОГО НАНЕСЕНИЯ

Нормуродов Д.А. (КарГУ)

**Аннотация.** В работе проанализированы методы формирования тонких пленок. Особое внимание уделено раскрытию физических принципов и возможностям методов ионно-плазменного и ионно-лучевого нанесения пленок на подложках различной природы. В условиях высокого вакуума методом магнетронного осаждения на поверхности подложки из слюды и  $\text{SiO}_2/\text{Si}$  получены пленки силицида марганца  $\text{Mn}_4\text{Si}_7$ . Состав и морфология растущей пленки определены методами энергодисперсионной рентгеновской спектроскопии и растровой электронной микроскопии высокого разрешения.

Показано, что при осаждении пленок при комнатной температуре на поверхности наблюдаются неровности и бороздки. Последующий термический прогрев при  $400^\circ\text{C}$  в течении 20 минут приводит к формированию пленки с составом близким к  $\text{Mn}_4\text{Si}_7$  с гладкой поверхностью и зернистой структурой. КПД полученного пленочного силицида марганца составляет ~ 10%.

**Ключевые слова:** осаждение пленок, магнетронное распыление, поверхность, морфология, состав, силицид марганца, ионно-плазменное и ионно-лучевое нанесение пленок.

**Annotation.** The paper analyzes methods for the formation of thin films. Special attention is paid to the disclosure of the physical principles and possibilities of methods of ion-plasma and ion-beam deposition of films on substrates of various nature. Films of manganese silicide  $\text{Mn}_4\text{Si}_7$  were obtained under high vacuum conditions by magnetron deposition on the surface of a mica and  $\text{SiO}_2/\text{Si}$  substrate. The composition and morphology of the growing film were determined by energy dispersive Z-ray spectroscopy and high-resolution scanning electron microscopy.

It is shown that, upon deposition of films at room temperature, irregularities and grooves are observed on the surface. Subsequent thermal heating at  $400^\circ\text{C}$  for 20 minutes leads to the formation of a film with a

composition close to  $Mn_4Si_7$  with a smooth surface and granular structure. The efficiency of the obtained film manganese is  $\sim 10\%$ .

**Key words:** film deposition, magnetron sputtering, surface, morphology, composition, manganese silicide, ion-plasma and ion-beam deposition of films.

### Введение

Свойства тонких пленок могут существенно отличаться от свойств массивного материала, особенно при толщинах пленки в несколько нанометров. Такие аномальные свойства связаны с проявлением размерных квантовых явлений, когда размеры нанокристаллов оказываются одного порядка с де-Бройлевской длины волны электрона.

До 70-годов прошлого века для получения тонких пленок использовался в основном метод вакуумного нанесения покрытий. Однако, испарение и конденсация вещества в высоком вакууме, хотя и обеспечивает высокую скорость осаждения, но не обеспечивает достаточной воспроизводимости свойств пленок, особенно при осаждении веществ сложного состава.

Существующие в настоящее время методы осаждения тонких пленок с использованием низкотемпературной плазмы и ионного облучения дают возможность получать пленки различных материалов (в том числе тугоплавных и многокомпонентных состава) которые практически невозможно получить термовакuumным методом. Ионно-плазменные методы осаждения пленок на промышленных установках и линиях непрерывного действия позволяют осуществить полную автоматизацию всего цикла получения покрытий.

Магнетронное распыление – разновидность диодного катодного распыления. Этот метод нанесения пленок является дальнейшим развитием ионно – плазменного напыления [1-2].

В процессах ионно-плазменного нанесения осаждаемый на подложку материал получают путем распыления твердотельной мишени ионами с определенными энергиями. Одним из важнейших отличий ионно – плазменного нанесения от термовакuumного является высокая энергия распыленных частиц. Эти частицы по сравнению с испаренными с энергий 0,15 эВ при  $T_{исп} \sim 2000$  К обладает с энергией  $\sim 4-5$  эВ, что позволяет осаждающимся частицам частично внедряться в подложку, обеспечивая высокую адгезию пленку с подложкой. На рис 1. приведен внешний вид установки магнетронного распыления PDV-DESK-PRO, имеющийся в нашей лаборатории.



Он обладает следующими характеристиками: 1) уровень вакуума  $10^{-6}$  торр; 2) диаметр мишени 75мм; 3) скорость осаждения пленки  $-0,3-3$  нм/мин;

4) точность измерения толщины пленок  $-0,1 \text{ \AA}$ .

В магнетронной распылительной системе вторичные электроны захватываются магнитной ловушкой и бомбардируют подложку, что обеспечивает сравнительно низкую температуру. Это позволяет использовать такие системы для нанесения покрытий на подложки из материала с относительно низкой термостойкостью.

Ионное – плазменное нанесение обладает целым рядом достоинств:

- возможность получения пленок тугоплавких неплавящихся материалов, поскольку процесс распыления не требует расплавления материала;
- возможность получения пленок различных соединений (например, окислов, нитридов, силицидов) путем введения в газоразрядную плазму химически активных газов;
- сохранение стехиометрического состава пленок при осаждении много компонентных материалов;
- высокая энергия осаждаемых частиц обеспечивает снижение минимальной температуры эпитаксиального роста;
- возможность очистки подложки и растущей пленки ионной бомбардировкой до, в процессе и после окончания процесса нанесения пленок.

В ионно – плазменном процессе распыляемая мишень и подложка находятся в газоразрядной плазме.

Ионно - плазменный процесс нанесения пленок включает три основных этапа:

- распыление материала мишени;
- перенос распыленного материала в пространстве мишень – подложка;
- осаждение материала на подложке.

Бомбардировка твердотельной мишени энергичными ионами вызывает распыление материала мишени, если энергия бомбардирующего иона превышает некоторое пороговое значение.

Для практики важными характеристиками распыления являются зависимости коэффициента распыления от энергии бомбардирующих ионов и угла их падения относительно нормали к поверхности. Частицы, удаляемые из твердого тела при распылении - это преимущественно нейтральные атомы, некоторую долю которых составляют конгломераты атомов типа кластеров, а также ионы. Характер движения распыленных частиц материала в пространстве мишень-подложка определяется вероятностью рассеяния частиц на атомах рабочего газа, т.е. зависит от давления и расстояния мишень-подложка. При малых давлениях и малых расстояниях перенос распыленных частиц происходит практически по прямой, поскольку при таких условиях вероятность рассеяния частиц очень мала.

Устройства ионного распыления на постоянном токе используются только для распыления мишеней из материалов с достаточно высокой электропроводностью - металлов и сплавов.

Здесь ионное распыление производят в тлеющем разряде инертного газа с помощью диодной системы, где мишени из распыляемого материала является катодом, а держатель подложка-заземленным анодом (рис.2).

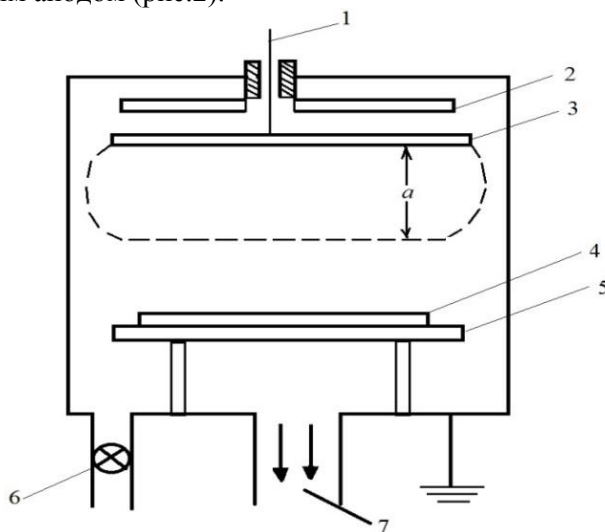

**Рис. 2.** Схема устройства катодного распыления диодного типа:

1 – высоковольтный ввод; 2 – экран катода; 3 – катод; 4 – подложка; 5 – анод; 6 – натекаль для рабочего газа; 7 – патрубком к откачной системе; а – протяженность катодной области разряда.

Для тлеющего разряда характерно наличие двух резко различающихся областей: небольшая по протяженности катодная область, в которой сосредоточено падение потенциала значительной величины, называемое катодным падением потенциала и область столба разряда, представляющего собой плазму с хорошей электропроводностью, а потому сравнительно малым перепадом потенциала на нем.

В качестве рабочего газа обычно используют аргон. В процессе ионного распыления в диодной системе катод выполняет две функции: является источником электронов для поддержания тлеющего разряда и источником распыляемого материала.

При подаче постоянного напряжения между мишенью (отрицательный потенциал) и анодом (положительный или нулевой потенциал) возникает неоднородное электрическое поле в рабочем газе возбуждается аномальный тлеющий разряд.

Наличие замкнутого магнитного поля у распыляемой поверхности мишени позволяет локализовать плазму разряда непосредственно у мишени. Поверхность мишени, расположенная между местами входа и выхода силовых линий магнитного поля, интенсивно распыляется и имеет вид замкнутой дорожки, геометрия которой определяется формой полюсов магнитной системы. Электроны, эмитированные с катода под действием ионной бомбардировки, захватываются магнитным полем и совершают сложное циклоидальное движение по замкнутым траекториям вблизи поверхности мишени. Электроны оказываются как бы в ловушке, создаваемой с одной стороны магнитным полем, возвращающим электроны на катод с другой стороны – поверхностью мишени, отталкивающей электроны. В этой ловушке электроны циркулируют до сих пор, пока не произойдет несколько ионизирующих столкновений с атомами рабочего газа, в результате которых электрон потеряет полученную от электрического поля энергию. Большая часть энергии электрона, прежде чем попадет на анод, используется на ионизацию и возбуждение атомов рабочего газа, что значительно увеличивает эффективность процесса ионизации и приводит к возрастанию концентрации положительных ионов у поверхности мишени.

Это в свою очередь обуславливает увеличение интенсивности ионной бомбардировки мишени и значительный рост скорости распыления, а следовательно и скорости осаждения пленки.

Основные рабочие характеристики (МРС): напряжения на электродах (0,3-0,8 кэВ), плотность тока на мишени и удельная мощность, величина индукции магнитного поля (0,03-0,1 Тл) и рабочее давление ( $10^{-2}$  – 1 Па) [1.2].

Ионно-лучевой синтез основан на получении тонких пленок с применением ионной имплантации. В отличие от других ионно-плазменных методов получения пленок, при ионно-лучевом синтезе, энергии внедряемых ионов достаточно велики: они составляют от десятков кэВ до единиц МэВ. При этом дозы внедряемых ионов – более  $10^{16}$  ион/см<sup>2</sup>, т.е. такая, чтобы концентрация имплантированных атомов была достаточной для формирования необходимого количества новой фазы. Синтезируемые фазы формируются в тонком поверхностном слое (< 1 мкм) в аморфном или кристаллическом состоянии непосредственно в процессе имплантации.

Для кристаллизации и улучшения структуры синтезируемого соединения или для проведения последующих химических реакций дополнительно используют термический или импульсный лазерный, электронный, ионный и другие виды отжига.

На рис.3 и рис. 4 приведены РЭМ изображения (с увеличением 60000 раз) поверхности пленок  $Mn_4Si_7$  без и после термического отжига полученных магнетронным распылением объемного  $Mn_4Si_7$ . Видно, что поверхность пленки  $Mn_4Si_7$  без термической обработки (рис.3) имеет небольшие сгустки вещества и бороздки, а после термической обработки при 400<sup>0</sup> С в течении 20 мин. становится плотной, однородной с зернистой структурой



Рис. 3. РЭМ-изображение поверхности пленки  $Mn_4Si_7$  без термического отжига.



Рис. 4. РЭМ-изображение поверхности пленки  $Mn_4Si_7$  после термического отжига.

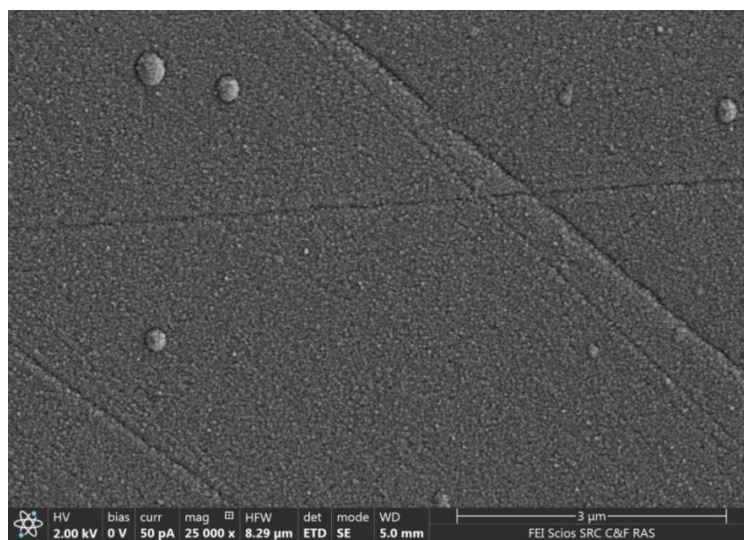

Рис. 5. Рентгеновский спектр пленки  $Mn_4Si_7$ .

Таблица 1.

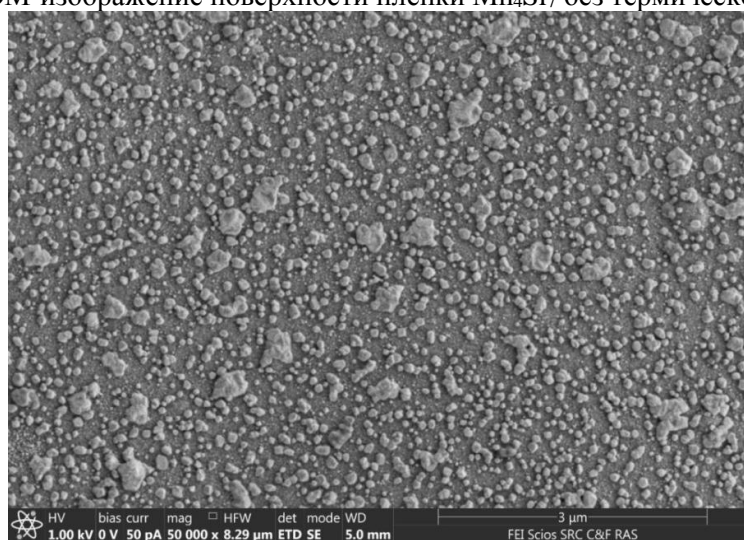
Названия		
EDS Количественные результаты		
Элемент	Wt %	At %
СК	3,95	11,66
ОК	4,48	9,93
CuL	16,87	9,42
ZnL	0,00	0,00
GeL	1,03	0,50
SiK	35,08	44,31
SnL	2,10	0,63
MnK	36,49	23,56

На рис. 5 приведен спектр рентгеновской энергодисперсионной спектроскопии, полученной на микроскопе Quanta 200 3D, справа в таблице приведены весовые и атомные концентрации элементов содержащихся в полученной пленке. Данные таблицы показывают, что наибольшей концентрацией обладают Si и Mn, а состав полученной нами пленки соответствует  $Mn_4Si_7$ . Отметим, что пленочный силицид марганца является хорошим термоэлектрическим материалом с КПД  $\sim 10\%$  [3].

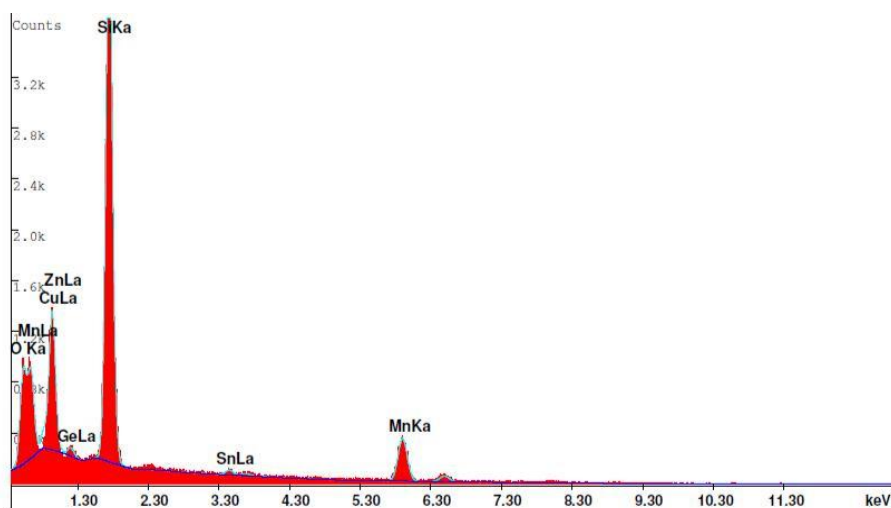
Следует отметить, что при низких энергиях (10 кэВ) и высоких дозах облучения ионов ( $\geq 10^{16}$  ион $\cdot$ см $^{-2}$ ) на поверхности подложки образуются нанопленки с толщиной 25–30Å. Для получения нанопленок с заданными физико-химическими свойствами необходимо проводить постимплантационный лазерный или температурный отжиг. Такой отжиг приводит к перераспределению атомов легирующей примеси, образованию новых соединений и кристаллизации приповерхностного слоя [4,5].

#### Литература

1. Кузьмичев А.И. Магнетронные распылительные системы. /Кн. 1. Введение в физику и технику магнетронного распыления К.: Аверс, 2008. – 244 с.
2. Грачёв. В.И., Марголин В.И., Тупик В.А.. Резонансные явления при магнетронном напылении металлических нанопленок в локальном поле на подложке. //РЭНСИТ, 2014, 6(1):18-29
3. Kamilov T.S., Rysbaev A.S., Klechkovskaya V.V., Orekhov A.S., Igamov B.D., Bekpulatov I.R.. The Influence of Structural Defects in Silicon on the Formation of Photosensitive  $Mn_4Si_7$ -Si(Mn)- $Mn_4Si_7$  and  $Mn_4Si_7$ -Si(Mn)-M Heterostructures // Applied Solar Energy, 2019, Vol. 55, № 6, -Pp. 380-384.
4. Умирзаков Б.Э., Нормурадов М.Т., Ташмухамедова Д.А., Ташатов А.К. Нанопитацциальные пленка и герероструктура на основе кремния / Монография. – Ташкент 2012, – 184 с.
5. Гусев А.И. Наноматериалы, наноструктуры, нанотехнологии / А.И. Гусев. – М.: Физматлит, 2005. – 416 с.

*Рекомендовано к печати проф. М.Нормурадовым*

### ГЕТЕРОСТРУКТУРЫ Si/NiSi $_2$ /Si, ПОЛУЧЕННЫХ МЕТОДОМ ТВЕРДОФАЗНОГО ОСАЖДЕНИЯ

Мустафоева Н.М., Ташатов А.К. (КарГУ), Худойкулов Ф.Ё. (ТашГУ)

**Аннотация.** Ушбу мақолада Ni $^{+}$  ионларини Si юзасига имплантация қилиш ва кейинги киздириш усули билан Si нинг юза ости қатламида 15-25 нм чуқурликда NiSi $_2$  нинг нанокристалл фазалари ва қатлами ҳосил қилинган. Ионлар дозаси  $D=8 \cdot 10^{16}$  см $^{-3}$  бўлганда Si/NiSi $_2$ /Si туридаги нанокатламли гетероструктураси ҳосил бўлган. Биринчи марта Si нинг юза қатламида ҳосил қилинган NiSi $_2$  нанокристалл фазаларининг ва қатламларининг зона кенгликлари аниқланади. Қатламнинг қалинлиги  $h < 150$  Å бўлганда NiSi $_2$  нинг оролчали ўсиши аниқланди. NiSi $_2$  оролчаларининг ва пленкаларининг тақикланган зона кенглиги бир-биридан фарқ қилмаслиги ва  $\sim 0,6$  эВ га тенглиги аниқланди, аммо уларнинг  $\rho$  бир неча даражада фарқ қилиши аниқланди.

**Таянч сўзлар:** *NiSi<sub>2</sub> наноплёнкалар, сирт тузлиши, Аугер электрон спектроскопияси, қаттиқ фазали чўкма, морфология, ўта юқори вакуум, гетероструктура, тармоқли бўшлиқ, сканерлаш электрон, атом куч микроскопи, орол ўсиши.*

**Аннотация.** В работе имплантацией ионов Ni<sup>+</sup> в Si сочетании с отжигом в приповерхностном слое Si на глубине 15-25 nm получены нанокристаллические фазы и слои NiSi<sub>2</sub>. При D=8·10<sup>16</sup> см<sup>-3</sup> формировались нанопленочная гетероструктура типа Si/NiSi<sub>2</sub>/Si. Впервые оценены ширины запрещенных зон нанокристаллических фаз и слоев NiSi<sub>2</sub>, созданных в приповерхностной области Si. Показано, что при толщинах h < 150 Å формируются островковые пленки NiSi<sub>2</sub>. Ширина запрещенной зоны островков и пленок NiSi<sub>2</sub> практически не отличаются друг от друга и составляла ~ 0,6 эВ, а значения ρ отличаются на несколько порядков.

**Ключевые слова:** *нанопленки NiSi<sub>2</sub>, структура поверхности, Оже-электронной спектроскопии, твердофазного осаждения, морфология, сверхвысокого вакуума, гетероструктура, ширина запрещенной зоны, растровой электронной, атомно-силовой микроскопии, островковые рост.*

**Annotation.** In this work, nanocrystalline phases and layers of NiSi<sub>2</sub> were obtained by implantation of Ni<sup>+</sup> ions in Si in combination with annealing in the near-surface Si layer at a depth of 15-25 nm. At D = 8 · 10<sup>16</sup> cm<sup>-3</sup>, a nanofilm heterostructure of the Si/NiSi<sub>2</sub>/Si type was formed. For the first time, the band gap widths of nanocrystalline phases and NiSi<sub>2</sub> layers formed in the near-surface region of Si have been estimated. It is shown that island films of NiSi<sub>2</sub> are formed at thicknesses h < 150 Å. The band gap of the islands and NiSi<sub>2</sub> films practically do not differ from each other and amounted to ~ 0.6 eV, and the values of differ by several orders of magnitude/

**Key words:** *NiSi<sub>2</sub> nanofilms, surface structure, Auger electron spectroscopy, solid-phase deposition, morphology, ultrahigh vacuum, heterostructure, band gap, scanning electron, atomic force microscopy, island growth.*

Гетероструктуры типа NiSi<sub>2</sub>/Si имеют больше перспективы в создание новых приборов функциональной электроники, в частности, в создании СВЧ-транзисторов, детекторов излучения, омических контактов и барьерных структур [1-7]. Большинство силицидных фаз обладают свойствами характерными для металлов [2]. Физико-химические свойства тонких и сверхтонких плёнок хорошо изучены только для силицидов Na, Ba, Pd и Co. В работах [4,8-10] показано, что при отжиге тонких пленок Co и Pd на кремний происходит наноструктурирование пленок и образование силицидов этих металлов. Наиболее тонкие пленки и нанокристаллические фазы CoSi<sub>2</sub>, BaSi<sub>2</sub> и NaSi<sub>2</sub>, получены методом низкоэнергетической (E<sub>0</sub> ≤ 5 кэВ) ионной бомбардировкой в сочетании с отжигом [4,11-14]. Использование системы CoSi<sub>2</sub>/Si в МДП и ПДП структурах главным образом, обусловлено его уникальными электрофизическими свойствами и малым электрическим сопротивлением (ρ ≈ 20 – 40 мкОм·см) [15].

Данный работа посвящен получению нанокристаллических фаз и слоев NiSi<sub>2</sub> на различных глубинах приповерхностной области Si изучению их электронной и кристаллической структуры и параметров зон.

### Методика экспериментов

Перед осаждением пленок кремниевые образцы Si(111) очищались прогревом в условиях сверхвысокого вакуума (P = 10<sup>-7</sup> Па) при T = 1100 К в течении 2–3 часов и до T = 1400 К в импульсном режиме. При этом поверхность полностью очищается от кислорода (в пределах чувствительности ОЭС).

Перед напылением, проволоки из особо чистого Ni обезгаживались в течении 5–6 часов. Скорость напыления пленок определялась предварительно с использованием метода ОЭС в сочетании с отжигами и она составляла ~0,5 Å/мин. Напыление атомов Ni, прогрев образцов, исследования их состава и параметров энергетических зон с использованием методов оже-электронной и ультрафиолетовой фотоэлектронной спектроскопии (ОЭС и УФЭС) и измерением интенсивности проходящего через образец света проводились в одном и том же приборе в условиях сверхвысокого вакуума (P = 10<sup>-7</sup> Па). Морфология поверхности изучалась методами растровой электронной и атомно-силовой микроскопии (РЭМ и АСМ). Напыление Ni различной толщины (от 10 Å до 100 Å) проводилась при комнатной температуре, при этом образовались сплошные аморфные пленки и на границе раздела Ni/Si



не наблюдалось заметной взаимодиффузии Ni в Si и Si в Ni. Перед напылением Si на поверхность NiSi<sub>2</sub>/Si(111) очищалась прогревом при T≈900-1000 К в течение 3-4 часа и получена NiSi<sub>2</sub> с гладкой поверхностью со структурой (1x1) [16].

**Экспериментальные результаты и их обсуждение**

Для создания трехслойной системы на поверхности гетероэпитаксиальной структуры NiSi<sub>2</sub>/Si (111) при T=1000 К напылялась пленки Si с толщиной ~50 нм. Толщина NiSi<sub>2</sub> составляла ~20 нм. Испарение кремния осуществлялось электронной бомбардировкой. На рис 4.1 приведены РЭМ-изображения и ДБЭ-картина (вставка) поверхности Si/NiSi<sub>2</sub>/Si(111). Видно, что при T=1000 К растет сплошная поликристаллическая пленки [17].

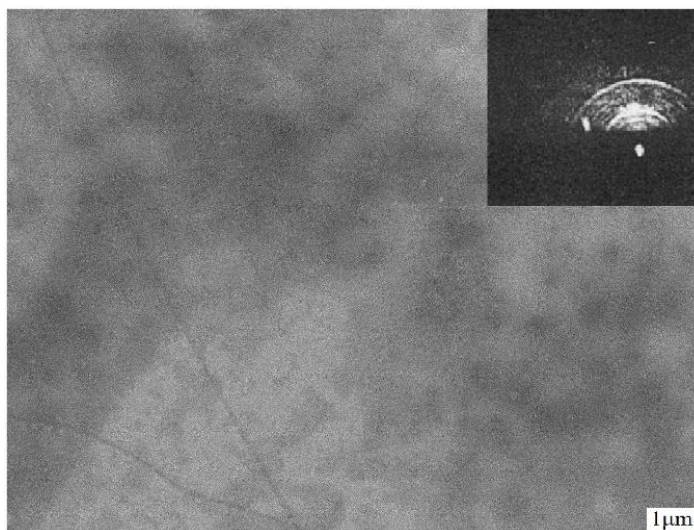

**Рис. 1.** РЭМ- и ДБЭ (вставка) изображения поверхности системы Si/NiSi<sub>2</sub>/Si(111). Пленки Si напылялась при T≈1000 К с толщиной ~50 нм.

Увеличение T до 1100-1150 К способствует получению монокристаллической пленки Si. Однако, при этом из-за нарушение сплошности пленки NiSi<sub>2</sub> формируется островковые образования. На рис 2 представлен оже профил сформированной гетероструктуры Si/NiSi<sub>2</sub>/Si(111).

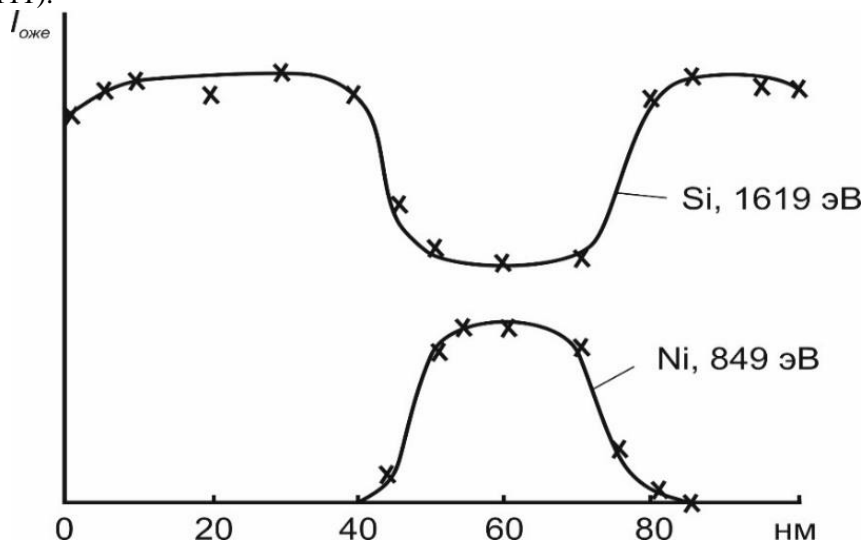

**Рис.2.** Зависимость интенсивности Оже пиков Si (E=1619 эВ) и Ni (E=848 эВ) для системы Si/NiSi<sub>2</sub>/Si(111);  $d_{Si} = 50 \text{ нм}$ ,  $d_{NiSi_2} = 20 \text{ нм}$

Видно, что граница раздела между слоями Si/NiSi<sub>2</sub> и NiSi<sub>2</sub>/Si(111) резкая и толщина переходных слоев не превышает 4-5 нм. Наши дальнейшее исследования показали, что в случае массивных пленок NiSi<sub>2</sub> толщиной 500-600 нм, островки образуются при T≈1200 К.

Уменьшение толщины напыляемой пленки Si до 10 нм также позволило уменьшить температуру образования монокристаллической пленки до 950-1000 К. Однако при такой температуре не формировалась сплошная однородная пленка Si. Эти исследования показали что методом ТФЭ невозможно получить трехслойной системы Si/NiSi<sub>2</sub>/Si(111) с толщиной мене 20-30 нм.

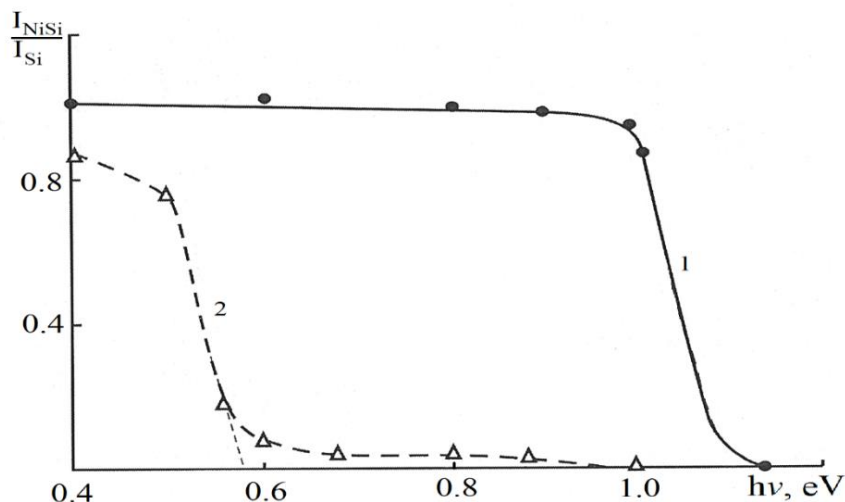

**Рис. 3.** Зависимость интенсивности проходящего света от энергии фотонов для 1- чистого Si(111); 2-системы Si/NiSi<sub>2</sub>/Si (111).  $d_{NiSi_2} = 20$  нм,  $d_{Si} = 50$  нм.

На рис 3 приведены зависимости интенсивности проходящего света I от энергии фотонов  $h\nu$  для Si(111) и системы Si/NiSi<sub>2</sub>/Si(111).  $d_{NiSi_2} = 20$  нм,  $d_{Si} = 50$  нм. Где  $I = \frac{I_{NiSi_2}}{I_{Si}}$ ; Принята что  $I_{Si} = 1$ . Видно, что значение  $E_g$  для Si(111) составляет ~1,1 эВ, а для слоя NiSi<sub>2</sub> ≈ 0,57-0,58 eV.

**Заключение**

Таким образом, в работе методом ТФЭ-роста получена трехслойная наносистема Si/NiSi<sub>2</sub>/Si(111). Показано, что при T≈1000 К формируется сплошная, однородная поликристаллическая пленка Si. Начиная с T=1100 К наблюдается распад сплошной пленки на монокристаллические островки Si, что объясняется распадом и разложением пленки NiSi<sub>2</sub>. Впервые определены параметр энергетические зон отдельных слоев системы Si/NiSi<sub>2</sub>/Si(111)

**Литература**

1. Williams R.S. Low energy Ar ion bombardment of Si, GaAs surfaces //Solid State Commun. 1982. V.41. №2. P. 153-156.
2. Ионная имплантация в полупроводники и другие материалы (сборник статей под ред. В.С.Вавилова) // Новости физики твердого тела, 1980. – С. 10.
3. Гусева М.И. Ионная имплантация в металлы // Поверхность, 1982, – №4. – С. 27-50.
4. Androw R., Crant W.A. et al. Non-crystalinity of ion-irradiated metals // Nature, 1976. 262. – P. 380.
5. Greene I.E. and Barnett S.A. Non-surface interactions during vapour, phase crystal growth be sputtering MBE, and plasma-enhanced CVD: Applications of semiconductors // J.Vas. Sci. and Technol, 1982, 21, – №2. – P. 285.
6. Алешин А.Н., Унишерлова К.Л. и др. Создание внутреннего геттера в кремний путем имплантации ионов углерода и кислорода // Поверхность, 1992. – №1. – С. 35-40.
7. Нормурадов М.Т. Умирзаков Б.Е. Энергетические спектры поверхности твердых тел, имплантированных ионами низких энергий. – Ташкент: Фан. 1989. – 158 с.

8. Умирзаков Б.Е. Электронно-спектроскопические и анализ состояния поверхности многокомпонентных систем, созданных ионной имплантацией: Дисс. ...докт. физ-мат. наук. –Ташкент, 1993.
9. S.J. Nimatov, D.S. Rumi Suubmonolayer Films on a Si(111) Surface under Low\_Energy Ion Bombardment // Bulletin of the Russian Academy of Sciences. Physics, 2014, Vol. 78, No. 6, pp. 531–534.
10. Нормурадов М.Т., Рысбаев А.С., Либенсон В.Н. Особенности плазменных колебаний электронов в приповерхностном слое ионно-легированного кремния // Поверхность, 1989. – №5. – С. 100-103
11. Несмелова И.М., Астафьев Н.И., Кулкова Н.А. «Оптические свойства монокристаллического кремния в области спектра 3-5 мкм» // Оптический журнал, 2012.
12. Машин А.И., Ершов А.В., Хохлов Д.А. Влияние условий получения и отжига на оптические свойства кремния // Физика и техника полупроводников, 1998, том 32, – № 7.
13. Ташмухамедова Д. А., Юсупжанова М. Б. «Эмиссионные и оптические свойства тонких пленок SiO<sub>2</sub>/Si» Поверхность, Рентгеновские, Синхротронные и нейтронные исследования, 2016, 10, с. 1-3
14. Хируненко Л.И., Помозов Ю.В., Соснин М.Г. Оптические свойства кремния с высоким содержанием бора // Физика и техника полупроводников, 2013, том 47, вып. 2.
15. Shevchik N.J., Paul W.. The structure of amorphous Ge // J. Non-Cryst. Sol., 16, 55 (1974).
16. Tashatov A.K., Mustafоеva N.M. Surface Morphology of NiSi<sub>2</sub>/Si Films Obtained by the Method of Solid-Phase Deposition// Journal of Surface Investigation: X-ray, Synchrotron and Neutron Techniques, 2020, Vol.14, No 1, pp. 81-84.
17. Ташатов А.К., Мустафоева Н.М., Ташмухамедова Д.А., Нормурадов М.Т., Абдуваитов А.А. Получение многомлойной наносистемы Si/NiSi<sub>2</sub>/Si (111) // XLIX международной Тулиновской конференции по физике взаимодействия заряженных частиц с кристаллами. – Москва, 2019. – С. 38.

*Наирга доц. Н.Холмирзаев тавсия этган*

**MAKTABGACHA TA'LIM YOSHIDAGI BOLALARNING MAKRONUTRIYENTLAR BILAN TA'MINLANISHI VA ULARNING JISMONIY TARAQQIYOTI****Rahmatullayev Y.Sh., Cho'liyeva M.A. (QarDU)**

**Annotatsiya.** Maqolada maktabgacha ta'lim yoshidagi bolalarning amaldagi ovqatlanishini o'rganish bilan bog'liq kuzatuv natijalari keltirilgan.

Olingan natijalarga ko'ra, 3-5 yoshli bolalarning oqsillar, yog'lar, uglevodlar bilan ta'minlanishi me'yor darajasidan kam. Jumladan, ularning oqsillar bilan ta'minlanishi 51,16 foiz, yog'lar 70,67 foiz va uglevodlar 58,5 foizni tashkil etadi. Kunlik ovqatining energetik qiymati o'rtacha 1075 kkal ni tashkil etadi. Bolalarning bo'y uzunligi va tana vazni ko'rsatkichlari ham ma'lum standartlarga mos kelmaydi.

**Tayanch so'zlar.** makronutrient, oqsil, uglevod, yog', antropometrik ko'rsatkich.

**Annotation.** The article presents the results of observations on the study of the current nutrition of preschool children. According to the results, the supply of proteins, fats and carbohydrates in children aged 3-5 years is below the norm, including 51,16% with fats 70,17% and with carbohydrates 58,5%. The average energy value of a daily meal is 1075 kcal. Children's height and body weight also do not meet certain standards.

**Key words:** *macronutrient, protein, carbohydrate, fat, anthropometric indicator.*

**Аннотация.** В статье представлены результаты наблюдений по изучению фактического питания детей дошкольного возраста. По полученным результатам обеспеченность белков, жиров и углеводов у детей в возрасте 3-5 лет ниже нормы, в том числе на 51,16%, с жирами 70,17% и с углеводами 58,5%. Средняя энергетическая ценность дневного приема пищи - 1075 ккал. Рост и вес детей также не соответствуют определенным стандартам.

**Ключевые слова:** *макронутриент, белки, углеводы, жиры, антропометрический показатель.*

Mavzuning dolzarbligi. Ma'lumki, organizmning barcha to'qima va hujayralarida hayotiy jarayonlarning me'yorida kechishi uchun sog'lom ovqatlanish muhim ahamiyat kasb etadi. Bu ayniqsa, o'sib kelayotgan yosh organizm hayotida alohida o'rin tutadi. Chunki bola organizmi o'z xususiyatlari bilan kattalar organizmidan o'sish va rivojlanish jarayonlarining jadalligi, serharakatligi va boshqa jihatlari bilan farq qiladi. Shu bois ularning makronutrientlar - oqsillar, yog'lar va uglevodlarga bo'lgan kunlik fiziologik talabini yetarli darajada qondirilishi kelgusida jismonan va aqlan sog'lom avlod bo'lib shakllanishida muhim ahamiyat kasb etadi. Bu masalaga hukumatimiz tomonidan alohida e'tibor qaratib kelinmoqda (3-5).

Muhtaram Prezidentimiz Sh.Mirziyoyevning 2020-yil 10-noyabrdagi PQ 4887-sonli "Aholining sog'lom ovqatlanishini ta'minlash bo'yicha qo'shimcha chora-tadbirlar to'g'risida" gi Qaroriga binoan 5 yoshgacha bo'lgan bolalarning me'yoriy o'shishi va rivojlanishini ta'minlash maqsadida ularning to'g'ri ovqatlanishi tashkil qilish va sog'lom turmush muhitini yaratish muhim vazifalardan biri sifatida belgilab berildi (6).

Bu borada mamlakatimizda qator amaliy tadbirlar amalga oshirilib kelinmoqda. Jumladan, yurtimizda bolalarni maktabgacha ta'lim tashkilotlariga to'la qamrab olish, ularni har tomonlama barkamol etib tarbiyalash, ayniqsa to'g'ri ovqatlanishini tashkil qilishga alohida e'tibor berilmoqda. Bunday holat pedagog va tarbiyachi-murabbiylar oldidagi ma'suliyatni yanada oshiradi.

Shu munosabat bilan maktabgacha ta'lim yoshidagi bolalarning amaldagi ovqatlanishi, xususan, makronutrientlar bilan ta'minlanishi hamda ayrim antropometrik ko'rsatkichlarini o'rganishni asosiy maqsad qilib oldik.

Material va metodika. Kuzatuvlar Qarshi shahridagi "Viloyat ko'p tarmoqli bolalar tibbiyot markazi" da o'tkazildi. Dastlab, ota-onalar yordamiga tayangan holda 27 nafar 3-5 yosh oralig'idagi bolalarni amaldagi ovqatlanishi anketa-so'rov usuli orqali o'rganib chiqildi (1). Ularning iste'mol qilgan ovqati tarkibidagi makronutrientlar miqdori aniqlandi. Antropometrik ko'rsatkichlaridan bo'y uzunligi va vazni o'lchanib, normaga nisbatan og'ishlar o'rganildi. Ushbu ma'lumotlar MS Excel dasturi yordamida statistik qayta ishlanib, olingan natijalarning o'rtacha ko'rsatkichlari: o'rtacha arifmetik qiymat (M), o'rtacha arifmetik qiymat xatoligi (m) hisoblab chiqildi (2).

Olingan natijalar va ularning tahlili. Bolalarning amaldagi ovqatlanishini o'rganish natijalari quyidagi jadvalda keltirilgan.

1-jadval

**Maktabgacha ta'lim yoshidagi bolalarning makronutrientlar bilan ta'minlanishi**

Ko'rsatkichlar	3 yoshlilar	4 yoshlilar	5 yoshlilar
Oqsillar, g	29,4±1,76	30,6±2,57	36,7±3,14
Me'yor*	53	68	68
Yog'lar, g	41,76±2,95	43,3±7,75	48,5±5,71
Me'yor	53	68	68
Uglevodlar, g	107,5±9,02	194,6±14,8	140,3±3,68
Me'yor	212	272	272
Umumiy kaloriya, kkal	1017,0±93,0	1031,0±79,0	1177,0±104,0
Me'yor	1400	1800	1800

\* Физиологические нормы потребностей в пищевых веществах и энергии по половозрастным и профессиональным группам населения Республики Узбекистан для поддержания здорового питания. СанПиН №0347-17. Ташкент, 2017.

Yuqoridagi jadvaldan ko'rinib turibdiki, bolalarning makronutrientlar bilan ta'minlanishi me'yor ko'rsatkichlariga mos kelmaydi. Jumladan, 3 yoshli bolalarning oqsillar bilan ta'minlanishi me'yorga nisbatan o'rtacha 44,6 foizga kam. Ularning kunlik ovqat tarkibidagi umumiy yog' miqdori o'rtacha 41,76±2,95 ga teng bo'lib, bu ko'rsatkich me'yorga nisbatan 78,8 foizni tashkil etadi. Shuningdek, mazkur yosh guruhidagi bolalarning uglevodlar bilan ta'minlanishi esa me'yorga nisbatan o'rtacha 50,7 foiz teng ekanligi qayd qilindi.

4 va 5 yoshli bolalarning kunlik ovqati tarkibidagi oqsillar miqdori me'yoridagi 68 g o'rniga tegishli holda o'rtacha 30,6±2,57 va 36,7±3,14 g ni tashkil etadi. Bu ko'rsatkichlar ularning oqsillar bilan ta'minlanishini me'yoridan tegishli darajada kamayganligini bildiradi. Shuningdek, bu yosh guruhidagi bolalarning yog'lar bilan ta'minlanganligi ham me'yorga nisbatan o'rtacha 36,3- 28,6 foizga kam. Jumladan, 4 yoshli bolalarning kunlik ovqatidagi umumiy yog' miqdori o'rtacha 43,3±7,75 g, 5 yoshlilarda esa o'rtacha 48,5±5,71 g ni tashkil etadi. 4 yoshli bolalarning kunlik ovqati tarkibidagi uglevodlar miqdori o'rtacha 194,6±14,8 g ga, 5 yoshlilarda esa o'rtacha 140,3±3,68 g ga teng bo'lib, bu ko'rsatkichlar me'yorga nisbatan tegishli holda o'rtacha 28,4 va 48,4 foizga kamligi jadvaldan yaqqol ko'rinib turibdi.

1-rasm.

**Maktabgacha tarbiya yoshidagi bolalarning makronutrientlar bilan ta'minlanishi (me'yorga nisbatan foiz hisobida)**

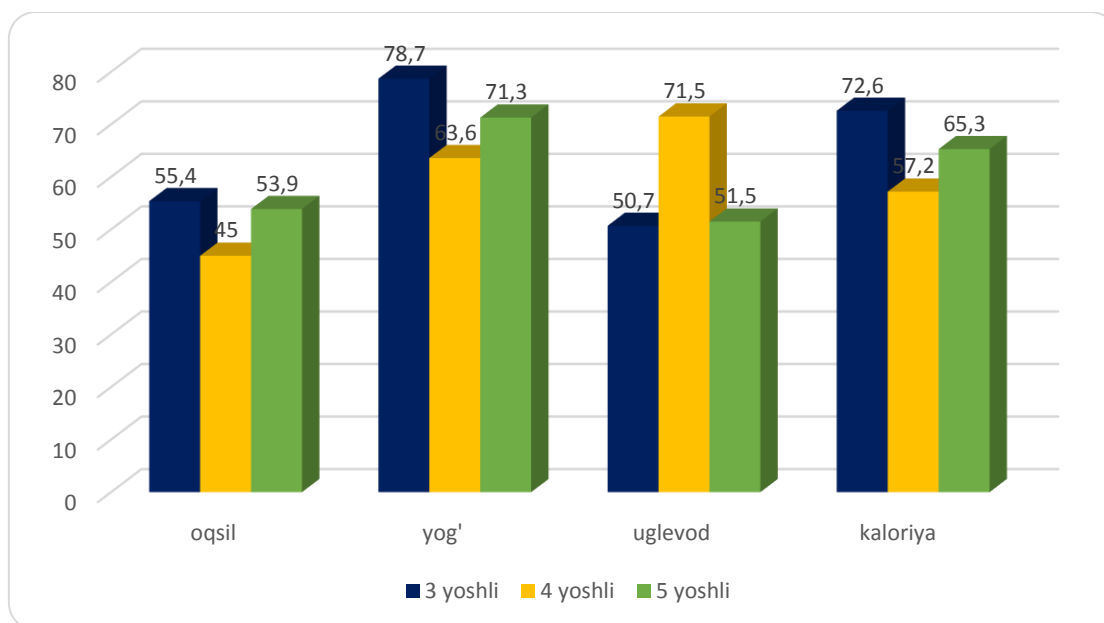

Kuzatuvda bo'lgan bog'cha yoshidagi bolalarning kundalik ovqatining umumiy energetik qiymati hisoblanganda yuqoridagi tendensiyaga mos holda bu ko'rsatkichdan ham me'yorga nisbatan kamligi qayd qilindi.

Bolalarning ovqat tarkibidan amalda qabul qilayotgan 1 kunlik makronutrientlar miqdori (g) va ularning normal ko'rsatkichlarga nisbatan tebranishi (4).

Tekshiruvlar davomida bolalarning ayrim antropometrik ko'rsatkichlari (bo'y va vazn) o'rganildi. Ularning bo'y uzunligi va vazni me'yorga nisbatan quyi darajalarga siljiganligi aniqlandi. 3 yoshli qiz bolalarning bo'y uzunligi me'yorga nisbatan 3,6 foizga, vazni esa 13,5 foizga, 4 yoshli qizlarda esa bo'y uzunligi 24,3 foizga, vazni 31,7 foizga, 5 yoshli qizlarda bo'y uzunligi 15,7 foizga, vazni esa 18,8 foizga kamayganligi qayd qilindi. Xuddi shunday holatni 3-5 yoshli o'g'il bolalarga nisbatan ham aytish mumkin.

Bolalarning antropometrik ko'rsatkichlarini o'rganish natijalari quyidagi jadvalda keltirilgan.

**2-jadval.**

**Maktabgacha ta'lim yoshidagi bolalarning jismoniy rivojlanish ko'rsatkichlari**

Yoshi		3 yoshlilar				4 yoshlilar				5 yoshlilar			
Jinsi		Vazni, kg		Bo'yi, sm		Vazni, kg		Bo'yi, sm		Vazni, kg		Bo'yi, sm	
Qiz bolalar		12,8±0,89		89,3±4,87		11,6±0,8		80,1±4,1		14,6±1,03		92,2±5,7	
O'g'il bolalar		14,2±1,13		86,1±3,6		12,9±1,68		84,6±4,5		15,6±0,98		91,5±4,4	
Norma													
Q	O'	14,8	15,5	92,6	99,4	17,0	17,2	105,8	106,3	18,0	18,3	109,4	110

Izoh: \* Q - qiz bolalar, O' - o'g'il bolalar

Bolalarning kundalik ovqat bilan makronutrientlar, ayniqsa, oqsillarni yetarlicha miqdorda qabul qilmasligi, ularning jismoniy rivojlanishiga, antropometrik ko'rsatkichlarining ortda qolishiga sabab bo'lishi mumkin. Xususan, 4 yoshli bolalarning kunlik ovqatidagi oqsillarning miqdori 3 va 5 yoshli bolalarning ovqatidagi oqsil miqdoriga nisbatan ko'proq quyi darajaga siljigan (55,4 foiz>53,9 foiz>45,0 foiz). Buning natijasida 4 yoshli qiz bolalarda bo'y uzunligi va vaznining yetishmovchiligi 3 va 5 yoshli qizlarga nisbatan eng yuqori ko'rsatkichni (24,3 foiz>15,8 foiz>3,6 foiz; 31,8 foiz>18,9 foiz>13,6 foiz) tashkil qiladi. Xuddi shu kabi o'g'il bolalarning 4 yoshlilarini bo'y uzunligi va vazni 3 va 5 yoshli o'g'il bolalarga nisbatan ko'proq quyi darajaga siljigan (20,5 foiz>16,9 foiz>13,4 foiz; 25,0 foiz>14,6 foiz>8,4 foiz) holatda ekanligini qayd qilish mumkin.

Oqsil yetishmovchiligining me'yor darajasidan kamligi 3 yoshli bolalar guruhida kuzatilib (55,4 foiz>53,9 foiz>45,0 foiz), aynan shu yoshdagi o'g'il va qizlarda bo'y uzunligi va vazn quyi darajaga kamroq siljigan. 3 yoshli qizlarda bo'y uzunligi va vazn 5 va 4 yoshli qizlarga qaraganda kam darajada (96,4 foiz>84,2 foiz>75,7 foiz; 86,4 foiz>81,1 foiz>68,2 foiz) o'zgargan. Shu yoshdagi o'g'il bolalarda ham 5 va 4 yoshli o'g'il bolalarga nisbatan bo'y uzunligi va vazn kam darajada quyi ko'rsatkichga ega bo'lgan (86,6 foiz>83,1 foiz>79,5 foiz; 91,6 foiz>85,4 foiz>75,0 foiz).

Odami tana vazniga vazn qo'shilishida oqsillardan tashqari yog'lar ham ishtirok etadi. Shuningdek, odami tana massasining 10-20 foizini yog'lar tashkil qiladi. Bizning kuzatuvlarimizdan olingan natijalarga ko'ra, bolalarning kunlik ovqati tarkibidagi yog'larning o'rtacha miqdori 4 yoshli bolalarda 3 va 5 yoshlilarga qaraganda me'yorga nisbatan kamligi qayd qilindi (1-rasm).

Inson organizmida boradigan metabolizm jarayonlarining jadalligi bevosita ovqat tarkibidan olinadigan energetik qiymat bilan uzviy bog'langan bo'ladi. Energetik qiymat borasida uglevodlarning o'rnini alohida ta'kidlash maqsadga muvofiq hisoblanadi. Chunki organizmning energiyaga bo'lgan talabini qondirishda uglevodlar miqdori jihatdan birinchi o'rinda turadi. Shuningdek, asosiy energiya almashinuvida ham uglevodlarning o'rnini beqiyos hisoblanadi.

Kuzatuvlarimiz natijasi shuni ko'rsatmoqdaki, kunlik qabul qilingan ovqat energiyasining umumiy miqdori asosan uglevodlar hisobiga to'g'ri keladi. Xususan, 4 yoshli bolalarning energiyaga bo'lgan talabining qondirilishi uglevodlar hissasiga (107,5<140,3<194,6) ko'proq bog'liqligini aytish mumkin (1-jadval). Shu jihatdan, organizmning energiya bilan ta'minlanishi gomeostazni saqlab tursa-da, ammo plastik jarayonlarning normal borayotganligini to'liq tushuntirib berolmaydi.

2-rasm.

**Maktabgacha tarbiya yoshidagi bolalarning jismoniy rivojlanish ko'rsatkichlari (me'yorga nisbatan foiz hisobida).**

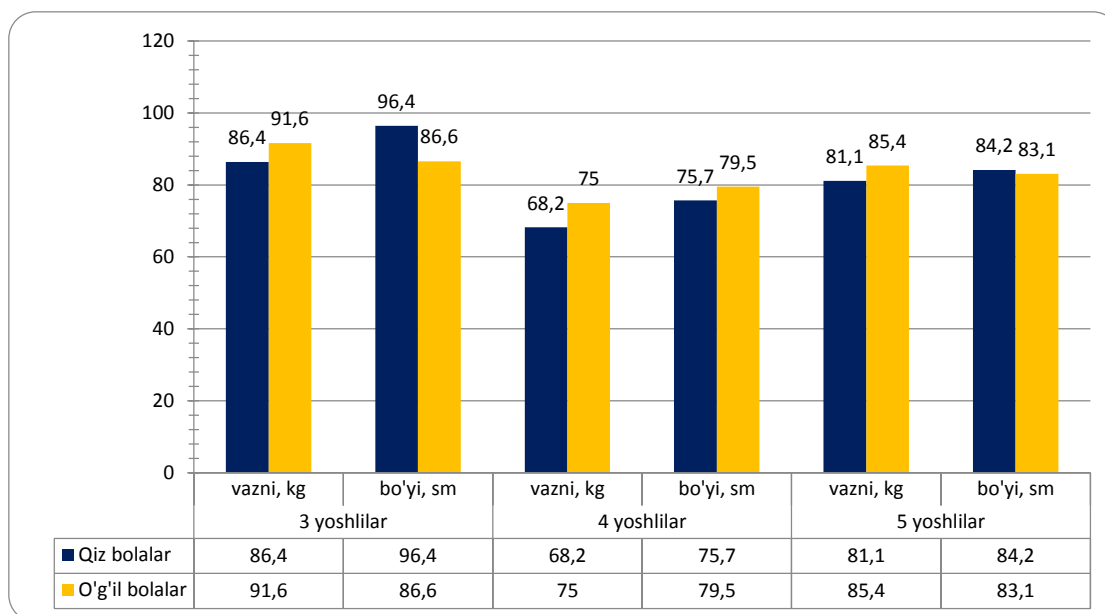

Xulosa o'rnida shuni aytish mumkin, maktabgacha ta'lim yoshidagi bolalarning amaldagi ovqatlanishida makronutrientlarning miqdori me'yor darajasidan kamaygan. Shunga bog'liq holda ularning tana vazni va bo'y uzunligi ko'rsatkichlari ham standartlarga nisbatan pastligi qayd qilindi. Bunday holat ularning me'yoriy o'sib rivojlanishiga jiddiy ta'sir ko'rsatishi mumkin.

**Foydalanilgan adabiyotlar**

1. Методические рекомендации по вопросам изучения фактического питания и состояния здоровья населения в связи с характером питания / Зайченко А.И., Волгарев М.Н., Бондарев Г.И и др. – Москва. 1986. – 86 с.
2. Зайцев В.М., Лифляндский В.Г., Маринкин И.В. Прикладная медицинская статистика. Учебной пособие. – Санк-Петербург: Фолиант, 2003. – 432 с.
3. WHO Child Growth Standards Length/height-for-age, weight-for-age, weight-for-length, weight-for-height and body mass index-for-age Methods and development . World Health Organization 2006.
4. Физиологические нормы потребностей в пищевых веществах и энергии по половозрастным и профессиональным группам населения Республики Узбекистан для поддержания здорового питания. СанПиН №0347-17. – Ташкент, 2017.
5. Курбонов Ш.Қ., Дўсчанов Б.О., Курбонов А.Ш., Каримов О.Р. Соғлом овқатланишнинг физиологик асослари. – Қарши. 2018. – 336 б.
6. O'zbekiston Respublikasi Prezidentining Qarori "Aholini sog'lom ovqatlanishini ta'minlash bo'yicha qo'shimcha chora-tadbirlar to'g'risida". Xalq so'zi, 10.11.2020. – №238.

*Nashrga prof. Sh.Qurbonov tavsiya etgan*

## КИТОБ ТУМАНИ ТОҒЛИ АҲОЛИСИ ФЙДАЛАНАДИГАН ДОРИВОР ЎСИМЛИКЛАРНИНГ МИҚДОРИЙ ЭТНОБОТАНИКАСИ

Қосимов З.З., Хожиматов О.К., Акбаров Ф.И., Қодиров У.Х. (ЎЗР ФА Ботаника  
институтини), Омонов О.Э., Самиева Д.С. (ҚарДУ)

**Аннотация.** Мақолада Республикаимизнинг жанубий ҳудуди ҳисобланган Қашқадарё вилояти Китоб тумани аҳолиси баъзи касалликларни даволаш учун 20 оила, 73 туркум ва 117 турга мансуб доривор ўсимликларнинг терапевтик қўлланилиши ва миқдорий этноботаникаси ўрганилган. Тадқиқот давомида Китоб туманининг 5 та қишлоғида маҳаллий аҳоли билан сўровномалар асосида JASP 0.14.1 дастурида статистик таҳлил қилинди.

**Таянч сўзлар:** *Қашқадарё, Китоб, этноботаника, касалликлар, қайнатма, JSST, JASP, ArcGIS.*

**Аннотация.** В статье исследуется терапевтическое использование и количественная этноботаника 20 семейств, 73 родов и 117 видов лекарственных растений, используемых населением Китабского района Кашкадарьинской области для лечения различных заболеваний. В ходе исследования были проведены интервью с местными жителями в 5 селах Китабского района. Данные были статистически проанализированы в JASP 0.14.1.

**Ключевые слова:** *Кашкадарья, Китаб, этноботаника, болезни, отвар, ВОЗ, JASP, ArcGIS.*

**Annotation.** The article examines the therapeutic use and quantitative ethnobotany of 20 families, 73 genera, and 117 species of medicinal plants used by the population of the Kitab district of Kashkadarya region for the treatment of various diseases. During the study, interviews with local residents were conducted in 5 villages of Kitab district. The data were statistically analyzed in JASP 0.14.1.

**Key words:** *Kashkadarya, Kitab, ethnobotany, diseases, decoction, WHO, JASP, ArcGIS.*

### Кириш

Бугунги кунда дунё аҳолисининг 80 фоизга яқини доривор хусусиятга эга ўсимликлардан фойдаланади ва қўлланилаётган дори воситаларининг 25 фоиз ортиғи табиий ўсимлик турларидан олинади [3]. Европа мамлакатларида 1300 дан ортиқ доривор ўсимликлар қўлланилиб, уларнинг 90 фоизи табиий ресурслардан йиғилади [4]. Табиий ўсимликлардан анъанавий фойдаланиш асосан иқлим шароити ёки флора бойлигига эмас, балки ижтимоий-иқтисодий омилларга боғлиқ [1]. Бу жараёнларни чуқурроқ ўрганиш ва амалий ечимларини топишда этноботаник тадқиқотлар асосий ўринда туради [15]. Этноботаник тадқиқотлар маҳаллий аҳамиятга эга доривор ўсимликларнинг турларини аниқлаш ва йўқолиб кетиш хавфи остида бўлган кенг кўламдаги билимларни расмийлаштириш учун жуда муҳим аҳамият касб этади [16]. Дарҳақиқат, этноботаник тадқиқотлар табиий ва синтетик дори-дармонларни ишлаб чиқиш учун асосий манба бўлади [5]. Этноботаник билимлар сўнгги йилларда дунё олимлари олиб бораётган изланишлар марказларига айланиб бормоқда [7]. Жумладан, Ўзбекистонда ҳам сўнгги йилларда этноботаника йўналишига бўлган талаб ошиб бормоқда [14]. Таъкидлаш жоизки, этноботаник билим ва кўникмалар аҳоли оила аъзолари орқали авлоддан-авлодга оғзаки равишда етказилади [13] ва бу маълумотларнинг аксарияти ёзма равишда расмийлаштирилмайди [2]. Шу билан бирга, сўнгги йилларда анъанавий даволаш билимлари ва методларига ёш авлоднинг қизиқишининг пасайиши, шу билан бирга, қишлоқ аҳолисининг этноботаник билимлари йўқолиб кетаётганлиги, ўрмон хўжалиги майдонларида учрайдиган доривор ўсимликлар майдонларининг қисқариб кетаётганлиги сабабли анъанавий тиббиёт амалиётларининг доимий равишда пасайишига ҳамда этноботаник билимларнинг йўқолишига олиб келмоқда [8]. Ушбу тадқиқот “Ўзбекистон халқ табobatiда кенг кўламда қўлланиладиган доривор ва йўқолиш хавфи остида бўлган ўсимликларнинг электрон депозитариясини яратиш” лойиҳаси доирасида Қашқадарё вилояти Китоб туманидаги тоғли ҳудудлардаги қишлоқларда маҳаллий аҳоли томонидан касалликларни даволаш мақсадида фойдаланиладиган ўсимликлар ҳақида маълумотлар тўплаш учун илмий-тадқиқот ишлари олиб борилди. Ҳудуднинг географик жойлашуви, жумладан, қадимдан қарвон йўлида (Буюк ипак йўли) жойлашганлиги, бой маданий мероси, ўсимлик флорасининг бойлиги ҳамда этноботаник билимларнинг қисман сақланиб қолганлиги тадқиқот олиб бориш учун муҳим ҳудуд бўлиб хизмат қилди.



## 2. Тадқиқот методлари.

### 2.1 Тадқиқот ҳудуди

Китоб тумани Қашқадарё вилоятнинг шимоли шарқида жойлашган бўлиб, ўз таркибига 12 та қишлоқ фуқаролар йиғинини (МФЙ) бирлаштиради. Аҳоли сони 144 минг кишидан иборат бўлиб, ўртача зичлиги 1км<sup>2</sup> майдонга 102 кишини ташкил этади (<https://stat.uz>, 2020). Ҳудуднинг асосий катта қисмини шимолий ва шарқий чегаралар бўйлаб чўзилган баланд Ҳисор ва Зарафшон тоғлари (4000 м) эгаллаган. Баланд тоғлар туман ҳудудини совуқ ҳаво оқимидан тўсиб туради. Туман ҳудудини шимолий вилоятлар билан Тахтақарача давони (1788м) боғлаб туради (<http://geografiya.uz>).

### 2.2 Этноботаник маълумотлар тўплаши.

Тадқиқот маълумотлари асосан аҳоли ўртасида суҳбат ўтказиш орқали, тезкор баҳолаш ва дала материаллари йиғиш натижасида тўпланди. Маҳаллий аҳоли билан суҳбатлар “Халқаро этнобиология жамияти” томонидан белгиланган Ахлоқ кодекси (The ISE Code of Ethics 2006) қоидаларига риоя қилган ҳолда амалга оширилди ([www.ethnobiology.net](http://www.ethnobiology.net)). Сўровномалар Китоб туманидаги Жовуз, Матмон, Шатри, Варганза ҳамда Дониёршайх қишлоқларида олиб борилди. Ушбу қишлоқларнинг туман ҳудудидан оралик масофанинг узоклиги, тиббиёт пунктларининг камлиги, географик жойлашуви тоғли ҳудудларга тўғри келиши этноботаник таҳлиллар учун мос келади. Маҳаллий аҳолининг демографик тақсимооти (жинси, ёши, касби) ҳам сўровномаларга киритилди. Этноботаник маълумотлар тўғридан-тўғри кузатув, дала амалий суҳбати, жамоалар суҳбати ва интервью орқали очик ва ярим тузилган саволлар тузиш методикасини қўллаш орқали амалга оширилди [12]. Суҳбат ўтказиш жараёнида овозли хабарлар ва видео ёзувлари ёзиб олиб борилиши, тадқиқотнинг асосий мақсади, ҳар бир иштирокчига тушунтириш орқали амалга оширилди.

### 2.2 Маълумотларни таҳлили

Тўпланган маълумотлар статистик таҳлилари JASP version 0.14.1 ва MapViewer Demo version 8 дастури орқали таҳлил қилинди. Этноботаник экспедициялар ва мақсадли дала тадқиқотлари ўтказилган ҳудудларни акс эттирувчи хариталар ArcGIS version 10.6.1 дастурида яратилди (1-расм). Ўсимликларнинг табиий шароитда ўсиш нуқталарини акс эттирувчи географик координаталари MAPS. ME (Offline Map & Nav) ва Google Earth (Pro 7.1) дастурлари ёрдамида аниқланди.

1-расм.

### Тадқиқот олиб борилган ҳудуд харитаси

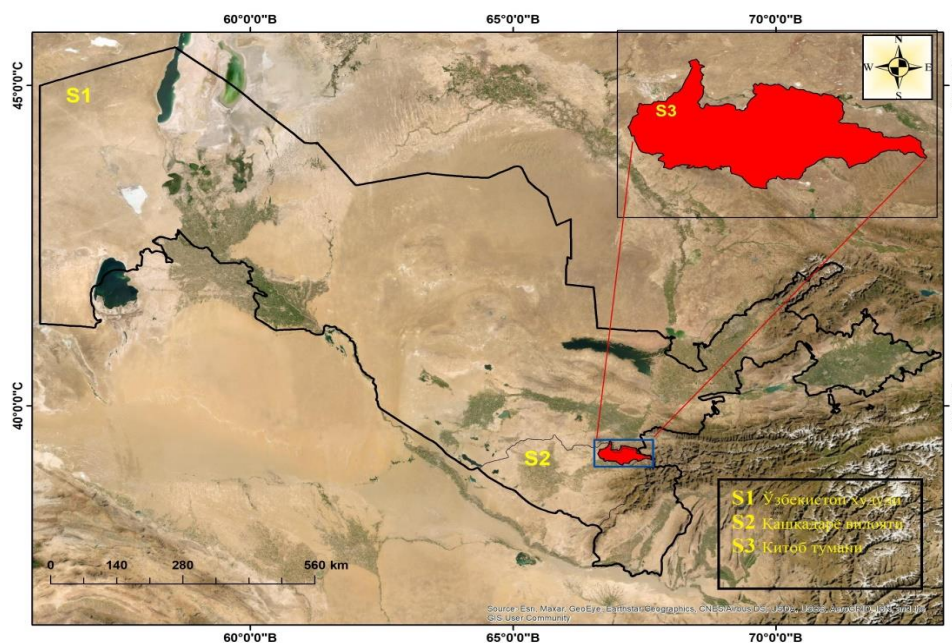

### Миқдорий этноботаника тушунчалари: Ахборот берувчилар билан мулоқот (консенсус) омили (ICF)

Маълумотларни консенсус (тахлилий) омили [11], қуйидаги формула орқали ҳисоблаб чиқилган.

$$FIC = Nur - Nt / (Nur - 1)$$

“Nur” ҳар бир касаллик кластерлари (ахборот берувчилар) томонидан тўпланган маълумотларнинг умумий сони.

“Nt” касалликлар учун ишлатиладиган турларнинг умумий сони. Ушбу формула анъанавий этноботаникада маълумот берувчиларни маълумотларини бирхиллигини аниқлаш учун ишлатилди.

(FL) - Ишончлилик даражаси;

$$FL (\text{фоиз}) = (Np / N) \times 100;$$

FL -да,  $Np$  - маълум бир касалликни даволаш учун ўсимлик турларидан фойдаланилганлиги ҳақида хабар берганлар сони,

$N$  - ҳар қандай касалликни даволаш учун дори сифатида ўсимликлардан фойдаланганлар сони [6].

#### Фойдалиниш қиймати (ФҚ)

Филиппс ва бошқаларнинг фикрига кўра [6], ФҚ қуйидаги формула ёрдамида ҳисоблаб чиқилган:

$$UV = \sum / N$$

“U” маълум бир тур учун маълумот берувчилар томонидан айтиб ўтилган ахборотлар сони;

“N” суҳбат олиб борилган одамларнинг умумий сонини англатади. Агар ўсимлик кўп маротаба қўлланилиш кўрсаткичини таъминласа, у ўсимлик учун фойдаланиш ҳисоботлари кўплигини билдиради, паст кўрсаткич эса маълумот берувчилар томонидан келтирилган фойдаланиш ҳисоботларининг камлигини кўрсатади.

#### Иқтибос келтириш частотаси (FC) ва келтиришнинг нисбий частотаси (RFC)

FC қуйидагича ҳисоблаб топилган:

$$FC = (\text{муайян тур ҳақида такрорий маълумот}) (\text{турларнинг зикр қилинган умумий сони}) \times 100.$$

RFC индекси [17] ушбу турдан (FC) фойдаланишни эслатиб ўтган маълумот берувчилар сонини;

сўровда қатнашган маълумот берувчиларнинг умумий сонига ( $N$ ) бўлиш орқали ҳисобланди. RFC кўрсаткичи ўсимликни фойдали деб аталмаган кўрсаткичи “0” дан, ўсимликни фойдали деб аташганида, “1” га тенг.  $RFC = FC/N$ .

### 3. Олинган натижалар

#### 3.1 Доривор ўсимликларнинг таксономик маълумотлари

Суҳбатлар давомида 20 оила, 73 туркум ва 117 турга мансуб доривор ўсимликларнинг 245 та этноботаник қайдлари ёзилди (1-жадвал). Этноботаник қайдларга кўра, маҳаллий аҳоли томонидан тиббий мақсадларда энг кўп Lamiaceae оиласига мансуб турлардан фойдаланилади. Бу оиллага мансуб турлар 63 маротаба қайд этилган бўлиб, улар умумий кўрсаткичининг 25,7 фоиз ташкил қилади. Кейинги кўрсаткичларда Asteraceae (8,9 фоиз) ва Apiaceae (6,9 фоиз) оилаларига тегишли.

Турлар кесимида Ялпиз - *Mentha longifolia* L., Тоғрайхон - *Origanum vulgare* subsp. *gracile* (K.Koch) Ietsw., Исириқ - *Peganum harmala* L. ва Кийикўт - *Ziziphora pedicellata* Pazij & Vved. энг кенг қўлланилади.

#### 3.2 Сўровномалар ўтказилган ҳудудлар

Тадқиқот давомида Қашқадарё вилоятининг Китоб туманининг 5 та қишлоғида маҳаллий аҳоли билан ўтказилган суҳбатлар таҳлили натижаларига кўра доривор ўсимликларни кенг қўлланилаши асосан Дониёршайх (55/30,1 фоиз), Жовуз (32/41 фоиз) ва Варганза (31/17,4 фоиз) қишлоқларига тўғри келди. Касалликларда қўлланилишига кўра Жовузда овқат ҳазм қилиш билан боғлиқ касалликлар, Варганза ва Дониёршайх қишлоқларида шамоллаш ва асаб хасталиклари юқори кўрсаткичга эга.

1-жадвал.

## Қайд этилган доривор ўсимликларнинг таксономик тузилиши

№	Оила	Туркум	Тур	Қайд этилиши	Фоиш
1	Amaryllidaceae	3	5	11	4,5
2	Anacardaceae	2	2	8	3,3
3	Apiaceae	7	11	17	6,9
4	Asteraceae	8	10	22	8,9
5	Berberidaceae	2	4	13	5,3
6	Brassicaceae	5	8	12	4,9
7	Capparaceae	1	1	16	6,5
8	Caprifoliaceae	6	8	4	1,6
9	Ephedraceae	1	1	5	2,1
10	Equisetaceae	1	1	2	0,8
11	Fabaceae	6	12	15	6,1
12	Gentianaceae	3	5	8	3,3
13	Geraniaceae	1	1	2	0,8
14	Hypericaceae	1	1	7	2,8
15	Lamiaceae	11	17	63	25,7
16	Lythraceae	1	1	8	3,3
17	Malvaceae	3	6	11	4,5
18	Polygonaceae	2	7	4	1,6
19	Ranunculaceae	4	10	5	2,1
20	Rosaceae	5	6	12	4,9
<b>Жами:</b>		<b>73</b>	<b>117</b>	<b>245</b>	<b>100</b>

## 3.3 Доривор ўсимликларнинг касалликларда қўлланилиши

Сўровномада қайд этилган доривор ўсимликлар маҳаллий аҳоли томонидан 14 та турли касалликда, яъни шамоллаш, овқат ҳазм қилиш билан боғлиқ жараёнларда, қон босими ва иситма туширувчи каби касалликларда, ҳамда иштаҳа очувчи сифатида озик-овқатда зирворлардан кенг фойдаланилади. Қайд этилган касалликларда доривор ўсимликлар қўлланилишига кўра қон босимига оид хасталиклар 31 маротаба (17 фоиз) ва шамоллаш билан боғлиқ касалликлар 22 маротаба (12 фоиз) катта устунликка эга (1-диаграмма).

2-расм.

## Тадқиқот олиб борилган ҳудуд номлари

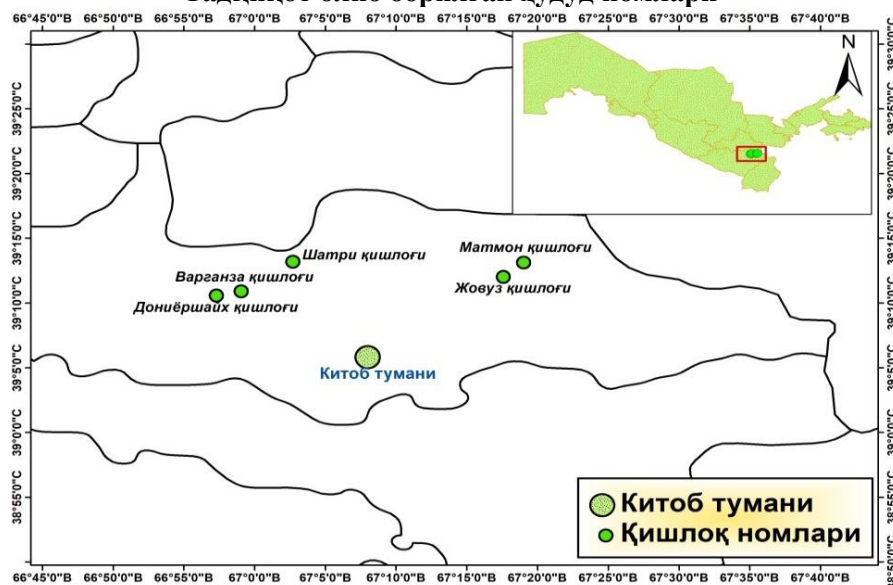

Таҳлил натижаларига кўра маҳаллий аҳоли томонидан эътироф этилган доривор ўсимликларнинг асосий қисми 49 фоиз дамлама, қолганлари эса қайнатма, суртма, тузлама ва бошқа шаклларда қўлланилади. Ўсимликларнинг ишлатиладиган қисмларидан барг 28 фоиз, пояси ва новдаси 27 фоиз, уруғи ва меваси 14 фоиз, гули 10 фоиз ва илдизи 7 фоиз, қолган қисмлари 14 фоиз кўрсаткичга эга эканлиги аниқланди.

1-диаграмма.

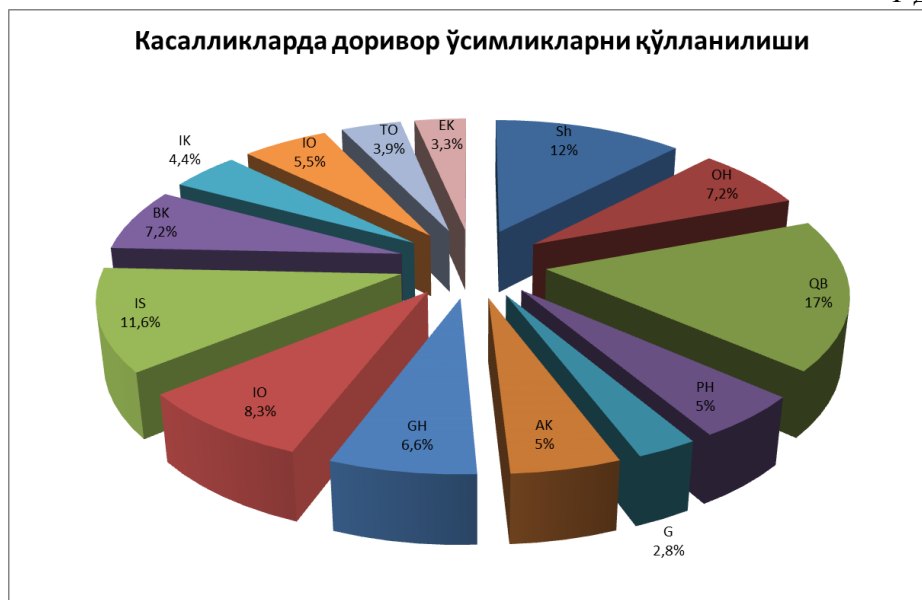

*Sh- Шамоллаш, OH- Овқат ҳазм қилиш, QB- Қон босими, PH- Пешоб ҳайдаш, G- Гепатит, AK- Аёллар касалликлари, GH- Гиҷжа ҳайдовчи, IO- Иштаҳа очувчи, IS- Иситма, BK- Бўйрак касалликлари, IK- Ич кетиши, IO- Иммунитетни оширувчи, TO- Тиш оғриғи, EK- Эркаклар касалликлари.*

#### 3.4 Сўхбат ўтказилган иштирокчиларнинг демографик таснифи

Сўровномаларда жами турли касб эгалари бўлган 178 та маҳаллий аҳоли вакиллари билан сўхбат ўтказилди (2-жадвал). Уларнинг 42,1 фоизни аёллар, 57,9 фоизни эркаклар ташкил қилди. Сўхбатлар асосан ижтимоий ҳаётда фаол бўлган ўрта ёшли ва юқори даражадаги маҳаллий билимларга эга кексалар билан амалга оширилди (2-диаграмма).

2-жадвал.

Омиллар	Категория	Матмон қишлоғи жамоаси	Жовуз қишлоғи жамоаси	Варганза қишлоғи жамоаси	Дониёршайх қишлоғи жамоаси	Шатри қишлоғи жамоаси	Фоиз
Жинси	Эркак	22	15	21	33	12	57,9
	Аёл	11	17	10	22	15	42,1
касби	Ўқитувчи	6	5	6	9	5	17,4
	Дехқон	7	4	7	10	6	19,1
	Чўпон	9	6	7	17	5	24,7
	Тадбиркор	4	7	4	8	4	15,2
	Уй бекаси	3	5	4	7	4	12,9
	Вақтинча ишсизлар	4	5	3	4	3	10,7
Ёши	<30	3	2	4	6	2	9,6
	30-40	5	6	5	9	4	16,3
	40-50	11	8	6	15	8	26,7
	50-70	11	12	9	23	9	35,9
	>70	3	4	7	12	4	16,9

2-диаграмма.

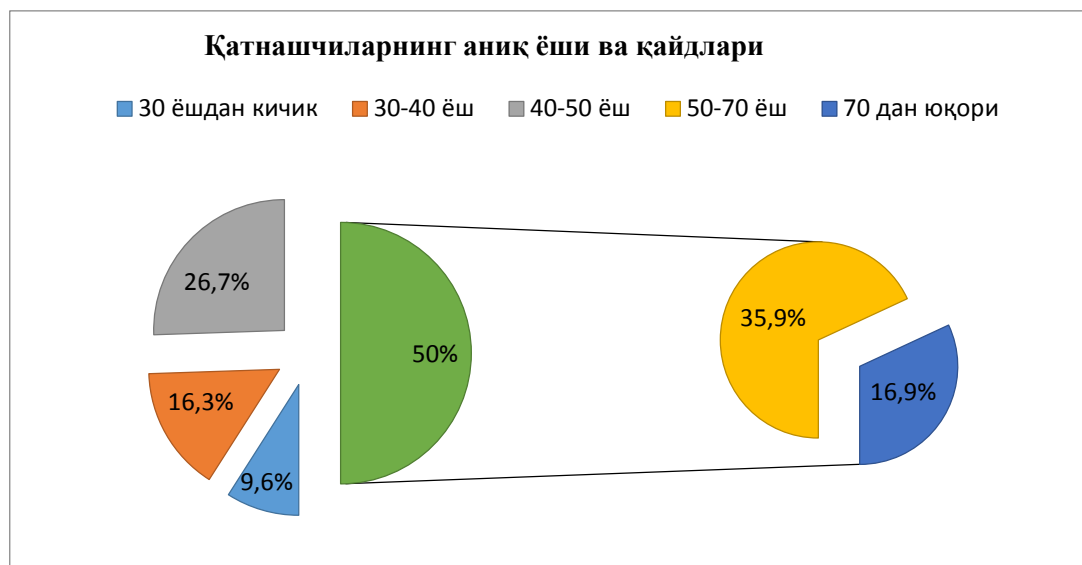

### Хулоса

Ушбу тадқиқот натижалари шуни кўрсатдики, маҳаллий аҳоли томонидан айрим касалликларга, жумладан, юрак-қон томир касалликлари ва психологик касалликларга ўсимликларни этноботаник таҳлилни эътироф этишмади. Бунинг асосий сабаби кишлоқ жойларида аҳолининг бундай касалликларни тан олишидаги қийинчиликлар ҳамда этноботаник билимларининг етишмаслиги деб ҳисоблаш мумкин. Доривор ўсимликлардан фойдаланиладиган анъанавий даволаш тизимлари Китоб туманида жойлашган олис кишлоқларида ҳали ҳам сақланиб улардан фойдаланиб келинаётганини таъкидлаш мумкин. Бу этноботаник билимларнинг йўқолиб кетишини олдини олиш ва шу каби тадқиқотларни Ўзбекистон ҳудудида кўплаб олиб бориш жараёнларини ҳужжатлаштириш ва доривор ўсимликлар профилини яратиш зарурлигини кўрсатади.

### Фойдаланилган адабиётлар

1. Абдиниязова Г.Ж., Хожиматов О.К. Ошқозон-ичак касалликларида ишлатиладиган Қорақалпоғистоннинг доривор ўсимликлари. Жанубий Оролбуйи биологик ресурсларидан оқилона фойдаланиш ва уни муҳофаза қилиш муаммолари» // VI Халқаро илмий-амалий конференция материаллари. – Нукус, 2016.
2. Abbasi A. M. et al. Ethnobotanical survey of medicinally important wild edible fruits species used by tribal communities of Lesser Himalayas-Pakistan // *Journal of ethnopharmacology*, 2013. – Т. 148. – №. 2. – С. 528-536.
3. Asase, A., Kokubun, T., Grayer, R. J., Kite, G., Simmonds, M. S., OtengYeboah, A. A., et al. (2008). Chemical constituents and antimicrobial activity of medicinal plants from Ghana: *Cassia sieberiana*, *Haematoxaphis barteri*, *Mitragyna inermis* and *Pseudocedrela kotschyi*. *Phytother. Res.* 22, 1013–1016. doi: 10.1002/ptr.2392
4. Beyene B., Beyene B., Deribe H. Review on application and management of medicinal plants for the livelihood of the local community // *Journal of Resources Development and Management*. 2016. – Т. 22. – №. 1. – С. 33-39.
5. Budovsky A., Fraifeld V. E. Medicinal plants growing in the Judea region: network approach for searching potential therapeutic targets // *Network Biology*. 2012. – Т. 2. – №. 3. – С. 84.
6. Fabricant, D. S., and Farnsworth, N. R. (2001). The value of plants used in traditional medicine for drug discovery. *Environ. Health Perspect.* 109:69. doi: 10.1289/ehp.01109s169
7. Friedman M. et al. Alteration of type A behavior and its effect on cardiac recurrences in post myocardial infarction patients: summary results of the recurrent coronary prevention project // *American heart journal*. 1986. – Т. 112. – №. 4. – С. 653-665.

8. Ghorbani, A., Langenberger, G., Feng, L., and Sauerborn, J. (2011). Ethnobotanical study of medicinal plants utilised by Hani ethnicity in Naban River Watershed National Nature Reserve, Yunnan, China. *J. Ethnopharmacol.* 134, 651–667. doi: 10.1016/j.jep.2011.01.011
9. Kadir, M. F., Sayeed, M. S. B., and Mia, M. M. (2013). Ethnopharmacological survey of medicinal plants used by traditional healers in Bangladesh for gastrointestinal disorders. *J. Ethnopharmacol.* 147, 148–156. doi: 10.1016/j.jep.2013.02.023
10. Khojimatov O.K. Medicinal plants of Uzbekistan: their past, present and future // *Food and Food Ingredients Journal of Japan* Vol. 224, 2019. №.2 pp. 201-207.
11. Olim K. Khojimatov, Dilovar T. Khamraeva, Alisher N. Khujanov, Rainer W. Bussmann. An overview of Ethnomedicinal plants of Uzbekistan. *Ethnobotany Research & Applications* 20:08 (2020) // Published: 21.06.2020, <http://dx.doi.org/10.32859/era.20.08.1-19>.
12. Logan, M. H. (1986). “Informant consensus: a new approach for identifying potentially effective medicinal plants,” in *Plants in Indigenous Medicine and Diet: Biobehavioral Approaches*, ed N. L. Etkin (Bedford Hills, NY: Redgrave publishers), 91–112.
13. Martin, G. J. (1995). *Ethnobotany: A Methods Manual*. London, UK: Earthscan.
14. Nadembega, P., Boussim, J. I., Nikiema, J. B., Poli, F., and Antognoni, F. (2011). Medicinal plants in Baskoure, Kourittenga Province, Burkina Faso: an ethnobotanical study. *J. Ethnopharmacol.* 133, 378–395. doi: 10.1016/j.jep.2010.10.010
15. Rea A. Book Review Editor, Daniel F. Austin. – 2014.
16. Reyes-García V. et al. Cultural transmission of ethnobotanical knowledge and skills: an empirical analysis from an Amerindian society // *Evolution and human behavior*. – 2009. – Т. 30. – №. 4. – С. 274-285.
17. Sanz-Biset J. et al. A first survey on the medicinal plants of the Chazuta valley (Peruvian Amazon) // *Journal of Ethnopharmacology*. – 2009. – Т. 122. – №. 2. – pp. 333-362.
18. Tardío, J., and Pardo-De-Santayana, M. (2008). Cultural importance indices: a comparative analysis based on the useful wild plants of Southern Cantabria (Northern Spain)1. *Econ. Bot.* 62, 24–39. doi:10.1007/s12231-007-9004-5
19. <http://geografiya.uz>
20. <https://stat.uz>
21. ([www.ethnobiology.net](http://www.ethnobiology.net)).

*Наширға проф. Л.Ёзиев тавсия этган*

## СУЛТОН УВАЙС ТОҒИ ФЛОРАСИДА RANUNCULACEAE JUSS. ХИЛМА-ХИЛЛИГИ ВА ТАРҚАЛИШИ

**Есемуратова Р.Х., Жабборов А.М. (ЎзР ФА Ботаника институти),  
Омонов О.Э. (ҚарДУ)**

**Аннотация.** Ушбу мақолада Султон Увайс тоғи флорасида тарқалган Ranunculaceae Juss. оиласининг туркум турлари келтирилган. Олиб борилган тадқиқотлар натижасида мазкур оиланинг 6 туркумга мансуб 8 тур тарқалганлиги аниқланди. Мазкур ҳудудда ҳозирга қадар амалга оширилган геоботаник ва флористик тадқиқотлар, илмий изланишлар таҳлил қилинди. Мазкур ҳудуд флораси учун илк бор янги тур топилди. Миллий гербарий фондида сақланаётган ва олиб борилган дала тадқиқотларида йиғилган намуналарга асосланган ҳолда турларнинг тарқалишини акс эттирувчи ГАТ хариталар берилган.

**Калит сўзлар:** *Ranunculaceae* Juss., *Ўзбекистон Миллий гербарийси (TASH)*, флора, таксономия, Қизилқум, Султон Увайс, Қорақалпоғистон, ГАТ.

**Аннотация.** В статье описывается ряд видов семейства Ranunculaceae Juss., распространенных во флоре горы Султан Увайс. В результате исследований выяснилось, что семейство делится на 8 видов, относящихся к 6 родам. Проанализированы геоботанические и флористические исследования и научные исследования, проводимые в Султан Увайс. Впервые найден новый вид для флоры хребта. Карты ГАТ, показывающие распространение видов, предоставлены на основе образцов, собранных в ходе полевых исследований, проводимых Национальным гербарным фондом.

**Ключевые слова:** *Ranunculaceae* Juss., *Национальный гербарий Узбекистана (TASH)*, флора, таксономия, Кызылқум, Султан Увайс, Каракалпакстан, ГАТ.

**Annotation.** The article describes a number of species of the family Ranunculaceae Juss., Common in the flora of Mount Sultan Uvais. As a result of research, it turned out that the family is divided into 8 species belonging to 6 genera. Analyzed geobotanical and floristic research and scientific research carried out in Sultan Uvais. For the first time, a new species was found for the flora of the ridge. GAT maps showing the distribution of species are provided based on specimens collected during field research by the National Herbarium Foundation.

**Key words:** *Ranunculaceae* Juss., *National Herbarium of Uzbekistan (TASH)*, *flora*, *taxonomy*, *taxonomy*, *Kyzylkum*, *Sultan Uvais*, *Karakalpakstan*, *GAT*.

**Кириш.** Султон Увайс тоғида тарқалган ўсимлик турларининг замонавий ҳолатини ўрганиш, карталаштириш, Ўзбекистон табиий генофондини сақлаб қолиш нуктаи назаридан бугунги куннинг долзарб масалаларидан бири ҳисобланади. Султон Увайс қолдиқ тоғи Амударёнинг ўнг қирғоғида денгиз сатҳидан 485м баландликда жойлашган. Худуд Турон провинциясининг Қизилқум округи Қизилқум қолдиқ тоғлари ботаник –географик райони таркибига киради [8]. Умумий майдони 700 км<sup>2</sup>. Иқлими кескин континентал. Ёзи қуруқ ва иссиқ, қиши қаттиқ совуқ. Худуднинг тупроғи уларнинг қатлами ўзига хослиги билан ажралиб туради. Султон Увайс тоғи тоғ олди текисликлари сур қўнғир ва қумлоқ-шағалли тупроқ қопламидан иборат. Худуднинг ўсимлик қопламини асосан чўл ўсимликлари ташкил этади. Турлар сони жиҳатидан биринчи ўринда *Amaranthaceae* Juss. туради. Ҳозирги кунда Султон Увайс тоғи флораси таркибидаги ўсимликларнинг Ўзбекистон Республикасининг Қизил китобига киритилган бир неча турлари мавжуд. *Lappula parvula* Nabiev & Zakirov, *Lepidium subcordatum* Botsch. & Vved., *Scorzonera bungei* Krasch. & Lipsch., *Silene tomentella* Schischk., *Salsola chiwensis* Popov, *Stipa aktauensis* Roshev., *Astragalus chiwensis* Bunge ва *Astragalus centralis* E.Sheld. [12].

Ер юзида *Ranunculaceae* оиласи 2000 дан ортиқ тур 43 туркумни ўз ичига олиб, улар бир йиллик, икки йиллик ва кўп йиллик ўт ўсимликлар ҳисобланади. Барглари илдиз олдида жойлашган ёки кетма кет ва қарама- қарши жойлашган. Гуллари яқка ёки тўпгул. Бу оила алколоид ва гликозидларга бой бўлгани учун заҳарли ҳисобланади. *Ranunculaceae* оиласи вакиллари ичида манзарали ўсимликлар етакчилик қилади [11]. *Ranunculus* L. ва *Delphinium* Tourn. ex L. туркумлари кенг тарқалган.

Ўрта Осиёда *Ranunculaceae* оиласининг 25 туркум ва 206 тури [4], Ўзбекистон флорасида 20 туркум ва 94 тури тарқалган [2]. 2018-2021 йиллар давомида Қизилқум қолдиқ тоғлари, хусусан, Султон Увайс тоғи флораси худудида олиб борилган тадқиқотлар *Ranunculaceae* оиласи туркум турларининг флора таркибида катта аҳамиятга эга эканлигини кўрсатди. Султон Увайс тоғи флораси худудида олиб борилган тадқиқотлар натижасида *Ranunculaceae* оиласи туркум турларининг TASH, LE, MW гербарий фондларида сақланаётган гербарий намуналари таҳлил этилди. Шунингдек, тадқиқот худудининг флораси ва ўсимликлар қопламига оид маълумотлар кўпгина асарларда [1,3,5,9] акс эттирилган.

**Материал ва методлар.** Тадқиқот ишининг объекти Ўзбекистон Миллий гербарийси (TASH) фондида сақланаётган Султон Увайс тоғи флорасига тегишли *Ranunculaceae* оиласи туркум турларининг гербарий намуналари ҳисобланади. Туркум ва турларнинг номлари “Определитель растений Средней Азии” асари [4] ва International Plants Names Index ([www.ipni.org](http://www.ipni.org)) халқаро электрон маълумотлар базаси асосида келтирилди [13]. Таксонларнинг муаллифлари R.K. Brummit, C.E. Powell бўйича ёзилди [10]. Мавжуд гербарий намуналарининг ботаник-географик таҳлили Тоҗibaev & al. томонидан ишлаб чиқилган схема асосида келтирилди [8]. Google Earth, ArcGIS 10.0. дастурлари асосида географик координатлари аниқланиб, ГАТ хариталари ишлаб чиқилди. Мазкур тадқиқот Ўзбекистон флорасидаги полиморф оилаларнинг таксономик ревизияси (А-FA-2021-427) лойиҳаси доирасида бажарилди.

**Тадқиқот натижалари.** Султон Увайс тоғи флорасини илк бор М.Г. Попов ва илмий гуруҳ аъзолари томонидан 1913 йил ўрганилган. Тадқиқот ишлари натижасида “Ботанического очерка Султануиздага” (1915) номли мақола чоп этилади. Мазкур мақолада

Султон Увайс флорасидаги 121 тур учун батафсил равишда маълумотлар келтирилади. Шунингдек, мақолада ушбу ҳудуд ўсимликлар қопламнинг асосий хусусиятлари, бу ерда тарқалган турларнинг асосий экотоплар (кумлар, чағир тошлар, қоятошлар) бўйича тарқалиши ва учраш даражасини ақс эттирган рўйхатни келтиради. Олинган натижалар билан бир қаторда, М.Г. Попов Султон Увайс ҳудудидан янги тур *Asparagus turkestanicus* Роров тури фанга киритилган. *Ranunculaceae* оиласидан 2 туркумга мансуб 3 турни келтириб ўтади [5].

Р.А. Абдурахманов (1969) томонидан Султон Увайс ва Аристантоғ ўсимликлар қоплами ва флорасини тадқиқ этилган. Р.А. Абдурахманов маълумотларига кўра, Султон Увайс тоғ флораси таркибида 32 оила, 132 туркумга мансуб 249 тур учрайди. Тадқиқотчи Султон Увайс тоғи учун *Ranunculaceae* оиласидан 3 туркум 5 турни келтиради [1].

1978 йилда Б.Ш. Шербоев томонидан Қорақалпоғистоннинг қолдиқ ва паст тоғлари ҳудудларида кенг кўламли флористик тадқиқотлар олиб борилган. Илмий асарларида ўрганилган ҳудудларнинг табиий-географик хусусиятлари, ўсимликлар қоплами ва уларнинг тарқалиши ҳамда хўжаликдаги аҳамияти ҳақидаги қимматли маълумотлар бериб ўтилган. Султон Увайс тоғи ҳудуди флораси учун 53 оила, 126 туркумга мансуб 444 турнинг рўйхатини келтиради ва *Ranunculaceae* оиласидан 5 туркум 7 турни келтирган. [9]

TASH, LE, MW фондларида сақланаётган намуналарини ўрганиш, дала тадқиқотлари (жқллар)давомида йиғилган гербарий материалларини таҳлил қилиш натижасида Султон Увайс қолдиқ тоғлари флорасида *Ranunculaceae* оиласи вакилларининг 6 туркум 8 тур (*Adonis vernalis* L., *Clematis orientalis* L., *Delphinium camptocarpum* Fisch. & C.A.Mey., *Delphinium rugulosum* Boiss., *Ranunculus linearilobus* Bunge, *Ceratocephala falcata* (L.) Cramer. ва *Ceratocephala testiculata* (Crantz) Besser, *Thalictrum isopyroides* C.A. Mey.) тарқалганлиги аниқланди. Бу Ўзбекистон флорасига нисбатан 8,5 % ни ташкил қилади.

Мазкур ҳудуд флораси учун илк бор *Ranunculus linearilobus* Bunge келтирилди (1-расм). Ўрганилган намуналар TASH: Карақалпақские Кызыл-Кумы Актау подгорная равнина. 17.04.1934, *Муравлянский 214*; Республика Карақалпақстан. Хребет Султоуниздаг, в сае. 26 V 2011, N42.092799, E60.779115. *Есемуратова sn* (TASH).

#### ***Adonis* L. – Адонис.**

*Adonis vernalis* L. Sp. Pl.: 547 (1753). Майдагулли адонис, мушукўт, сассикматал. Терофит. Понтик–шарқийқадимийўртаер. Тоғолди ва қуйи тоғ, майда тупроқли. Доривор, заҳарли ўсимлик.

#### ***Ceratocephala* Moench – Қўйтикон.**

*Ceratocephala falcata* (L.) Cramer Syst. Pl.: 70 (1803). Учма, ўроксимон оташак. Терофит. Қадимийўртаерденгизи. Текислик ва тоғ олди, гилли ва майда қум тупроқли жойларда ўсади. Заҳарли ўсимлик.

*Ceratocephala testiculata* (Crantz) Besser. Enum. Pl. 70. 1822. Учма, тухумсимон оташак, қўйтикон. Терофит. Понтик–шарқийқадимийўртаер. Текислик ва қуйи тоғ, гилли ва майда қум тупроқда ўсади. Заҳарли ўсимлик.

#### ***Clematis* L. – Илонпечак.**

*Clematis orientalis* L. Sp. Pl.: 543 (1753). Илонпечак, шарқ илонўти, Фанерофит. Шарқий–қадимийўртаерденгизи. Текислик ва қуйи тоғ, тошли, шағалли ва майда тупроқли. Манзарали, алкалоидли, заҳарли ўсимлик.

#### ***Delphinium* L. – Исфарақ.**

*Delphinium camptocarpum* Fisch. & C.A.Mey. C.F.von Ledebour, Fl. Ross. 1: 58 (1841). Тасмачўп, кўкбошчитир. Терофит. Ўрта Осиё. Қумли ва майда тошли тупроқлар.

*Delphinium rugulosum* Boiss. Ann. Sci. Nat., Bot., sér. 2, 16: 361 (1841). Бурушганисфарақ. Терофит. Эрон-ўртаосиё. Текислик, тоғ олди, паст тоғларда, қумлоқ, лойли ва шағалли чўллар, тақир ерлар, шўрхок, олажинс, чўллар, кон, шудгор, йўл четлари, ариқ қирғоқларида. Алкалоидли, заҳарли.

#### ***Ranunculus* L. – Айиктовон.**

*Ranunculus linearilobus* Bunge Arbeiten Naturf. Vereins Riga 1: 122 (1847). Чўзиқпаррақбарг айиктовон. Гемикриптофит. Турон. Текислик ва тоғ олди, тошли ва



шағалли. Доривор, заҳарли ўсимлик. Изоҳ. Мазкур флора учун илк бор *Ranunculus linearilobus* Bunge келтирилди (1-расм).

1-расм.

*Ranunculus linearilobus* Bunge  
*Thalictrum* L. – Санчиқўт

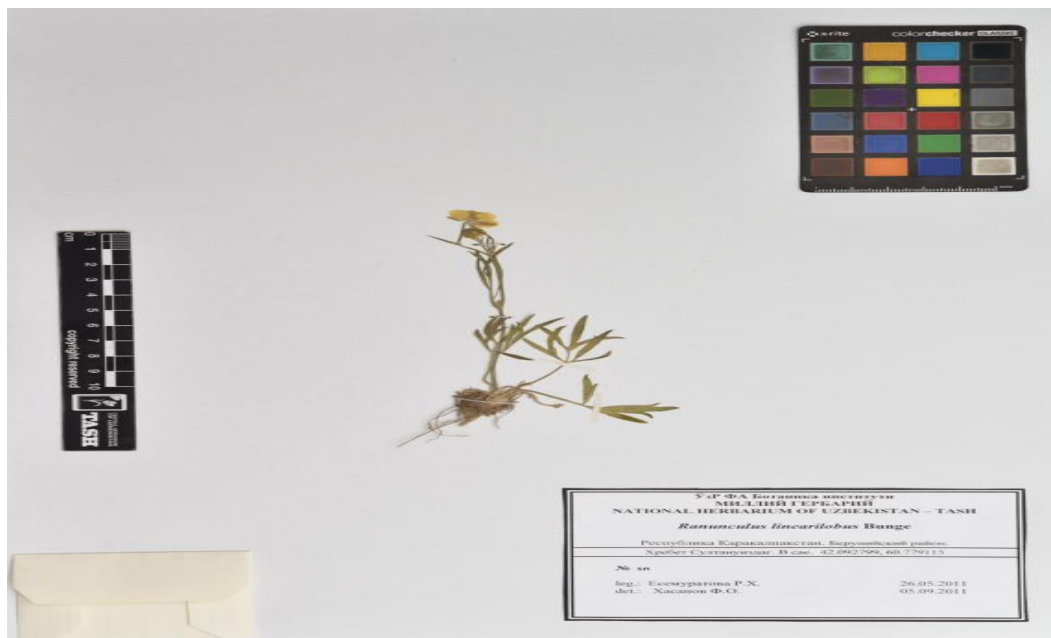

*Thalictrum isopyroides* С.А. Мей. С.Ф. von Ledebour, Fl. Altaic. 2: 346 (1830).  
Изопироидли санчиқўт. Гемикриптофит. Шарқий-қадимий ўртаерденгизи. Қуйи ва ўрта тоғ, тошли-шағалли ва тўкилмаларда ўсади. Доривор ва алкалоидли ўсимлик.

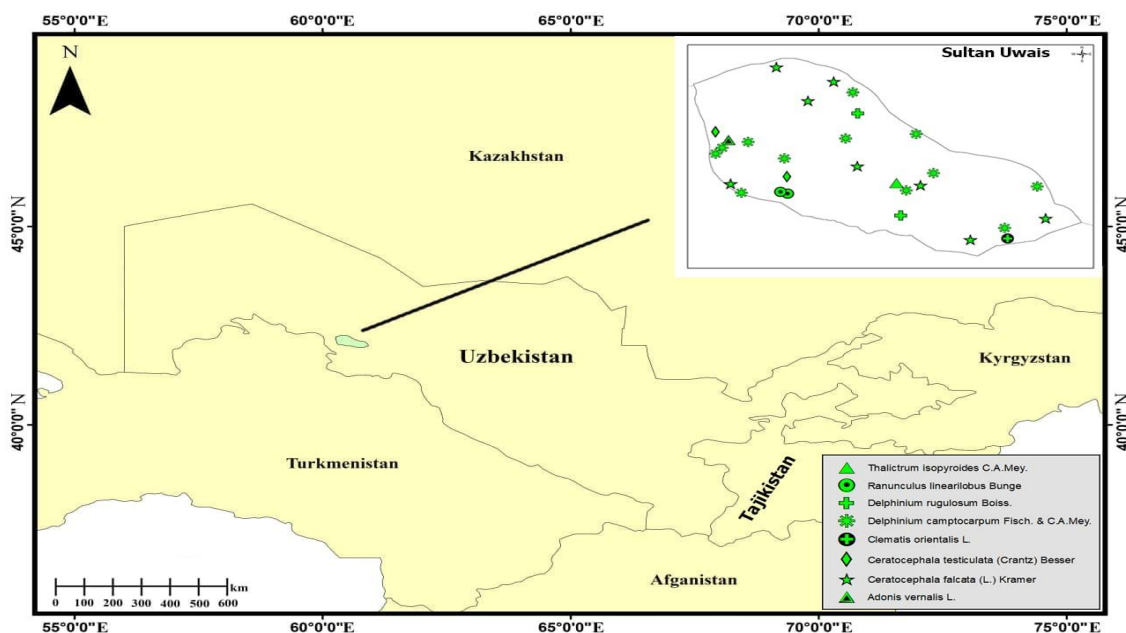

Ranunculaceae оиласи туркум турларининг Султон Увайс тоғи флорасида тарқалиши

### Хулоса

Ушбу тадқиқот нажаларига кўра Султон Увайс тоғи флорасида мазкур оиланинг 6 туркум 8 тур тарқалганлиги аниқланди. Худуд флораси учун биринчи мартаба *Ranunculus linearilobus* Bunge келтирилди. Турларнинг тарқалиш нукталари акс эттирилган ГАТ хариталари яратилди.

### Фойдаланилган адабиётлар

1. Абдурахманов Р.А. Материалы о флоре Султануиздага // Доклады АН РУз ССР. – Ташкент, 1969. – № 7. – С. 50-51.
2. Бутков А.Я. Сем. Ranunculaceae. Флора Узбекистана // Ташкент: Изд-во АН УзССР, 1953. Т. 2. С. 433-510.
3. Закиров П.К. Ботаническая география низкогорий Кызылкума и хребта Нуратау. – Ташкент: Фан, 1971. – 201 с.
4. Ковалевская С.С. Сем. Ranunculaceae. Определитель растений Средней Азии. Т. III. – Ташкент, 1972. – С. 139–231.
5. Попов М.Г. Ботанико-географической очерк гор Султануиздаг // Избранные сочинения. – Ашхабад, 1958. – 489 с.
6. Серекеева Г.А. Флора Букантау: Дисс. ... канд. биол. наук. – Ташкент, 2012. – 126 с.
7. Тахтаджян А.Л. Система магнолиофитов. – Л.: Наука, 1987. – 439 с.
8. Тожибаев К.Ш., Бешко Н.Ю., Попов В.А. Ботанико-географического районирование Узбекистана // Ботанический журнал. – Санкт-Петербург: Наука, 2016. – №10 (101). – С. 1105-1130.
9. Шербаев Б.Ш. Флора останцовых возвышенностей и низкогорий Каракалпакии. – Ташкент, 1978. – 112 с.
10. Brummitt R.K., Powell C.E. Authors of plants names. Royal Botanic Gardens. – Kew, 1992. – P. 732.
11. Christenhusz, M. J. M.; Byng, J. W. (2016). "The number of known plants species in the world and its annual increase". *Phytotaxa*. 261 (3): 201–217.
12. Esemuratova R. X. Rare and Endemic Plants of the Relic Mountain of Sultan-Uvays // American Journal of Plant Sciences, 2021, 12, 1-6.
13. International Plant Names Index [Электронный ресурс]. – URL: www.ipni.org

Наишга проф. Л. Ёзиев тавсия этган

## ОСОБЕННОСТИ СТРОЕНИЯ СОЦВЕТИЯ РЕДКОГО ВИДА *AUTUMNALIA INNOPINATA* (APIACEAE LINDL.)

Хамраева Д.Т. (ТГПУ)

**Аннотация.** В статье впервые на основе морфологического изучения приведено детальное строение соцветия редкого и эндемичного вида *Autumnalia innopinata* из семейства зонтичных. По результатам изучения морфологических особенностей соцветия выявлены места расположения различных типов цветков в разных осях сложного соцветия, по которым в дальнейшем можно определить завязавшихся полноценных семян в пределах растения.

**Ключевые слова.** боковая ось, зонтик, метелка, редкий вид, соцветие.

**Annotation.** The article presents for the first time a detailed structure of the inflorescence of the rare and endemic species *Autumnalia innopinata* from the Apiaceae family on the basis of morphological study. According to the results of the study of the morphological features of the inflorescence, the locations of various types of flowers in different axes of the complex inflorescence were identified, which can later be used to determine the full-fledged seeds that have been formed within the plant.

**Key words:** inflorescence, lateral axes, panicle, rare species, umbel.

**Аннотация.** Мақолада илк бор морфологик ўрганиш асосида соябонгулдошлар оиласига мансуб ноёб ва эндемик тур *Autumnalia innopinata* ўсимлигининг тўпгулининг батафсил тузилиши келтирилган. Тўпгулнинг морфологик хусусиятларини ўрганиш натижаларига кўра мураккаб тўпгулнинг турли ўқларида ҳар хил гул типларининг жойлашиши аниқланиб, бу маълумотлардан келажакда ўсимликда ҳосил бўладиган етилган уруғларнинг жойини аниқлаш учун фойдаланиш мумкин.

**Таянч сўзлар:** ён новда, камёб тур, соябон, тўпгул, рўвак.

**Введение.**

Изучением соцветий разных групп цветковых растений занимались многие исследователи. Соцветие является функционально биологически значимой частью и изучение его особенностей структуры необходимо для понимания проблем репродуктивной биологии и экологии опыления растений. Выяснение структуры соцветий различных групп покрытосеменных растений важно в ряде ботанических наук. Для видов семейства *Ariaceae*, по мнению некоторых авторов (Сафина, Пименов, 1984), в совокупности отропный побег можно рассматривать как соцветие. Изучение морфологического строения соцветий позволят типологизировать синфлоресценции, и сравнить закономерности расположения паракладиев на годичном побеге у различных представителей цветковых растений. По В. Тролляю (цитировано по Кузнецовой, Тимонину, 2017) всю совокупность осей цветоносного побега, включающую главную ось, заканчивающуюся терминальным цветком либо главной флоресценцией, и все паракладии названы синфлоресценцией, которая имеет два типа – монотелическую и полителическую структуру цветоносного побега. Анализ соцветий видов растений необходим для решения вопросов филогении семейств, влияния формирования соцветий на завязываемость семян и оценки адаптации видов в определенных условиях среды.

**Материал и методы исследования.**

*Autumnalia innopinata* Pimenov распространен на южном склоне хребта Каратау в Нуратинских горах, в верховье Кара-Карга-сая, близ перевала Кара-Карга, около шоссе Навои – Нурата. Вид приурочен к выходам коренных пород, встречается на западном, так и на восточном склоне урочища Кара-Карга, единичными экземплярами среди типичного для аридных низкогорий Средней Азии ландшафта, на каменисто-мелкоземистых склонах различной крутизны, покрытых эфемерово-эфемероидово-полынной растительностью с миндалем колючейшим, на высоте 650–750 м н.у.м., (*Artemisia tenuisecta* Nevski, *Carex pachystilis* J. Gay., *Poa bulbosa* L., *Amygdalus spinosissima* Bunge). Цветет с конца августа до середины сентября, плодоносит со второй декады сентября по начало октября. Климат Нураты находится под влиянием местного степного климата. Атмосферные осадки в течение всего года не так многочисленны. Климат здесь классифицируется как холодный семиаридный по системе Кеппен-Гейгера. Средняя годовая температура составляет 13,7°C. Выпадает около 230 мм осадков в год. Самый сухой месяц август, в котором осадков не наблюдается. Самый влажный месяц март и количество осадков достигает своего пика – 42 мм. Среднегодовая температура 27,9°C. Июль является самым теплым месяцем (до +35°C), а январь самым холодным (–5°C). В январе температура в среднем составляет –0,8°C (<https://ru.climate-data.org>).

Материал для исследования собран во время экспедиционных выездов в 2012 году. Наши повторные экспедиции, проведенные в 2016–2018 годы, для сбора дополнительного материала оказались безуспешными, т.к. последние годы из-за усиливающего антропогенного влияния, популяции вида находятся на грани исчезновения (листья весной активно поедаются скотом, которые в итоге повреждают зачаточный цветоносный побег).

Для описания синфлоресценции учитывались средневозрастные генеративные растения и придерживались терминологии Т.В. Кузнецовой и др. (Кузнецова и др., 1992; Кузнецова, Тимонин, 2017).

**Результаты и обсуждение**

Согласно проведенного исследования при изучении синфлоресценции у *Autumnalia innopinata* нами обнаружено сходство с представителями зонтичных Средней России (Петрова, 2016), которая составлена по типу метелки из закрытых двойных зонтиков.

Боковые оси у I и II порядка сложного соцветия на главной оси расположены поочередно (рис.). Первая боковая ось появляется из пазух листьев второго междоузлия стебля. В зонтиках I и II порядка нижних боковых осей в основном формируются мужские и/или функционально мужские цветки, а на вышележащих зонтиках паракладиев I порядка обоеполые, функционально мужские, а также мужские, что согласно классификации, данные растения относятся к андромноэичным (Пономарев, 1960; Эмбриология цветковых

растений, 2000). Однако в зонтиках верхних паракладиев I порядка больше образуются переходных и мужских цветков.

В зонтичках боковых осей I порядка по краю расположены обоеполые, по центру – мужские, а между ними – функционально мужские цветки. В зонтиках боковых осей II порядка преимущественно формируются мужские цветки и/или функционально мужские, реже обоеполые цветки. Наши данные согласуются с результатами М.Х. Богдасаровой (1990). При исследовании биологии пустынных и горных видов некоторых *Ferula* ею выявлено, что у горных видов *Ferula tenuisecta* Korovin и *Ferula kuhistanica* Korovin на боковых осях II порядка находятся мужские цветки и иногда единичные обоеполые. Такие же результаты были получены при исследовании андромоноэзии у *Aegopodium podagraria* L. из семейства зонтичных (Годин и др., 2019). В центральном зонтике почти все зонтики несут обоеполые, функционально мужские и мужские цветки. Центральный зонтик более крупный и многолучевой, чем боковые. Все зонтики многолучевые и на них формируется неодинаковое количество лучей, различающихся по длине (табл.).

У *Autumnalia innopinata* зонтики шаровидные, в центральном зонтике внутренние лучи зонтичков короче и малоцветковые, чем периферические, а в боковых зонтиках I и II порядка внутренние зонтики более длинными лучами и многоцветковые по сравнению с периферическими (табл.).

Таблица.

**Количественная характеристика зонтиков соцветия**

Зонтики	Кол-во лучей	Длина лучей зонтика, см			Кол-во цветков в зонтичках, шт.		
		перифер.	средн.	внутр.	перифер.	средн.	внутр.
Центральный зонтик	9	3–3,5	2,5–3	2–2,5	22–26	20–24	12–18
I порядка	3–6	1,5–3	3–4	4–6	20–22	22–26	24–30
II порядка	3–5	1,5–3	2–4	2,5–5,5	16–20	20–24	22–25

У *Autumnalia innopinata* лучи зонтика голые, 1,5–6 см длиной, цветоножки голые, 0,2–0,6 см длиной (табл.). В соцветии имеются обертки и оберточки. Обертки зонтиков из 4-х листовидных, цельных, ланцетных, заостренных, неравных, закрученных листочков, а оберточки зонтичков рано опадающие, узко-треугольные.

Таким образом, по классификации псевдоциклической эволюции у представителей обширной, полиморфной и таксономически гетерогенной группы *Apioideae* синфлоресценция относится к третьему псевдоциклу, (Кузнецова, Тимонин, 2017), представляет собой различного рода усложнения в организации флоральной единицы. Характер синфлоресценции у *Autumnalia innopinata* представлен метелкой из двойных зонтиков с закрытыми зонтичками. Для сохранения того или иного вида растений важной адаптивной биологической особенностью является успешная продуктивность особи с полноценными семенами. Выявленные особенности ветвления соцветия и цветорасположения, признаки обертков и оберточек, длина лучей зонтиков и зонтичков различного порядка ветвления и цветоножек, а также характеристика формирования различных типов цветков

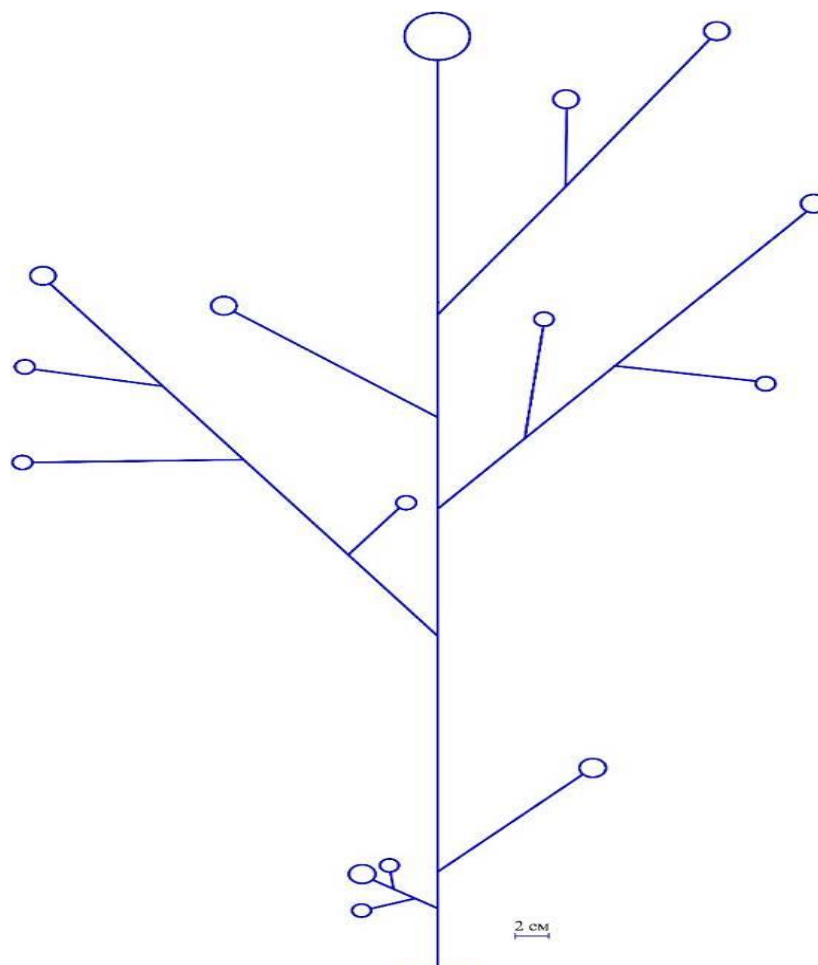

**Рисунок.** Схема синфлоресценции *Autumnalia innopinata*.

в зонтике и синфлоресценции могут быть использованы в ключах и диагнозах, а также для сбора полноценного семенного материала в целях интродукции в ботанических садах или сохранения редкого и эндемичного растения на особо охраняемых территориях.

#### Список литературы

1. Богдасарова М.Х. Биология цветения и цитозембриология некоторых видов рода *Ferula* L. Узбекистана: Автореф. дисс. ... канд. биол. наук. – Ташкент. 1990. – 24 с.
2. Годин В.Н., Дозорова С.В., Архипова Т.В. Андроменоэция у *Aegopodium podagraria* L. (Ariaceae) в Московской области // Вестник Томского государственного университета. Биология. – Томск, 2019. – № 45. – С. 47-68.
3. Кузнецова Т.В., Пряхина Н.И., Яковлев Г.П. Соцветия. Морфологическая классификация. – СПб, 1992. – 127 с.
4. Кузнецова Т.В., Тимонин А.К. Соцветие: морфология, эволюция, таксономическое значение (применение комплементарных подходов). – М.: Товарищество научных изданий КМК, 2017. – 183 с.
5. Петрова С.Е. Зонтичные (Umbelliferae) Средней России: биоморфологический анализ. – М.: МАКС Пресс, 2016. – 280 с.
6. Пономарев А.Н. О протерандии у зонтичных // Доклады АН СССР, 1960 б. – Т. 135. – № 3. – С. 750-752.
7. Сафина Л.К., Пименов М.Г. Ферулы Казахстана. Алма-Ата: Наука, 1984. – 160 с.
8. Эмбриология цветковых растений: Терминология и концепции В 3-х т. Под ред. Т.Б. Батыгиной. – СПб.: Мир и семья, 2000. – Т. 3. – 640 с.
9. <https://ru.climate-data.org>

*Наширға проф. Л.Ёзиев тавсия этган*

***Hibiscus syriacus* L. НИ ВЕГЕТАТИВ УСУЛДА КЎПАЙТИРИШ****Рахимов А.Л., Ёзиев Л.Х. (ҚарДУ)**

**Аннотация.** Ушбу мақолада *Hibiscus syriacus* L. нинг вегетатив органи, ёғочланган ва яшил новдалари билан кўпайтириш натижалари келтирилган. *H. syriacus* яшил ва ёғочланган қаламчаларидан осон кўпаяди. Яшил қаламчалар июнь ойининг охири, июль ойининг бошларида ҳаво ва тупроқ намлиги етарли бўлган иссиқхона шароитида, ёғочланган қаламчалар эса куз ва баҳорда очик жойда экиш орқали кўпайтирилади.

**Аннотация.** В статье представлены результаты размножения *Hibiscus syriacus* L. вегетативным органом, древесными и зелеными ветвями. *H. syriacus* легко размножается зелеными и деревянистыми черенками. Зелеными черенками размножают в конце июня - начале июля в теплице с достаточной влажностью воздуха и почвы, а деревянистыми черенками размножают посадкой на открытом воздухе осенью и весной.

**Таянч сўзларлар:** *Hibiscus syriacus* L., вегетатив, қаламча, меристема, тўқима, ассимиляция, форма, субстрат, вегетация, транспирация, полиэтилен, плёнка.

**Ключевые слова:** *Hibiscus syriacus* L., вегетативный, черенки, меристема, ткань, ассимиляция, форма, субстрат, вегетация, транспирация, полиэтилен, плёнка.

**Annotation.** The article presents the results of reproduction of *Hibiscus syriacus* L. by a vegetative organ, woody and green branches. *H. syriacus* is easily propagated by green and woody cuttings. Green cuttings are propagated in late June - early July in a greenhouse with sufficient air and soil moisture, and woody cuttings are propagated by planting outdoors in autumn and spring.

**Keywords:** *Hibiscus syriacus* L., vegetative, cuttings, meristem, the cloth, assimilation, the form, substrate, vegetation, transpiration, polyethylene, film.

Ўсимликларнинг вегетатив усулда осон ёки қийин кўпайиши уларнинг келиб чиқиши билан боғлиқ. Кўпинча табиий ҳолда сернам иқлимда ўсган ўсимликлар вегетатив усулда осон кўпаяди.

Ўсимликларни вегетатив усулда кўпайтиришнинг ҳам қатор устунликлари бор. Бу усул кўпайтирилиши лозим бўлган ўсимликнинг сони кам ва уни қисқа муддатда кўп миқдорда кўпайтириш зарурати бўлганда қўл келади. Ўсимлик уруғидан кўпайтирилганда ота ва она ўсимликдаги янги хусусиятлар такрорланмаслиги мумкин. Вегетатив усули айниқса ҳали кенг тарқалиб улгурмаган гибискуснинг янги навларини кўпайтиришда қўллаш мақсадга мувофиқ.

Ўсимликнинг илдиз олиши қаламчанинг пастки қисмидаги меристематик тўқималарнинг ва уларнинг юқори қисмидаги барглариининг ассимиляция фаоллиги билан белгиланади. Илмий манбаларда *H. syriacus* ва унинг янги формаларини вегетатив усулда кўпайтиришга бағишланган кўплаб маълумотлар келтирилган. Уларда қаламчаларни яхши илдиз олиши учун ҳаво ва субстратнинг ҳарорати, намлик, ёруғлик ва бошқа омиллар муҳимлиги қайд қилинган.

Ўсимликнинг яхши илдиз олиши учун оптимал ҳарорат 20-30 °С ҳисобланади. Қатор тадқиқотчиларда субстратнинг ҳарорати ҳаво ҳароратига нисбатан бироз юқори бўлганда қаламчаларнинг илдиз олиши фаоллашиши кўрсатилган.

Ўсимлик баргларида сув захираси эрталаб кўпроқ бўлишини эътиборга олиб яшил қаламчаларни шу пайтда тайёрлаш, уларни сувли идишга ботириб қўйиш ёки намланган докага ўраш лозим. Қаламчаларни шу куннинг ўзида экиш мақсадга мувофиқ, чунки улар узоқ вақт сақланганда таркибидаги органик моддалар ўзгариши мумкин.

*H. syriacus* нинг яшил қаламчаларини яхши ўсган, асоси ёғочлана бошлаган шу йилги яшил новдаларнинг 1-тартиб шохларидан тайёрлаш мақсадга мувофиқ.

*H. syriacus* ни вегетатив кўпайтириш бўйича турли иқлим шароитларида кўплаб тажрибалар ўтказилган ва олинган натижалар ҳам турлича. Краснодар ўлкасида олиб борилган тажрибаларда *H. Syriacus* ни очик шароитда ўтган йилги новдаларидан олинган қаламчаларидан кўпайтириш яхши натижа бермаганлиги, яшил қаламчалар билан кўпайтириш мақсадга мувофиқлиги қайд қилинган.

*H. syriacus* ни вегетатив кўпайтириш учун тажрибаларимиз икки муддатда: баҳорда турли ёшдаги қаламчалар ва ёзда шу йилги яшил қаламчалардан кўпайтирилди.

Ўтган йилги новдалардан тайёрланган қаламчаларни экиш учун эрта баҳорда (март ойининг бошларида), ўсимликларда вегетация даври бошланишидан 1-2 ҳафта олдин, экиш учун ер сатҳидан 20-30 см чуқурликда паллар тайёрланди. Палларнинг пастки қисми 30-35 см қалинликда чиринди қора тупроқ билан тўлдирилди. Юқори қатламда яхшилаб ювиб тозаланган дарё қуми 10-15 см қалинликда тўшаб чиқилди.

Қаламчалар 15-17 см узунликда тайёрланди. Уларнинг остки қисми ўткир пичоқ билан қиялатиб кесилди. Кесишда энг пастдаги куртакнинг остидан 0,5-1 см масофа қолдирилди. Бунда қаламчанинг пўсти зарарланмаслиги зарур, чунки ер остига кирганда зарарланган қисми чириши мумкин. Қаламчанинг тахминан ярми ер остига киради. Ер остига кирадиган қисмида 4-5 та куртак бўлиши лозим. Худди шунча куртак қаламчанинг ер устки қисмида қолиши керак. Қаламчалар бир-биридан 5-6 см масофада экилди, қатор оралари эса 10-12 см ни ташкил қилди.

Қаламчалар экилганидан кейин уларни қондириб суғорилди ва устки қисми полиэтилен плёнкалари билан ёпилди. Полиэтилен плёнкаларни ердан 30-40 см тепаликда бўлишини таъминлаш учун камон шаклида ясалган метал симлардан фойдаланилди. Бу ўсимликларни ўсишида кислороднинг бўлиши ва уларнинг аэрациясини таъминлаши учун зарур.

Қаламчалар экилган палларда намликни меъёрида таъминлаш учун улар 2-3 кунда бир марта суғориб турилди. Шу йўсинда экилган ва парвариш қилинган қаламчалар орадан 2-3 ҳафта ўтиб куртак ёза бошлади. Апрель ойининг бошларида уларда барг пайдо бўлди. Шу ойнинг охирига келиб қаламчаларда илдиз ҳосил бўлиши кузатилди. Илдизнинг пайдо бўлиши билан қаламчаларнинг ер устки қисмининг ривожланиши ҳам тезлашди. Шундан сўнг қаламчалар устига ёпилган полиэтилен плёнкалар олиб ташланди.

Қаламчаларнинг илдиз олиш кўрсаткичлари 1-жадвалда келтирилган. Кўришиб турибдики, ҳамма вариантларда *H. Syriacus* нинг қаламчалари яхши илдиз олган. Кузда тайёрланган ва ертулада нам қумда сақланган қаламчаларда бу кўрсаткич бироз юқорилиги кайд қилинган.

1-жадвал.

***H. syriacus* нинг турли ёшдаги қаламчалардан кўпайтириш натижалари**

Қаламчанинг ёши, йил	Қаламчаларнинг илдиз олиши, фоиз	
	Кузда тайёрланган қаламчалар	Баҳорда тайёрланган қаламчалар
1 ёшли	98	95
2 ёшли	100	93
3 ёшли	100	96

Аксарият ўсимликлар бир ёшли новдалардан олинган қаламчаларидан кўпайтирилади. *H. Syriacus* нинг вегетатив усулда осон кўпайиши эътиборга олинаиб, биз 1,2,3 ёшли навлардан қаламчалар тайёрладик. Кўришиб турганидек, катта ёшли новдалардан олинган қаламчалар яхшироқ илдиз олган. Кузатишларимизда катта ёшли новдалардан тайёрланган қаламчалар яхшироқ ривожланди, уларда ер устки ва ер остки қисмлари тезроқ ўсди. Вегетациянинг охирида 3 ёшли новдалардан олинган қаламчаларда илдиз тизимининг умумий узунлиги  $991 \pm 1,39$  см га етди ва уларда 7-9 дона гуллар ҳосил бўлди (2-жадвал).

2-жадвал.

***H. syriacus* қаламчасидан кўқарган ўсимликларнинг ўсиш ва ривожланиш кўрсаткичлари (2014-2016 йй.) (n=10)**

Қаламча			Қаламчанинг илдиз тизими, см				Ҳосил бўлган новдалар, см	
ёши	узунлиги, см	диаметри, мм	1-тартиб илдизлар	2-тартиб илдизлар	3-тартиб илдизлар	4-тартиб илдизлар	со-ни	узунлиги
1	15-17	8±0,03	89±0,84	35±0,35	9±0,40	-	1	12.5±0,21
2	15-17	13±0,17	277±2,12	190±0,91	144±0,51	48±0,86	3	49.5±0,52
3	15-17	15±0,21	492±3,12	281±2,08	150±1,11	68±0,82	3	50±0,64

Яшил қаламчалар ҳам юқоридаги схема асосида экилди. Оптимал экиш муддатларини аниқлаш мақсадида улар турли муддатларда экилди. Ёзги новдадан тайёрланган қаламчаларда транспирация майдонини қисқартириш мақсадида новданинг юқориги қисмидаги йирик барглар ярмидан кесиб ташланди, майда барглар эса бутунлигича қолдирилди. Чунки баргларда фотосинтез жараёни амалга ошади, ҳосил бўлган органик моддалар эса қаламчанинг илдиз отишига кўмаклашади. Қаламчаларда 15-20 кундан кейин каллюс ҳосил бўлди ва тез орада дастлабки илдизчалар пайдо бўлишни бошлади (3-жадвал).

3-жадвал.

***H. syriacus* нинг яшил қаламчаларидан кўпайтириш натижалари (n=10)**

Вариантлар	Экиш муддати			
	30 июнь	15 июль	30 июль	15 август
Назорат	60±0,56	72±0,60	76±0,37	62±0,63
ИМК	71±0,45	87±0,60	83±0,54	68±0,49

Олинган натижалар умумлаштирилганда *H. syriacus* яшил қаламчалардан ҳам осон кўпайиши, уларнинг илдиз олиш кўрсаткичлари июль ойининг ўртасидан шу ойнинг охиригача экилган кўчатларда юқорироқ бўлиши кузатилди.

*H. syriacus* яшил ва ёғочланган қаламчаларидан осон кўпаяди. Яшил қаламчалар июнь ойининг охири, июль ойининг бошларида ҳаво ва тупроқ намлиги етарли бўлган иссиқхона шароитида, ёғочланган қаламчалар эса куз ва баҳорда очиқ жойда экиш орқали кўпайтирилади.

**Фойдаланилган адабиётлар**

1. Турецкая Р.Х. Инструкция по применению стимуляторов роста при вегетативном размножении растений. – М.: 1963. – 70 с.
2. Новиков П.Г. Методические рекомендации по выращиванию посадочного материала декоративных культур под пологом искусственного тумана. – Ялта, 1973. – 14 с.
3. Никитинский Ю. И., Соколова Т. А. Декоративное садоводство. – М.: Агропромиздат, 1990. – 255 с.
4. Еремеев Г. Н. Вегетативное размножение черенками и прививками некоторых трудно размножаемых древесно-кустарниковых растений. Труды Гос. Никитского бот. сада, 1959. – С. 165-183.
5. Хвостова И. В. Размножение плодовых культур одревесневшими и зелеными черенками (И.В. Хвостова, Э. В. Макарова) // Интенсивные технологии возделывания плодовых культур. – Краснодар, 2004. – С. 46-54.
6. Ермаков Б. С. Размножение древесных и кустарниковых растений зеленым черенкованием. – Кишинев: Штиинца, 1981. – 223 с.
7. Тыщенко Е.Л., Тимкина Ю.В. К вопросу о размножении гибискуса сирийского одревесневшими черенками // Научное обеспечение агропромышленного комплекса: Материалы III Всероссийской научно-практической конференции молодых ученых. – Краснодар; КубГАУ, 2009. – С. 191-192.

**ҚИЗИЛДАРЁ АДОР МИНТАҚАСИ ФЛОРАСИНИНГ ДОРИВОР ЎСИМЛИКЛАРИНИНГ ОИЛАЛАР БЎЙИЧА ТАҚСИМЛАНИШИ**

**Саматова Ш.А., Қобулов О.З., Каттабоева Г.С. (ҚарДУ)**

**Аннотация.** Ушбу мақолада Қизилдарё ҳавзасининг адир минтақасида тарқалган доривор ўсимлик турларининг оилалар бўйича тақсимланишини ўрганиш натижалари келтирилган. Худудда Қашқадарё вилоятида ўсадиган доривор турларнинг 62 фоизи ўсиши, уларнинг 54 та оила, 163 туркумга мансуб 282 турдан иборатлиги, аниқланган 282 та турнинг 53 фоизи 8 та оила ҳиссасига тўғри келиши таҳлил қилинган. Таксонлар миқдорига кўра *Asteraceae* оиласи биринчи, *Lamiaceae* ва *Fabaceae* оилалари навбатдаги ўринларда туриши изоҳланган.

**Таянч сўзлар:** этноботаника, этноботаника, фармацевтика, Қизилдарё, флора, адир, оила, туркум, тур, доривор ўсимликлар



**Аннотация.** В статье представлены результаты исследования распределения видов лекарственных растений по семействам в адырах бассейна Кызылдарья. Анализировано, что на территории произрастает 62% лекарственных видов Кашкадарьинской области, относящиеся к 54 семействам и 163 родам. Из 282 идентифицированных видов 53% относятся к 8 семействам. По количеству таксонов семейство *Asteraceae* является первым, за ним следуют семейства *Lamiaceae* и *Fabaceae*.

**Ключевые слова:** этномедицина, этноботаника, фармацевтика, Кызылдарья, флора, адыры, семейство, род, вид, лекарственные растения

**Annotation.** The article presents the results of a study of the distribution of species of medicinal plants by families in the adyrs of the Kyzyl Darya basin. It was analyzed that 62% of medicinal species of the Kashkadarya region, belonging to 54 families and 163 genera, grow on the territory. Of the 282 identified species, 53% belong to 8 families. In terms of the number of taxa, the *Asteraceae* family is the first, followed by the *Lamiaceae* and *Fabaceae* families

**Keywords:** *ethnomedicine, ethnobotany, pharmaceuticals, Kyzyl Darya, flora, foothills, family, genus, species, medicinal plants*

Жаҳон соғлиқни сақлаш ташкилоти маълумотларига кўра, касалхонага ётқизилган беморларнинг 2,5-5% фоизини синтетик усулда тайёрланган дори препаратларини қабул қилиш натижасида келиб чиққан асоратлар билан оғриган кишилар ташкил этади [1]. Доривор ўсимликлардан оқилона фойдаланиш уларнинг терапевтик имкониятларини оширади. Шундан келиб чиқиб, сўнгги пайтларда доривор ўсимликларнинг флористик ва этнотиббий ўрганиш натижаларини умумлаштириш зарурати ортиб бормоқда.

Республикамызда доривор ўсимликларни муҳофаза қилиш, улардан оқилона фойдаланиш бўйича изчил ислохотлар амалга оширилмоқда. Ўзбекистон Республикаси Президентининг 2020 йил 10 апрелдаги ПҚ-4670-сон қарорида камайиб бораётган табиий ҳолда ўсувчи ноёб доривор ўсимликлар рўйхатини шакллантириш, камайиб бораётган табиий ҳолда ўсувчи ноёб доривор ўсимликларни табиий плантацияларни барпо этиш каби вазифалар белгилаб берилган [2]. Шунингдек, Ўзбекистон Республикаси Президентининг 2020 йил 26 ноябрдаги ПҚ-4901-сон қарорида республика ҳудудидаги ёввойи ҳолда ўсувчи доривор ўсимликлар ареалларини ўрганиш ва захираларини аниқлаш, мавжуд биоресурслар генофондини сақлаш, доривор ўсимликларни муайян тупроқ-иқлим шароитини ҳисобга олган ҳолда маданий ҳолда етиштиришни йўлга қўйиш бўйича аниқ илмий асосланган таклифлар ишлаб чиқиш каби вазифалар белгилаб берилган ва ботаниклар олдида ҳудудларда табиий ҳолда ўсувчи доривор ўсимликлар ареалларини ва табиий захираларини, уларнинг биологияси ва анатомиясини ўрганиш каби вазифалар қўйилган [3].

Республикамыз флорасига мансуб 4,3 мингдан ортиқ ўсимликларнинг 750 та тури доривор ҳисобланиб, улардан 112 та тури илмий тиббиётда фойдаланиш учун рўйхатга олинган, шундан 70 та тури фармацевтика саноатида фаол қўлланиб келинмоқда [2]. Кўриниб турибдики, мавжуд ресурснинг фойдаланишга қамраб олинган қисми 10% фоизга ҳам етмайди. Ғарбий-Ҳисор округида жойлашган Қашқадарё ботаник-географик райони флораси доривор ўсимлик турларига бой бўлиб, маъмурий жиҳатдан Яккабоғ, Шахрисабз, Китоб ва Қамаш туманлари ҳудудига тўғри келади. Ушбу район Қашқадарё дарёсининг юқори ва ўрта оқими чап қирғоғидаги ҳудудларни эгаллайди [4]. Ҳудуддан қатор дарёлар оқиб ўтади. Шулардан бири Яккабоғдарё бўлиб, бу дарё Шахрисабз, Яккабоғ ва Қамаш тумани ҳудудларидан ўтади ва Қашқадарё ҳавзасидаги серсув дарёлардан бири бўлиб ҳисобланади. Бу дарё Ҳисор тизмасининг ғарбий ён бағридан – 3949 м баландликда бошланади. Юқори оқимида Ирғайли, кейинроқ Саритўқай, Қизилдарё номлари билан маълум. Яккабоғ қишлоғидан ўтгач, Яккабоғдарё деб аталади. Қизилдарё дарёси Яккабоғдарёнинг қуйи қисмини ташкил этиб, унинг ҳавзаси адир ва тоғ минтақаларидан иборат. Қизилдарё ҳавзасининг адир (денгиз сатҳидан 452-800 м баландлик) минтақаси аҳоли томонидан интенсив равишда эксплуатация қилинадиган доривор ўсимликларга бой бўлиб, табиий флораси антропоген омиллар таъсирида анчагина таназзулга учраган.

Илмий манбалар таҳлили Қизилдарё ҳавзасининг адир минтақаси флорасининг тур таркиби тўғрисида аниқ маълумотлар етарли даражада эмаслигини кўрсатди. Яккабоғ ҳудудида олиб борилган дастлабки флористик текширишлар Н.А. Маевга тегишли бўлиб, у 1875 йилда генерал губернатор К.П. Кауфман бошчилигида “Бухоро жанубидаги текисликлар” деб номланган экспедицияда ботаник сифатида иштирок этган ва экспедиция аъзолари шу ҳудудда ҳам бўлишган

(5). С.М. Мустафаев томонидан 1966 йилда чоп этилган маълумотга кўра Қашқадарё дарёси ҳавзасида табиий ҳолда 1184 та ўсимлик тури ўсади [6]. 2018 йилда К.Ш. Тожибаев ва бошқалар томонидан биринчи марта Қашқадарё вилояти флорасининг тўлиқ кадастр рўйхати тузиб чиқилган. Унга кўра вилоят ҳудуди 97 оила ва 613 туркумга мансуб 2022 та (абориген ва маданийлашган турлар ҳам қиради) юксак ўсимлик тури мавжуд [3]. Ушбу турларнинг 457 таси дориворлик хусусиятига эга [4].

2020-2021 йиллар мобайнида Қизилдарё ҳавзасининг адир минтақаси флорасида мавжуд доривор ўсимлик турлари таркиби ўрганилди. Ўсимликларнинг ҳалқ табобатида қўлланилиши бўйича маҳаллий аҳолидан оғзаки этноботаник сўров ўтказилди. Ўсимликларнинг дориворлик аҳамиятини аниқлашда кўп жылдли “Растительные ресурсы” [7], Асоратсиз дори дармонлар [8], Дикорастущие лекарственные растения Узбекистана [9] монографияларидан фойдаланилди. Юқоридаги маълумотлардан фойдаланилган ҳолда ҳудудда ўсадиган доривор турларнинг гербарийлари тўпланди ва турлар таркиби аниқланди. Флора таркибидаги доривор ўсимликларнинг оилалар кетма-кетлиги Ёлиқ уруғли гулли ўсимликлар APG IV [2016] замонавий тизими асосида жойлаштирилди [10]. Туркум ва турларнинг сўнгги замонавий номлари International Plants Names Index [11], The Plant List [12] бўйича келтирилди (жадвал).

Қизилдарё ҳавзасининг адир минтақасида тарқалган доривор ўсимликлар 54 та оила, 163 туркумга мансуб 282 турдан иборатлиги аниқланди. Ушбу турларнинг 53 фоизи 8 та оила хиссасига тўри келади. Шундан 30 фоизи *Asteraceae* (15 фоиз), *Lamiaceae* (8 фоиз) ва *Fabaceae* (7 фоиз) оилалари, қолган қисми *Apiaceae* (5 фоиз), *Amaranthaceae* (5 фоиз), *Polygonaceae* (4,5 фоиз), *Poaceae* (4,5 фоиз) ва *Malvaceae* (4 фоиз) оилалари вакиллари ҳисобланади (1-расм).

17 та оила таксонлар микдорига кўра ўрта даражадаги оилалар эканлиги аниқланди. Жумладан, *Rosaceae* оиласига мансуб доривор ўсимлик тури 9 тани (3 фоиз), *Plantaginaceae* оиласи вакили 8 тани (2,8 фоиз), *Convolvulaceae* ва *Brassicaceae* оилаларининг ҳар бири 7 тадан (2,5 фоиздан) турни, *Boraginaceae* ва *Scrophulariaceae* оиласи 6 тадан (2 фоиздан), *Caprifoliaceae*, *Papaveraceae*, *Ranunculaceae* ва *Zygophyllaceae* оилалари 5 тадан (1,8 фоиздан) турни, *Gentianaceae*, *Caryophyllaceae*, *Rutaceae*, *Euphorbiaceae*, *Cyperaceae* оилалари 4 тадан (1,4 фоиздан) тури, *Potamogetonaceae*, *Juncaceae* ва *Geraniaceae* оилалари 3 тадан (1 фоиздан) турни ташкил этади (2-расм).

Қолган 29 та оиланинг 1 та ёки 2 та доривор вакили Қизилдарё ҳавзасининг адир минтақасида учрайди.

Жадвал

**Қизилдарё ҳавзасининг адир минтақаси флорасидаги доривор турларнинг оилалар бўйича тақсимланиши**

№	Таксонлар	Туркум сони	Тур сони	Турларнинг фоизи
<b>Subclass Equisetidae</b>				
<b>Order Equisetales DC. ex Bercht. &amp; J.Presl</b>				
	Equisetaceae	1	2	0,71
<b>Subclass Gnetales</b>				
<b>Order Ephedrales Dumort</b>				
	Ephedraceae	1	2	0,71
<b>clade MONOCOTS</b>				
<b>Ordo Alismatales R.Br. ex Bercht. &amp; J.Presl</b>				
	Alismataceae	2	2	0,71
	Butomaceae	1	1	0,35
	Potamogetonaceae	1	3	1,06
<b>Ordo Liliales Perleb</b>				
	Colchicaceae	1	1	0,35
<b>Ordo Asparagales Link</b>				
	Orchidaceae	1	1	0,35

№	Таксонлар	Туркум сони	Тур сони	Турларнинг фоизи
	Ixioliriaceae	1	1	0,35
	Asphodelaceae	1	2	0,71
	Amaryllidaceae	1	1	0,35
	Asparagaceae	1	1	0,35
<b>Ordo Poales Small</b>				
	Juncaceae	1	3	1,06
	Cyperaceae	2	4	1,42
	Poaceae	11	13	4,61
<b>Clade EUDICOTS</b>				
<b>Ordo Ranunculales Juz. ex Bercht.</b>				
	Papaveraceae	4	5	1,77
	Berberidaceae	1	2	0,71
	Ranunculaceae	4	5	1,77
<b>Ordo Saxifragales Bercht. &amp; J.Presl</b>				
	Haloragaceae	1	1	0,35
<b>Ordo Zygophyllales Link</b>				
	Zygophyllaceae	2	5	1,77
<b>Ordo Fabales Bromhead</b>				
	Fabaceae	7	21	7,45
<b>Ordo Rosales Bercht. &amp; J.Presl</b>				
	Rosaceae	4	9	3,19
	Elaeagnaceae	2	2	0,71
<b>Ordo Cucurbitales Juss. ex Bercht. &amp; J.Presl</b>				
	Cucurbitaceae	1	1	0,35
	Urticaceae	1	1	0,35
<b>Ordo Malpighiales Juz. ex Bercht. &amp; J.Presl</b>				
	Hypericaceae	1	2	0,71
	Euphorbiaceae	2	4	1,42
	Linaceae	1	1	0,35
<b>Ordo Geraniales Juss. ex Bercht. &amp; J.Presl</b>				
	Geraniaceae	2	3	1,06
<b>Ordo Myrtales Juss. ex Bercht. &amp; J.Presl</b>				
	Lythraceae	1	2	0,71
	Onagraceae	1	1	0,35
<b>Ordo Sapindales Juss. ex Bercht. &amp; J.Presl</b>				
	Biebersteiniaceae	1	1	0,35
	Nitrariaceae	1	1	0,35
	Anacardaceae	1	1	0,35
	Rutaceae	1	4	1,42
<b>Ordo Malvales Juss. ex Bercht. &amp; J.Presl</b>				
	Malvaceae	4	11	3,9
<b>Ordo Brassicales Bromhead</b>				
	Capparaceae	1	1	0,35
	Brassicaceae	6	7	2,48
<b>Ordo Caryophyllales Juz. ex Bercht. &amp; J.Presl</b>				

№	Таксонлар	Туркум сони	Тур сони	Турларнинг фоизи
	Polygonaceae	5	13	4,61
	Caryophyllaceae	4	4	1,42
	Amaranthaceae	5	14	4,96
<b>Ordo Gentianales Juss. ex Bercht. &amp; J.Presl</b>				
	Rubiaceae	1	2	0,71
	Gentianaceae	2	4	1,42
	Аросунaceae	1	1	0,35
<b>Ordo Boraginales Juss. ex Bercht. &amp; J.Presl</b>				
	Boraginaceae	5	6	2,13
<b>Ordo Solanales Juss. ex Bercht. &amp; J.Presl</b>				
	Convolvulaceae	2	7	2,48
	Solanaceae	1	2	0,71
<b>Ordo Lamiales Bromhead</b>				
	Plantaginaceae	5	8	2,84
	Scrophulariaceae	3	6	2,13
	Verbenaceae	1	1	0,35
	Lamiaceae	14	22	7,80
	Mazaceae	1	1	0,35
	Orobanchaceae	1	1	0,35
<b>Ordo Asterales Link</b>				
	Asteraceae	22	42	14,89
<b>Ordo Dipsacales Auss. ex Bercht. &amp; J.Presl</b>				
	Caprifoliaceae	4	5	1,77
<b>Ordo Apiales Nakai</b>				
	Apiaceae	10	15	5,32
<b>Жами:</b>		<b>163</b>	<b>282</b>	

1-расм.

Қизилдарё хавзасининг адир минтақаси флорасидаги доривор турлари сони кўп бўлган оилалар

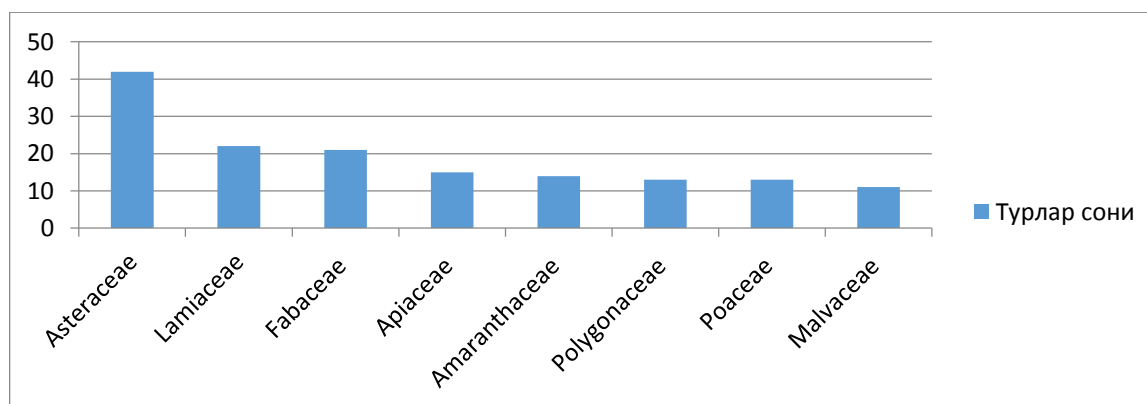

2-расм.

**Қизилдарё ҳавзасининг адир минтақаси флорасидаги доривор турлари сони ўртача бўлган оилалар**

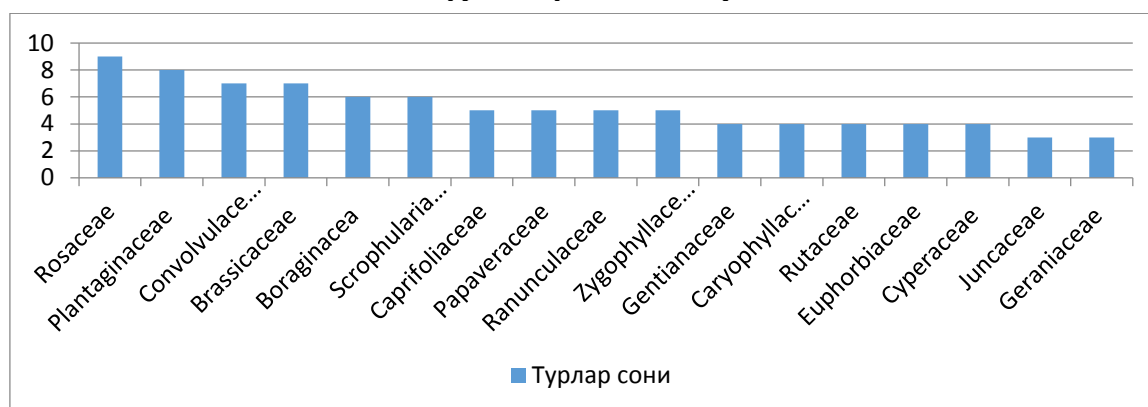

Шундай қилиб, Қизилдарё ҳавзасининг адир минтақаси доривор турларга бой бўлиб, бу ерда Қашқадарё вилоятида ўсадиган доривор турларнинг 62 фоизи учрайди. Ушбу турлар 54 та оила, 163 туркумга мансуб 282 турдан иборат. Худудда ўсиши аниқланган 282 та турнинг 53 фоизи 8 та оила ҳиссасига тўғри келади. Таксонлар миқдорига кўра *Asteraceae* оиласи биринчи, *Lamiaceae* ва *Fabaceae* оилалари кейинги ўринларда туради. Буни *Asteraceae* ва *Fabaceae* оилаларининг турларга бойлиги (мос равишда 32913 ва 24505 та турни қамраб олади), *Lamiaceae* оиласи таркибида биологик фаол моддаларга бой турларнинг кўплиги билан изоҳлаймиз.

**Фойдаланилган адабиётлар**

1. Соколов С.Я., Замотаев И.П. Справочник по лекарственным растениям. – М.: Недра, 1987. – 464 с.
2. Ёввойи ҳолда ўсувчи доривор ўсимликларни муҳофаза қилиш, маданий ҳолда етиштириш, қайта ишлаш ва мавжуд ресурслардан оқилона фойдаланиш чора-тадбирлари тўғрисидаги Ўзбекистон Республикаси Президентининг 2020 йил 10 апрелдаги ПҚ-4670-сон қарори [<https://lex.uz/docs/4785256>].
3. Ёввойи ҳолда ўсувчи доривор ўсимликларни муҳофаза қилиш, маданий ҳолда етиштириш, қайта ишлаш ва мавжуд ресурслардан оқилона фойдаланиш чора-тадбирлари тўғрисидаги Ўзбекистон Республикаси Президентининг 2020 йил 26 ноябрдаги ПҚ-4901-сон қарори [<https://lex.uz/docs/5125714>].
4. Тожибаев К.Ш. и др. Кадастр флоры Узбекистана. – Т.: Фан, 2018. – 256 с.
5. Ачилова Н. Сурхан-Шерабадский ботанико-географический район и проведенные ботанические исследования // Инновационно-технологическое развитие науки и образования: Международная научно-практическая конференция в XXI веке. – Москва, 2020.
6. Мустафаев С.М. Растительные ресурсы бассейна реки Кашкадарья: Автореф. дисс. ... канд. биол. наук. – Ташкент, 1966. – 31 с.
7. Растительные ресурсы СССР. В 9 т. – Л.: Наука, 1984 – 1996.
8. Холматов Х.Х., Пратов Ў.П., Маҳсумов М.Н. Асоратсиз дори-дармонлар. – Тошкент: Ўқитувчи, 2006. – 207 б.
9. Курмиков А.Г., Белолипов И.В. Декоративные лекарственные растения Узбекистана. – Ташкент: Extremum Press, 2012. – 278 с.
10. The Angiosperm Phylogeny Group. An update of the Angiosperm Phylogeny Group classification for the orders and families of flowering plants: APG IV : [англ.] // Botanical Journal of the Linnean Society. – 2016. – Vol. 181, no. 1 (24 March). – P. 1–20.
11. International Plant Names Index [Электронный ресурс]. – URL: [www.ipni.org](http://www.ipni.org).
12. The Plant List [Электронный ресурс]. – URL: [www.theplantlist.org](http://www.theplantlist.org).

*Наишга проф. Л.Ёзиев тавсия этган*

**ҲУНАРМАНДЧИЛИК ВА САВДО-СОТИК****Эрназаров А.Х. (ҚарДУ)**

**Аннотация.** Ушбу мақолада Ғузор беклигининг ҳунармандчилиги, хусусан, беклик аҳолисининг асосий машғулоти бўлган чикариш, қассоблик, заргарлик, каштачилик, этикдўзлик, қандолатчилик, паррандачилик бозорлари ҳақида ёзма ва этнографик маълумотлар асосида ёритиб берилган.

**Таянч сўзлар:** *Ғузор, Шаҳрисабз, Бухоро, Самарқанд, Термиз, Эскибоғ, Шарқий Бухоро, қассоблик, заргарлик, каштачилик, этикдўзлик, қандолатчилик, паррандачилик.*

**Аннотация.** В данной статье описываются ремесла Гузарского бекства, в частности, основные занятия населения бекства на основе письменных и этнографических данных о рынках серой продукции, мясная лавка, ювелирных изделий, вышивальная промышленность, сапожное дело, кондитерских изделий и птицеводства.

**Ключевые слова:** *Ғузар, Шаҳрисабз, Бухара, Самарқанд, Термиз, Эскибағ, Восточная Бухара, мясная лавка, ювелирная, вышивальная промышленность, сапожное дело, кондитерские изделия, птицеводство.*

**Annotation.** This article describes the crafts of the Guzar principality, in particular, the main occupations of the population of the Guzar principality based on written and ethnographic information on the markets of gray products, butchery, jewelry, embroidery, shoemaking, confectionery and poultry farming.

**Key words:** *Guзар, Shakhrisabz, Bukhara, Samarkand, Termiz, Eskibag, Eastern Bukhara, butchery, jewelry, embroidery, shoemaking, confectionery, poultry farming.*

Қадимдан Ғузорда деҳқончилик, ҳунармандчилик, кийим-кечак, базозлик, сандиқчилик, беда, сомон, ўтин, каштачилик, чопон, заргарлик, новвойлик, махси ва этикдўзлик, қандолатчилик, паррандачилик бозорчалари мавжуд бўлган. Бозорларда қошғарликлар, афғонлар, эронийлар, хиндлар, турклар ҳам савдо-сотик билан шуғулланишган ва улар қарвонсаройларда истиқомат қилишган.

Беклик иқтисодиётининг энг муҳим соҳаларидан бири ҳунармандчилик ҳисобланиб, унинг 25 дан ортиқ турлари мавжуд эди.

Йирик ҳунармандчилик маркази саналган Ғузор шаҳрида тўқимачилик учун зарур бўлган хом ашё - жун, қалава иплари нафақат воҳа, балки қўшни Қарши, Шаҳрисабз, Бухоро, Самарқанд, Термиз шаҳарларига етказилган. Аҳоли мато тўқиш, каштадўзлик, гиламдўзлик, кулолчилик, темирчилик, дегрезлик, заргарлик ва ҳунармандчиликнинг бошқа турлари билан шуғулланганлар. Шунингдек ҳунармандчиликнинг хумдонлар, тандирсозлар, ғишт пишириш, аравосозлар, бешиксозлар, буйрачилар, сават тўқувчилар, новвойлар, дурадгорлик ва бошқа турлари ҳам кенг ривожланган. Қишлоқларда уй ҳунармандчилиги, зироатчилик хом ашёларини қайта ишлаш билан боғлиқ касб-ҳунар тармоқлари билан ҳам машғул бўлишган.

Ғузорнинг Бошхурт қишлоғи яқинида сифатли ош тузи қазиб олинган. Қарши шаҳри орқали туя қарвонлари воситасида Бухоро хонлиги шаҳар ва қишлоқларига етказиб берилган. [1: 186 ].

Ҳунармандчилик билан шуғулланувчи Ғузор беклиги аҳолисининг асосий қисмини бўлган чикарувчилар ташкил қилган. Пахта экилмайдиغان ҳудуди аҳолиси ҳам чорвачилик маҳсулотлари ёки қуруқ меваларга пахтани алмаштириб бўлган чикарганлар. Бўз тўқиш билан аёллар шуғулланиб, Эскибоғ, Бутек ва Чунағар қишлоқлари аҳолиси махсус бўз ишлаб чикариш билан шуғулланганлар. Бўз асосан ички эҳтиёжлар учун ишлаб чикарилган.

Эскибоғ қишлоғининг ярим аҳолиси уй-рўзгор эҳтиёжлари учун зарур темир буюмлар ясаш билан машғул бўлиб, бу темир буюмлар амирликда Қоратегин пичоқлари сингари ном қозонмаган бўлса-да, ички эҳтиёж учун яхши хизмат қилган. Ғузор беклигида Эскибоғ қишлоғи ягона темир буюмлар ишлаб чикарувчи қишлоқ ҳисобланиб, бошқа йирик қишлоқлар аҳолиси учун темирчиликнинг тақачилик тури асосий машғулоти тури эди.

Ғузор беклиги аҳолисининг 1500 нафарга яқини кўмир қазиб билан шуғулланган бўлса, Абуллайс ва Қайирма қишлоқлари аҳолисининг асосий машғулоти туяларга юк ташишдан иборат бўлган. Бундан ташқари бир неча юз киши туз қазиб олиш ва уни Самарқанд шаҳрига олиб бориб сотиш билан машғул бўлишган. [2:14]

Ғузорда яшовчи яхудийлар нафақат савдо ишлари билан, балки хунармандчилик билан ҳам машғул бўлган. Матога ранг бериш ва нон ёпишда моҳир бўлган. Бекликда хунармандчилик турлари орасида тегирмонсозлик ҳам кенг тарқалган. Бу соҳа билан махсус усталар шуғулланишган. Ғузорда 20 га яқин сув тегирмонлари, 40 та ун, 15 та шоли тегирмонлари ишлаб турган. [3: 141]

Шарқий Бухоро бекликларининг Бухоро шаҳри билан олиб борилган савдо алоқалари, асосан Қарши орқали амалга оширилган. Қарши, Ғузур шаҳарларига Шарқий Бухородан йилига 7-8 мингдан ортиқ туяларда қишлоқ хўжалиги маҳсулотлари олиб келинган. Савдосотиқ қилиш учун юклар асосан туяларда ва қисман араваларда ташилган. Жумладан, Ғузургача бир туяни 1 ва 1 рубл 20 копейкача ёллаш мумкин бўлган.

Ғузур беклиги Бухоро ва Қаршини ҳамда Самарқанд ва Шаҳрисабзни Сурхон воҳаси билан боғловчи энг яқин ва қулай тоғ йўли бошланадиган жойда, савдо йўллари кесиладиган чорраҳада жойлашган тоғ ва тоғ олди қишлоқлари учун чорвачилик маҳсулотлари (жун, тери) турли куруқ меваларни Ғузур бозорида сотишган.

Воҳада ҳамда хонликдаги бошқа шаҳарларда етиштирилган ва ишлаб чиқарилган ҳамда чет эллардан келтирилган турли-туман маҳсулотларни харид қилишган. Ғузурнинг савдо маркази сифатидаги аҳамияти, айниқса, унинг чорвачилик маҳсулотлари ва чорва моллари савдоси орқали белгиланади. Ҳар ҳафта бу ерда бўладиган катта мол бозорига Ҳисор, Кўлоб ва ҳатто Афғонистондан ҳам чорва моллари - қўйлар олиб келиниб, бу бозорда 4000 тагача қўйлар сотилган. Бу бозорга Бухоро, Самарқанддан ҳам катта-катта савдогарлар қўй сотиб олиш учун келишган. Савдо қарвонлари туялар ва эшакларда Ғузур орқали Танги ҳарам ва Дарбандгача, бу ердан иккига бўлинган ҳолда, бир қисми Бойсун шаҳри орқали шарқий бекликларга, бошқа бир қисми эса Шеробод шаҳригача ва у ердан Амударё қирғоқларигача етиб борганлар. Ғузур беклиги Бухоро амирлигининг шарқий бекликлари, Афғонистон ва Ҳиндистон билан савдо алоқаларида тўғридан-тўғри иштирок этмаган. Шаҳрисабз ва Ғузур шаҳрида яшовчи яхудийлар асосан ички ва ташқи савдони амалга оширишар эди.

Ғузур воҳаси савдо йўлларида тўхталадиган бўлсак, қадимги даврда (энеолит ва бронза даврида – мил. авв.ги II минг йиллик ўрталарида) Қашқадарё воҳаси – Зарафшон водийси Шимолий Тожикистон – Фарғона водийси бўйлаб алоқа йўлларидаги аҳамияти ортиб борган. [4:194-195]

XVI-XIX асрларда ҳам Ғузур ўзининг иқтисодий ва савдо алоқаларида нуфузини йўқотмаган. Қарши-Ғузур-Оқработ-Термиз йўли муҳим аҳамиятга эга бўлган. Қарши шаҳридан чиққан савдо қарвонлари Янгикент қишлоғи – Ғузур – Оқработ – Темур Дарвоза орқали Сурхон воҳасига, бу ердан Шеробод ва Термиз орқали Афғонистон ва Ҳиндистонга ўтган. Ғузурдан Оқработга ўтган Катта ва кичик Ўра дарёлари қўшиладиган жойда тармоқланган. Қарши ва Ғузур йўли Оқработда Шаҳрисабзнинг Калтаминор йўли билан қўшилган ва Темур Дарвоза орқали Сурхон воҳасига ўтган.

Савдо йўли чорраҳасида жойлашган Ғузур дон ва чорва маҳсулотлари сотиладиган марказга ҳам айланган. Ғузур шаҳрида дон маҳсулотлари сотиладиган йирик бозор мавжуд бўлиб, Қарши, Ғузур бозорларига шарқий Бухородан йилига 7-8 мингдан зиёд туяларда гуруч, бугдой, кунжут, зиғир, тарик ва бошқа маҳсулотлар олиб келинган. Сурхон воҳасидан Ғузур бозорига кўплаб қўй, эчкилар келтириб сотилган. Ғузурдан Қаршига арпа, бугдой, зиғир, кунжут, тарик, жўхори каби маҳсулотлар келтириб сотилган.

XIX аср охирида рус ҳарбий зобитлари Келифдан Ғузур ва Қаршига ўтувчи йўллар ҳақидаги маълумотларни келтириб ўтишган. Кўҳитанг қишлоғида Келиф-Ғузур йўлидаги ягона бозор бўлган ва сўнг йўл Шерободга ўтган [4:194-195].

Ғузур XIX асрнинг бошларида Бухоро амирлигининг савдо-сотиқ бўйича ва ҳарбий стратегик жиҳатидан ўзига хослиги билан ажаралиб туради. Манғитлар сулоласи ҳукмронлиги даврида Ғузур алоҳида беклик сифатида Бухоро амирлиги таркибига киради.

Бу даврда Бухоронинг қўшни Ҳисор ва Сурхондарё бекликлари билан олиб борган алоқалари Ғузур орқали амалга оширилган.

Ғузур XIX асрнинг иккинчи ярмида тарихий воқеаларга бойлиги билан ажралиб туради. Бу даврда Бухоро амирлигининг энг йирик беклигига айланган. Ҳисор, Шеробод, Бойсун, Нурота, Кармана каби бекликлари билан тенглашиш мавқеига эга бўлган эди.

Ўрта Осиёнинг йирик савдо саноат шаҳарлари Бухоро, Самарқанд, Қарши, Шахрисабз қаторида тарихий манбаларда Ғузур ҳам эслатиб ўтилган [5:194].

Узоқ йиллар давомида ҳунармандлар сулоласи пайдо бўлиб катта-катта маҳаллалар, қишлоқлар ҳунармандчиликнинг махсус соҳаси билан шуғулланганлар. Темирчилик, тўқимачилик, бўёқчилик, чармгарлик, кўнчилик ривожланган. Суғорма деҳқончилик, чорвачилик, боғдорчилик кенгайган.

Ғузурда қўй бозоридан ташқари деҳқончилик ҳунармандчилик, кийим-кечак, сандиқчилик беда-сомон-ўтин бозори, баққоллик, қассоблик, заргарлик, каштачилик, маҳси, этикдўзлик, қандолатчилик, паррандачилик бозорлари бўлиб, уларда пахта хомашёси, пилла, жун ва терилар билан кенг савдо қилинган. Бозорлар ҳафтанинг пайшанба ва якшанба кунлари жуда гавжум бўлган. Бозорларда қашқарликлар, афғонлар, ҳиндлар, эронийлар, турклар ҳам савдо қилишган. Улар қарвонсаройда ҳужраларда яшашган. Айримлари, ҳовли-жой қилишиб доимий яшашга ҳам ўтишган. Шаҳарда йигирмадан ортиқ чойхона ва ошхоналар бўлган. Ҳунармандчиликнинг турли соҳалари кулолчилик хумдонлар, тандирсозлар, ғишт пишириш, аравасоз, бешиксоз, бўйрачилар, сават тўқиш, дурадгорлик, тери ошловчи, кўнчилик ва бошқа кўплаб турлари ҳам анча тараққий этган эди.

Шаҳар ўртасидан Ғузурдарё оқиб ўтган бўлиб, Марказий Осиёнинг асосий энг йирик қўйчилик бозори Ғузурда бўлган. Айрим йиллари Ғузур қўй бозорига 20-30 минг ҳатто 50 мингтагача қўй қирган бўлса [6:112], ҳар ҳафта Ғузур бозорига 200 мингдан ортиқ қўй қирган вақтлари ҳам бўлган [7:107].

Ғузур қўй бозорига Сурхондарё, Ҳисор, Туркменистон, Самарқанд ва асосан Қашқадарёнинг туманларидан қўйлар ҳайдаб келиб сотилган, ҳатто Афғонистон, Эрон, Қозоғистондан ҳам сотувга қўйлар олиб келинган. Қўйлар бир неча минг бошдан кўтара савдо қилинган.

Демак, қадим ва ўрта асрларда Ғузур шаҳри ва вилояти минтақа, қолаверса, бутун Марказий Осиё савдо йўлларининг чорраҳасидаги салоҳиятли марказлардан бири саналган. Шу сабабли бекликда ҳунармандчилик ва савдо кенг ривож топган.

#### **Фойдаланилган адабиётлар**

1. Холиқулов А. XIX-XX аср бошларида Қашқадарё воҳасида урбанизацион жараёнлар // ҚарДУ хабарлари, Махсус сон., 2020.
2. Полк. Галкин. Краткий военно-статистический очерк района полевой поездке офицеров Генерального Штаба Туркестанского военного округа в 1889 году в Бухарском ханстве и в южной части Самаркандской области // Сборник географических, топографических и статистических материалов по Азии. -Спб.: Военная типография, 1894. – Вып. LVII.
3. Федченко А.П. Путешествие в Туркестан. – М.: Государственное издательство географической литературы, 1950.
4. Мавлонов Ў. Марказий Осиё қадимги йўллари. – Т., 2009.
5. Сухарева О.А. “Позднефеодальные город Бухара конца XIX и начало XX веков». –Т., 1962.
6. Саидов М. Ғузур тарихи сарҳадларида. – Қарши, 2003.
7. Хасанов А. Қашқадарё воҳаси шаҳарсозлиги ва меъморчилиги. – Қарши: Ворис. 2019.

*Нашрга проф. Б.Эшов тавсия этган*

### **СУРХОН ВОҲАСИ ТАРИХИНИ ЎРГАНИШДА ДАВРИЙ МАТБУОТНИНГ ЎРНИ (XIX аср иккинчи ярми – XX аср бошлари)**

**Бегалиева М.О. (ТерДУ)**

**Аннотация.** Ушбу мақолада Сурхон воҳаси тарихининг XIX аср иккинчи ярми ва XX аср бошларида Туркистон ўлкасида нашрдан чиққан “Туркестанский ведомости”, “Туркестанский



курьер”, “Русский Туркестан” каби газета саҳифаларда рус шарқшунослари, ҳарбийлари томонидан эълон қилинган сиёсий, иқтисодий ва ижтимоий мақолалари тарихий таҳлили келтирилган.

**Таянч сўзлар:** *Сурхон воҳаси, даврий матбуот, “Туркестанские ведомости”, “Туркестанский курьер”, “Русский Туркестан”, рус шарқшунослари.*

**Аннотация.** В данной статье приводится исторический анализ политических, экономических и социальных статей, опубликованные русскими востоковедами, военными на страницах газет “Туркестанские ведомости”, “Туркестанский курьер”, “Русский Туркестан”, издаваемые в Туркестанском крае во второй половине XIX - в начале XX века об истории Сурханского оазиса.

**Ключевые слова:** *Сурханский оазис, периодическая печать, “Туркестанские ведомости”, “Туркестанский курьер”, “Русский Туркестан”, русские востоковед.*

**Annotation.** This article provides a historical analysis of political, economic and social articles published by Russian orientalists and the military in the second half of the 19<sup>th</sup> century and the beginning of the 20<sup>th</sup> century in Turkestan, such as “Туркестанские ведомости”, “Туркестанский курьер”, “Русский Туркестан”.

**Keywords:** *Surkhan oasis, Turkestan, periodicals, “Russian orientalists, military.*

Россия империяси Ўрта Осиё хонликларини истило қилгандан сўнг бу ерда ўзининг таянч маркази Туркистон генерал губернаторлигини тузди. Унинг маркази Тошкент шаҳри эди. Россия империяси Туркистон ўлкасини ҳар жиҳатдан ўрганиш учун учун ўз ғоялари асосида фаолият олиб борадиган дастлабки даврий матбуотга асос солди. 1870 йилдан Тошкентда генерал губернаторликнинг расмий органи “Туркестанский ведомости” ва унинг иловаси 1883 йилгача “Туркистон вилоятининг газети” чиқа бошлаган. “Туркестанский ведомости” газетаси 1870 йил 28 апрель куни Туркистон генерал губернатори Кауфманнинг фармонида асосан босилиб чиқди [1].

Бу газета – Туркистондаги дастлабки расмий газета ҳисобланиб, Ўрта Осиёда вақтли матбуотга асос солди. “Туркестанский ведомости” газетасининг 1870-1917 йилгача 6406 сони босиб чиқарилди [2].

Ўлкада “Туркестанские ведомости” газетаси билан биргаликда XX аср бошларига келиб “Ташкентский листок” (1904), “На рубежи” (1907), “Туркестанский курьер” (1908), “Русский Туркестан” (1910) каби газеталар чоп этилган. Туркистонда рус тилида чиққан “Средний-Азиатский Вестник” (1896), “Средняя Азия” (1910-1911) журналлари ҳам муҳим манба бўлиб хизмат қилган.

“Средний-Азиатский Вестник” Ўрта Осиёдаги дастлабки рус тилидаги журнал ҳисобланган. “Туркестанские ведомости” саҳифаларида ёзилишича: “Смирновга Тошкент шаҳрида “Средний-Азиатский Вестник” ойлик, илмий адабий журналини ва унинг “Новости дня” номли иловасини Гейер ҳамкорлигида нашр қилишга рухсат этилди” деб маълумот берилди [3].

Мазкур газета ва журнал саҳифаларида эълон қилинган илмий мақолалар орасида айниқса, Сурхон воҳаси тарихига оид кўплаб тарихий географик, этнографик, топономик, археологик маълумотларни учратишимиз мумкин. “Ўрта Осиёнинг савдо тизими” (Туркестанские ведомости 1871 йил 22 феврал №5), Очерки Гиссарского края (Бойсун; Туркестанские ведомости 1876 йил 3 февраль), “Амударё Флотилияси” (Туркестанский Курьер 1909), “Термизни суғориш” (Туркестанские ведомости 1909 й №23 2-3 бетлар)) “Акционерное общество Ширабад” (Туркестанский Курьер 1914. 4 июнь №121, стр 2) мазкур эълон қилинган кўпгина мақолаларда асосан воҳанинг иқлими, қишлоқ хўжалиги ва иқтисодий аҳволи, шунингдек, саноатнинг ривожланиши ҳақида илмий мақолалар рўқиб бориб борилган. Россия империяси Ўрта Осиёни босиб олгандан кейин уни ўзининг эҳтиёжларини қондирадиган хом-ашё базасига айлантиришга ҳаракат қилди. Бухоро амирлиги Россия империясига қарам бўлган даврданоқ чор маъмурлари ўзларига қулай ерларни ўзлаштиришга киришади. Ана шундай ҳудудлардан бири Бухоро амирлигининг шарқий ерлари ҳисобланган ва Афғонистон билан қулай стратегик ўринда жойлашганлиги билан ажралиб турган Сурхон воҳаси эди [4].

Шарқий Бухоро Бухоро амирлигининг шарқдаги денгиздан 1200 фут баландда жойлашган ўзига хос иқлимга эга улкан ҳудуд бўлган.

Воҳанинг табиати, қулай қишлоқ ҳўжалиги имкониятлари рус маъмурларининг диққат-эътиборини тортган. Айниқса, пахта майдонларни кенгайтириш бунинг учун эса суғориш ирригация ишларини кенг йўлга қўйишда бевосита ҳокимиятнинг ўзи бош-кош бўлади. “Туркестанские ведомости” газетаси 1909 йил сонидан рус шарқшуноси Д.Н.Логофетнинг “Янги ер” номли мақоласи эълон қилинади, унда шундай маълумот берилади: “1875 йилда Туркистон генерал губернатори Фон Кауфманнинг топшириғи билан биринчи пахта саноати фирмалари бўлган Янов ва К<sup>0</sup> га 30 десятина ер ажратиб берилади. Фарғона водийси, Самарқанд, Каспий орти, Хива хонлиги ва Бухоро амирлиги ҳудудлари пахта майдонлари имкониятлари учун кенг ҳудуд эди. Ҳарбий инженер Г.Ермолаев биринчилардан бўлиб Амударёнинг суғориш имкониятлари ҳақида маълумот беришга ҳаракат қилган [5]. Москва биржа комитети Ўрта Осиёнинг пахта майдонларини кенгайтириш масаласига жуда катта қизиқиш билдира бошлади. Шунингдек, Г.Миндера бошчилигида махсус суғориладиган ерлар лойиҳасини тузиш учун махсус экспедициясини ташкил этади. Олиб борилган муҳандислик фаолияти Бухоро атрофидаги ерлар ҳақида алоҳида тўхталишни тақозо этарди. Айниқса, Амударёнинг эски ариқлари излари бўйича суғориш тизимини тиклаш янгиларини қуриш ва пахтадан катта ҳосил олиш учун зарур имкониятларни очиб беради. Бундан ташқари Бухоро амирлигининг чегара олди бўз ерларини ўрганиш ва янги пахта плантацияларини яратиш имконини берадиган ишлар олиб бориш назарда тутилади. Фақат Термиз истехкомидаги ерлар ҳисоби шуни кўрсатадики, руслар томонидан бу ерда давлатга қаршли янги ариқнинг ўтказилиши билан инженерлик муассалари томонидан янгидан суғориладиган ерларнинг деярли барчасига пахта экила бошланган. Амударё, Сурхон, Вахш, Қофирниҳон, Панж ва Қизилсув каби жуда катта сув қисмини берадиган дарёлар Шарқий Бухоро ўлкасидан ўтишини инобатга олиб, улардан пахта майдонларини кенгайтириш учун фойдаланиш мумкин бўлди” дея таъкидлаб ўтилган [5].

Худди шу газетанинг 1909 йил 13 январь сонидан Д.Н.Логофет томонидан “Амударёнинг ирмоғи бўлган Сурхондарёнинг ўзанини тўғрилаш” мавзусида мақола эълон қилинади ва муаллиф бу мақолада пахта майдонлари учун имконият яратиш масаласига эътибор қаратади.

“Туркестанские ведомости” газетасининг 1910 йил 210-сонидан Паттакесарда саноатнинг ривожланиши, темир йўлнинг кириб келиши ва савдо алоқалари тарихи ҳақида мақолалар эълон қилинган. Дастлабки рус манзилгоҳи бўлган Паттакесар Амударё кечувида жойлашганлиги сабабли Россия империясининг муҳим стратегик нуқтаси ҳисобланган.

“Туркестанский курьер” газетасининг 1914 йил 120-сонидан Тошкентга бир қанча рус саноатчилари келганлиги уларнинг орасида ҳарбий инженер А.Г.Ананьевнинг борлиги у Шерободда суғориш тизимини йўлга қўйишга ва маҳаллий саноатни ривожлантиришга эътибор қаратиши ҳақида хабар берилади [6].

Инженер А.Г.Ананьевнинг хизматлари туфайли дастлабки рус қароргоҳи уч йил давомида Афғонистон ва Бухоро амирлигининг асосий ҳарбий чегара шаҳар қароргоҳи сифатида барпо этилган. А.Г.Ананьев Термизнинг суғориш тизими устида ишлаб, Шеробод беклигининг Термизгача туташган ерларини суғориш тизими устида ҳам изланишлар олиб борган.

Суғориш тизими ва тупроқ унумдорлигини ўрганиш учун олиб борилган илмий изланишлар кейинчалик ички ва ташқи савдо тизимининг ривожланишига ҳам ўзининг таъсирини кўрсатади. Сурхон воҳасининг стратегик ўрнини ҳисобга олган Россия империяси ҳукумати бу ердаги савдо тизимини бошқариш учун барча имкониятларни ишга солади [7]. Шунингдек, мабуот саҳифаларида Шарқий Бухоро ҳудудларида савдо сотиқ ва саноатнинг ривожланиши ҳақида ҳам мақолалар эълон қилиб борилган. “Туркестанский Сборник” тўпламининг 404-сонидан Сергей Мазовь томонидан эълон қилинган “Шарқий Бухоро, Бадахшон ва Шимолий Афғонистон” номли мақоласида шундай маълумот берилади: Амударё бўйида яшовчи қишлоқ аҳолиси оби ҳаводаги ўзгаришларга қарамай бир қанча суғориш тизимларини ўрганиб олишган. Чунки жануб шамоли бунга ўзининг таъсирини ўтказиб турган. Шунинг учун ҳам атроф ҳудудларга арча, ёнғоқ, қайин, терак ва бошқа дарахтларни ўтказишган. Амударё орқали ариқлардан сунъий суғориш тизими асосида доимий равишда мевалардан ўрик, шафтоли, олма, олча, нок, тут, анор, гилос, бодом, полиз маҳсулотларидан тарвуз, қовун етиштириб бозорларга чиқариб туришган. Шунингдек, дон

маҳсулотларидан буғдой, гуруч, ячмин ҳам етиштирилган. Айниқса, Амударё қирғоқлари яқинидаги Афғонистондаги Балх ва Мазори Шариф шаҳарлари аҳолиси ипак, олтин, туз, кабиларга бу маҳсулотларни айрибошлашган [8].

Амирлик бозорларига хирож учун юборилган ғалла амирлик баҳосида сотилган. Қўлоб ва Болжувон бозорларида бир ботмон ячмин 25-40 танга<sup>1</sup> (3 р.75т) буғдой 35-45 танга бўлган. Яна шуни ҳам айтиб ўтиш керакки, қиш пайтларида бу маҳсулотларнинг нархи жуда баланд бўлган. Шарқий Бухоро ҳудудларига август ойининг охирларида Керки ва Хивадан катта олиб сотувчилар келган дея таъкидланади [9].

Шерабод ҳудудида шоли 6 руб.50т, буғдой 1руб 80т, ячмень 1 руб 20 танга бўлган. Буғдой савдосида асосий пунктлар жойлашган шаҳарлар: Гарм, Болжувон, Қўлоб шунингдек, асосий бозорлар Сарой, Сарой-Чашма ва Пошин бу пунктлардан буғдой икки тарафга жўнатилган. Ғузур, Қарши ва Бухорога туяларда ёки қайиқларда олиб борилган. Қободиён Термиз орқали қайиқлар ва туяларда Шерабодга олиб борилган. Шерабод беклигида оғир юк ташишда асосан туядан фойдаланилган. Юкларни ташишда қуйидаги нархлар белгиланган:

Қарши шаҳригача 3 руб. 40 тийиндан 4 рублгача.

Келиф шаҳригача 3 рублдан 3 рубль 52,5 тийингача

Чўчкагузар кечувигача 1 рубль 60 тийиндан 1 рубль 88 тийингача бўлган.

Ғаллани дарёдан қайиқларда олиб ўтиш осон бўлган. Бунда асосан Файзиобод пости муҳим саналган. 1905 йилда Амударё қирғоқларига яқин ҳудудда ғалла (юкларини қабул қилиб оладиган жамият очилади).Қабул қилинган маҳсулотлар сақлаш жойларига олиб борилган ва Термизга етказишда ҳар бир пудга 20 танга берилган [9].

“Туркестанские ведомости” газетасининг 1910 йил 11 июл сонида Россия империяси Афғонистон билан савдо алоқаларини яхшилаш ва товарларини айрибошлашда асосан Бухоро амирлиги ҳудудидаги Керки, Тахти Бозор, ва Амударё божхона пости орқали амалга оширишга ҳаракат қилинган деб таъкидланади. Бухоролик савдогарлар бу ҳудудларда экспорт товарлар учун савдо пунктлари барпо этишган. Самарқанд божхона отрядида савдогарлар учун пломбланган юклар бекликлар ҳудудларигача 30 тийингача бўлган. Афғонистонгача беш беклик ҳудудидан ўтиш кераклиги ҳисобга олиниб, бу савдогарлар учун 1р 50 т гача борган. Келиф, Чўчка гузар, Термиз, Айвож, Сарой, Чубек ва Богарак Бухоро амирлигига қарашли чегара божхона постлари ҳисобланган. Ягона айланма Самарқанддан Термизгача бўлган йўл ҳисобланган [10].

“Туркестанский ведомости” газетасининг 1908 йил 217-октябрь-ноябрь сонида шундай маълумот берилган: The Pioneer Mail (Ҳиндистон) газетасида Россия империясининг Ўрта Осиёда савдо ва саноат тармоғини ривожлантиришга ҳаракат қилаётгани, айниқса, пахта майдонларини кенгайтиришда Амударёнинг (Окс) имкониятларини ўрганаётгани ҳақида, Мазори Шарифдан 40 км узоқликда жойлашган Термиз ҳарбий округининг ирригация тизимини яхши йўлга қўйилаётгани, Амударё флотилияси фаолияти ривожланаётгани, шунингдек, ўша пайтда Термиз иш топиш осон бўлган Шимолий Афғонистон билан пахта савдоси яхши йўлга қўйилган шаҳарга айланаётгани ҳақида маълумот берилади [11].

“Туркестанские ведомости” газетасининг 1908 йил 24 октябрдаги 220-сонида эълон қилинган “Амударёда қайиқ саноати” номли мақолада Амударёда қайиқ саноатининг ривожланишида Бухоро ва Хива маҳаллий қайиқсозларининг ўрни катта бўлганлиги алоҳида таъкидлаб ўтилган. Маҳаллий қайиқлар кам ўринли ва қисқа бўлган. Асосан қайиқлар пахта заводи юкларини ташишга хизмат қилган.Оғир юкларни ташишда қайиқ эгалари (дарғалар) қайиқларнинг режимли йўналишини йўлга қўйган.

#### Чоржўй-Термиз (Паттакесар) тўхташ жойлари;

Термиз	Термиз 20-25	Керки		Чоржўй 40-50
Керки	20-25	-		20-25
Чоржўй	40-50к	20-25к		-

<sup>1</sup> Бухоро амирлигида кумуш танга

**Юк ташуви фаслга қараб ўзгариб турган.  
Чоржўй –Хива шаҳарлари йўналишлари:**

Баҳорда: 15 т– 30 т

Ёзда: 30 т – 40 т

Кузда: 40 т – 50 т

Оғир юк кўтарувчи қайиқларга 1500-2000 пудгача – 1600-1800 рубль, 1000 пудгача – 1000 рубль, 500 пудгача – 400-500 рублгача, нарх белгиланган. Бу каби савдо тизими Ўрта Осиёдаги, хусусан, Фарғона водийси, Зарафшон, Сирдарё худудлари каби Бухоро амирлиги худудларида ҳам пахта саноатини ривожлантиришга катта эътибор қаратилишига олиб келди. Қайиқсозлик саноати Амударё флотилияси фаолиятида муҳим ўрин тутган. Қайиқлар Амударё чегарасида, шунингдек, фабрика ва заводларнинг юкларини ташишда муҳим аҳамият касб этганлиги ҳақида маълумот берилади [12].

Хулоса ўрнида шуни айтиб ўтиш мумкинки, бу давр даврий матбуот саҳифаларида эълон қилинган турли мавзудаги мақолалар Сурхон воҳаси тарихини этнографик, топономик, шунингдек, сиёсий, иқтисодий ва маданий жиҳатдан ўрганишда муҳим манба бўлиб хизмат қилади.

**Фойдаланилган адабиётлар**

1. Ўзбекистон Миллий Архиви (ЎЗМА), И. 1-фонд, 1-рўйхат, 49-иш, 73-варак.
2. Абдуазизова Н.А. Ўзбекистонда ижтимоий–сиёсий, адабий–бадий журналлар ва уларнинг тарихий–тадрижий таснифи масалалари (XIX аср охири – XX аср бошлари): Тарих фан.док. ...дисс. – Т., 1997. – Б. 25.
3. Ўзбекистон Миллий архиви (ЎЗМА), И.1-фонд, 28-рўйхат, 294-иш.
4. Туркестанские ведомости, 1896, – № 18.
5. Логофет Д.Н. Новая Земле. Туркестанский сборник. – №497. – С. 109-112.
6. Туркестанский курьер. – № 120, 1914. – Б. 6.
7. Туркестанские ведомости, 1909 йил 13 январь.
8. Туркестанский сборник, – № 404. – С. 10–11.
9. Логофет Д.Н. Хлебная торговля и запасы Восточной Бухары. Туркестанский сборник. – № 417. – С. 106–107.
10. Туркестанские ведомости. 1910 йил 11 июль.
11. Туркестанские ведомости. 1908 йил октябрь, – №217.
12. Туркестанские ведомости 1908 йил 24 октябрь. – №220.

*Наширға проф. Б.Эшов тавсия этган*

**ҚАРШИ ШАҲАР ДАРВОЗАЛАРИ ТАВСИФИ**

**Мўминов У. (ҚарДУ)**

**Аннотация.** Ушбу мақолада Ўрта Осиёдаги энг йирик шаҳарлардан бири, қадимий ва навқирон Қарши шаҳрининг тинчлик ва осойишталик рамзи ҳисобланган қадимий дарвозаларининг турли номлари, жойлашган ўринлари ва вазифалари ёзма, археологик ва этнографик тадқиқотлар асосида қиёсий таҳлил этиб берилган.

**Таянч сўзлар:** *Насаф, Самарқанд, Кеш, Хийбон, Чармгар, Тутак, Кулол, Шаршара, Куюкдарвоза, Тўпхонадарвоза, Жиловхонадарвоза, Янгидарвоза, Зақотдарвоза, элчихона.*

**Аннотация.** В данной статье на основе письменных, археологических и этнографических исследований проводится сравнительный анализ различных названий, местоположения и функций древних ворот древнего и современного Карши, одного из крупнейших городов Центральной Азии, который был символом мира и спокойствия.

**Ключевые слова:** *Насаф, Самарканд, Кеш, Хиябон, Чармгар, Тутак, Кулол, Шаршара, Куюкдарвоза, Тупхонадарвоза, Джилловхонадарвоза, Янгидарвоза, Зақотдарвоза, посольство.*

**Annotation.** This article provides a comparative analysis of the various names, locations and functions of the ancient gates of Karshi, one of the largest cities in Central Asia, ancient and modern, a symbol of peace and tranquility, based on written, archaeological and ethnographic research.

**Key words:** *Nasaf, Samarkand, Kesh, Khiyabon, Charmgar, Tutak, Kulol, Sharshara, Kuyukdarvoza, Tupxonadarvoza, Jilovxonadarvoza, Yangidarvoza, Zakotdarvoza, embassy.*

Ўтмишда Ўрта Осиёнинг ҳар бир йирик шаҳарлари ўзининг махсус дарвозаларига эга бўлган. Халқимизда «Шаҳар бедарвоза бўлмайди», деган иборанинг айтилиши ҳам бежиз эмас, албатта. Ўзбек тилининг изоҳли луғатида | ёзилганидек: дарвоза (ф.л) -ҳовли, кўрғон, қалъа ва шу кабиларга кириладиган, очилиб ёпиладиган катта эшик, қопқа – атрофи мустаҳкам қилиб ўралган шаҳар дарвозаси [8;289].

Ўрта Осиё хонликлари шаҳар, саройлари осойишталигини таъминлашни идора этувчи мансабдор шахс дарвозабегни дейилган. Дарвозаларни махсус лавозимдаги дарвозабон кўриқлаган [9;63].

Ўтмишда дарвоза тинчлик ва осойишталик рамзи ҳисобланган. Шу боисдан ҳар бир шаҳар, қалъа дарвозаларида халқимизнинг ўтмиш, кечмиши тарихи, анъанавий меъморчилиги, ҳуллас, маданияти мужассам тарзда уйғунлашган.

Бухоро амирлигида эмас, балки Ўрта Осиёдаги энг йирик шаҳарлардан бири ҳисобланган Қарши шаҳри ҳам ўз дарвозаларига эга бўлган. Истахрий, Муқаддисий, Ибн Хавқал каби муаллифлар Насафда Самарқанд, Кеш, Нажжория ва Ғубдин дарвозаларининг мавжудлигини тилга олишган [6;332-333]. Шунингдек, шаҳардаги Ал-Мақсура (Ғубдин дарвозасига мос келади Ў.М.) ва Вассаф каби иккинчи даражали дарвозаларнинг номлари ҳам келтирилади [1;57]. Бошқа манбаларда эса Қаршидаги тўрт дарвозанинг номи қайд этилган: Бухоро, Самарқанд, Кеш ва Ғубдин [2;51]. Шунингдек, М.Е.Массон, О.А.Сухарева, П.Равшанов Т.Нафасов, О.Бўриев, А.Ҳасанов, Қ.Насриддинов каби олимлар асарларида ҳам Қарши шаҳри дарвозалари ҳақида маълумотлар учрайди.

Қарши шаҳрини Қашқадарё кесиб ўтган бўлиб, бу шаҳар дарвозалари қўшни йирик шаҳарлар ва аҳоли масканлари номи билан аталган. Даврлар ўтиши билан эса ҳозирги жойда бунёд этилган Қарши шаҳрининг ҳам тўртта дарвозаси мавжуд бўлган. Шаҳарнинг арк (ўрда), шаҳристон ва работ қисмларини бир-биридан фарқлаш лозим. Ўтмишнинг маълум даврларида ички ва ташқи шаҳристонлар мавжуд бўлиб, Қаршининг ички шаҳристуни кичикроқ бўлган [1;57]. У XIX асрнинг охиригача сақланган. Кичикроқ шаҳристонга тўрт дарвоза қуриш урф ҳисобланган. Қарши шаҳри шаҳристунининг дарвозалари, уларнинг номи ва ўрни ҳақидаги маълумотларни айрим кексаларгина хотирлашади, холос. Шунингдек, шаҳар кечмишини ўрганган қадимшунос М.Е.Массон, элшунос О.А.Сухарева, тилшунос Нафасов [5:3] каби олимларнинг асарларида ҳам дарвозалар тилга олиб ўтилган, шу муаллифлар асарларига суянган ҳолда шаҳар дарвозаларининг номини, ўрнини батафсил изоҳлаш мумкин. Қарши қалъасининг Шарқ шаҳарсозлик анъаналарига мувофиқ қурилган бир нечта дарвозаси бўлган. Қалъа дарвозаларининг сонини аниқ кўрсатмаётганимизни сабаби шуки, улар ҳақида маълумотлар турлича бўлиб чиқди. Жумладан, қомусий манбаларда келтирилган тарихда Қарши қалъасининг дарвозалари 4 та эканлиги қайд этилиб, қалъага шимоли-шарқдан – Хиёбон, жануби-шарқдан – Тутак, жануби- ғарбдан – Шаршара ва шимоли- ғарбдан – Қарлуқхона дарвозалари орқали кирилганлиги кўрсатилган [3;50]. М.Э.Массон ҳам қалъа дарвозалари тўртта эканлигини кўрсатган [4;87]. Қ.Насриддинов тадқиқотларида эса илгари қалъада учта: Чармгар, Тутак ва Қарлуқхона номли дарвозалар бўлганлигини ва тўртинчи – Шаршара дарвозаси Амир Олимхон беклиги даврида бунёд этилганлигини ҳақида маълумот беради [3;50]. Ўзбекистон Республикаси Марказий давлат архивида сақланаётган Қарши қалъасининг режа – харитасида ҳақиқатдан ҳам қалъа дарвозалари учта эканлиги кўрсатилган, бироқ унда дарвозаларнинг номлари алмаштириб юборилган, шекилли, Чармгар дарвозаси ўрнига – Тутак (хужжатда Тютакъ), Тутак дарвозасининг ўрнига эса Кулол (Клель), Қарлуқ дарвозасининг ўрнига Янги дарвоза номлари ёзилган. Қалъа тарҳида кўрсатилган Қарлуқхона дарвозаси Амир Олимхон Қарши беги бўлиб турган пайтида, 1910 – йилда қалъа девор ва дарвозаларини таъмирлаш жараёнида, ғарбий деворнинг ўртаёрига Янги дарвозани кўчиртириш ва жанубий деворнинг Ўрда майдони – Жиловхона тўғрисида янги – Шаршара дарвозасини қурдириш билан бир вақтда тикланган [3;56].

Қарши қалъаси ва унинг дарвозалари Марказий Осиё шаҳарсозлигининг ноёб намунаси бўлган. Қалъа дарвозахоналари пишиқ чор ғиштдан, сирланган кошин билан безаклар берилган. Шимолий дарвоза атамаси Қарши тарихига оид тарихий ва илмий асарларда

учрайди. Маҳаллий аҳоли Дарвозатутак деб аташган. Шўро ҳокимияти йилларида яратилган манбаларда Тутак дарвоза шакли ҳам қайд этилган. Профессор Т.Нафасовнинг асарида тутак сўзининг бир қанча маъноси келтирилган. Мевали дарахт – тут сўзига борликни, мавжудликни билдирувчи-ак қўшимчаси қўшилиб, тутак сўзи ясалган. Маъноси: тутли, тут кўп ўсган жой демакдир. Шу номдаги қишлоқлар ҳам мавжуд. Қадимда дарвозанинг ташқарисида тутзор жойлашган, деган тахминлар ҳам йўқ эмас. Ёзма манбаларда бу ҳақда маълумотлар мавжуд эмас. М.Е.Массон эса шу дарвозанинг яқинроғида тут ўсган, ўтмишида бундай минтақада тутнинг ўсиши фавқулодда ҳодиса саналган, деган мулоҳаза билдирган. Маҳмуд Кошғарийнинг маълумотига кўра, X – XI асрларда ўзбек тилида тоғда тик ўсадиган санубар, хушқомат дарахтни тут дейишган. Шу дарахт номига-ак қўшимчаси қўшилиб, тут дарахти ўсган жой маъносидаги тутак сўзи ясалган бўлиши тил қонунларига мос келади [1;56]. Дарвоза атрофида манзарали дарахтлар ўстирилиши шарқ шаҳарлари меъморчилигининг бир хусусияти ҳисобланади. Шунини айтиш керакки, Қарши шаҳрининг Катари тепаси атрофида (ҳозирги Қарши чойхонасининг шимоли) кўл жойлашган. Нахшаб – Қаршини сув билан таъминлаган Жўйбор (ҳозирги Бешкентарик) анҳоридан шу кўлга сув тушган. Бу ерга Ғузор томондан Қорасув жилғаси ҳам оқиб келган ва унинг сизоваси хушманзара дарахтлар ўсишига, табиийки, қулай шароит яратган.

Дарвозатутак дарвозаси Самарканд, Кеш деб ҳам аталган. Чунки шу дарвозалардан мазкур вилоятларга йўл бошланган. Шунингдек, Дарвозатутак Растандарвоза ва Гулшандарвоза деб ҳам аталган [1;59]. Растандарвоза-энг сўнгги номи. Дарвозадан Абу Хўжа Убайдулла бин ал-Жарроҳ қабристониғача растали бозор чўзилган. Бу бозор Юқори – бозор номи билан машҳур бўлиб, унда асосан деҳқончилик маҳсулотлари сотилган. Қишлоқ аҳлининг шаҳар аҳолиси билан олди – сотдиси асосан шу ерда амалга оширилган. Мазкур дарвоза Гулшан кўлига яқин бўлганлиги сабабли Гулшандарвоза деб аталган. Ҳар иккала ном ҳам узок яшамасдан, шу теварак – атрофдаги аҳоли нутқида қўлланилган, холос.

Шаҳар шимолидаги бу дарвозанинг бошқа номлари ҳам бўлганлиги ҳақида турли мулоҳазалар бор. О.А.Сухареванинг ёзишича, бу дарвозанинг Насаф ёки Нахшаб, Куюндарвоза деган номлари ҳам бўлган [7;114]. Насаф ёки Нахшаб дарвозанинг Дарвоза тутакка мос келишига ишониб бўлмайди. Нахшаб (Шуллуктепадаги қалъа)га Чармгар дарвозадан борилган. М.Е.Массон О.А.Сухаревалар мулоҳазасига таяниб Насаф дарвозаси Тутакдарвозанинг қадимий номи бўлиши дейиш мумкин. Бу мулоҳаза асосли деб қаралса, Тутакдарвоза, яъни Насаф (Нахшаб) дарвозадан бошланган йўл Ерқўрғон ўрнидаги Нахшабга бориши табиий. Тутакдарвоза қурилган даврда Ерқўрғон харобазорга айланган эди. Шу боис бу дарвозани Насаф дарвозасига тўғри келишига ишониб бўлмайди. Чармгар дарвозанинг бошқа бир номи, аниқроғи, X – XII асрлар араб манбаларида битилган номи шундай бўлиши мумкин. Хусусан, Тутак дарвоза табақаларига анъанавий ўймакорлик нақшлари туширилган. Халқлари эса балиқ тасвирида, жарангдор пўлатдан ясалган. Қалъа дарвозалари, айниқса, Тутак дарвоза аркли, кўтарма кўприкли, мухташам ва маҳобатли қилиб бунёд этилган [3;60].

Шарқий дарвоза куёш ҳаракати бўйлаб йўналганда кунчиқардаги бош йўлакнинг номи Шаршарадарвоза ёки номи Чарчардарвоза шаклида ёзилган бўлиши ҳам мумкин. Қарши қалъасидан сал нарироқда кунчиқарда оқувчи Файзиобод ариғидан сув Баланднаво қишлоғи орқали қалъа ва унинг хандақига келиб қуйилган шу дарвоза йўлагидан сув нов орқали сардобага ўтган, қалъа ичини сув билан таъминлаган. Новдан озгина сув хандаққа шаршара бўлиб тушган. Ана шу шаршара дарвозанинг номланишига сабаб бўлган бўлиши мумкин. Бу дарвозанинг норасмий номлари ҳам бўлган. Бу номлардан бирортаси ҳам Шаршарадарвоза номи сингари кўпчиликка маълум бўлмаган. Бу номлар Тўпхонадарвоза, Жиловхонадарвоза, Янгидарвоза, Элчихонадарвоза, Закотдарвоза [1;60]. Маълумки, шаҳар қалъасининг тўрт буржлари оралиғида тўртта тўпхона ҳам мавжуд бўлган.

М.Е. Массон бу қопқанинг номи Элчихонадарвоза деб ҳам аталганлигини ёзган [4;81]. Элчихона шаҳар кўрғонининг ташқарисида жойлашган бўлиб, унга музофот ва мамлакатлардан тижорат, давлат иши билан келган расмий кишилар шу ерда туришган. Қарши беклигида XVIII-XX асрларда бошқа мамлакатлар билан дипломатик алоқалар анча кучайган. Элчихона

учун мўлжаллаб қурилган иморат анча салобатли ҳисобланганлиги учун ҳам шаҳар Кунчиқаридаги дарвозага шу ном қўйилган.

Жанубий дарвозанинг бош номи Қарлуқхонадир. Дарвозанинг ташқи томонидаги маҳалла (гузарар)лар Қарлуқхона деб аталган. Номидан маълумки, бу ерда ўзбекларнинг қадимги авлодларидан бири ҳисобланган қарлуқлар яшаганлар. М.Массон, О. А. Сухарева бу дарвозанинг Хандақ дарвоза деган номи ҳам мавжуд бўлганлигини аниқлашган [7;114]. М. Массон “Қашқадарёнинг қуйи воҳасидаги шаҳар ва қишлоқлар тарихига оид” асарида бу дарвозанинг уч номи мавжудлигини қайд этган. Хандақдарвоза, Қовчиндарвоза, Қарлуқхонадарвоза [4;75]. Олимнинг фикрига кўра, XIX асрнинг охирида қалъани қуршаган сувли хандақ шу дарвоза ёнида яхши жойлашган.

Қалъанинг бошқа дарвозаларига нисбатан бу дарвоза бироз олдинроқ бузилган. Шунинг учун маҳаллий кишилар унинг ўрни қаерда эканлигини аниқ айтиб бериша олмайди. М.Е.Массоннинг чизмасига асосланилса, бу дарвоза Дарвозатутакнинг қарама-қарши томонида жойлашган, [4;97] деган хулоса келиб чиқади. Ҳозирги Қарлуқхона маҳалла (гузари) эса М.Е.Массон тахмин қилган жойда эмас, балки чизмадагидан бир мунча қиблароқда бўлганлигини кўрсатмоқда.

Ғарбий дарвозанинг халқ ўртасидаги оммавий номи Чармгардарвоза бўлиб, уни Хиёбондарвоза ҳам дейишган. Шу икки ном Қарши тарихига оид XX аср манбаларида ҳам зикр этилган. Бу дарвозанинг ўрни ҳозирги «Нуроний» чойхонасининг сал қуйисидаги чорраха атрофида жойлашган. Чармгар дейилишига сабаб дарвозадан ташқарида терини ошловчи ва унга ишлов берувчи, рангловчи ва у билан савдо-сотик қилувчи кўнчи усталар яшашган. Уларнинг иш дўконлари, савдо расталари ҳам шу ерда жойлашган. Чармгар – чарм тайёрловчи уста, шу ҳунар соҳиби. Дарвозанинг номланишида аҳолининг энг асосий касб-кори ва улар яшаган жой, яъни маҳалла (гузар) номи асосий омил бўлган.

Хиёбондарвоза номи Чармгардарвоза номидан сал кейинроқ пайдо бўлган. Шу дарвозадан йўл Ҳарамжўй, Кўчқак қишлоқларига ўтган. Дарёнинг сўл қирғоғидаги Нахшабга ҳам шу йўлдан борилган. Бу йўл орқали Қашқадарёни чап қирғоғидаги масканлар аҳолиси Қарши бозори ва шаҳристон билан алоқа қилишган.

Элшунос олима О.А.Сухарева Мискарлик дарвозаси ҳам мавжуд бўлганлигини эслатган. Лекин бу ном шаҳардаги бирон дарвозанинг қўшимча аталмасими ёки бирор қисмдаги янги дарвозанинг номи эканлигини таъкидламаган. Дарвозаи Рафта деган ном таъкидланиб, у Дарвозаи Хиёбонга тўғри келиши тахмин қилинган, холос. [7;114] Чармгар дарвозасининг ички ва ташқи қисмидаги йўлакнинг ўнг ва сўлида дўконлар, расталар, савдо-сотик ўринликлари ва мосламалари жойлашган. Темирчи, Дегрез, Чилангар, Мисгарлик, Кулолгузар, Ҳарротлик, Кудунгарлик, Чармгар, Кўкча (аслида Кўкчи, яъни рангловчи), Заргар, Ҳолвагар, Қирғизгузар, Сандиқчи, Дукчи, Косагир, Дурадгор, Алачабоф гузарлари шу дарвозадан бошланган йўлнинг ўнг ва сўл теграсида ўрнашган [1;62]. Мазкур дарвозанинг ички ва ташқи қисми ёнидаги бозорлар анча гавжум бўлган. Фақат Дарвозатутак кунчиқаридаги расталаргина эмас, балки Чармгар томондаги растали бозор ҳунармандлар бозори саналган Ҳунар аҳли, бошқа табақа кишилари, деҳқонлар, тижоратчилар, зиёлилар билан савдо-сотик қилишган.

Маълумки, Қарши қалъаси ичида арк, яъни бек ўрдаси қарор топган эди. Бу ерга Бухоро амири тахт ворислари ва Қарши беги бемалол кириб чиқиш ҳуқуқига эга бўлишган. Арк (Ўрда) девор билан ўралган ва у ерга қирадиган битта йўлак мавжуд бўлиб, уни О.А.Сухарева Сақловдарвоза [7;114] деб қайд этган. Бу дарвоза Шаршарадарвоза билан арк (ўрда) ўртасида жойлашган. Қадимшунос олим М.Е. Массон Чармгардарвоза ҳақида фикр юритиб, Янгидарвоза деган номни ҳам келтиради [4;75]. Унинг маълумотига қараганда, бу дарвоза Чармгардарвозасининг қуйисида жойлашган ва узок вақт сақланмаган, ҳамда турғун бўлиб қолмаган. Юқоридаги тўрт дарвозага нисбатан энг кейин қурилган. Шаҳарнинг бешинчи дарвозаси саналиб, қадимий дарвозалар сингари салоҳиятга эга бўлмаган ва XIX асрнинг охири XX асрнинг бошларида сақланиб ҳам қолмаган.

Хуллас, Ўрта Осиёнинг ҳар бир шаҳри каби Қарши шаҳри ҳам ўз дарвозаларига эга бўлган. Бу қадимий дарвозалар халқимиз бой тарихи ва маданиятининг муштарак қисми саналади.

#### Фойдаланилган адабиётлар

1. Исмоилов Н., Бўриев О. Қарши – Ўзбекистоннинг қадимий шаҳри. – Қарши: Насаф, 2006.
2. Камалиддинов С.Ш. Историческая география Южного Согда и Тохаристана по арабоязычным источникам IX начало XII. – Т., 1996.
3. Насриддинов Қ. Қарши Регистони. – Тошкент, 2014.
4. Массон М. Е. Столичные города в области низовьев Кашкадарьи с древнейших времен. – Тошкент 1973.
5. Нафасов Т. Қарши дарвозаларини биласизми? Қашқадарё ҳақиқати, 1991 йил 10 апрель.
6. Равшанов П. Қашқадарё тарихи. – Т., 1995.
7. Сухарева О.А. К истории городов Бухарского ханства. – Ташкент, 1958.
8. Ўзбек тилининг изоҳли луғати. Д ҳарфи. Мадвалиев А. таҳрири асосида. – Т. 2006-2008.
9. Чориев З. Тарих атамаларининг қисқача изоҳли луғати. 2-нашри Т., 2002.

*Наишга проф. Б.Эшов тавсия этган*

### ЧИРОҚЧИ БЕКЛИГИ ТАРИХИ

Каримов Б.Д. (ҚарДУ)

**Аннотация.** Ушбу мақолада Бухоро амирлигининг муҳим сиёсий-ижтимоий ва савдо алоқаларида стратегик аҳамиятга эга бўлган Чироқчи сўзининг этимологияси, бекликнинг шаҳар тузилиши, савдо йўллари, сиёсий воқеалардаги иштироки, аҳолисининг жойлашуви, машғулоти каби масалалар тарихий манбалар ҳамда сайёҳларнинг асарлари орқали ёритиб берилган.

**Таянч сўзлар:** *Кишмиштепа, “Китаб-ал-ансоби”, Хушминчат, Чироқчи қалъаси, Чироқчители, Жом, “Рус Ўрта Осиёси”, “каттагина шаҳарлар”, Южин Шуйлир, Қоратикан.*

**Аннотация.** В этой статье рассматривается этимология слова Чиракчи, которое имеет стратегическое значение в важных политических, социальных и торговых отношениях Бухарского эмирата, а также такие вопросы, как структура бекства, торговые пути, участие в политических событиях, население, заселение через исторические источники и информации путешественников.

**Ключевые слова:** *Кишмиштепа, Китаб-аль-Ансоби, Хушминчат, Замок Чиракчи, Чиракчители, Джам, “Русская Средняя Азия”, “Большие города”, Южин Шуйлир, Каратикан.*

**Annotation.** This article covers the etymology of the word Chirakchi, which is of strategic importance in the important political, social and trade relations of the Emirate of Bukhara, as well as issues such as urban structure, trade routes, participation in political events, population, occupation, historical sources and works of travellers.

**Key words:** *Kishmishtepa, Kitab-al-Ansabi, Khushminchat, Castle of Chirakchi, Chirakchitepa, Jam, “Russian Central Asia”, “big cities”, Eugene Schuyler, Karatikan.*

Қашқадарё воҳасининг энг йирик аҳоли маскани бўлган Чироқчи асосан текислик-чўл ва дашт ерлардан иборат. У шимолдан Самарқанд вилояти, шимоли шарқдан Китоб тумани, шарқдан Шаҳрисабз, Яқкабоғ туманлари, жануб ва жануби-шарқдан Қамаши туманлари билан чегарадош. Чироқчи туманининг ғарбий ва жануби-ғарбий қисмлари Косон ҳамда Қарши туманлари билан сарҳадланган. Чироқчининг шимол ва шимоли-шарқ қисмида Зарафшон тоғ тизмаси мавжуд. Худди шу ерда Зарафшон тоғидан оқиб келувчи сув шохобчаларидан фавқулудда тез ва тўлиб оқиб ўтувчи Қалқама дарёлар тизими жойлашган.

Топонимик тарихига қарайдиган бўлсак, унда бир қанча бир-бирига яқин фикрларни учратиш мумкин. П. Равшанов “Чироқчи” сўзининг келиб чиқиши ҳақида қизиқ маълумотни келтиради. Айтишларича, Темурнинг онаси Бухорога кетаётганида, уни тўлғоқ тутди. Кечкурун бўлганлиги сабабли улар хотиржам бир ер излашади. Узоқдан чироқ кўришади. Боришса, бир чайла, ичида эса бир момо ўтирибди. Шу кеча, ўша чайлада, Темур дунёга келади. Тахмин қилганингиздек, бу ерда кейин “Чироқчи” номидаги қишлоқ пайдо бўлади [1; 31].



Бошқа бир тарихий маълумотда эса Чироқчи этимологияси “чироқ алангасига қараб фол очувчи“ маъносини билдириши, балки биронта чироқчи яшаган бўлса, ўшанинг номи кишлок номига ўтиб кетган бўлиши мумкинлиги қайд этилган [2; 114].

Шунингдек “Чироқчи” этимологияси тўғрисида В.Крестовский ҳам ўз фикрини билдириб ўтган. Унинг фикрича, шаҳарнинг номи сополдан чироқ ясовчи ҳунарманд ва бутун чироқчиларнинг пири, авлиё Чироқчи ота номига қўйилган. Аммо тарихда бундай инсон ўтганлиги ҳақида бошқа бирон бир маълумот қолмаган. Чироқчи ота қабрининг қаердалиги ҳам номаълум. Тилшунос Т. Нафасовнинг эса қадимги туркий уруғ-қабила номидан Чироқчи номи яралган деб қараши илмий жиҳатдан асосли. Хусусан, йирик дарёлар бўйидаги кишлоклар, шаҳарлар халқнинг азалий ўтроқлашиши, турғун ҳаётга кўчиши зарурати билан яратилади. Чироқчи номи ҳам шундай эҳтиёж намунасидир деб фикр билдиради.[3-306] Бизнинг фикримизча, бу халқ орасидаги афсонадан бошқа нарса бўлмаса керак. Шунинг учун ҳам бу сўзнинг этимологияси ҳали кўп изланиш ва меҳнатни талаб қилади.

Ҳозирги Чироқчи шаҳри атрофида, “Меҳнатқаш” МФЙ ҳудудида Кишмиштепа деб аталувчи қадимги шаҳар қолдиқлари мавжуд. Бу шаҳар тахминан эрамининг V-VI асрларида ташкил топган. Шаҳар ўрда, шаҳристон ва кенг работдан иборат. Шаҳристон 24 га майдонни эгаллаган ва девор ҳамда хандақ билан ўралган. Шаҳристон деворлари VII-VIII асрларга оид бўлиб, IX-X асрларда мустаҳкамланган. Шаҳристон VII-VIII асрларда кенгая бошлайди, IX-X асрларда эса кенгайиб катта шаҳарга айланади. XII асрда Ўрта Осиёга сафар қилган Абдулкарим ибн Муҳаммад ас-Сомонийнинг “Китаб-ал-ансоб” асарида номи тилга олинган Хушминжакас ёки Хушминчкат шаҳри, Ш Камолиддинов фикрича, худди шу Кишмиштепа бўлиши мумкин [4; 36].

XIII асрда мўғуллар босқинидан сўнг шаҳар инқирозга юз тутди ва аста-секин ҳозирги Чироқчи шаҳри ҳудудига кўчади.

Тарихдан маълумки, Бухоро амирлиги 27 бекликдан иборат бўлган. Амирликка тобе бекликлар қуйидагича тартибда: “Чоржўй, Карки, Калиф, Қарши, Кармина, Нурота, Зиёвуддин, Хатирчи, Ғузур, Шаҳрисабз, Китоб, Яккабоғ, Чироқчи, Жомчи, Шеробод, Бойсун, Дехнав, Сарийосиё, яъни Сарижўй, Ҳисор, Рўшон, Қоратегин, Дарвоз, Болжувон, Кўлоб, яъни Хатлон, Қўрғонтепа, Кубодиён”дан иборат бўлган [5; 27].

Бухоро амири томонидан тайин этилган амалдорлар бекликни идора этишган. XIX асрга келиб эса Бухоро амирлиги ҳудуди ҳисобланган Қашқадарё воҳасида шаҳарлар сони кўпаяди. Чироқчи беклигининг маркази бўлган Чироқчи ва Косон каби кичик шаҳарлар шулар жумласига киради.

XVII асрлардан бошлаб Чироқчи беклиги ҳозирги туман ҳудудига яқин ҳудудни эгаллаб, Бухоро амирлигининг йирик бекликларидан бири сифатида шаклланиб келган.

Чироқчи – Чироқчи беклигининг асосий шаҳри бўлган. Шаҳарнинг қачон вужудга келганлиги ҳақида аниқ маълумот йўқ. XVIII асрнинг ўрталарига доир манбаларда Чироқчи қалъаси борлиги ҳақида маълумот берилган. Академик В.В.Бартолд ўз асарида Китоб ва Чироқчи қалъаси ҳақида эслатиб ўтиб, “Чироқчи қалъаси ундан ҳам аввалроқ, Убайдуллоҳон даврида ҳам мавжуд бўлган” [6;129] деб маълумот беради.

Кеш вилоятида ўз қардошлари билан бўлган сиёсий курашда нуфузини бой берган Худоёрбий манғит Шаҳрисабзни ташлаб кетишга мажбур бўлади ва Чироқчи қалъасига ўрнашиб олади. Воқеа тахминан 1712-1714 йиллар атрофида рўй беради. Шу тариқа Кеш вилоятдан алоҳида маъмурий бошқарув тизимига эга бўлган яна бир янги вилоят ажралиб чиқади. Кейинчалик у тарихда Чироқчи вилояти( беклиги) номи билан машҳур бўлди [7; 21].

Чироқчи қалъаси тўғрисидаги маълумотлар маҳаллий манбалар, хусусан, “Убайдуллонома” асарида ҳам тилга олинади. Аштархонийлар даврида йирик муодофаа кўрғони сифатида фаолият кўрсатган Чироқчи маскани манғитлар даврига келиб Чироқчи беклигининг марказига айланади ва шаҳар сифатида муҳим аҳамият касб этади. Чироқчи икки қисм — ўрда ва кўрғондан иборат бўлган. Ҳозирги кунда Чироқчи шаҳрининг шимолида жойлашган ўрда харобалари Чироқчитепа деб аталади.

XIX асрда Чироқчида йирик бозор, савдо дўконлари ва бир нечта қарвонсаройлар фаолият кўрсатган. Кеш-Бухоро савдо йўлининг бандаргоҳларидан бири бўлган. Кешдан йўлга чиққан қарвон Чироқчи, Қорабоғ, Чим, Қарши, Косон, Майманоқ, Қоровулбозор, Когон бандаргоҳларида дам олиб, ҳордиқ чиқариб Бухорога етиб борган. Балх - Самарқанд савдо йўлида ҳам Чироқчи тўхташ жой бўлган. Бу даврда Чироқчи Жомдан Ғузоргача бўлган даштлардаги қишлоқлар учун йирик савдо маркази бўлиб, бошқа шаҳарлардаги каби ҳафтада 2 марта бозор куни ҳисобланган. То XX аср бошларигача Чироқчида рус моллари сотилмаган.

Чироқчи Бухоронинг катта бекликларидан эди. Чироқчи шаҳри амирликнинг муҳим шаҳарларидан бири бўлган. Чироқчи атрофидаги йирик шаҳарлар Қарши ва Шаҳрисабзга қарамасдан тўғридан тўғри Бухоро амирига бўйсунган [8;136] Бу шаҳарда шахзодалардан бири беклик қилган.

Шаҳрисабз орқали ўтувчи қарвон йўли тоғли ва ўтиш қийин бўлганлиги учун Чироқчидан ўтувчи йўл (Жом орқали) Самарқанд ва Қаршини боғловчи энг қулай йўл бўлган. Бу ердан ҳатто Афғонистон ва Ҳиндистондан келаётган қарвонлар ҳам ўтишган [9;162].

1820 йилда Бухоро амирлигига сафари чоғида, тарихчи ва саёҳатчи Мейендорфф Чироқчи ва Ғузorni ўзининг 1820 йилда нашр қилинган “Оренбургдан Бухорога саёҳат” асарида “каттагина шаҳарлар” сирасига киритади [10;162].

XIX асрда Чироқчи ҳимоя девори билан ўралган кичик истехком бўлган. Бу ҳақда можористонлик (асли яҳудий) машҳур саёҳатчи ва тарихчи Ҳерман Вамбери ўзининг „Ўрта Осиёга саёҳат“ асарида келтириб ўтган. Унинг маълумотларига кўра, Бухоро амири Музаффар ад-Дин (ёки Музаффариддин) бош кўтарган шаҳрисабзликларни бостиришга келганда Чироқчида турган.

1873 йилда Бухорога сафар қилган АҚШнинг Москвадаги консули Южин Шуйлир, Чироқчида бир кун қолади. Унинг гувоҳлик беришича, Чироқчи ўша пайтларда аксар қисми харобага айланган кичик шаҳар бўлган [11; 56].

Бу даврда Чироқчи беклиги ҳудуди Шаҳрисабзнинг Тезоб-Қанд қишлоғича ёйилган [12; 191].

Амир Абдулаҳадхон даврида Чироқчида кўзғолон кўтаришга уриниш бўлгани ҳақида Садриддин Айний "Хотиралар" китобида сўз юритади. Унда айтилишича, маҳаллий мулозимларнинг бедодликларидан безор бўлган чироқчиликлар кўзғолон кўтаришга аҳд қилишади. Лекин кейинчалик фикрларини ўзгартириб, Бухоро амирига 200 кишилик ҳайъат жўнатишга қарор қилишади. Ўзларининг ғариб ҳаётини билдириш учун улар эски анъанага кўра қора кигиздан мексикаликларнинг пончосига ўхшаган кийим ҳозирлайдилар. “Қора кигизли” икки юз одам Бухорода анча мишмиш ва хавотир уйғотади. Бухоро амири аввалига уларга яхши муомала қилади, аммо кейинчалик ҳийла ишлатиб уларни ҳибсга олади, баъзиларини қатл эттиради.

1880 йилдан 1886 йилгача Чироқчи беклигини Музаффар ад-Диннинг олтинчи ўғли ва бўлғуси Бухоро амири Абдулаҳаднинг укаси, Саййид Олимхоннинг амакиси Саййид Мир Абдуссамад бошқарган. Нокамтарона хулқи ва исрофгарчилиги учун отаси томонидан Чироқчи қозисининг тўлиқ назорати остига олинган. 1882 йилда Чироқчига бўлган В.Крестовскийнинг тавсифлашича, Саййид Мир Абдуссамад “ўзининг кичик укаси Саййид Мир Мансурга жуда ўхшайдиган, соқол-мўйлабсиз, 20 ёшлар чамасидаги, ориқдан келган ёш йигит” бўлган. Унинг яна гувоҳлик беришича, “амир (Музаффар ад-Дин) бу ўғлини чўрткесарлиги учун унчалик ёқтирмаган, ҳатто Шаҳрисабзга келса ҳам, уни кўриш учун Чироқчига кириб ўтмаган“. Мир Абдуссамадни акаси амир Абдул-Аҳад ҳам хуш кўрмаган. 1886 йил 4 сентябр тунда, Чироқчи беги ҳибсга олинади ва Бухорога жўнатилади. Умрининг қолган қисмини бек Бухоронинг Хўжа Ғафур маҳалласида “уй қамоғида” ўтказди" [13;758-767].

Крестовскийнинг фикрларини ўша йилда Чироқчида бўлган инглиз саёҳатчиси Ҳенри Ланселл ҳам тасдиқлайди. Унинг “Рус Ўрта Осиёси” номли кундалигида Чироқчи беги ҳузурда бўлганлиги тасвирлаб, Чироқчидан қайтишда унда у ўз гуруҳи билан Қаршига қараб йўл олганлиги, Қарши бу ердан 47 мил масофада бўлиб, йўл Чироқчида 1300 фут баландликдан Қаршига келиб 800 фут баландликкача тушувчи Қашқадарё водийси бўйлаб

кетган бўлиб, Чироқчидан Қоратикангача водий бироз қисқариши, лекин ҳамма жойда сув, озик-овқат ва ёнилғи топиш мумкинлиги ҳақида қимматли маълумот бериб ўтади [14; 40-43].

1883 йилда Бухоро амирлигига саёҳат қилган ҳарбий капитан Архипов, Чироқчини ҳам кузатади. Унинг кузатишича, Чироқчи шаҳрида ўша пайтда 500 атрофида оила истиқомат қилган, шаҳар деворлари деярли харобага ҳолига тушган. Ичимлик суви, ем-хашак ва ёқилғи мўл-кўл бўлган. Қашқадарё серсувлиги деҳқончилик учун қулай шароит яратган. Ҳатто экин пайти, Қарши ва Самарқанддан ҳам келиб ишлашган. Чироқчи беклигидан олинадиган хирож (ҳосилнинг бешдан бир қисми) 100.000 танга, ёки 25,000 рус рублига тенг бўлган [15; 175-176].

Юқоридаги фикрларни умумлаштириб, шуни таъкидлаш лозимки, Бухоро амирлигининг асосий маъмурий ҳудудларидан ҳисобланмиш Чироқчи беклиги аввало йирик аҳоли маскани сифатида ҳамда муҳим стратегик, савдо ва мудофаа кўрғонига эга бўлган шунингдек, доимо сиёсий воқеалар марказида бўлиб турган.

#### Фойдаланилган адабиётлар

1. Равшанов П. Соҳибқирон туғилган жой ёхуд Занжирсарой қиссаси. – Тошкент: Ёзувчи, 1992.
2. Тенишев Э.Р. У тюркских народов Китая: (Дневники 1956-1958 гг.). "Наследие", 1995.
3. Нафасов Т. Қашқадарё қишлоқномаси – Т., 2010.
4. Камолитдинов Ш.С. Историческая география Южного Согда и Тохаристана по арабоязычным источникам IX-XIII - начала вв. – Ташкент, 1996.
5. Муҳаммад Али Болжувоний. Тарихи Нофейи. – Т.: Академия, 2001.
6. Бартольд В.В. К истории орошения Туркестана. – М., 1965.
7. Жуманазар Абдусаттор. Яккабоғ: Соҳибқирон камол топган юрт. – Тошкент: Академнашир, 2018.
8. ЎзРМДА. 1-жамғарма, 34-йиғма жилд, 172-иш.
9. Soviet Literature. «Союз писателей СССР», International Union of Revolutionary Writers.
10. Мейендорф Е.К. Путешествие из Оренбурга в Бухару 1826 г.
11. Schuler Eugene. Turkistan: Notes of a Journey in Khokand, Bukhara, and Kuldja. 1877.
12. Western Turkestan: An Account of the Statistics, Topography, and Tribes of the Russian Territory and Independent Native States in Western Turkestan. 1882.
13. Айни Садриддин. Воспоминания. "Издательство Академии Наук СССР". – М.,-Л., 1960.
14. Lansdell Henry. Russian Central Asia: including Khuldja, Bokhara, Khiva, and Merv. – London, 1885.
15. Сборникъ географическихъ, топографическихъ и статистическихъ материаловъ по Азии. Выпускъ X. С.-Петербургъ, 1884.

*Наширға проф. Б.Эшов тавсия этган*

## JANUBIY KOREYANING “YANGI SHIMOLIY SIYOSAT”I VA O‘ZBEKISTON BILAN HAMKORLIGIDAGI TUTGAN O‘RNI

**Yoziyev G.L., Xamrakulova G.Z. (TDSHU)**

**Annotatsiya.** Maqolada Mun Je In ma'muriyatining “Yangi Shimoliy Siyosati” doirasida O‘zbekiston va Janubiy Koreya o‘rtasidagi iqtisodiy hamkorlikning holati va muammolari ko‘rib chiqilgan. “Yangi Shimoliy Siyosat” ning shakllanish jarayoni qisqacha ochib berilgan va “9 ko‘prik” tashabbusi nomi bilan mashhur bo‘lgan ikki tomonlama hamkorlikning aniq yo‘nalishlari tahlil qilingan. Bir qator aniqlangan ichki va tashqi muammolarga qaramay, ikki mamlakat o‘rtasidagi savdo-iqtisodiy o‘zaro aloqalar rivojlanayotganligi keltirib o‘tilgan. Yangi Shimoliy Siyosat doirasida ikki mamlakat uchun manfaatli ko‘p tomonlama hamkorlik O‘zbekiston va Janubiy Koreya munosbatlarining yangi bosqichi sifatida izohlangan.

**Tayanch so‘zlar:** “Yangi Shimoliy Siyosati”, “9 ko‘prik” tashabbusi, O‘zbekiston va Janubiy Koreya munosabatlari, strategik sherikchilik.

**Annotation.** This research paper discusses the state and problems of economic cooperation between Uzbekistan and South Korea in the framework of the "New Northern Policy" of the Moon Je In administration. The process of the "New Northern Policy" formation was briefly described and specific areas of bilateral cooperation, known as the "9 Bridges" initiative were analyzed. It was noted that despite a number of identified internal and external problems, trade and economic relations between the two countries are developing. Under

the new North Policy, mutually beneficial multilateral cooperation is interpreted as a new stage in Uzbek-South Korean relations.

**Keywords:** *New Northern Policy, "9 Bridges" Initiative, Uzbek-South Korean relations, strategic partnership.*

**Аннотация.** В данном исследовании рассматриваются состояние и проблемы экономического сотрудничества между Узбекистаном и Южной Кореей в рамках «Новой Северной политики» администрации Мун Чже Ин. Кратко описан процесс формирования «Новой северной политики» и проанализированы конкретные направления двустороннего сотрудничества, известные как инициатива «9 мостов». Было отмечено, что, несмотря на ряд выявленных внутренних и внешних проблем, торгово-экономические отношения между двумя странами развиваются. В рамках новой политики Севера взаимовыгодное многостороннее сотрудничество трактуется как новый этап в узбекско-южнокорейских отношениях.

**Ключевые слова:** *Новая северная политика, инициатива «9 мостов», узбекско-южнокорейские отношения, стратегическое партнерство.*

Koreya Respublikasi Prezidenti Mun Je Inning prezidentlikka kelishi (2017-yil may oyi) og'ir davrga to'g'ri keldi. Buning sababi Koreya yarim orolidagi yadro muammosi va AQSh-Xitoy munosabatlarining yomonlashuvi bilan izohlanadi. Ziddiyatli xalqaro vaziyatda, yangi prezident ma'muriyati tashqi siyosatning asosiy yo'nalishlaridan birini ishlab chiqdi. Tashqi siyosat yo'nalishlaridan biri sifatida "Yangi Shimoliy Siyosat" konsepsiyasini keltirib o'tish mumkin. Ushbu konsepsiya doirasida, hozirgi xalqaro voqelikda Koreya Respublikasi Prezidenti Mun Je In ma'muriyati Evroosiyo davlatlari o'rtasida o'zaro hamkorlikni rivojlantirishni o'z ichiga olgan "Yangi Shimoliy siyosat" ni amalga oshirish orqali o'zaro hamkorlikning istiqbollari to'g'risida o'z qarashlarini taklif qilmoqda. Tinchlik va umumiy farovonlik manfaatlari uchun shimoliy iqtisodiy hamjamiyatni shakllantirishni ko'zda tutadi [1].

Bugungi kunda Yangi Shimoliy siyosat ikkita asosiy maqsadga ko'ra tobora muhim ahamiyat kasb etmoqda. Birinchidan, Koreya Respublikasi hukumati ushbu strategiyani o'zining tarixiy vazifasini - Koreya yarim orolida tinchlik o'rnatish uchun sharoit yaratish va Koreyaning birlashishi uchun infratuzilmani barpo etish maqsadida amalga oshirmoqda. Ikkinchidan, Koreya Respublikasi hukumati "Yangi Shimoliy Siyosat" orqali o'z faoliyatini iqtisodiy o'sishni yangi rag'batlantirish va xalqaro hamkorlikning institutsional asoslarini yaratish kabi ustuvor yo'nalishlarda rivojlantirishni ko'zda tutadi [2].

Prezident Mun Je Inning tashabbusiga ko'ra, 2017-yil 26-iyunda Shimoliy iqtisodiy hamkorlik qo'mitasi tashkil etildi, uning asosiy qismi 5 ta yuqori martabali davlat xizmatchilari guruhidan (tashqi ishlar, uyushmalar, strategiya va moliya vazirlari, savdo, sanoat va energetika vazirlari va prezidentning iqtisodiy masalalar bo'yicha maslahatchisi) va ekspertlar hamjamiyati va biznes hamjamiyatining 20 ta vakillaridan iborat guruh tashkil topdi [3]. Qo'mita ishining asosiy maqsadi, Koreya Respublikasi Hukumatining 2017-yil 25-avgustdagi "Davlat siyosatining 100 ta asosiy maqsadi" hisobotida birinchi bo'lib bayon etilgan "Yangi Shimoliy Siyosat"ni amalga oshirishdir. Shunga ko'ra, "Yangi Shimoliy Siyosat", "Yangi janubiy siyosat" bilan bir qatorda "Shimoliy-Sharqiy Osiyo mas'ul hamjamiyati +" siyosiy kursi ostida birlashtirilgan. Ushbu ibora Shimoliy-Sharqiy Osiyo davlatlari, shuningdek, Hindiston va Janubi-Sharqiy Osiyo xalqlari assotsiatsiyasi va MIKTA guruhi (Meksika, Indoneziya, Janubiy Koreya, Turkiya va Avstraliya) bilan barqaror mintaqaviy hamkorlik tizimini yaratishni anglatadi. "Yangi Shimoliy Siyosat" to'g'ridan-to'g'ri Koreya Respublikasini Evroosiyo iqtisodiy ittifoqining erkin savdo zonasini qo'shish vazifasini qo'yadi [4]. Bu esa o'z navbatida, O'zbekiston va Koreya Respublikalari bilan savdo-iqtisodiy aloqalarning sezilarli darajada rivojlanishini nazarda tutadi.

Shimoliy iqtisodiy hamkorlik qo'mitasining faoliyat olib borishiga oid iqtisodiy hamkorlik o'rnatish qonun-qoidalari 2017-yil avgust oyida qabul qilindi. Ko'p o'tmay, Yangi Shimoliy siyosatning asosiy tamoyillari xalqaro darajadagi Mun Je In tomonidan 2017-yil sentabr oyida Vladivostokda bo'lib o'tgan Sharqiy iqtisodiy forumda taqdim etildi. Ushbu forumda Yangi Shimoliy Siyosat doirasida "9 ko'pri" tashabbusi iqtisodiy hamkorlikning asosiy rejasi sifatida taqdim etildi [5]. Ushbu tashabbus Yevroosiyo hududidagi Xitoy, Rossiya, Belorussiya, Ukraina, O'zbekiston va boshqa davlatlar bilan to'qqizta yo'nalishda: madaniyat va turizm, innovatsiyalar

platformasi, investitsiyalar, sogʻliqni saqlash, kemasozlik, qishloq xoʻjaligi va baliqchilik, energetika, temir yoʻl transporti, dengiz portlarini rivojlantirish boʻyicha hamkorlikni oʻrnatishga qaratilgan [6].



Manba: 9-BRIDGE Strategy. [https://www.bukbang.go.kr/bukbang\\_en/vision\\_policy/9-bridge/](https://www.bukbang.go.kr/bukbang_en/vision_policy/9-bridge/)

Yangi Shimoliy Siyosat doirasida forumlar oʻtkazilmoqda va Shimoliy iqtisodiy qoʻmita faoliyati rivojlanib borishiga qaramasdan, mamlakat rahbarlari darajasidagi uchrashuvlar amalga oshirilmoqda. Bunga misol qilib, 2017-yil noyabr oyida Oʻzbekiston Respublikasi Prezidenti Shavkat Mirziyoyevning Koreya Respublikasiga tashrifini keltirib oʻtishimiz mumkin. Ushbu davlat rahbarlari darajasidagi uchrashuvda koʻplab sohalarga oid hamkorlikni rivojlantirish va erishilgan natijalar keltirib oʻtildi. Savdo-iqtisodiy yoʻnalishdagi hamkorlik ikki mamlakat oʻrtasida katta oʻringa ega soha hisoblanib, Oʻzbekiston Respublikasi Prezidenti uchrashuv chogʻida Oʻzbekiston bilan Janubiy Koreya oʻrtasidagi savdo-iqtisodiy aloqalar izchil rivojlanayotgani, mamlakatimizda biznes yuritish uchun zamonaviy sharoit va imkoniyatlar yaratilganini qayd etdi. Oʻzbekiston Koreya Respublikasi biznes vakillari bilan hamkorlikni yanada kengaytirishdan manfaatdor ekanini taʼkidladi. Koreya Respublikasi Osiyo – Tinch okeani mintaqasida Oʻzbekistonning yetakchi savdo-iqtisodiy va investitsiyaviy sheriklaridan biridir. 2016-yil yakunlari boʻyicha oʻzaro tovar ayirboshlash hajmi 1 milliard AQSh dollaridan oshdi. Janubiy Koreyaning Markaziy Osiyo mamlakatlari bilan savdo aylanmasida Oʻzbekiston ulushi qariyb 50 foizni tashkil qiladi.

Uchrashuv yakunida Oʻzbekiston Respublikasi Bandlik va mehnat munosabatlari vazirligi va Koreya Respublikasi Inson resurslarini boshqarish vazirligi oʻrtasida Hamkorlik memorandumi, ikki mamlakat Adliya vazirliklari oʻrtasida Hamkorlik memorandumi, Oʻzbekiston Respublikasi Tashqi savdo vazirligi hamda Koreya Respublikasi Savdo, sanoat va energetika vazirliklari oʻrtasida Oʻzbekistonda Milliy elektron savdo platformasini joriy qilish boʻyicha hamkorlik bitimi, Oʻzbekistonning Jahon savdo tashkilotiga qoʻshilishi boʻyicha hamkorlik toʻgʻrisidagi hukumatlararo memorandum, ikki davlat Tashqi ishlar vazirliklari oʻrtasida 2018-2020-yillarga moʻljallangan hamkorlik dasturi, Oʻzbekiston Respublikasi Iqtisodiyot vazirligi bilan Koreya Strategiya va moliya vazirligi oʻrtasida Bilimlar almashinuv dasturi boʻyicha Anglashuv memorandumi, 2018-2020-yillarda Iqtisodiy taraqqiyot va hamkorlik jamgʻarmasi kreditlari boʻyicha hukumatlararo hadli kelishuv hamda Oʻzbekiston Tiklanish va taraqqiyot fondi bilan Koreya Respublikasi eksport-import banki oʻrtasida moliyaviy hamkorlik toʻgʻrisida kelishuv kabi oltinmishdan ortiq hujjat imzolandi [7].

2019-yil aprel oyida Koreya Respublikasi Prezidenti Mun Je Inning O‘zbekistonga tashrifi ham katta ahamiyat kasb etadi. Uchrashuv chog‘ida Koreya Respublikasi Prezidenti O‘zbekiston Buyuk Ipak yo‘li markazida qadimiy va boy tarixga ega mamlakatligini, Bugun mamlakat o‘z taraqqiyotining yangi davriga qadam qo‘yayotganligini, Janubiy Koreyaning savdo va sarmoyaviy aloqalarni faollashtirishga yo‘naltirilgan Yangi Shimoliy siyosatida muhim o‘rin tutadigan sherik sifatida ko‘rishi va bu aloqalarni strategik sherikchilik darajasida rivojlantirishga erishish haqida ta‘kidlab o‘tdi. Yangi Shimoliy siyosat doirasida ko‘plab hamkorlik sohalari rivojlantirishga yo‘naltirilgan hujjatlar imzolandi. Yangi Shimoliy Siyosatning maqsadlaridan biri tinchlik va barqarorlikka erishish va bunga erishish yo‘llari haqida ham muzokaralar bo‘lib, Prezidentlar, shuningdek, mintaqaviy va xalqaro kun tartibidagi umumiy dolzarb masalalar yuzasidan fikr almashdilar. Ta‘kidlanishicha, Janubiy Koreya mintaqada yaxshi qo‘shnichilik muhitini mustahkamlash, Orol fojiasi oqibatlarini yumshatish va Afg‘onistondagi tinchlik jarayonini rivojlantirish bo‘yicha O‘zbekistonning amaliy harakatlarini qo‘llab-quvvatlaydi. O‘zbekiston o‘z navbatida Koreya Respublikasining Koreya yarim orolida totuvlikni o‘rnatishga qaratilgan tinchliksevar siyosatini qo‘llab-quvvatlaydi [8].

Joriy yilning yanvar oyidagi O‘zbekiston va Janubiy Koreya davlat rahbarlari ishtirokida onlayn sammit bo‘lib o‘tdi. Ushbu sammitda Janubiy Koreya rasmiy ravishda Koreya bilan yarim orolning shimolidagi mamlakatlar bilan iqtisodiy aloqalarni o‘rnatish tashabbusini boshlab, ikki tomonlama erkin savdo shartnomasi bo‘yicha muzokaralarni olib bordi. Rasmiy ravishda "Barqaror savdo-iqtisodiy sheriklik shartnomasi ("Agreement for Sustainable Trade and Economic Partnership" STEP)" deb nomlangan bitim imzolandi va bu Janubiy Koreyaning "Yangi Shimoliy siyosat" tashabbusi doirasida birinchi savdo shartnomasi bo‘lib, Evroosiyaning bir necha o‘nlab davlatlari, shu jumladan, Mo‘g‘uliston, Ukraina va boshqa mamlakatlar bilan savdo aloqalarini mustahkamlashga qaratilgan.

Muzokaralar jarayonida Koreya Respublikasi Prezidenti Mun Je Inning ta‘kidlashicha, Koreya O‘zbekistonni yangi shimoliy siyosatdagi eng muhim sherigi sifatida ko‘radi va bugungi sammit koronavirusdan keyingi davrda ikkala mamlakat uchun o‘zaro hamkorlik va farovonlik yo‘lidagi yangi bosqich bo‘ladi. Ikki mamlakat o‘zlarining iqtisodiy rivojlanish kooperatsiyasini kengaytirdilar - O‘zbekistonning davlat infratuzilmasi loyihalari uchun kredit limitini 2018-2020-yillarda 500 million dollardan 2021-2023- yillarda 1 milliard dollarga ikki baravar oshirish. Ushbu mablag‘ ikki mamlakatning sog‘liqni saqlash, tibbiyot, energetika va transport sohalarida jadal rivojlanayotgan yangi yo‘nalishlariga sarmoyalash uchun sarflanadi [9].

2020-yil iyul oyida O‘zbekiston Bosh Vazirining o‘rinbosari Sardor Umurzoqov Seulda Koreya Respublikasi Bosh Vazirining o‘rinbosari - Iqtisodiyot va moliya vaziri Xong Nam-Ki bilan muzokaralar o‘tkazdi, unda ikki mamlakat o‘rtasidagi amaldagi iqtisodiy hamkorlik tahlili o‘tkazildi. Uchrashuv davomida O‘zbekiston Janubiy Koreya Prezidenti Mun Je In tomonidan e‘lon qilingan "Yangi Shimoliy siyosat" tashabbusini amalga oshirishni qo‘llab-quvvatlashini va ushbu tashabbus doirasida istiqbolli loyihalarni amalga oshirishda har tomonlama yordam berishini bildirdi.

Ushbu dastur, xususan, Janubiy Koreyaning Markaziy Osiyo mamlakatlari bilan tovar ayirboshlash hajmini sezilarli darajada oshirishga qaratilgan tadbirlarni faollashtirishni hamda qishloq xo‘jaligi kabi sohalarga e‘tibor qaratgan holda mintaqaning davlatlari bilan Koreyaning sarmoyaviy hamkorligini rag‘batlantirishni, avtomobilsozlik, sog‘liqni saqlash, farmatsevtika va AKT.

Jahon savdo tashkilotiga qo‘shilish doirasidagi ikki tomonlama hamkorlik masalalarida Koreya tomonining moddiy yordamiga alohida urg‘u berildi. Ta‘kidlanishicha, O‘zbekistonning ushbu tashkilotga kirishi va ko‘p tomonlama global savdo tizimiga qo‘shilishi o‘zaro savdo hajmini yanada oshirish uchun yangi imkoniyatlar ochadi.

Bundan tashqari, Koreya hukumati Orol dengizi ekologik ofatining salbiy oqibatlarini kamaytirish bo‘yicha O‘zbekistonda olib borilayotgan chora-tadbirlarni har tomonlama qo‘llab-quvvatlashga tayyorligi, shu munosabat bilan ko‘p sheriklik faoliyatini qo‘llab-quvvatlash uchun mablag‘ ajratish masalasi e‘lon qilindi. Orol dengizi mintaqasi uchun inson xavfsizligini ta‘minlash jamg‘armasi ko‘rib chiqiladi [10].

Yangi Shimoliy siyosat doirasidagi "9 ko‘prik" tashabbusini O‘zbekiston bilan hamkorlikda amalga oshirishning asosiy yo‘nalishlari va muammolariga to‘xtaladigan bo‘lsak, ayni paytda eng

istiqbolli yoʻnalishlardan biri energiya va transport loyihalari hisoblanadi. Masalan, Oʻzbekiston Respublikasi Energetika vazirligida Energetika vaziri Alisher Sultonov 2019-yil 18-aprelda Koreya Respublikasining qator delegatsiyalari bilan uchrashdi. Tomonlar Koreya Eximbank tomonidan moliyalashtiriladigan loyihalarni, shu jumladan, sintetik suyuq yonilgʻi ishlab chiqarish zavodi ("Uzbekistan GTL") va Surgil gaz-kimyoy majmuasini ("Uz-KorGasChemical") qurish masalalarini muhokama qildilar. Bunday loyihalarni muvaffaqiyatli amalga oshirish, shuningdek, koreys investorlari uchun Oʻzbekiston Respublikasida investitsiyalarni rejalashtirish uchun muhim koʻrsatkichdir. Uchrashuvda, shuningdek, Koreya Eksimbankining moliyalashtirilishi bilan amalga oshirishga taklif qilingan loyihalar muhokama qilindi. Ular orasida Buxoro neftni qayta ishlash zavodini modernizatsiya qilish, yangi qurilgan issiqlik elektr stansiyalarida CCGT qurilishi, avtomatik boshqarish va axborot yigʻish tizimini (SCADA), shuningdek, avtomatik boshqarish tizimini va elektr energiyasini isteʼmol qilishni hisobga olish (AMR) mavjud. Shuningdek, oʻzbek tomoni SCADA loyihalari uchun Koreya iqtisodiy rivojlanish va hamkorlik jamgʻarmasidan (EDCF) mablagʻ yigʻish imkoniyatlarini koʻrib chiqishni taklif qildi [11].

Energetika, neft va kimyo sohalarini rivojlantirish va investitsiyalarni jalb qilish boʻyicha Oʻzbekiston va Janubiy Koreya tomonlari imzolagan shartnomalar mavjud.

<b>Energetika, neft va kimyo sohasi - 15 ta hujjat (4,2 mlrd. AQSh dollari)</b>		
1	«POSCO Daewoo» va «Hyundai Engineering and Construction» konsortsiyasi - (1,8 mlrd. AQSh dollari)	3 ta loyiha: Issiqlik elektr stansiyalarini qurish (Navoiy, Taxiatoch va Buxoro, Samarqand va Jizzax GESni modernizatsiya qilish)
2	Sprot Korea Corp. (1 milliard AQSh dollari)	Quyosh energiyasi stansiyalarini qurish (1000 Mvt) (2018–2019)
3	«Samsung Engineering» (106 million AQSh dollari)	Fargʻona Azot zavodini modernizatsiya qilish
4	«SK Engineering and Construction» (250 million AQSh dollari)	Chiqindilarni qayta ishlash
5	«GS Engineering & Construction» (200 million AQSh dollari)	MTG yordamida 250 ming tonna metanolni benzina qayta ishlash
6	«POSCO Daewoo» (127,5 million AQSh dollari)	Quyosh panellari modullarini ishlab chiqarish
7	«Seul Electronics & Telecom Co.ltd» (50 million AQSh dollari)	Energiya tejaydigan lampalar ishlab chiqarish
8	«Kiturami» (50 million AQSh dollari)	Isitish tarmoqlarini ishlab chiqarish
9	«KNOC» (24,5 mln. AQSh dollari)	Dehqonobod va Toshqoʻrgʻon maydonlarida burgʻulash ishlarini qidiring
10	«Winhouse» (4,2 mln. AQSh dollari)	Fargʻona Azot zavodida devor qogʻozi ishlab chiqarish
11	«Jeil Architecture» (million dollar)	Polni isitish uskunalarini ishlab chiqarish
12	«Daesung Celtic Enersys» (1 million dollar)	Isitish tarmoqlarini ishlab chiqarish
13	«Capital Industrial Development Co. Ltd.» (10 million AQSh dollari)	Motor moyi ishlab chiqarish
14	«NK Group» (2 million AQSh dollari)	Stasionar va koʻchma tabiiy gaz kompressor stansiyalariga texnik xizmat koʻrsatish uchun QK

*Manbaa:* Dadabaev T. Chinese, Japanese, and Korean Inroads into Central Asia: Comparative Analysis of the Economic Cooperation Roadmaps for Uzbekistan. East-West Center. 2019. [12]

"9 koʻprik"ning yana bir muhim yoʻnalishlaridan biri qishloq xoʻjaligi va qurilish loyihalaridir va bu yerda Yangi Shimoliy Siyosatning asosiy maqsadi qishloq xoʻjaligi, qurilishdagi tajribalar asosida modernizatsiya qilish va hamkorlik aloqalarini rivojlantirish hisoblanadi.

<b>Qurilish sohasidagi O‘zbekiston va Janibiy Koreya tomonlarining imzolagan shartnomalari</b>		
1	«Hyundai Engineering» (1 million AQSh dollari)	Tabiiy gazni qayta ishlash, qo‘shimcha qiymat ishlab chiqarish
2	«POSCO Daewoo» (1,4 mlrd. AQSh dollari)	Toshkentda "High Tech City" qurilishi
3	«G&W Co Ltd.» (280 million AQSh dollari)	«Tashkent city» biznes markazini qurish
4	«Leaders Country Club Co., Ltd.» (70 million AQSh dollari)	Toshkentda golf maydoni va uy-joy qurilishi
5	«Keumdo Group Co.Ltd» (8 million AQSh dollar)	Uy-joy qurilishi
6	«Jeil Construction» (6 million AQSh dollari)	Toshkent viloyatida eko-qishloq qurilishi
7	«GEO 2 Co., Ltd.» (3 million AQSh dollari)	Toshkent shahridagi binolarning raqamli shahar inventarizatsiyasini yaratish
8	«Trinit International Inc.» (2,7 million AQSh dollari)	«Toshkent ko‘l bo‘yidagi golf klubi» qurilishi
9	«Khil Pyung Co. Ltd» (7 million AQSh dollari)	Toshkent shahrining Sergeli tumanida uy-joy qurilishi
10	Evergreen Holdings »(300 million AQSh dollari)	Sement ishlab chiqarish zavodi
11	«SY Panel Co. Ltd.» (50 million AQSh dollari)	Qurilish panellarini ishlab chiqarish
12	«IL KWANG E&C», «HCND» (50 million AQSh dollari)	Uy-joy qurilishi
13	«Hyundai univermaglar guruhi» (20 million AQSh dollari)	Qurilish texnikasi logistika markazini qurish
14	«Erae cs limited» (20 million AQSh dollari)	Bo‘yoq materiallarini ishlab chiqarish
15	«Evergreen Holdings» (10 million AQSh dollari)	Mineral toshlarni qayta ishlash
16	«OJOO Tech» (4 million AQSh dollari)	O‘rtacha zichlikdagi tolali plita ishlab chiqarish
17	«Nurichem Co. Ltd.» (2 million AQSh dollari)	Qurilish germetik materiallarini ishlab chiqarish

*Manba: Dadabaev T. Chinese, Japanese, and Korean Inroads into Central Asia: Comparative Analysis of the Economic Cooperation Roadmaps for Uzbekistan. East-West Center. 2019.*

<b>Qishloq xo‘jaligi sohasidagi O‘zbekiston va Janibiy Koreya tomonlarining imzolagan shartnomalari</b>		
1	«Erae» (60 million AQSh dollari)	Qishloq xo‘jaligi mahsulotlari logistika markazini qurish
2	«Erae» (60 million AQSh dollari)	Yopiq qishloq xo‘jaligi mahsulotlarini ishlab chiqarish
3	«Human & Idea Co. Ltd.» (20 million AQSh dollari)	Parrandachilik obyektlarini qurish
4	«CIELIE Co.» (12 million AQSh dollari)	Qishloq xo‘jaligi mahsulotlarini qayta ishlash
5	«SEJIN G&E» (50 million AQSh dollari)	Chiqindilarni utilizatsiya qilish va boshqarish
6	«LG CNS» (25 million AQSh dollari)	Jamoat transportini boshqarish (TOPIS)
7	«Hvaxon zavodi - Gemco» (30 million AQSh dollari)	Zargarlik buyumlari ishlab chiqarish
8	«AVID» (5 million AQSh dollari)	Zargarlik buyumlari ishlab chiqarish

*Manba: Dadabaev T. Chinese, Japanese, and Korean Inroads into Central Asia: Comparative Analysis of the Economic Cooperation Roadmaps for Uzbekistan. East-West Center. 2019.*

“9 ko‘prik” tashabbusining madaniyat va turizm, sog‘liqni saqlash va innovatsiyalar platformalari yo‘nalishlarida ham hamkorlik aloqalari rivojlanmoqda. Biroq tashabbusning boshqa



sohalari, ya'ni kemasozlik, dengiz portlarini rivojlantirish, baliqchilik kabi "ko'priklari" tomonlarda kamroq qiziqish uyg'otadi, ammo uzoq muddatli istiqbolda katta hissa qo'shishi mumkin. Buning asosiy sabablaridan biri esa O'zbekiston va Janubiy Koreyaning geografik jihatdan joylashuvi va iqlimining farqlanishida ko'rinadi. O'zbekiston dengizga chiqishi uchun har tomonlama kamida ikkita davlat hududidan o'tishi talab etiladi, bu esa o'z navbatida O'zbekistonda kemasozlik va dengiz portlarni rivojlantirish sohalarining oqsashiga sabab bo'la oladi. Janubiy Koreya esa yarim orol hisoblanib, dengizga chiqishi va shu yo'l orqali savdo-aloqalari rivojlantirishdan manfaatdordir. Shu sababli ham "9 ko'prik" tashabbusining hamma yo'nalishlarida O'zbekiston va Janubiy Koreya hamkorlik qila olmaydi. Lekin Yangi Shimoliy Siyosat hududi, ya'ni Yevroosiyoning Rossiya, Xitoy kabi mamlakatlari bilan baliqchilik, kemasozlik, dengiz portlarini rivojlantirish o'zaro manfaatli hisoblanadi.

Hozirgi kunda ikki mamlakat o'rtasidagi munosabatlarda Yangi Shimoliy Siyosat va ushbu konsepsiya doirasida "9 ko'prik" tashabbusining ahamiyati katta hisoblanadi. Ushbu konsepsiya doirasida ko'p tomonlama sohalarda: iqtisodiy, savdo-sotiq, madaniy, energetika, qishloq xo'jaligi, qurilish hamkorligining rivojlanayotganligini ko'rishimiz mumkin. O'zbekiston ham Janubiy Koreyaning Yangi Shimoliy Siyosatini qo'llab-quvvatlab, o'zaro aloqalarni mustahkamlashdan manfaatdordir.

#### Foydalanilgan adabiyotlar

1. Волощак В. И., Лукин А. Л. Российско-южнокорейское сотрудничество в рамках «Новой северной политики» Республики Корея: предварительные итоги // Известия Восточного института. 2018. –№ 4. –С. 68–80.
2. Пак Чжон Хо. О задачах «Новой северной политики» и месте Беларуси в этой стратегии. Конъюнктура рынков. Республика Корея // –№ 1/2019.
3. Organization // The Presidential Committee on Northern Economic Cooperation. URL [http://www.bukbang.go.kr/bukbang\\_en/about\\_pr/organization/](http://www.bukbang.go.kr/bukbang_en/about_pr/organization/) (accessed 24.05.2021).
4. 100대 국정과제 // 대한민국 정부, 2017.08. 122 b./ Davlat siyosatining 100 asosiy maqsadi. – Seoul: Koreya Respublikasi Hukumati, 2017. 122 b.
5. President Moon Jae-in met with President Vladimir Putin and gave a keynote speech at the 3rd Eastern Economic Forum. 06.09.2017. [https://www.bukbang.go.kr/bukbang\\_en/vision\\_policy/history/](https://www.bukbang.go.kr/bukbang_en/vision_policy/history/).
6. 9-BRIDGE Strategy. [https://www.bukbang.go.kr/bukbang\\_en/vision\\_policy/9-bridge/](https://www.bukbang.go.kr/bukbang_en/vision_policy/9-bridge/).
7. O'zbekiston – Janubiy Koreya: Strategik sheriklik munosabatlari yangi bosqich. UzA. 23.11.2017. <https://uza.uz/oz/posts/o-zbekiston-janubiy-koreya-strategik-sheriklik-munosabatlari-23-11-2017>.
8. Moon Jae-In: Uzbekistan enters into new era of its development. 19.04.2019. <https://president.uz/en/lists/view/2509>.
9. S. Korea, Uzbekistan enter into free trade talks. 29.01.2021. <https://pulsenews.co.kr/view.php?sc=30800028&year=2021&no=96718>.
10. Uzbekistan supports "New Northern Policy" of South Korea. 09.07.2020. <https://kun.uz/en/news/2020/07/09/uzbekistan-supports-new-northern-policy-of-south-korea>.
11. Uzbekistan, South Korea discuss cooperation in energy sector. 20/04/2019. <https://www.uzdaily.uz/en/post/49322>.
12. Dadabaev T. Chinese, Japanese, and Korean Inroads into Central Asia: Comparative Analysis of the Economic Cooperation Roadmaps for Uzbekistan. East-West Center. 2019.

*Nashrga prof. O.Bo'riyev tavsiya etgan*

## ПОДЪЁМ В ПРОИЗВОДСТВЕ СПЕЦИЙ И ПРЯНОСТЕЙ В ГОДЫ НЕЗАВИСИМОСТИ

**Каримова Н.И. (ДжГПИ)**

**Annotatsiya.** Ushbu maqolada mustaqillik yillarida ziravorlar va qo'shimcha ta'm beruvchi vositalar ishlab chiqarishni rivojlantirish bo'yicha ma'lumotlar keltirilgan. Shaxsiy nomlar bo'yicha ziravor navlarining turlari, ularni ishlab chiqarish va savdoda ishlatilishi, shuningdek, O'zbekiston Respublikasida ziravorlar va qo'shimcha ta'm beruvchi vositalar eksporti va importi bo'yicha statistik ma'lumotlar keltirilgan. Taqdim

etilgan ma'lumotlarga ko'ra, mustaqillik yillarida ziravorlar va ular yetishtiriladigan joylari, narxlari, turlari, import va eksport savdosining o'sishi bo'yicha ma'lumotlar keltirilgan. 1991-yildan hozirgi davrga qadar Respublikada bozor munosabatlarining holati to'g'risida ma'lumotlar, hamda O'zbekiston Respublikasida ziravorlar yetishtirishni yaxshilash bo'yicha bajarilgan ishlar keltirilgan. O'zbekiston Respublikasi Savdo-Sanoat palatasi ma'lumotlariga ko'ra, ziravorlar va ularning yarmarkalari, meva-sabzavot sanoati va savdo aloqalari to'g'risida ma'lumotlar batafsil berilgan.

**Tayanch so'zlar:** *ziravorlar, qo'shimcha ta'm beruvchi vositalar, za'faron yetishtirilishi, ziravorlar turlari, import, eksport, statistika ma'lumotlari.*

**Аннотация:** В данной статье приводятся сведения о развитии производства специй и пряностей в годы независимости. Виды и разновидности сортов пряностей по отдельным наименованиям. Использование их в производстве и торговле. Также приводятся статистические данные вывоза и привоза специй и пряностей Республики Узбекистан. По приведенным сведениям, можно будет определить места выращивания, цены, виды разных сортов пряностей и специй, рост торговли импорта и экспорта в годы независимости. Состояние рыночных отношений в Республике с 1991 года по сегодняшний период. Принятые меры по усовершенствованию выращивания пряностей по Республике Узбекистан. В статье приведены о проводимых ярмарках пряностями и специями, плодово-овощной индустрии и торговых отношениях по данным сведениям Торго-Промышленной палаты Республики Узбекистан.

**Ключевые слова:** *специи, пряности, выращивание шафрана, виды пряностей и специй, импорт, экспорт, статистические данные.*

**Annotation:** This article provides information on the development of the production of spices and spicery in the years of independence. Types and varieties of spices for individual names. Their use in production and trade. Also provided are statistical information on the export and import of spices and spicery the Republic of Uzbekistan. According to the information provided, it will be possible to determine the places of cultivation, prices, types of different varieties of spices and spicery, the growth of import and export trade in the years of independence. The state of market relations in the Republic from 1991 to the present period. Measures taken to improve the cultivation of spices in the Republic of Uzbekistan. The article provides information on the fairs of spices and spicery, fruit and vegetable industry and trade relations, according to the information of the Chamber the Trade and Industry of the Republic of Uzbekistan.

**Key words:** *spices, spicery, saffran cultivation, types of spices and spicery, import, export, statistic information.*

В годы Независимости был проведен ряд торговых реформ; снижение таможенных пошлин, снижение тарифов на товары<sup>1</sup>, что естественно положительно повлияло на рост внутренней торговли пряностями, специями и потребности в них значительно возрос, что способствовало их выращиванию, вывоза и ввоза разновидностей специй и пряностей; таких как; анис, тмин, сельдерей, кориандр, ажгон, петрушка, пастернак, тминоножка, Melissa, базилик, майоран, мята, тимьян, горчица и др., которые и сегодня являются ценными и широко приобретаемыми товарами рынка Узбекистана.

В крупных городах, таких как Ташкент, Самарканд, Джизак и Бухара, есть современные базары сельскохозяйственной продукции; специй и пряностей. В небольших городах и районах Узбекистана пряности и специи в основном продаются на местных базарах, где иногда производители продают свою продукцию напрямую. Основные розничные супермаркеты, торговцы и крупные продуктовые магазины начали открывать свои филиалы в разных городах в зависимости от потребительского потенциала и населения. Много работы необходимо проделать, чтобы ознакомить отечественных потребителей с сертифицированными продуктами; специями и пряностями, развить региональный внутренний рынок Узбекистана.

Важно отметить что, существует нехватка современных складских и перерабатывающих объектов, отвечающих требованиям в отношении хранения специй и пряностей. Там, где хранятся специи и пряности разных видов, не должны находится не пищевые товары и материалы которые способствуют загрязнению и порче продукта. Поэтому хранение и

<sup>1</sup> Lex.uz Постановление Президента Республики Узбекистан № ПП-3303 от 29.09.2017 года «О мерах по дальнейшему упорядочению внешнеэкономической деятельности Республики Узбекистан». Указ Президента Республики Узбекистан № УП-5303 от 16.01.2018 «О мерах по дальнейшему обеспечению продовольственной безопасности страны»).

расфасовывание пряностей и специй должны отвечать соответствующему стандарту и нормам действующих в Узбекистане<sup>1</sup>. По данным нормативно-правовым актам в качестве сопутствующего ассортимента предприятиями и организациями плодоовощной торговли могут продаваться другие продовольственные товары в расфасованном виде: пряности, соусы, специи, соль, уксусная кислота пищевая, столовая (с концентрацией не более 10 процентов) и прочее, а также установлены правила хранения, температура и место помещения для товара. В Постановлении Республики Узбекистан о розничной торговле приведены основные термины и понятия которые установлены, например следующие; комиссионная торговля – вид розничной торговой деятельности, предполагающий продажу комиссионерами товаров, переданных им для реализации по договорам комиссии, торговыми объектами розничной торговли считаются: рынки (базары), супермаркеты, торговые центры, авто-магазины, торговые комплексы, гипермаркеты, мини-маркеты, гастрономы, специализированные магазины, палатки, павильоны, ларьки и прочие. Также в приложении о правилах розничной торговли объектами купли продаж делятся на стационарные, передвижные торговые точки, где ведется торговля специями и пряностями. К стационарным торговым объектам входят; магазины, ларьки, павильоны, аптеки, автозаправочные станции, Розничные передвижные торговые объекты; прилавки, авто-магазины, палатки, и другие, которые установлены на временной основе (сезонный торг, время), а также к концу торгового дня переноса объекта по установленному порядку<sup>2</sup>.

К примеру, в годы независимости в Узбекистане выращивали из специй лук, что составило рост в 1991-году 397,3 тысяч тонн, а 1996 году - 222, 8 тыс. тонн лука<sup>3</sup>. Из статистических данных количество специи чеснока 1991 году составило 3,5 тыс. тонн, а 1996 году наблюдалось снижение производства чеснока и составила 1,5 тыс. тонн<sup>4</sup>.

Подъём производства винограда по статистическим данным на период 1991 года составило 480,4 тыс. тонн. В период 1996 года составило 478,2 тыс. тонн виноградов разных сортов<sup>5</sup>.

В 2000 году количество выращиваний и производства, ввоз и вывоз этих продуктов, разновидности пряностей и специй резко возросло, по сравнению прошедшего периода. Это наблюдается тем, что новые реформы в сфере сельского хозяйства, демографический подъём, развитие науки, лабораторные исследования, рост торговли, развитие туризма и расширение отрасли в промышленности повысила потребность их выращиванию и производству по всем регионам Республики Узбекистан. В частности по установленным порядкам Министерства Сельского хозяйства Республики Узбекистан, в соответствии с законом; в течение трех лет на 50 процентов уменьшается земельный налог, уплачиваемый фермерскими хозяйствами и другими сельскохозяйственными организациями, выращивающими сертифицированные семена овощных, бобовых и масличных культур, а также саженцы фруктовых деревьев и виноградников в Касансайском, Чартакском и Янгикурганском районах Наманганской области<sup>6</sup>.

В 2000 году было экспортировано 16029,2 тыс. тонн прочее семя кунжутное на 13711,6 тыс. долларов США для производства<sup>7</sup>, семя мака на период 2000 год было вывезено 38,6 тыс. тонн на 40,1 тыс. долларов США<sup>8</sup>. Также в Узбекистан ввозились и вывозились из специй;

<sup>1</sup> Lex.uz Постановление Кабинета Министров Республики Узбекистан об утверждении общего технического регламента о безопасности пищевой продукции в части ее маркировки с 12 июля 2017 г., № 490, Ташкент, п.5 /пункт 29-36 и глава 6 приложение №1.

<sup>2</sup> Абзац седьмой пункта 3 в редакции постановления Кабинета Министров Республики Узбекистан от 7 марта 2012 года № 65 – СЗ РУ, 2012 г., № 11, ст. 116.

<sup>3</sup> Статистика Госкомстат Узбекистана.

<sup>4</sup> Там же.

<sup>5</sup> Статистика Госкомстат Узбекистана.

<sup>6</sup> Постановление Президента Республики Узбекистан 11.01.2021 г. N ПП-4941 О мерах по развитию плодоовощеводства и виноградарства в Касансайском, Чартакском и Янгикурганском районах Наманганской области.

<sup>7</sup> Статистика Госкомстат Узбекистана.

<sup>8</sup> Статистика Госкомстат Узбекистана.

винный уксус, поваренная соль, дрожжи пищевые, смеси и экстракты соков растительного происхождения, вино, сое, прочие части растений, семена растительных плодов для производства и др<sup>1</sup>. Международное сотрудничество в сфере торговли с зарубежными странами как Китаем, Индией, Россией, Украиной и др. плодотворно повлияло на подъем производства ввоза и вывоза пряностей и специй, а также развития сельского хозяйства в Узбекистане. В частности по сравнению с 2000 по 2005 года разновидностей специй и пряностей возросло как например; семена сафлора (американский шафран) с 2002 года начали вывозить в Европейские страны как Россия Казахстан и др. Торговля Сафлора в годы независимости значительно возрос, его называют еще и дикий шафран. С давних времен из лепестков сафлора производили красильные вещества, пищевую краску желто-красного цвета для окраски карамели, лепестки для чая. В годы независимости из этой пряности широко начали производить масло сафлора. Оно теперь в основном применяется в промышленном производстве для изготовления линолеума, в пищевом производстве изготавливают маргарин и применяют в косметологии масло сафлора как тонизирующие и увлажняющее средство для кожи рук и тела.

Вышеуказанные сведения, бесспорно, послужили росту производства сафлора и её активного выращивания в Узбекистане с 2002 года. Рынки Узбекистана по продаже специй и пряностей с каждым годом развиваются и расширяют свои торговые отношения и за пределами Республики, которое способствует подъему экономики страны. Особое место в торговле пряными растениями и специями занимают торговые компании, такие как, «flagma.uz» под торговой маркой “FLAGMA\*” где товары реализуются оптом и в розницу с 2000 года. Например; оптом семена сафлора оцениваются то 210 - 220 \$ за тонну в Узбекистан<sup>2</sup>. Торговая компания сотрудничает 135 городами и 14 регионами и сотрудничает с 54 странами такие как: Россией, Беларусией, Казахстан, Таджикистан, Грузия, Азербайджан и другими европейскими странами<sup>3</sup>. Следующее из ведущих торговых компаний специями и пряностями в Узбекистане занимает “SPICE EXPERT”, которое было основано в 2014 году, что сыграло заметную роль в подъеме производства специй и пряностей, баночки, крафт пакеты для лучшего сохранения специй и видов пряностей, производит ингредиенты специй для выпечки к примеру; желатин (пищевой), сахарная пудра, разрыхлитель, лимонная кислота, из пряностей прочие виды ванилина и специи (в одном наименовании) в частности и пряная растительность.

Торговые интернет компании: Tutto.uz, arba.uz, gomart.uz, uztovar.uz которые были созданы в годы независимости играют немаловажную роль в расширении торговых лавок пряностей и развитии торговых отношений по регионам нашей Республики и в частности за рубежом, в производстве, ввозе и вывозе специй и пряностей.

Проделан ряд научных работ, в частности, изучены виды и наименование пряностей и специй и проделан статистический подсчет сведений о выращивании, импорта и экспорта специй и пряностей в Узбекистане.

К примеру: по выращиванию выявлено предварительный свод статистических данных специи: лук с 1991 – по 2000 годы составил 3403,8 тыс.тонн<sup>4</sup>, с 2001 по 2010 года 6568.0 тыс.тонн, 2011-2019 год 11038.7 тыс. тонн<sup>5</sup>, свод данных по производству специи чеснока составило с 1991- по 2000 15,7 тыс.тонн<sup>6</sup>, 2001-2010 годы 304,5 тыс.тонн<sup>7</sup>, 2011- 2019 г 1721,6 тыс. тонн<sup>8</sup>.

По статистическим данным известно, что вывоз из Узбекистана семена мака составило по 2000-2010 г. количество 158,5( тыс. тонн) на сумму 95,7 (тыс. долларов США)<sup>9</sup>, ввоз

<sup>1</sup> Статистика Госкомстат Узбекистана.

<sup>2</sup> [https:// flagma.uz](https://flagma.uz)

<sup>3</sup> <https://spicexpert.uz>

<sup>4</sup> Статистика Госкомстат Узбекистана

<sup>5</sup> Там же.

<sup>6</sup> Там же.

<sup>7</sup> Там же.

<sup>8</sup> Статистика Госкомстат Узбекистана

<sup>9</sup> Там же.

составил 2012- 2019 г. количества пряности мака 718,5 (тыс. тонн), на сумму 700 (тыс.долларов США)<sup>1</sup>, 2000 – 2011 г. количества вывоза семя кунжута 26626,2 тыс. тонн на сумму 18.635 (тыс. долларов США)<sup>2</sup>. Только за 2020- 2021 по февраль месяц было вывезено количество арахиса 2276,8 тыс. тонн, на сумму 2308,9 тыс. долларов США<sup>3</sup>.

Председатель Центробанка совместно с банками выделит для семейного бизнеса в регионе 900 млрд. сум. кредитов вместо запланированных 625 млрд. сум.).

Из пряностей шафран, разные смеси специй занимают главное место в экспортном рынке Узбекистана. Сведения о ввозе пряных продуктов и специй за 2019 период составило например; имбирь свежий (корни) недробленный привозят из Казахстана и Киргизии, имбирь (корневища для употребления в пищу) из Китая, сычуаньский перец, вкусовой орех также из Китая, лавровый лист из Грузии и Объединенных Арабских Эмиратов<sup>4</sup>.

Важно отметить что, ввоз и вывоз на продажу пряностей и специй осуществляется по особым правилам, например; правильная расфасовка товара для продажи ( в джутовых мешках, коробках, пакетиках) и правильное хранение влияет на вкус и качества продукта.

В Узбекистане 2020 году по данным Торгово-промышленной палаты, наименование и разновидностей специй и пряностей резко возросло по сравнению 2019 года, и повышение экспорта составила на сумму 336, 42 долларов, а импорт на сумму 517,76 долларов США<sup>5</sup>.

Важно отметить, о Постановление Президента Республики Узбекистан от 10 апреля 2020 года № ПП-4670 «О мерах по охране, выращиванию, переработке и рациональному использованию имеющихся ресурсов дикорастущих лекарственных растений». Арендная плата в размере 50% от установленного тарифа для субъектов хозяйств, устанавливающих фитобары в государственных учреждениях, и не начисляется при организации через торговые автоматы<sup>6</sup>. Также Постановление Президента Республики Узбекистан от 14 марта 2019 года № ПП-4239 « О мерах по развитию сельскохозяйственного сотрудничества в области плодоовощной продукции», реформы послужат сельскохозяйственным объединениям такие как, Галляаральский и Зааминский районы Джизакской области, Булунгурский и Ургутский районы Самаркандской области, Олтиарыкский и Кувинский районы Ферганской области, Кибрайский и Паркентский районы Ташкентской области. Совместная деятельность по производству и переработке, сушке, хранение и продажа овощей бесспорно будет способствовать развитию торговли специй и пряностей в Республике и за её пределами.

В этой таблице приведены сведения о посеве шафрана по регионам Республики<sup>7</sup>.

В Узбекистане спрос на производства пряностей и специй с каждым годом растет и это естественно способствует развитию торговли. Например, перечная мята выращивается во всех регионах нашей республики и за 2020 год импорт этой пряности составил 25 тыс.долл. США. Солодка также растет в диком виде и выращивается на плантациях республики и экспорт составил 19471 тыс.дол. США<sup>8</sup>. Спрос мирового рынка пряностям и специям с каждым годом поднимается. Пряности такие как ; стевия, дикий миндаль, шафран, горький перец, лавровый лист, базилик, седана, куркума занимают солидное место на мировом рынке. Общая структура импорта и экспорта продовольственных товаров; ТНВЭД<sup>9</sup> 09030000000910; пряности, чай, кофе, мате и парагвайский чай за 2020 год экспорт составил в процентах - 0.1 % на сумму 14785.6 тыс. долл. США, а импорт составил в процентах -0.2% на сумму 48186.6 тыс. долл. США<sup>10</sup>.

<sup>1</sup> Статистика Госкомстат Узбекистана

<sup>2</sup> Там же

<sup>3</sup> Там же

<sup>4</sup> Там же.

<sup>5</sup> Там же.

<sup>6</sup> lex.uz Постановление Президента Республики Узбекистан от 10 апреля 2020 года № ПП-4670 «О мерах по охране, выращиванию, переработке и рациональному использованию имеющихся ресурсов дикорастущих лекарственных растений».

<sup>7</sup> Торгово-Промышленная палата

<sup>8</sup> Там же

<sup>9</sup> <https://tnved.info> Товарная номенклатура внешнеэкономической деятельности.

<sup>10</sup> Государственный комитет статистики Республики Узбекистан

№	Название области	Площадь посева на 2021 г. площадь земли тыс. га	Семена для посева на 2021 г. тыс.тон	Сумма для посева семян тыс.долларов США в (себестоимость 7500 \$ )	Регионы посева (по районам)
1	Джизак	20	20	150 000	Бахмал
					Заамин
					Янгиабод
					Галляарал
2	Кашкадарья	20	20	150000	Шахрисабз
					Китаб
3	Сурхандарья	20	20	150000	Паркент
4	Ташкент	10	10	75000	Бустанлык
					Паркент
5	Наманган	4	4	30000	Касансай
					Поп
6	Андижан	3	3	22500	Кургантепа
7	Фергана	3	3	22500	Фергана
<b>Всего</b>		<b>80</b>	<b>80</b>	<b>600 000</b>	<b>13 районов</b>

Сегодня, бесспорно, Узбекистан стал одним из передовых стран. В частности торгово-промышленная сфера развивается на уровне международных стандартов. Внешняя и внутренняя торговля страны развивается, благодаря культурным и дипломатическим связям, наличием природных ресурсов, научно-техническому потенциалу, социальным услугам и иностранным и отечественным организациям. Известно что, Узбекистан имеет богатый и древний опыт в сфере торговли на Великом Шелковом пути и естественно притягивает доверием международных стран и влияет на развитие торговых и экономических отношений. Развитие торговли, импорта и экспорта способствует устойчивости экономики на международном рынке. В конечном итоге, развитию нашей республики и благосостоянию народа.

#### Литературы

1. Lex.uz Постановление Президента Республики Узбекистан № ПП-3303 от 29.09.2017 года «О мерах по дальнейшему упорядочению внешнеэкономической деятельности Республики Узбекистан». Указ Президента Республики Узбекистан № УП-5303 от 16.01.2018 «О мерах по дальнейшему обеспечению продовольственной безопасности страны»).

2. Lex.uz Постановление Кабинета Министров Республики Узбекистан об утверждении общего технического регламента о безопасности пищевой продукции в части ее маркировки с 12 июля 2017 г., № 490 ,Ташкент, п.5 /пункт 29-36 и глава 6 приложение №1.

Абзац седьмой пункта 3 в редакции постановления Кабинета Министров Республики Узбекистан от 7 марта 2012 года № 65 — СЗ РУ, 2012 г., № 11, ст. 116.

3. Сведение Торгово-Промышленной палаты Узбекистана.

4. lex.uz Постановление Президента Республики Узбекистан от 10 апреля 2020 года № ПП-4670 «О мерах по охране, выращиванию, переработке и рациональному использованию имеющихся ресурсов дикорастущих лекарственных растений».

5. <https://tnved.info> Товарная номенклатура внешнеэкономической деятельности.

6. Сведения Государственного комитета статистики Республики Узбекистан

7. По данным uzdaily.uz

8. Чернов. Г.М. Рахмонов .А.М. Перспективный сортимент фисташки для районирования в Узбекистане.- Ташкент.2011.

9. [https:// flagma.uz](https://flagma.uz)

10. <https://spicexpert.uz>

11. Постановление Президента Республики Узбекистан 11.01.2021 г. N ПП-4941 О мерах по развитию плодовоовощеводства и виноградарства в Касансайском, Чартакском и Янгикурганском районах Наманганской области.

*Рекомендовано к печати проф. О.Буриевым*

## XX АСР БОШИДА МИЛЛИЙ МАТБУОТДА ТУРКИСТОН ЎЛКАСИ ИҚЛИМИ ВА ЭКОЛОГИК ҲОЛАТИНИНГ ЁРИТИЛИШИ (“САДОИ ФАРҒОНА” ГАЗЕТАСИ МИСОЛИДА)

Турсунов Р.Н. (ЎзМУ)

**Аннотация.** Мазкур мақолада “Садои Фарғона” газетаси саҳифаларида XX аср бошида Туркистон ўлкасидаги экологик ҳолат ва иқлим ўзгаришлари тадқиқ этилган. Шунингдек, кучли ёмғирлар, сел келиши, тоғлардаги қор ва музларнинг эриши оқибатида сув тошқинлари юз берганлиги ёритиб ўтилган. Табиий офатлар натижасида ўлкадаги экологик ҳолат, атроф-муҳитга, яъни аҳоли турар жойларига, қишлоқ хўжалиги экинларига етказилган зарарлар бирламчи манбалар асосида ўрганилган.

**Таянч сўзлар:** *экологик ҳолат, иқлим, атроф-муҳит, об-ҳаво, дарё, табиий офатлар, ёгингарчилик, шамол, сел, дўл, сув тошқини.*

**Аннотация.** В статье исследуется как экологическая ситуация и изменение климата в Туркестане в начале XX века сообщались на страницах газеты «Садои Фергана». Также сообщалось, что проливные дожди, наводнения, таяние снега и льда в горах стали причиной наводнений. Экологическая ситуация в стране в результате стихийных бедствий, ущерба окружающей среде, то есть населению, сельскохозяйственным культурам, изучена на основе первоисточников.

**Ключевые слова:** *экологическая ситуация, климат, окружающая среда, погода, реки, стихийные бедствия, осадки, ветер, наводнение, град.*

**Annotation.** This article examines the ecological situation and climate change in Turkestan in the early twentieth century in the pages of the newspaper "Sadoi Fergana". The paper also reported that heavy rains, floods, melting snow and ice in the mountains caused floods. The ecological situation in the country as a result of natural disasters, the damage to the environment, to the population, to agricultural crops, has been studied on the basis of primary sources.

**Keywords:** *ecological situation, climate, environment, weather, rivers, natural disasters, precipitation, wind, hail, flood.*

Инсониятнинг ҳаёт кечириши, фаолият юритиши табиат билан чамбарчас боғлиқдир. Одамлар қадимдан атроф-муҳит ва табиат ходисаларини ўрганишга ҳаракат қилганлар. Чунки табиатда рўй берган кўплаб табиий офатлар, яъни сув тошқинлари, сел келиши, зилзила, ёнғинлар инсонлар ҳаёти ва турмуш тарзи учун катта хавф-хатарларни келтириб чиқарган. Шу нуқтаи назардан келиб чиқиб, экологик муаммолар ва атроф-муҳит тарихини ўрганиш долзарб аҳамиятга эга.

XX аср бошида Туркистон ўлкасида қатор табиий офатлар кузатилган ва бу табиат ходисалари жамият ҳаётида ўзининг салбий таъсирини кўрсатмасдан қолмаган. Мазкур даврга оид экологик ҳолат ва иқлим билан боғлиқ бўлган муаммоларни ўрганишда “Садои Фарғона” газетаси муҳим манба ҳисобланади.

Газета саҳифаларида XX аср бошида Туркистон ўлкасида содир бўлган табиат ходисалари, унинг оқибатлари ҳамда табиий офатларни бартараф этиш борасида амалга оширилган назарий ва амалий ишлар, ўлкадаги иқлим ва об-ҳаво каби муҳим экологик муаммолар хабарлар, эълонлар ва мақолалар кўринишида мунтазам чоп этиб борилган[1, 210-212].

1914 йил 4 майда газета саҳифасида эълон қилинган об-ҳаво тўғрисидаги маълумотга эътибор қаратилса, апрель ойининг охири ва май ойининг бошида ҳарорат кечалари совуқ бўлиб, 6-7 даражага тушганлиги, хаттоки Қўқон уездида экинларни совуқ уриб, дехқонлар пахталарни қайтадан эккан жойлари ҳам бўлганлиги айтилади. Газетада “Сўнги кунларда хаволар кечалари бироз совуқроқ туруб 6-7 градусга тушадур. Ушбу совуқликни экин ва пахталарга ҳам таъсир этмоқидан хавф этадурлар. Ҳатти Хўқанд уездида пахталарни янгидан экгон жойлар ҳам бор экан. Хўқанд дехқонлари фирмолардан зокладлар олуб келадургон кузнинг пахталарини савдолари тўғрисида ҳамма муомалаларни битируб кўйдилар. Бу йил заклатларни бултурғидан енгилроқ ва кўпроқ бердилар. Бултур бўлса кўркуброқ ва камроқ беруб, кафиллик ҳақида ҳам таъкидироқ иш қилмоқни талаб этурлар эди”[2] деб ахборот берилган.

1914 йил 16 майда “Садои Фарғона” газетаси саҳифасида чоп этилган “Дарё тошқини” деб номланган хабарда Андижонда Қорадарё ва Шаҳрихон сойи ўзанидан тошиб, кучли сув тошқини содир бўлганлиги айтилади. Бунинг оқибатида дарё ва сой атрофидаги турар жойларга ва экинларга жиддий зиён етган. Мазкур табиий офатни бартараф этиш мақсадида тошқин бўлган худудларга ишчи ва хизматкорлар жўнатилиб, дарё ва сой сувларини ўзанига қайтариш ишлари ҳашар ёрдамида бартараф этилган.

“Бу кунларда Андижон атрофида Қорадарё каттиқ тошуб экан. Бу сабабдан Шаҳрихон сойи ҳам соҳилидан чиқиб кўб ерларни ва экинларни сув боскан экан. Қорадарё соҳилига кўб хизматкорлар юборилуб, сувни йўлига солмоқлик учун, яъни тарқалгон сувларни қайтадан Қорадарёга оқизуб юбормоқлик учун кўб ижтиҳодлар қилуб хизмат қилмоқдадурлар экан”[3].

1914 йил 1 июнда Туркистон хабарлари рукни остида берилган хабарда 1914 йил 2 май куни Наманган уездида сув тошқини содир бўлганлиги, тошқин натижасида Хўжаобод ва уйғур қишлоқларидаги жами 1900 таноб ерларни сув босиб, қишлоқ хўжалиги экинларига катта зарар келтирганлиги айтилади[4].

1914 йил 30 майда газета саҳифаларида 1914 йил 20 майда Туркистон шаҳрида кучли муз-дўл ёғганлиги, музнинг катталиги товук тухумидек эканлиги, ёғин натижасида турар жойларнинг деразалари синганлиги, экинларга жиддий зарар етгани ёзилади[5].

1914 йил 30 майда “Садои Фарғона” газетасида 2014 йил 10 май куни Еттисув вилояти Верний уездининг Шарқий Тўрғай волостида дўл ва муз ёғганлиги, дўл бошида ёнғок катталигида бўлса, кейин товук тухуми катталигида ёғганлиги, музлар 4-5 соатгача эриб кетмаганлиги баён этилади. Шунингдек, хабардан волостдаги қишлоқ хўжалиги экинлари мазкур табиий офатсиз ҳам яхши ўсмаётганлигини, ушбу ёғиндан сўнг экинлар бутунлай зарарланганлигини кўриш мумкин. “Экинлар аввалдан ҳам ёмон бўлуб, ўсмасдан турадур экан. Энди бул муздан бутунлай хароб бўлубдурлар”[6].

1914 йил 18 июнда “Садои Фарғона” газетаси саҳифасидаги хабарда 1914 йил 19 май куни Самарқанд вилояти Хўжанд уезди Исфара волостида Ит Олқиқисё деган қишлоғида кучли, товук тухумидек дўл ва муз ёғганлиги, музларнинг тезлик билан эриши натижасида тошқин юз берганлиги, оқибатда қишлоқдаги баъзи тураржойлар яроксиз ҳолатга келганлиги, ҳатто ушбу табиий офат инсон ҳаётига ҳам зомин бўлганлиги баён этилган.

“Музнинг устидаги қалинлиги ярим газга чиқибдур. Бул музларнинг дарҳол эримоғидан катта тошқин бўлуб, мазкур қишлоқнинг канорида бўлгон икки уйни оқизубдур. Бул уйларнинг бировида 70 ёшлик касал бир қари мусулмон бор экан. Бул бечора уйдан чиқиб бўлмасдан, юрт (уй) билан баробар оқубдур. Кейин жасадини 100 сожин канордан топубдурлар. Бул қишлоқда тўрт юртқа (уйга) 1360 сўм зарар келибдур. Аммо бошқа қўшни юртларга ва экин ерларга ҳам жуда кўб зарар келибдур”[7].

1914 йил 18 июн газетанинг 31-сонида Фарғона вилояти Андижон уезди Қўқон волостида 1914 йилнинг 28 майида ниҳоятда қаттиқ ёмғир ёғиб, атрофга катта зиён келтирганлиги ёзилади. Хабарда кўрсатилишича, Қўқон волостидаги ушбу ёғингарчилик экин ва иморатларга 17 минг сўм миқдорда зарар келтирган[8].

Газетанинг 1914 йил 22 июндаги 33-сонида “Тошқин натижаси” деб номлаган хабарда яқин ўтган кунларда Шаҳрихон сойи атрофида содир бўлган сув тошқинидан ярим миллион сўм зиён кўрилганлиги таъкидланади[9]. Ушбу тошқин оқибатида Қўрғонтепа, Ойим, Қорасув волостларидаги 300 десятина ерга экилган гурунч ва пахта экинлари вайрон бўлганлиги, экинлар дехқонлар томонидан қайтадан экилганлиги ёзилади. Шунингдек, июн ойи ўрталарида Норин дарёси суви ўзанидан тошиб, атроф-муҳитга ва ўсимликларга зарар келтирганлиги айтиб ўтилади.

1914 йил 29 июнда “Садои Фарғона” газетасининг 36-сонида келтирилган “Экинларнинг зарарланмоғи” номли хабарда Фарғона вилоятининг Скобелев, Наманган уездларида июн ойида ёғган ёғингарчиликлар қанча экин майдонларига, тураржойларга зарар келтирганлиги, табиий офат натижасида кўрилган зарарнинг умумий миқдори кўрсатиб берилган. “Скобелев уезди Арабон волости атрофида ўтгон кунларда бўлгон катта ёмғурлар билан Хўқанд, Қишлоғ волостида 10 таноб, Кулин волостида 45 таноб пахта зарарланубдур.



Наманган уезди Чуст волостида 405 таноб пахта, 69 таноб бугдой, 16 таноб арпа, 14 таноб узумлик боғ, 27 таноб бошқа мевалик боғлар зарарланубдур. Ҳамда мазкур волостда ҳаммаси 134 сожин бўйида деворларни сой оқизубдур. Ҳамма зарар 2537 сўм экан. Ворзин волостида 49 таноб бугдой, 18 таноб маккажўхори, 56 таноб пахта ҳамда 3 таноб арпа ҳалок бўлубдур. Зарар 1595 сўм экан. Олмос волости Кувонариғ дегон жойда муз билан 248 таноб Амрикон пахтаси, 22 таноб бугдойи ҳамда узум ва бошқа мевалардан 2 таноб ҳалок бўлубдур. Зарар. 2736 сўм экан”[10].

XX аср бошларида Туркистон ўлкасида содир бўлган сув тошқинлари, ёмғир ёғиши ва сел келиши жараёнларига аҳамият қаратилса, асосан, бу каби офатлар баҳор ойининг охирилари ва ёз ойининг бошларига тўғри келган. Бунинг асосий сабаби айнан шу ойларида ўлкада иқлим, об-ҳаво ҳарорати ниҳоят даражада иссиқ бўлиши, тоғлардаги музлар ва қорларнинг эриши жараёни ўзининг юқори нуқтасига кўтарилганлиги билан кузатилади.

Америкалик дипломат Южин Скайлернинг “Туркистон: Россия Туркистони, Кўқон, Бухоро ва Ғулжага саёҳат қайдлари” асарида ҳам Туркистон ўлкасидаги иқлим, об-ҳаво ва табиати тўғрисида қимматли маълумотлар учрайди. Ю.Скайлернинг Туркистон ўлкасининг табиати, иқлими борасидаги фикрлари маҳаллий манбаларда келтирилган маълумотлар билан қиёсланганда, ахборотлар деярли мос келганлиги муаллифнинг ўлкадаги кузатувлари аниқ ва холис тадқиқ этилганлигидан далолат беради.

Ю.Скайлер Зарафшон дарёси ҳақида гапириб, киш фаслида дарёнинг ҳолатини куйидагича тасвирлаб ўтади: “Қиш даврида дарё саёзлашиб, оқим юзаси аста-секин унчалик мустаҳкам бўлмаса ҳам, ҳар ҳолда битта одамни кўтарадиган юпқа муз билан қопланади. Дарё суви уч марта: ёмғирлардан эрта баҳор ва кузда, ёзда қорларнинг эришидан ўн футдан ўн беш футгача кўтарилади”[11, 244].

Маълумки, XIX аср охири XX аср бошларида Россия империясидаги тўқимачилик фабрикалари учун пахта хом ашёсини асосан Туркистон ўлкаси етиштириб берган. Туркистонда етиштирилган пахта хом ашёси маҳаллий савдогарлар ва чет эллик фирмалар томонидан империя ҳудудига етказиб берилган.

Об-ҳавонинг бундай совиб кетиши, албатта, қишлоқ хўжалиги билан шуғулланаётган деҳқонлар ва боғбонларни қаттиқ хавотирга солган. Сабаби деҳқонлар томонидан экилган пахта экинларини чет эл фирмалари томонидан олдиндан аванс эвазига сотиб олганлар. Бу албатта деҳқонларни янада масъулиятлироқ бўлиб меҳнат қилишларига олиб келган. Чунки ҳосил яхши бўлмаса, деҳқонлар фирмалар билан тузилган савдо шартномасига кўра, белгиланган миқдордаги пахтани етказиб бера олмаса, қарздор бўлиб, кўплаб қийинчиликларни бошларидан кечиришларига тўғри келган. Шунинг учун ҳам деҳқонлар учун иқлим ва об-ҳаво билан боғлиқ маълумотлар ўта муҳим аҳамиятга эга эди.

Немис тадқиқотчиси Дорпат (Германия) университети профессори Александр Петцхольднинг “Туркистон” деб номланган асарида ҳам Туркистон ўлкаси иқлими, об-ҳавоси ва табиати ҳақида қимматли маълумотлар келтириб ўтилган. Жумладан, муаллиф ўлка иқлими ҳақида тўхталиб, “Туркистон иқлими континентал, чунки бу мамлакат катта минтақа марказида жойлашган. Ёзи иссиқ, қиши совуқ. Умуман олганда, ҳамма ерда қурғоқчилик кузатилади, ёғингарчилик кам. Узок давом этадиган ёз фаслида сахро ва дашт ҳудудларида ҳаво ҳарорати кескин кўтарилиб сояда 38-40 градусга етади. Қисқа давом этадиган қишда эса тескари: сахро ва даштда энг совуқ ҳарорат кузатилади. Ёзи ва қиши мўътадил жойлар ҳам бор” [12, 8] деб, Туркистон ўлкаси об-ҳавоси тўғрисида ҳолисона баҳо бериб ўтади.

1914 йил 11 майда “Хўқанд ҳаволари” номли хабарда Фарғона вилоятида апрель ойи давомида кўп шамол ва ёмғирлар ёғиб, ҳарорат иссиқ бўлмаганлиги айтилса, май ойи бошлангандан кейин ҳам об-ҳаво бутунлай иссиқ бўлиб кетмаганлиги, аксинча, ўзгариб турганлиги, яъни бир кун ниҳоятда иссиқ бўлса, иккинчи кун салқин бўлганлиги қайд этилади. 1914 йил 8 май куни об-ҳаво ҳарорати иссиқ бўлганлиги, 9 май куни ҳаво ўтган кундагидек иссиқ бўлмаганлиги, 10 май куни кучли ёмғир ёғиб, йўллар пиёдалар юришига қийин бўлиб қолганлиги ёзилади. Шунингдек, ушбу хабарда об-ҳавонинг ўзгариб туриши қишлоқ хўжалиги экинларига салбий таъсир кўрсатиб, уларни қайтадан экишга тўғри келганлиги ҳам айтиб ўтилган.

Хабарда “Апрель ичлари аксари шамол ва ёмғур билан ўтуб яхши иситмагон эрди. Шунинг учун бевактроқ экилган экинлар чиқмай қолуб бошқадан экилмоқга тўғри келди. Май оғи киргондан бирли ҳам ҳаволар жўнашмай турубдур. Бир кун ниҳоятда иссиғ бўлса, иккинчи кун салқин бўлур. 8 инчи майда афрот иссиқ бўлди. 9 инчи май андоғ бўлмади. 10 чуда ҳели ёмғур ёғуб йўллар пиёда юрмоқга қийин бўлуб колди” [13] деб ахборот бериб ўтилган.

1914 йил 23 майда газетанинг “Хўқанд хабарлари” рукни остида эълон қилинган “Ҳаволар” номли хабарда Фарғона вилоятида 1914 йилнинг 15-16 май кунлари ҳаво ҳарорати 48 даражага етганлиги, 20 май куни эса кечаси ёмғир ёғиб, ҳаво ҳарорати пасайиб, 25-30 даражага тушганлиги кўрсатиб ўтилган [14].

“Садои Фарғона” газетасининг 1914 йил 18 июндаги маълумотида кўра, Фарғона вилоятида об-ҳаво 40-45 даража иссиқ бўлган бўлса [15], 1914 йил 29 июнда ҳаво ҳарорати 53-55 даражага кўтарилганлиги [16], 1914 йил 6 июлда эса ҳарорат 45-50 даража бўлганлиги [17] кайд этилади.

Туркистон ўлкасининг барча ҳудудларида бўлганидек, XX аср бошида юқоридаги маълумотга асосланган ҳолда Фарғона вилоятида ҳам май ойининг охири, июнь, июль ойлари жуда иссиқ бўлганлигини кўриш мумкин.

Туркистон ўлкасида ёз фаслида ҳарорат иссиқлигини инобатга олган ҳолда бойлар, савдогарлар, фабрика ва завод бошлиқлари жазирама иссиқдан сақланиш мақсадида Россия ва бошқа совуқроқ ўлкаларга бориб, ёзни ўша ҳудудларда ўтказишга ҳаракат қилганлар. Ушбу фикрни газета саҳифасида келтирилган қуйидаги хабардан ҳам кўриш мумкин: “Баҳорнинг иссиқ ҳавосидан қочуб бойларимиз, савдогарларимиз, фабрикант ва заводчиларимиз ҳаммаси доҳилий Русияга ва бошқа совуқроқ тарафларга ҳар кун поездларни тўлдируб кетиб турмоқдаурлар. Бу кунларда Хўқанддан кетгон одамлар кўб эканки: билет олмоқ ва кетмоқ учун уч ва тўрт кун навбат сақлаб турмоқга лозим бўладур экан. Ҳаволар бу кунларда 53-54 даражаларга етуб турмоқдаур” [18].

Туркистон ўлкасида ёз ойларида дам олиш учун ҳавоси салқин, тоғ ва тоғ ёнбағирларида жойлашган дам олиш масканлар кўп бўлган. Булар жумласига бугунги Чимён дам олиш зонасини киритиш мумкин. Манбалардан ушбу табиати гўзал, иклими мўътадил ҳудуд XX аср бошларида ҳам дам олиш маскани сифатида машҳур бўлганлигини кўриш мумкин. Жумладан, 1914 йил “Садои Фарғона” газетасининг 26-сонида бу ҳақда қуйидаги маълумотлар берилган: “Чимгон ҳавосининг совуқ бўлмоғи жиҳатидан Чимгон курорти аҳолини кунба-кун кўброқ ўзига жалб қилуб турмоқдаурлар. Бул ер Туркистонликлар учун иссиқдан қочмоқга энг мувофиқ ер бўлса ҳам, фақат йўлининг қийинлиги ва қимматлиги сабабидан одамлар қийналмоқдаур. Тошкандан Чимгонга аробада бормоқ учун 20-25 сўм оладурлар экан. Аммо извушчиликда бўлса, 50 сўм оладур экан” [19].

Ю.Скайлернинг Тошкент шаҳрининг об-ҳавоси ҳақидаги фикрларига эътибор қаратилса, у ҳам айнан ёз фаслида аҳоли жазирама иссиқдан сақланиш мақсадида шаҳардан ташқарига, яъни тоғ ёнбағирлари ва салқин жойларга чиқиб кетишларини таъкидлаб ўтади [20, 52].

Албатта, ёз фаслида ҳаво ҳароратини юқори даражада бўлиши иклими иссиқ бўлган Туркистон ўлкаси учун етиштирилган полиз ва ҳўл мева маҳсулотларини бошқа давлатларга сифатли етказиб бериш, шунга ўхшаш маҳсулотларни ўлкага яхши ҳолатда олиб келишда муайян муаммолар мавжуд бўлган. Шунингдек, бу муаммоларга кўп ҳолларда ҳўл мевалар савдоси билан шуғулланадиган савдогарлар, фирмалар дуч келганлиги табиий ҳол.

Ушбу масалаларни ҳал этишда XX аср бошларида Россия империяси Транспорт вазирлиги томонидан мева маҳсулотлари ва таркиби тез бузиладиган бошқа турдаги маҳсулотлар учун совуқ вагонлар лойиҳаси ишлаб чиқилиб, бу турдаги вагонлар фойдаланишга топширилганлигини кўриш мумкин. Муҳим жиҳати шундаки, 1914 йил 29 июнда “Садои Фарғона” газетасида келтирилган хабарга кўра, бундай вагонлар Самарқанд билан Москва, Петербург шаҳарлари ўртасида ҳам тез кунларда йўлга қўйилиши таъкидлаб ўтилган. Жумладан, газета саҳифасида “Йўллар вазироти тарафидан Русиянинг ҳар тарафига совуқ вагонлар юрғузмоқ лойиҳаси қабул қилинуб эди. Буларнинг аксари юрмоқга ҳам

бошлади. Туркистонда бўлса бул вагонлар ҳозирда Самарқанд билан Москва ҳам Петербург орасида бу кунларда юрмоққа бошлайдур. Яқинда Туркистоннинг бошқа шаҳарларидан ҳам мундоғ вагонлар юргузмокни темир йўл идораси мувофиқ кўрадур экан. Бул вагонларда тез бузиладургон нарсалар, ҳам мевалар юргузиладур” [21] деб ёзилган.

1914 йил 21 июлда газетада берилган хабарга кўра, 1914 йил 17 июль куни кечаси Қўқонда бироз ёмғир ёганлиги [22], газетанинг 1914 йил 48-сонидаги маълумот бўйича 1914 йил 1 август куни Қўқонда кечаси билан 2-3 маротаба ёмғир ёғиб ўтганлиги, ҳаво ҳарорати кундузи 30-35 даража, кечаси 10-12 даража атрофида [23] эканлиги кузатилган. Демак, маълумотлардан кўриниб турибдики, Фарғона вилоятида август ойларидан бошлаб, ҳаво ҳароратининг аста-секинлик билан пасайиб боришини кузатиш мумкин.

XX аср бошларида Фарғона вилоятида куз ва қиш фаслларидаги об-ҳаво ҳақида сўз кетганда, ёғингарчиликлар, яъни ёмғирлар ва қорлар кўп ёганлигини кўриш мумкин. 1914 йил 28 октябрда “Садои Фарғона” газетасида об-ҳавога оид хабарга кўра, 1914 йил 23 октябрь куни кечаси бир оз ёмғир ёғиб, 24 октябрь куни ёмғир қорга айланиб, кундузи соат 12 гача 4 вершукча қор ёганлиги, бироқ ҳаво ҳарорати совуқ эмаслиги айтилади [24].

1914 йил 30 декабрдаги маълумотга кўра, Қўқонда ўтган йилларга караганда, бу йил ҳаво анча совуқ эканлиги, куз фаслида дехқонлар пахтанинг биринчи теримини териб олиши билан қор ёганлиги, декабрь ойининг бошидан бошлаб ҳаво ҳарорати 10-20 даража атрофида совуқ бўлганлиги ҳақида сўз боради. Шунингдек, хабарда “Ўтин, кўмирни нархи зиёдланди. Ўтгон йилда совуқ бўлмагон сабабли сувлар муз бўлмай қолиб, ёзда музни бўлак шаҳардан вагон илан келтурулгон эди. Ҳоло ҳамма ариғ ва ҳовузлар музлагон. Бу йил муз омборлари тўлса керак” [25] дейилган, бу билан 1915 йил Фарғона вилоятида сув ва сув захиралари етарли даражада бўлишига урғу берилган.

Газетанинг 1915 йил 107-сонида Фарғона вилоятида январь ойи давомидаги об-ҳаво ҳақида ёзилган бўлиб, унда қуйидаги маълумотлар бериб ўтилган: “Фарғона музофотларида январнинг 10 кунидан буён ҳаволар яхши бўлуб, Хўқанд, Марғилонларда кўчалар қуруғ бўлуб, баъзи дехқонлар ҳаракат қилуб, ерларига туфроқ ва ахлат солмоққа бошлаб, хаттоки Марғилон илан Хўқанд ўртасида ерга қўш солиб ҳайдаб тургонлари ҳам кўринмоқда эди. Андижон шаҳрида бўлса, кўчаларини лойи қуримагон бўлса ҳамки, бозор ўрталарида тош йўлда аробалар бемалол юрмоқда бўлуб, маҳалла ўрталарида бўлса пиёда йўли қуруқ эди. Январнинг 23-24 ларида Андижон, Марғилон, Хўқандга қор, ёмғурлар ёғиб кўчалар лой бўлуб турубдур. 26 январда Хўқандда шамол бўлуб, ҳаво совуқ бўлуб турубдур” [26]. Ушбу хабардан шаҳар инфратузилмасида йўлларнинг ҳолати, яъни тош бостирилган ва асфальтланмаган (тупроқ йўллар) йўллар ҳақида ҳам маълумотга эга бўлиш мумкин. Албатта, асфальтланган йўлларда транспорт (от-аравалар) ва пиёдалар ҳаракати барча фаслларда ҳам қулайлик туғдирган. Ёз фаслида йўллар қуруқ бўлганлиги боис, тош ётқизилмаган йўлларда ҳам ҳаракатланиш қийин бўлмаган, лекин чанг-тўзоннинг кўтарилиши атроф-муҳитга, инсон саломатлигига, экологияга салбий таъсир кўрсатган. Ёғингарчилик даврида тупроқ йўлларда йўловчи ва от-араваларнинг қатновида жиддий ноқулайликларга дуч келинганлиги табиийдир.

Хулоса сифатида шуни айтиш мумкинки, “Садои Фарғона” газетасида ўлкадаги иқлим, об-ҳаво тўғрисида мунтазам равишда хабарларнинг бериб борилиши, биринчидан, ўлкада климатология соҳасининг ривожланаётганлигини кўрсатиб берса, иккинчидан, қишлоқ хўжалиги ва халқ хўжалигининг бошқа тармоқлари билан шуғулланаётган соҳа вакиллари дехқончилик, чорвачилик, боғдорчилик бўйича амалга оширмоқчи бўлган ишларини об-ҳаво бўйича берилган маълумотларга қараб режалаштиришлари мумкин бўлган. Бироқ шуни алоҳида таъкидлаш зарурки, “Садои Фарғона” газетаси саҳифаларида эълон қилинган об-ҳаво маълумотлари ўтган кунларда бўлиб ўтган об-ҳавога оид бўлиб, кутилаётган об-ҳаво ҳақида маълумотлар кам учрайди.

Юқоридаги хабарларнинг мазмун-моҳиятидан шуни кўриш мумкинки, биринчидан, газетада нашр этилган табиат, атроф-муҳит ва экологияга оид ҳар бир маълумот, хабарлар, мақолалар учун муаллифлар томонидан тинимсиз ишланишлар олиб борилган, иккинчидан, муаллифлар табиат ва жамият ўртасидаги жараёнларни, табиат ҳодисаларини, умуман

олганда, табиат билан боғлиқ бўлган табиий билимлардан хабардор эканликлари маълум бўлади.

#### Фойдаланилган манба ва адабиётлар

1. Ўзбекистонда интеллектуал мерос тарихига оид манбалар (XIX-XX аср бошлари). – Тошкент: Адабиёт учкунлари, 2018. – Б. 210-212.
2. Хўқанд хабарлари // Садои Фарғона. 1914 йил 4 май.
3. Дарё тошқини. Туркистон хабарлари // Садои Фарғона. 1914 йил 16 май.
4. Туркистон хабарлари // Садои Фарғона. 1914 йил 1 июнь.
5. Туркистонда дўл-муз. Туркистон хабарлари // Садои Фарғона. 1914 йил 30 май.
6. Яна муз. Туркистон хабарлари // Садои Фарғона. 1914 йил 30 май.
7. Катта довул ва муз. Туркистон хабарлари // Садои Фарғона. 1914 йил 18 июнь.
8. Катта тошқин. Туркистон хабарлари // Садои Фарғона. 1914 йил 18 июнь.
9. Тошқин натижаси. Туркистон хабарлари // Садои Фарғона. 1914 йил 22 июнь.
10. Экинларнинг зарарланмоғи // Садои Фарғона. 1914 йил 29 июнь.
11. Ю.Скайлер. Туркистон: Россия Туркистони, Қўқон, Бухоро ва Фулжага саёҳат қайдлари. Таржимон З.А.Саидбобоев. – Тошкент: «O'zbekiston» НМИУ, 2019. – Б. 214.
12. Petzholdt A. Turkestan. Auf Grundlage einer im Jahre 1871 unternommenen Bereisung des Landes. Leipzig, 1874. - P. 8.
13. Хўқанд ҳаволари // Садои Фарғона. 1914 йил 11 май.
14. Ҳаволар. Хўқанд хабарлари // Садои Фарғона. 1914 йил 23 май.
15. Ҳаволар. Хўқанд хабарлари // Садои Фарғона. 1914 йил 18 июнь.
16. Ҳаволар. Хўқанд хабарлари // Садои Фарғона. 1914 йил 29 июнь.
17. Ҳаволар. Хўқанд хабарлари // Садои Фарғона. 1914 йил 6 июль.
18. Хўқанд хабарлари // Садои Фарғона. 1914 йил 4 июнь.
19. Туркистон хабарлари // Садои Фарғона. 1914 йил 26-сон.
20. Ю.Скайлер. Туркистон: Россия Туркистони, Қўқон, Бухоро ва Фулжага саёҳат қайдлари. Таржимон З.А.Саидбобоев. – Тошкент: «O'zbekiston» НМИУ, 2019. – Б. 52.
21. Совуқ вагонлар. Ҳар хил хабарлар // Садои Фарғона. 1914 йил 29 июнь.
22. Ёмғир. Хўқанд хабарлари // Садои Фарғона. 1914 йил 21 июль.
23. Ҳаволар. Хўқанд хабарлари // Садои Фарғона. 1914 йил 5 август.
24. Ҳаволар. Хўқанд хабарлари // Садои Фарғона. 1914 йил 28 октябрь.
25. Хўқанд хабарлари // Садои Фарғона. 1914 йил 30 декабрь.
26. Фарғона ҳавоси. // Садои Фарғона. 1915 йил 107-сон.

*Наишга проф. Б.Эшов тавсия этган*

## XORAZM VOHASI O'ZBEKLARI KIYIM-KECHAKLARIDA QADIMIY DINIY E'TIQODLAR VA ZARDUSHTIYLIK IZLARI

Abdalov U.M. (UrDU)

**Annotatsiya.** Mazkur maqolada Xorazm vohasi o'zbeklarining kiyim-kechaklarida qadimiy diniy tasavvurlar va zardushtiylik izlari ilmiy adabiyotlar hamda dala yozuvlari materiallari asosida tadqiq etilgan.

**Tayanch so'zlar:** *moddiy madaniyat, kiyim-kechak, lachak to'ti, boy lachak, kambag'al lachak, aza kuylak, jubba.*

**Аннотация.** В данной статье на основе научной литературы и полевых записей исследуются древние религиозные представления и следы зороастризма в одежде узбеков Хорезмского оазиса.

**Ключевые слова:** *материальная культура, одежда, попугай, богатый лачак, бедный лачак, траурная рубашка, халат.*

**Annotation:** This article examines the ancient religious ideas and traces of Zoroastrianism in the clothing of the Uzbeks of the Khorezm oasis on the basis of scientific literature and field records.

**Keywords:** *material culture, clothing, lachak wedding, rich lachak, poor lachak, mourning shirt, jubba.*

O'zbek xalqining an'anaviy turmush tarzida moddiy madaniyatning o'ziga xos xususiyatlari mavjud. Moddiy madaniyat o'z navbatida, bir nechta turlarga bo'linib, an'anaviy turarjoylar, milliy kiyimlar va xalq taomlari ko'rinishida namoyon bo'ladi.

Xorazm vohasi o'zbeklari moddiy madaniyatining uzviy qismi bo'lgan kiyim-kechaklar ularning turmush tarzi taraqqiyoti bilan chambarchas bog'liq holda shakllangan. Boshqa xalqlarda bo'lgani kabi Xorazm vohasi aholisi o'z xo'jalik yo'nalishi, turmush tarzi, tabiiy iqlim sharoiti, ijtimoiy tuzum, mafkuraning ba'zi unsurlari urf-odatlar va diniy e'tiqod me'yorlariga mos tarzda kiyingan. Shu jihatdan olganda, Xorazm vohasi aholisining ham kiyimlar tadriji bilan hamohang tarzda o'ziga xos kiyinish madaniyati takomillashib borgan.

Hozirgi kunga qadar etnologiya, san'atshunoslik, arxeologiya va madaniyatshunoslik kabi yo'nalishlarda o'zbek milliy kiyimlari tarixi, evolyutsiyasi, transformatsiyasi va mahalliy xususiyatlarini o'rganish borasida ma'lum yutuqlarga erishilgan [1]. Biroq shunga qaramay, haligacha an'anaviy liboslarni o'rganishga doir muammolar, jumladan, an'anaviy kiyimlarning marosimiy xususiyatlari, ularning qadimiy diniy e'tiqodlar bilan bog'liqligi hamda ramziy vazifalari masalasi to'liq tadqiq qilinmagan [2]. Shunday ekan, voha o'zbeklari kiyim-kechaklarining o'ziga xos xususiyatlarining tahlili ilmiy e'tiborni talab qiladigan masalalar sirasiga kiradi.

Xorazm vohasi o'zbeklarining kiyim-kechaklari ham o'z xarakteriga ko'ra, etnografik jihatdan bir necha turga bo'linadi:

1. Kundalik kiyimlar (uy kiyimlari).
2. Ish kiyimlari.
3. To'y-hasham liboslari.
4. Aza liboslari.

Shu narsa ayonki, kundalik (uyda), ish va to'y-hashamlarda kiyiladigan kiyimlar turlari hozirgi kunga kelib siyosiy, iqtisodiy va ijtimoiy rivojlanish hamda o'zgarishlar jarayonida an'anaviy xususiyatlarini deyarli yo'qotgan. Ayniqsa, sovet davridagi mafkuraviy jarayonlar o'zbek xalqining an'anaviy kiyinish madaniyatiga kuchli ta'sir o'tkazdi. Endilikda ilgari o'zbek milliy liboslarining faqat ba'zilarigina saqlanib qolgan bo'lib, ular ham hozirda ahyon-ahyondagina ko'zga tashlanadi.

Hozirda voha ayollari o'rtasida lachak kiyish marosimi mavjud. Lachak asrlar davomida ayollar bosh kiyimi sifatida shakllanib, tabiiy, iqtisodiy va ijtimoiy omillar ta'sirida yangi mohiyat kasb etib kelgan.

Xorazmlik o'zbek ayollarining an'anaviy bosh kiyimi bo'lgan lachak asosan, ikki vazifani bajargan:

1. Xorazmning qahraton sovuq qishi va jazirama yozi hamda qishda boshni sovuqdan va yozda oftobdan asrash.

2. Ushbu bosh kiyimni kiygan ayolning o'z elati (mahallasi)da mas'uliyati va nufuzi ortgan, ya'ni lachak uni obro'li va ulug'vor qilib ko'rsatish.

Lachak qo'shni hududlar aholisi orasida ham mavjud bo'lib, biroq ularning Xorazmdagidan farqli jihatlari ko'zga tashlanadi. Xorazmda lachak bosh kiyimi sanalsa, Zarafshon vohasi ayollari ham muayyan yoshga yetganda lachak taqqan. Biroq ularda lachak boshga emas, balki iyak ostiga bosh bilan qo'shib, ro'mol tagidan taqilgan. Xorazmcha "lachak kiyish" marosimining Zarafshon vohasida "lachak taqish" deb atalishi ham shundan.

Xorazmlik ayollarning lachak kiyishining bir qancha shartlari mavjud:

- Birinchidan, lachak kiyishni ixtiyor etgan ayol halol, pokdomon va toat-ibodatli bo'lishi;
- ikkinchidan, mahalla-ko'y va el-yurt orasida hurmat-e'tiborga loyiq bo'lishi;
- uchinchidan, ayol kishi nikohli va albatta farzandli bo'lishi;
- to'rtinchidan, lachak kiyish uchun qaynota-qaynonasining va albatta erining roziligini olishi

shart bo'lgan [3].

Voha ayollari lachak kiyish uchun avvalo, inson bola-chaqa tashvishidan tinchigan, ya'ni o'g'il uylantirib, qiz chiqargan bo'lishi, shundan so'nggina lachak kiyishi kerak, deb hisoblaganlar. Xiva ayollari ushbu bosh kiyimni birinchi marta kiyganlarida maxsus marosim – "Lachak to'yi" o'tkazib, qo'chqor so'rganlar [4].

Lachak gazlamasiga qarab “boy lachak” va “kambag’al lachak”ka bo’lingan. Mana shu jihati bilan lachak ayollarning iqtisodiy ahvoli, jamiyatda tutgan o’rni va mavqeyini ko’rsatib bergan. Jumladan, “boy lachak”ni asosan, o’ziga to’q va aslzoda ayollar kiyib, u turli xil rangdor va asl ipak matolardan tayyorlangan. “Kambag’al lachak”ni esa o’rtahol va qashshoq oilalarning ayollari kiygan bo’lib, u asosan, takana (yumshoq doka), oq surp, bo’z va fo’ta (katta ro’mol)dan tayyorlangan. Dala etnografik tadqiqotlari davomida lachakni ba’zi ayollar 20–24, ya’ni ikkinchi muchal yoshida 1–2 ta farzandlik bo’lgandan so’ng kiyishi mumkin bo’lsa, ba’zi ayollar lachakni asosan, 50–55 yoshlarda – to’rt muchal ko’rgandan so’ng yoki 63 yoshga, ya’ni payg’ambar yoshiga yetgandan so’ng kiyishi mumkinligi aniqlangan [3]. XX asr boshlarida ayollar turmushga chiqib, farzand ko’rganlaridan so’ng lachak kiyganligidan kelib chiqadigan bo’lsak, bu paytga kelib ular qariyb ikki muchal yashagan va lachak kiyish jarayoni ayni shu paytda sodir bo’lgan [4]. Hozirgi vaqtda an’anaviy bosh kiyim sifatida lachakni faqat katta yoshdagi ayollargina kiyimoqda, xolos.

Albatta, har bir kishining bisotida bir qancha kiyimlari bo’ladi. Qariyalar qazo muddati yaqinlashgani sayin bisotidagi barcha buyumlarni o’z yaqinlariga ulashish uchun taqsimlab qo’yadilar. Ular yaqin qarindoshlaridan tashqari “o’lik yuvg’ich” (g’assol)ga ham alohida biron narsa atab qo’yadilar. Dala etnografik tadqiqotlari jarayonida ushbu odatning haligacha amal qilib kelayotganligiga guvoh bo’lindi [5].

Kishi vafot etib, dafn etilganidan so’ng ertasi kuni “kir yuvdi” marosimi o’tkaziladi. Unda marhumning kiyimlari yuviladi. Ular oddiy suvda kir yuvish kukuni va sovunsiz yuviladi. Chunki ko’piradigan vositalar ishlatilsa, mayitning og’zi ko’piradi, degan qarashlar mavjud. Yuvilganda birorta narsa, hatto ro’molchasi ham esdan chiqmasligi kerak. Agar vafot etgan kishining kiyimlaridan birortasi yuvilmay qolsa, unda “o’likning kiyimlari yuvilmay qoldi”, deb aytiladi va bundan marhumning ruhi ranjib, bezovta va norozi bo’lishiga ishonadilar.

Mayit g’usl qildirilganidan so’ng uning kiyimlari g’assolga ko’rsatiladi. Yaqin-yaqinlargacha g’assollar murda yuvgani uchun uning xohlagan kiyimlari va buyumlarini olib ketgan bo’lsa, endilikda g’assollar xonadon egasining bergan kiyimlari bilan cheklanmoqda [6].

Aza liboslari ayollar uchun ko’ylak va ro’mollardan iborat. “Aza ko’ylak” – ushbu kiyim odatda, marhumning yaqin kishilari, ya’ni onasi, opa-singillari, ayoli, qizi, amma va xolasi tomonidan kiyiladi. “Aza ko’ylak” marhum vafotidan yetti kun o’tgandan keyin tikiladi. “Aza ko’ylak” qirq kun davomida yuvilmaydi. Chunki, qariyalarning fikricha, marhumning ruhi qirq kunga qadar o’zi yashagan uyda yuradi (aqidaga ko’ra, u o’lganiga ishonmaydi va ketolmay yuradi). Agar shu kunlar davomida kir yuvilsa, marhumning og’zi ko’pirarmish, degan qarash mavjud. Aza ko’ylaklari qirq kundan keyin yuviladi. Marhumning qirq to’ldisi kuni yoshlar aza ko’ylagini yechadilar va ushbu ko’ylaklar odamlarning ko’zi oldida yirtib tashlanadi. Ushbu odat “ko’ylak yirtar” marosimi deb ham ataladi [7]. Mazkur marosimning bundan buyon oramizdan yo’qotishlar bo’lmasin va bunday ko’ylaklar boshqa kiyilmasin, degan ma’nosi bor. Shu tariqa, marhumning ruhi xotirjam tortib, ruhlar diyoriga ravona bo’ladi, azador qiz-juvonlar g’am-anduhni tark etadilar va yana yorug’lik, ezgulik tantana qilib, hayot o’z maromiga qaytadi.

Ammo keksa ayollar “yil to’ldi”ga qadar ushbu kiyimni kiyishda davom etadilar. Islomda bunday maxsus kiyim kiyish belgilanmagan. Aza esa uch kun, marhumning ayoli uchun to’rt oyu o’n kun (idda muddati chiqquncha) ekanligi ta’kidlanadi, lekin shunda ham maxsus kiyim kiyish buyurilmagan. Hozirgi kunda esa azadorlarga hamdardlik ma’nosida yaqin qarindoshlarning ham “aza ko’ylagi” kiyishi urfga aylangan.

Masalaning e’tiborni tortadigan yana bir g’alati jihati shundaki, mazkur aza ko’ylagi xarajatlari marhumning yaqin qarindoshlari tomonidan qoplanadi [8]. Bundan tashqari, azador ayollar aza muddati tugagunga qadar turli taqinchoq va zeb-ziynatlar taqishi ham mumkin emas. Zarafshon vodiysida esa ayni paytda ham azador xonadonda televizor tomosha qilish hamda ayollarning ko’k va oqdan boshqa rangdagi liboslar kiyishlari marhum ruhiga hurmatsizlik sanaladi.

“Aza ro’mol”i oq, ko’k yoki qora rangda bo’ladi. Ko’ylakdan farqli ravishda u marhumning “yil to’ldi” marosimiga qadar o’raladi. “Yil to’ldi” kuni “to’y-to’y” marosimi o’tkaziladi. Ushbu marosimda “aza ro’mollari” va “aza ko’ylaklari” butunlay yechiladi [9].

Respublikaning aksariyat hududlarida bo’lgani singari Xorazmda ham oq rang azadorlik ramzi hisoblanadi. Ammo shu o’rinda ba’zida azadorlar boshqa ranglardagi kiyim kiyishi yoki

ro'mol o'rashi ham mumkinligini ta'kidlash joizki, ushbu odat Xorazmda chuqur ruhiy tushkunlik oqibati sifatida talqin etiladi. Azadorlarning oq kiyim kiyish udumi aslida zardushtiylik e'tiqodiga aloqador bo'lib, bu borada zardushtiylik qaraidasida shunday qaydlar mavjud:

Mitradan o'ng tomonda,  
Eng tik qomat, taqvodor.  
Baland bo'y Rashnu borar  
A'lamlilik so'l tomonda.  
Adl tik, avliyovor,  
Oq libos ichra bu zot.  
Keltirar xayru ehson  
Budir libosi Imon  
(Mazda diniga e'tiqod) [10].

Axura Mazdaning sifati a'lamlilik deb nomlanib, u oq libosda tasvirlangan bo'lib, mazkur an'ana vohada hozirda ham saqlanib qolgan [6].

Marosim qatnashchilari ishtirokida "azadorlik"ni tugatganlarga qizil rangli ko'ylak va ro'mollar kiydiriladi. Qizil rang aslida bayram libosi bo'lib, bundan keyin izi to'yga ulashsin, degan niyat mujassamlashgan.

Boshiga musibat tushgan "erkak" kishi azadorligini bildirish uchun do'ppi kiyadi. Bunda asosan, "taxya", "sherozi" yoki "suvsar do'ppi"lar kiyiladi. Ayollardan farqli ravishda erkaklarning bosh kiyimi marhum vafot etgan kuniyoq kiyiladi. Faqat xorazmliklar tushunchasidagi do'ppi umum qabul qilingan do'ppidan farq qilib, umuman, erkaklar bosh kiyimini anglatishini yodda tutmoq kerak.

Umuman olganda xulosa qilib shuni aytishimiz mumkinki, Xorazm vohasi o'zbeklarining an'anaviy turmush tarzida zardushtiylik izlari saqlanib qolgan marosimlar turli davrlarda diniy va siyosiy tazyiqlar ostida shaklan o'zgargan yoki obyektiv va subyektiv omillar ta'sirida voha o'zbeklarining an'anaviy kiyinish madaniyati transformatsiyaga uchragan bo'lishiga qaramay, kundalik turmushda hozirga qadar saqlanib kelayotganligining o'zi ilm-fan nuqtayi nazaridan e'tiborga molik hodisa bo'lib, aynan mazkur jihat o'zbek xalqi an'anaviy turmush tarzining o'ziga xosligi va tarixiy asoslarini tadqiq qilishda muhim ilmiy-amaliy ahamiyat kasb etishi bilan qimmatlidir.

#### Foydalanilgan adabiyotlar

1. Шаниязов К.Ш., Исмаилов Х.И. Этнографические очерки материальной культуры узбеков конца XIX – начала XX вв. – Ташкент, 1981.
2. Nurullayeva Sh. Xorazm an'anaviy kiyimlari. – Toshkent: Yangi nashr, 2013. – B. 106.
3. Dala yozuvlari. Xorazm viloyati Xiva tumani Sayot qishlog'i, 2016-yil.
4. Dala yozuvlari. Xorazm viloyati Urganch tumani G'alaba qishlog'i, 2019-yil.
5. Dala yozuvlari. Xorazm viloyati Xonqa, Hazorasp va Urganch tumanlari, 2019-yil.
6. Dala yozuvlari. Xorazm viloyati Urganch tumani Qorovul qishlog'i, 2019-yil.
7. Dala yozuvlari. Xorazm viloyati Xonqa tumani Madir qishlog'i, 2019-yil.
8. Dala yozuvlari. Xorazm viloyati Hazorasp tumani Pichoqchi qishlog'i, 2019-yil.

*Наширга проф. О.Бўриев тавсия этган*

**ALISHER NAVOIY BORLIQ FALSAFASIDA  
VAHDATUL VUJUD MASALASI TALQINI****Norov T.O. (TDIU)**

**Annotatsiya.** Mazkur maqola musulmon Sharqi falsafiy maktablarida keng tarqalgan, borliq bilan bog'liq eng nozik va katta jumboq masala bo'lgan vahdatul vujud masalasiga bag'ishlangan. Vahdatul vujud masalasi sharq falsafasida o'zining plyuralistik tabiati bilan birga, o'ta mutaassiblashgan suluk va tariqatlar tomonidan ilgari surilgan, o'ta johilona yondashuvlar, ularning hukmron siyosiy mafkura quroli sifati bu ta'limot tarafdorlarining shafqatsiz qatligacha bo'lgan murosasiz yo'lni bosib o'tganligi yoritishga harakat qilindi. Maqolada, mavzuning ulug' mutafakkir Alisher Navoiy falsafiy merosida o'ta oddiy tarzda, ma'rifiy, irfoniy jihatlar asarlaridagi misollar vositasida bayon qilingan.

**Tayanch so'zlar:** *musulmon sharqi falsafasi, borliq, olam, vahdatul vujud, tasavvuf, "aqliy ilm", "naqliy ilm", "hamma narsa Udir", "hamma narsa Undandir".*

**Аннотация.** Данная статья посвящена проблеме единства Вселенная, которая является наиболее тонкой и загадочной проблемой, связанной с существованием, широко распространенной в мусульманских восточных философских школах. Проблема Вахдат аль-Вуджуд, наряду с его плюралистической природой в восточной философии, пыталась пролить свет на крайне невежественные подходы, выдвигаемые крайне фанатичными направлениями и сектами, их качество как оружия доминирующей политической идеологии. В статье очень простыми примерами раскрывается предмет в философском наследии великого мыслителя Алишера Навои, на примерах из произведений просветительства, мистицизма и даются научные и аналитические выводы.

**Ключевые слова:** *мусульманская восточная философия, бытие, вселенная, единое существование, мистицизм, «рациональное знание», «иррациональное знание», «Все от Него», «Все что есть Он».*

**Annotation.** This article is devoted to the problem of unity, which is the most subtle and mysterious problem related to existence, widespread in Muslim oriental philosophical schools. The problem of Wahdat al-Wujud (the existence of God), along with its pluralistic nature in Eastern philosophy, tried to shed light on the extremely ignorant approaches put forward by extremely fanatical trends and sects, their quality as a weapon of the dominant political ideology. The article reveals a subject in the philosophical heritage of the great thinker Alisher Navoi with very simple examples, with examples from the works of enlightenment, mysticism, and provides scientific and analytical conclusions.

**Key words:** *Muslim oriental philosophy, being, the universe, one existence, mysticism, "rational knowledge", "irrational knowledge", "everything is from Him", "everything is from Him"*

“Vahdatul vujud” tasavvufiy, falsafiy istilohi mazmunini ochish uchun, avvalo bu istilohning lisoniy va falsafiy asoslarini aniqlashtirib olish kerak. Shuning uchun, tasavvufiy falsafaning o'zagi bo'lgan, - “vahdat”, “vohid”, “vahdoniyat”, “vujud” kabi so'zlarning o'ziga qisman izoh bersak. Bu o'rinda bu tushunchalarga shu paytgacha berib kelingan lug'oviy, ilmiy-falsafiy, qomusiy ta'rif va xulosalarni asos qilib oldik.

Vahdatul vujud - (arab. - jismoniy birlik) - abadiy yagona Allohgina bor deb hisoblovchi panteistik ta'limot. Bu ta'limotga ko'ra, jismoniy olam, predmetlar dunyosi haqiqiy emas, haqiqat faqat Allohda mujassamlangan, moddiy olam Allohning nuri, shu'lasidir. Vahdatul vujud namoyandalari xudo butun borliqni yaratib turadi, deb hisoblaganlar [O'zbekiston milliy entsiklopediyasi, 1996: B.80].

Alisher Navoiy “Nasoyim ul-muhabbat”ning Shayx Muhyiddin Muhammad b. Ali b. Arabiy h. s. maqolasida ibn al-Arabiyni quyidagicha ta'riflaydi: Vahdati vujud qoyillarining qudvasidur (yetakchi, boshliq). Zohir fuqaho va ulamosidin ko'p anga ta'n qilibdurlar. Fuqahodin oz va so'fyidin jamoate ani buzurg tutubdurlar. Uni yuksak ehtirob bilan ulug'ladilar, so'zlarini maqtab, madh etdilar, baland martabasini sifatladilar, behisob karomotlaridan xabar berdilar, deb yozgan.

Uning asarlari xususida: “...Va anda kelturubdurki, alarning musainafoti (asarlari) besh yuzdin ortiqroqdur va Hazrat Shayxning ba'zi ashobining iltimosi bila o'z musannafoti fihrastida risola bitibdurlar. Anda ikki yuz ellikdin ortiqning otin mazkur qilibdurlar, ko'praki tasavvufda” [A.Navoiy, 2001: B.394-396]. Ya'ni, manbalarda uning asarlari soni besh yuztadan ziyod deyiladi,



lekin o'zi asarlarining ro'yxati bitilgan bir risolasida 250 dan ortiq asarini keltirgan deydi [A.Navoiy, 2001: B.394-396].

Tasavvufshunos olim H. Beruniy o'z tadqiqotlarida, ibn al Arabiyni va uning izdoshlarini vahdat ul-vujud ta'limoti uchun bir qator ulamolardan tomonidan kofir deb fatvo berilgani, lekin boshqa bir guruh olimlar qo'llaganligi va unga ergashib asarlar yaratganligini aytib o'tgan. Shu bilan birga, bu ta'limot islom olamida juda ko'p tortishuvlar, bir-birovni "takfir" deb, ya'ni kufirda ayblashlar va qatl kabi ayanchli holatlarni musulmonlar boshiga solishi bilan xarakterli bo'lib qoldi deyiladi [H.Beruniy, <https://ahlisunna.uz/ibn-arabiy-haqida>].

Ibn al-Arabiyning vahdat ul vujud ta'limotning irfoniy talqini, uning Naqshbandiya tariqati shayxlariga ta'siri xususida J.Xolmo'minovning doktorlik ishida to'xtab o'tilgan. Jumladan, A.Jomiy va Navoiyning vahdatul vujudga oid qarashlari misol keltirilgan [Xolmuminov, 2020: B. 64].

Vahdat-ul vujud mavzusi, hozirgi kunimizda ham sof ilohiyot namoyandalari tarafidan ehtiyotkorlik, hatto raddiya bilan qabul qilinadi. Shayx Muhammad Sodiq Muhammad Yusufning, "Tasavvuf haqida tasavvur" kitobida: "...vahdatul vujud masalasining qayta maydonga chiqishini istamas edik. Men o'zim bu masalaning bironing esiga tushib qolishini aslo istamas edim. Bu masaladan xabardor birodarlarga ham uni qo'zg'amaslik kerakligini aytib yurar edim. Ammo biz istaymizmi, yo'qmi, asta-sekin vahdatul vujud masalasi maydonga kirib kela boshladi [Shayx Muhammad Sodiq Muhammad Yusuf, <https://islom.uz/maqola 1186>]. Bu yerda ham tasavvufning sunniy talqini, falsafiy va ayniqsa ilmiy-ma'rifiy talqini kelisha olmasligini anglash mumkin.

Shayx hazrat o'zlari vahdatul vujudni qisqacha quyidagicha ta'riflagan: «Alloh taolodan boshqa barcha narsalar shu'un va ta'yinotlar olami (aniq va aniq bo'lmagan narsalar olami)dir. Barcha shu'un va ta'yinotlar U zotning ko'rinishlaridir. U zot ularda zohir va aralashib yuruvchi bo'lgandir. Bu aralashib yurish hulul (doxillik, kirish) va ittihad (birlashish, birlik) nazariyasi sohiblari aytgani kabi emasdir. Balki bu aralashib yurish bir sonning boshqa sonlar ichida yurgani kabidir. Hamma sonlar birliklardan iboratdir. Ammo olamda faqatgina bir muayyan narsa yoki bittagina zot zohir bo'ladi, xolos. Ana o'sha zot Allohning muqaddas zoti shaklida zohir bo'lgandir. Allohning zoti esa ko'p adadlarda zohir bo'ladi. Bas, Alloh avval va oxir, zohir va botin, sheriklar va tengdoshlardan ustindir» [Shayx Muhammad Sodiq Muhammad Yusuf, <https://islom.uz/maqola 1186>].

Bu yerda, "aqliy" va "naqliy" ilm tarafdorlari o'rtasida katta ziddiyat maydonga kelganini ko'rish mumkin va ixtilof hozirgacha davom etib kelmoqda.

Tadqiqot metodologiyasi (Research Methodology). "Vahdatul vujud" - bu dunyodagi jami yaralgan mavjudod Allohning zotini bildiradigan falsafiy tasavvufiy tushunchadir. Unda ikki arabiy so'z, - "vahdat", ya'ni birlik, butunlikni, "vujud" so'zi, tana, moddiylik, ya'ni moddiy borliqni anglatgani uchun ko'proq bu o'rinda tana, tiynat ashyolarning moddiy qismi "vujud" deb tushuniladi. Bu tushuncha g'arb falsafasida "materiya" tarzida, rus tilida "telo" so'zlari ashyolarning moddiy jihatini anglatildi. Butun olam, koinot, borliq Ollohning vujudidir, borliqning substansiyasi, mohiyati Ollohdir degan ta'limot hisoblanadi. Barcha ashyolar, butun olam, koinot - bu Ollohdir, uning vujudidir, uning o'zidir degan talqin. Lekin bu masalada bir-biridan farq qiluvchi ikki yondashuv bor. Ayrim tasavvuf faylasuflari "hamma narsa Uning O'zi" yoki "hamma narsa Udir" deyishgan bo'lsa, boshqa bir faylasuflar, "hamma narsa Undan" deyishgan. Ya'ni, olamdagi hamma ashyolar, butun borliq uning O'zi, uning vujudi, tabiat borliq Uning vujudi, olam vahdat Olloh bilan bitta butunlikni, yagonalikni, butun vujudan iborat degan bo'lsa, ikkinchi guruh mutasavvufchilar hamma narsa undan, yoki hamma narsa uning hukmi, irodasiga bog'liq, u hech narsani jismi, vujudida yo'q, balki hamma narsa uning hukmi, amri bilan bor yoki yo'q bo'ladi, U ya'ni, Olloh alohida bir Halloqi, mo'jiza manbai degan ilohiy qarashni ilgari surishgan.

Olamni Olloh yaratgan yagona xoliq, mohiyat, sabab ekanligi "Lisonut-tayr"ning debochasida quyidagicha ifodalanadi:

Ulki maxluqot xalloqidur ul,  
Ondin o'zga foniyu boqiydur ul.  
Soni'ikim chekti chun sun'i qalam,  
Ofarinish tarhini qildi raqam.  
Aylagach doyr to'quz aflokni,  
Qosir etti fahmidin idrokni [A.Navoiy, 2011: B.3]

Bu majoziy-falsafiy tasvirda Navoiy: U (Olloh) butun maxluqotni yaratgandir, boshqa ashyolar fonidir, faqat Ugina boqiydir, Olloh mojizali qalami bilan, butun borliqni, undagi ashyolarni yaratdi, xususan to'qqiz falakni yaratdi, lekin uning sir-asrorini idrok doirasidan tashqari qildi.

Nazmu nasridin tahrir aylabon,  
Vahdat asrorini tafsir aylabon  
Sendadur ham birliku ham borlig',  
Haylig'u qodirlig'u g'afforlig'[A.Navoiy, 2011: B.3].

Shuningdek, vahdat ahli deb, xudoni yol'iz, yagona deb taniganlar, oriflar tarzida talqin qilingan. Ollohning yagona mohiyat sifatida esa:

Vahdati zotiga quyoshdek tanuq,  
Zarradin afzunu quyoshdin yoruq [A.Navoiy, 1991. – B. 9]

degan misollari keltirilgan. Bu satrlarning mazmuni, - Ollohning olamni, borliqni yaratuvchi yagona mohiyat ekanligi, uning vujud mavjud bo'lgan olam ashyolari zarradan ko'pligi esa quyoshdek ravshandir.

Navoiy o'zigacha bo'lgan mutafakkirlardan Muhammad G'azzoliy ta'limotida olamning yaralishi ibtidosi, mavjudligi va intihosiga oid qarashlarini o'z qarashlarida davom ettiradi. Garchi uning davrida muammo vahdatul vujud tarzida aytilmagan bo'lsa-da, aynan moddiy va nomoddiy borliq, ularning vahdoniyat, ya'ni birlik, umumiylik tarzida talqini bor edi.

“Nasoyim ul-muhabbat”ning “Hujjat ul-islom Muhammad b. Muhammad G'azzoliy Tusiy q.s.” maqolasida mutafakkirning bir qancha asarlaridagi umumiy g'oyasini olamni, borliqni irfoniy tahlili misolida vahdatul vujud ta'limoti davomchilaridan degan xulosa beradi.

Bizning fikrimizcha, Navoiy G'azzoliyning borliq falsafasiga oid qarashlari xulosalarini taxminan quyidagicha tavsiflash mumkin:

- Navoiy ham G'azzoliy kabi ma'rifiy islom tarafdori edi va aynan shu jihatini qadrlagan. Olam va ashyolar tabiatini ilm-ma'rifat, aql-zakovat vositasida o'rganib, xulosa qilish lozimligini uqtiradi;

- ruh nomoddiy asosda, u Allohga doir bo'lgani uchun, uni aql bilan anglash mumkin emas;  
- ashyolarning faqat qolipini (forma – shakl-shamoyili) ko'ramiz, lekin qolip ruhdan bexabar;  
- Olamda biz ko'rib turgan ashyolar haqiqiy olam emas ularning ruhidir, haqiqiy borliq(kivomlik, qayyumlik) Ollohga xosdir;

- Ashyolar tabiatidagi unsurlarning moddiysi va nomoddiysi – hasti nestnamoy va hasti hastnamoyga bo'linishi;

Alisher Navoiy vahdatul vujudni yoqlagan va uni ma'rifiy talqini tarafdori bo'lganligini ko'rish mumkin. Lekin ma'rifat yo'lidan toymagan ayrim mutafakkirlarni johiliyat qurboni bo'lganini afsus bilan aytib o'tadi. Albatta, unda “vahdat”, “vahdoniya”, “ahad” kabi islomiy, tasavvufiy istilohlar, Ollohning yagonaligi, butun olamning yagona javhari, mohiyati, asosi ekanligi Navoiyda iymon darajasida e'tirof etilgan. U “Hayrat ul-abror”da:

Vahdati zotig'a quyoshdek tonuq,  
Zarradin afzunu quyoshdin yoruq [A.Navoiy, 1991. B. 9]

Ya'ni, Sening yagona zot ekanliging, olamning butunligi faqat Senga bog'liqligi quyoshdek ravshan, ular zarradan ham ko'p va quyoshdan yoruq'. Boshqacha aytganda, Sening vujuding zarralardan tortib, quyoshdek ulkan sayyoralalar ham Sening vujudingdir va ular bir butunlikni tashkil etishi kundek ravshan deyilgan. Bu esa vahdoniyat ma'nosini beradi.

Birlik ediyu adadi yo'q edi,  
Birdin o'zga ahade yo'q edi [A.Navoiy, 1991. B. 10].

Bu baytda ham Navoiy, O'zing aslda Yakkasanu, lekin, olamdagi seni inoyating bo'lgan ashyolarning adadi, ya'ni sonu-sanog'i yo'q, O'zing Ahadsan – Yakkasan, Sening sheriging yo'q, deydi.

Ey bori mavjudg'a sendin vujud,  
Balki vujud ahlig'a fayyoz jud [A.Navoiy, 1991. B.11].

Bu yerda, olamdagi hamma narsada Sening vujuding bor, butun mavjudodga saxiylik vujud bilan fayz bergansan. Ya'ni, olamdagi barcha ashyolarning ham jismi ham mazmuni va fayzisan degan ma'no yotibdi.

Avval o'zuing, oxiru mobayn o'zuing,  
Borchag'a xoliq, borig'a ayn o'zuing [A.Navoiy, 1991: B.14].

“Naqliy ilm” va “aqliy ilm”ga munosabat ham tasavvuf ilmlarida turlicha yondashildi va talqin qilindi [Sh.Sirojiddinov, 2011: B.10-11]. Afsuski, hozirgi kunlarimida ham aqliy bilimni rad etib, naqliy bilimlarga yopishib olish holatlari ustuvorlik kasb etayapti. Albatta bu o'rinda, dogma darajadagi va jo'n aqidalarga yopishib olish nazarda tutilmoqda. Masalan fan-texnika va boshqa samarali ilmiy manbalar o'rniga hali ham irim-sirimlarga, folbinga, soxta tabiblarga ishonish, hatto e'tiqod darajasiga olib chiqadigan soxta chorlovlar qilish bunga misoldir.

Faylasuflarning qarashlarida ustuvor bo'lgan mistik-metafizik qarashlar XIII asrdan e'tiboran sufiylar orasida tobora ommalashib borayotgan Ibn al-Arabiyning (1165-1240) “Vahdat ul-vujud” (Yagona borliq) mistik ilohiy ta'limoti mag'ziga singdi. Tobora chuqurlashib borayotgan va keng qatlamlarga ta'siri kundan-kunga ziyoda bo'layotgan ushbu ta'limot shu davrgacha umumiy qarashlar, harakatlar va an'analar asosida faoliyat ko'rsatib kelayotgan so'fiylar dunyosini alg'ov-dalg'ov qilib tashlash bilan birga ularni ikki lagerga bo'lib tashladi [Sh.Sirojiddinov, 2021: B.31-36].

Bizning nazarimizda, - borliqning ibtidosi, ya'ni ilk mohiyati, asosi ilohiy manbalarda Xudo deb topilgan bo'lsa, bu hozircha boshqa yondashuvlardan ancha aniqrog'i. Borliqning ichki mazmuni, xossalari, o'zgarish jarayonlari bilan bog'liq jarayonlar, ularni qonuniyatlari bilan materialistik tadqiq qilayotgan fan sohalari bir qarashda borliqning ilk ibtidosidan ancha yiroq.

Yassaviyning ilohiyotida borliq va mohiyat, javhar, ibtido masalalari Navoiy asarlari va qarashlarida davom etadi hamda mukammallashadi. Shu jihati bilan ham Yassaviy merosi Navoiyning umuman ijodiy faoliyatidagi manba va nazariy-uslubiy asos hisoblanadi. Yassaviyning xizmati shundaki, u juda ko'plab tasavvufiy istiloh va tushunchalarni turkiylashtirdi. Bu xizmatlarini Navoiy “Nasoyimul muhabbat” va boshqa o'rinlarda e'tirof etgan va katta baho bergan. Umuman, Yassaviy e'tiqodda ham pir hisoblanadi – Navoiy Yassaviya tariqati, Naqshbandiya sulukiga e'tiqod qiladi [I.Haqqulov, 1993: B.18-20].

Bizning nazarimizda, orifona va shoirona yondashuvlar ko'pincha borliq, olam bilan bog'liq masalalarda mustaqil fikrlarni she'rda, g'azalda isyon tarzida ifodalash shakli edi. Bu talqin ko'p hollarda fojiali yakun topgan. Sufiyni olam va borliq, umuman, boshqa falsafiy va e'tiqodiy savollarni Quroni Karimga zid yoki rad etish holatini, faqatgina, zikr, shataxot holati bilan izohlansa u omon qolgan. Boshqa hollarda qatl qilinganligini ko'rish mumkin.

“Lison ut-tayr” falsafasini tushuntirishdan boshlagan ma'qul ko'rinadi. “Farhod va Shirin”da:

Ajab suratki bir naqqoshi mohir,  
Bo'lur yuz nav' surat birla zohir.  
Shuhudi aql darkidin mubarro,  
Vujudi dark (idrok)shu'bidin muarro [A.Navoiy, 1991: B.11].

Shuhudi (ko'rish, mushohada) aql darkidin mubarro (idrok qilib bo'lmaydi),

Nishoni benishonliqdin yiroqroq,  
Makoni bemakonliqdin qiroqroq.  
Azaldin behad oshib ibtidosi,  
Abaddin asru toshib intihosi [A.Navoiy, 1991: B.11].

Bu satrlarda ham, Alloh butun moddiy, nomoddiy olamning ibtidosi, asosiy javhari, moyasi ekanligi ifodalangan. Shuningdek, makoni bemakonlikdan yiroqroq, ya'ni islomiy ta'limotda lomakon, makondan tashqarida kabi masalalar badiiy tarzda, bu mo'jizotlar aql bilan anglab yetib bo'lmaydigan ilohiy asrorligi aytiladi.

Ayni fikrlar quyidagi xulosalarni keltirib chiqarish imkonini beradi:

- vahdat ul-vujud ta'limoti Islom dini uning olam va borliq bilan bog'liq qarashlari zaminida shakllangan va takomillashgan;

- ta'limot boshqa barcha falsafiy qarashlar kabi bahs-munozara va ixtiloflardan iborat;

- Navoiy falsafasiga kelganda uning vahdoniyat va olamning yagona mohiyati Olloh degan tasavvufiy ta'limot tarafdori ekanligini anglash mumkin;

- Navoiydagi qarashlar zaminida shuni anglash mumkinki, vahdat ul vujudagi “hamma narsa U” maqomidan qaraganda, Navoiy butun koinot olam, zarralargacha Uning vujudi deydi. Shu bilan birga, olam yaralishidan oldin, ya’ni adam davrida Ollohdan bo’lak hech narsa yo’q edi, Olloh yaral dedi olamu, ashyolar yaraldi vujudga keldi degan qarashlaridan kelib chiqqanimizda “hamma narsa Undan” pozitsiyasiga ham yaqin turganligini aytish mumkin. Boshqacha aytganda, dualistik pozitsiyani ko’rish mumkin;

- har qalay Navoiy olamning yagona manbayi, sababi, mohiyati Olloh degan panteistik, tasavvufiy, ma’rifiy falsafa tarafdori ekanligini aytish mumkin.

Nazarimizda, manbalardagi izohlar tahlilidan shunday xulosa qilish mumkinki, ulamolar orasida tasavvufdagi bu ikki tushuncha bo’yicha yakdil xulosa yo’q. Vaholanki, ana shu masalalar ilmiy jihatdan kam tadqiq qilinganidan, tadqiq qilinganda ham xolislik va dadillik, jur’atli aniq xulosa qilinmaganligidan deb o’ylaymiz.

#### Фойдаланилган адабиётлар

1. Ўзбекистон Миллий Энциклопедияси. – Т.: «Ўзбекистон Миллий Энциклопедияси» нашриёти, 1996.
2. Навоий. А. Насойим ул-муҳаббат. – Т.: Фан, 2001.
3. Беруний. Х. Ибн ал-Арабий Шайхи акбарми ё Шайхи акфарми?! <https://ahlisunna.uz/ibn-arabiy-haqida/>
4. Навоий А. Лисонут-тайр. – Т.: Ф.Ғулом НМИУ, 2011.
5. Навоий. А. Ҳайрат ул-аброр. – Т.: Фан, 1991.
6. Холмуминов Ж. Ваҳдат ул-вужуд фалсафаси ва унинг Нақшбандия таълимотига таъсири (Ибн-ал-Арабий, Муҳаммад фарсо ва Абдурахмон Жомий қарашлари асосида). Фалс. фан. докт. дисс. ... автореф. (DSc) – Тошкент- 2020.
7. Шайх Муҳаммад Содик Муҳаммад Юсуф. Тасаввуф ҳақида тасаввур. <https://islom.uz/maqola/1186>.
8. Комилов. Н. Тасаввуф. - Т.: “МОВАРОУНАҲР”, “ОЗБЕКИСТОТ” НМИУ, 2009.
9. Навоий. А. Хамса: Садди Искандарий. – Т.: Фан. (1993)
10. Навоий. А. Бадоеул-бидоя. – Т.: Фан, 1987.
11. Ҳаққулов И. Ўзбек тасаввуф шеърятининг шаклланиши ва тараққиёти. Филология фанлари доктори илмий даражасини олиш учун ёзилган диссертацияси автореферати. – Тошкент, 1993.
12. Сирожиддинов Ш. Ўзбек мумтоз адабиётининг фалсафий сарчашмалари / Монография. – Т.: Янги аср авлоди, 2011.
13. Сирожиддинов Ш. Жомий ва Навоийнинг суфийликка қарашлари // Навоий дунё шарқшунослари нигоҳида – мавзуидаги Халқаро конференция илмий тўплами. – Т.: ТДШУ, 2021.
14. Навоий. А. Хамса: Фарҳод ва Ширин. – Т.: Фан, 1991.

*Наишга фалс. ф. д. С. Чориев тавсия этган*

## ЭКОЛОГИК ВАЗИЯТ ГЛОБАЛЛАШУВИНИНГ НАМОЁН БЎЛИШИ ШАКЛЛАРИ

Омонов Б. (ҚарДУ Педагогика институти)

**Аннотация.** Мақолада экологик муаммоларнинг глобаллашуви, унинг умумсайёравий тус олиши, табиий ресурслардан фойдаланиш борасидаги алоқаларнинг мураккаблашиши ҳамда антропоген омилларнинг экологик муҳитга таъсири ҳақида фикр билдирилган. Экологик вазиятнинг ижтимоий-тарихий, технологик жараёнлар натижасида шиддатли ўзгариши ва ушбу муаммоларни унификациялашиш масалалари илмий таҳлил қилинган.

**Таянч сўзлар:** *экологик вазият, табиий ресурслар, экологик вазият компонентлари, экологик глобаллашув, антропоген таъсири, сув ресурслари, экотизим, биомасса, техномасса.*

**Аннотация.** В статье показывается глобализация экологических проблем, приобретение ими общепланетарный характер, усложнение взаимоотношений в вопросах пользования природными ресурсами, влияние антропогенных факторов на эко. Анализируется стремительное изменение экологической ситуации и вопросы унификации экологических проблем.

**Ключевые слова.** *экологическая ситуация, природные ресурсы, компоненты экологической экологическая глобализация, антропогенное влияние, водные ресурсы, экосистема, биомасса, техномасса.*

**Annotation.** The article shows the globalization of environmental problems, their acquisition of a planetary nature, the complication of relationships in the use of natural resources, the influence of anthropogenic factors on the eco. The rapid change in the environmental situation and the issues of unification of environmental problems are analyzed.

**Key words:** *ecological situation, natural resources, components of ecological ecological globalization, anthropogenic influence, water resources, ecosystem, biomass, technomass.*

Экологик муносабатларнинг умумсайёравий тус олиши, жумладан, табиий ресурслардан фойдаланиш борасидаги алоқаларнинг мураккаблашиши, инсон турмуши учун зарур бўлган табиий шарт-шароитларни мақбуллаштиришга қаратилган саъй-ҳаракатларнинг глобаллашуви, табиат ва табиий мухитни муҳофаза қилишга йўналтирилган халқаро фаолиятнинг интенсивлашуви жаҳондаги экологик вазиятни кескин ўзгартирди. Энг эътиборлиси, турли минтақалардаги экологик вазиятларда ўхшаш элементлар бўй кўрсата бошлади. Бу тенденцияни экологик глобаллашувнинг муҳим йўналишларидан бири деб ифодалаш мумкин.

Одатда муайян минтақадаги экологик вазиятни аниқлаш учун куйидаги мезонларга эътибор қаратилади: а) ҳудуддаги тупроқ аҳволи, қишлоқ хўжалигида ишлатиладиган ерлар ҳолати; б) ҳудуддаги сув ҳавзалари аҳволи ва улардан фойдаланиш амалиёти; в) ҳудуддаги иқлимнинг ўзига хос хусусиятлари; г) ҳудуддаги ўсимлик турлари; д) ҳудуддаги ҳайвонот олами; е) ҳудуддаги табиий бойликлар ва улардан фойдаланиш аҳволи; ж) ҳудуддаги табиий шарт-шароитларнинг инсон турмуши учун мақбуллиги даражаси.

Ҳар қандай минтақадаги экологик вазиятнинг барқарорлиги чегаралари мавжуд. “Унинг барқарорлиги кўпгина омилларга: таъсир остида қолган компонентнинг турига, унинг таксономик хусусиятларига, таъсир кучи ва давомийлигига ҳамда шу қабиларга боғлиқ” [1;22]. Барқарорлик чегаралари бузилгани заҳоти минтақадаги экологик вазият мувозанатини йўқотади ва издан чиқа бошлайди.

Экологик вазият компонентларининг аҳволига қараб унинг мақбуллик ва кескинлик даражасини аниқлаш мумкин [2]. Масалан, тупроқ, сув ҳавзалари, атмосфера ҳавоси, ўсимликлар ва ҳайвонот оламига антропоген таъсир мавжуд бўлмаган минтақаларда қониқарли экологик вазият ҳукм суради. Агар минтақадаги экологик вазият компонентларига жузъий ва аҳамиятсиз антропоген таъсирлар мавжуд бўлса, бундай ҳолат зиддиятли вазият сифатида баҳоланади. Зиддиятли вазиятнинг ўзига хос жиҳати шундаки, унда табиий шарт-шароитлар турли таъсир остида қолган бўлса-да, ўзини-ўзи тиклаш ва мувофиқлаштириш имконига эга бўлади.

Минтақадаги ландшафтнинг айрим компонентларида давомий салбий ўзгаришлар кузатилаётган бўлса, баъзи табиий ресурсларнинг деградацияси юз берса, бундай вазият кескин экологик вазият деб тан олинади. Экологик аҳволи кескинлашган ҳудудда кишилар турмуш даражасининг сезиларли даражада ёмонлашиши кузатилади. Лекин аксарият мутахассислар бундай вазиятни табиатни муҳофаза қилиш чоралари ёрдамида ўзгартирса бўлади, деб ҳисоблашади. Ундан фаркли ўларок, аянчли экологик вазиятда ландшафтдаги салбий ўзгаришларнинг катта қисми тузатиб ва тиклаб бўлмайдиган ҳолга киради, табиий ресурсларнинг батамом тугаши хавфи юзага келади. Бундай вазиятга тушган минтақада аҳоли турмуш даражаси кескин тушиб кетади ва турли касалликларнинг барқарор ошиши кузатилади. Аксарият ҳолларда аянчли экологик вазият инқирозли вазиятга ўсиб ўтади.

Минтақадаги табиий шарт-шароитларнинг тиклаб бўлмас даражада ёмонлашиши, табиий ресурсларнинг батамом тугаши, инсон турмуши учун мақбул шароитларнинг деярли қолмаслиги, табиатга антропоген таъсирнинг мисли кўрилмаган миқёсга етиши фалокатли экологик вазият юзага келганидан далолат беради. Бундай вазиятда кишиларнинг турмуши катта хавф остида қолади, жамият генофони бузилади, табиат объектлари емирилади. Шуниси аҳамиятлики, бир вақтнинг ўзида сайёранинг турли нуқталарида турлича экологик

вазият ҳукм суриши мумкин. Айтайлик, муайян минтақада тупроқ, сув ҳавзалари, атмосфера ҳавоси, ўсимликлар ва ҳайвонот оламига антропоген таъсир мавжуд бўлмагани туфайли қониқарли экологик вазият қарор топиши, бошқа ҳудудда бундай таъсир меъёр даражасида сақлангани боис зиддиятли вазият юзага келиши, учинчи бир ҳудудда турли омиллар таъсирида турли омиллар таъсири ўлароқ кескин ёхуд инқирозли вазият илдиз отиши мумкин.

Экологик вазият инсоният тарихи давомида ҳам турли объектив ва антропоген омиллар, айниқса даврда ҳукм сурган экологик муносабатлар таъсирида муттасил ўзгариб борган. Масалан, бутун Коинотда содир бўлган жараёнлар, сайёрадаги табиий трансформациялар, иқлим ўзгаришлари, офатлар ва ҳоказолар албатта экологик вазиятнинг ўзгача тус олишига сабаб бўлган. Бироқ экологик вазиятда антропоген омиллар, хусусан, экологик муносабатлар таъсирида содир бўлган ўзгаришлар, айниқса, аҳамиятли. Бу омиллар турли минтақалардаги экологик вазият характерини тубдан ўзгартирди.

Инсоният тарихининг илк паллаларидаги экологик вазиятни қониқарли деб баҳолаш мумкин, чунки бу даврда тупроқ, сув ҳавзалари, атмосфера ҳавоси, ўсимликлар ва ҳайвонот оламига сезиларли антропоген таъсир мавжуд бўлмаган. Инсоннинг табиий шарт-шароитларга мослашган ҳолда турмуш кечириши табиий манбаларга (ўсимликлар, ҳайвонот олами) бирор бир жиддий хавф туғдиргани йўқ. Ишлаб чиқариш воситаларининг примитив характерга эгаллиги, табиий бойликларга қизиқишнинг мавжуд эмаслиги ҳам бунга имкон бермасди. Шу боисдан экологик вазият объектив, антропоген характерга эга бўлмаган омиллар таъсирида ўзгара борган.

Бироқ инсоният аста-секинлик билан ов ва ишлаб чиқариш қуролилари яратишнинг удасидан чиқди, ўз ҳаёти ва турмушини табиий офатлардан муҳофаза қилишга одатланди. Ҳар иккала ҳолат мавжуд экологик вазиятга сезиларли таъсир кўрсатди. Масалан, ов ва ишлаб чиқариш қурулларининг яратилиши йирик сут эмизувчи ҳайвонларнинг қирилиб кетишига сабаб бўлган бўлса, ҳаётий хавфсизликка бўлган интилиш одам боласи кўли билан яратилган сунъий муҳитни юзага келтирди. Қийим-бошнинг такомиллаштирилиши, иссиқ ва совуқдан муҳофаза қилувчи тураржойларнинг барпо этилиши, янги ерларнинг очилиши, сув тошқинларидан ҳимояловчи илк тўғонларнинг яратилиши ва шу каби кўплаб омиллар нафақат инсон турмуши сифатини яхшилади, балки мавжуд экологик вазиятни ҳам ўзгартирди. Лекин бундай жузъий ва аҳамиятсиз антропоген таъсир табиий шарт-шароитларни ўзини-ўзи тиклаш ва мувофиқлаштириш имконидан мосуво қилмаганди.

Қадимги дунёдагидан фарқли ўлароқ, ўрта асрлар давомида жаҳоннинг барча минтақаларидаги экологик вазият бирмунча тизимли ва шиддатли равишда ўзгара бошлади. Чунки бу даврдаги аграр фаолият табиий шарт-шароитларни тубдан ўзгартиришни, салмоқли табиий ресурсларни жалб қилишни тақозо этарди. Қишлоқларда ҳосилдор ерлар ва сув ҳавзаларидан фойдаланишнинг кенгайиши, шаҳарларда ҳунармандчиликнинг ривожланиши экологик вазиятга ўзгача қиёфа бахш этди. Масалан, ҳам Шарқ, ҳам Ғарб мамлакатларида табиий шарт-шароитларда сифатий ўзгаришлар содир бўлди: суғориладиган дехқончилик ерлари кенгайди, ўрмонлар майдони камайди, ишлаб чиқаришга жалб қилинган сув ҳавзалари кўпайди, табиий ресурслар истеъмолли ошди. Шаҳарларда истиқомат қилувчи аҳоли сонининг кўпайгани ҳам экологик вазиятнинг соғломлашишига хизмат қилгани йўқ. Аксинча, улардаги инсон турмуши учун зарур бўлган табиий шарт-шароитлар ёмонлашди. Ҳарқалай, айрим манбаларда кўрсатилганидек, 1346-1353 йилларда Европа аҳолиси салмоқли қисмининг вабодан қирилиб кетиши шундан далолат беради [3].

Экологик вазиятдаги инқилобий ўзгаришлар ибтидоси индустриал ишлаб чиқаришнинг вужудга келиши билан боғлиқ. Аввал Европанинг илғор мамлакатларида, XX асрга келиб эса, Осиёнинг етакчи мамлакатларида саноат ишлаб чиқариши устувор бўлган иқтисодиётнинг вужудга келиши янги технологияларни ривожлантирди, маҳсулот ва хизматлар сифати ва таркибини ўзгартирди. Айниқса энергетика ва металлургия соҳалари тараққий топди. Бироқ бу масаланинг бир жиҳати, холос. Индустриал ишлаб чиқариш инсониятнинг табиий ресурсларга бўлган эҳтиёжларини ҳам оширди. Натижада XIX асрнинг иккинчи ярми - XX асрнинг биринчи ярми мобайнида турли минтақалардаги экологик вазият

кескин ўзгарди: унинг компонентлари орасидаги мувофиқлик заифлашди, экологик мувозанат бузилди, табиий ва сунъий муҳит ўртасидаги мутаносиблик йўқолди. Моҳиятан олганда, айнан шу даврда экологик муаммоларнинг кескинлашиши, кейинчалик умумсайёравий тус олиши учун замин пайдо бўлди.

Бироқ жаҳон экологик вазиятидаги энг аҳамиятли ўзгаришлар XX асрнинг 70-йилларидан намоён бўла бошлади. Бу ўзгаришлар инсоният тарихида мутлақо янги жараён – экологик вазиятнинг глобаллашуви бошланганидан далолат берди. Экологик вазиятнинг глобаллашувини инсоният тарихида тасодифан юзага келган жараён сифатида тасаввур қилмаслик керак. Кишилиқ жамияти иқтисодиётида юз бераётган ўзгаришлар, ижтимоий тенденциялар, сиёсий-ҳуқуқий жараёнлар, ҳатто постмодерн жамият кишисининг дунёқарашидаги эврилишлар - буларнинг барчаси эртами-кечми жаҳондаги экологик вазиятда ҳам унификация жараёнларини бошлаб бериши аниқ эди. Лекин экологик вазият глобаллашувининг бош сабаби XX асрнинг сўнгги чорагига келиб, инсониятнинг қудратли геологик кучга айлангани билан боғлиқ. Инсон ўз борлиғига кўра шундоқ ҳам биологик дунёнинг фаол вакили бўлиб келган. XIX-XX асрлардаги саноат ва илмий-техника инқилоблари унинг фаоллигини, салоҳияти ва имкониятларини янада кенгайтди. Тарихий тараққиёт давомида унинг фаолиятининг интенсивлашиб бориши бир-бирдан йироқ, ўзаро алоқадор бўлмаган минтақавий экологик вазиятларни ўзаро яқинлаштирди. “Инсоният ўз ресурс базасини муттасил ошириб борар экан, Ер қиёфасини ўзгартириб юборди, катта қудратга эга геологик омилга айланди” [4;52].

Бугунги кунда экологик вазиятнинг глобаллашиши бир қатор жараёнларда ўз ифодасини топмоқда.

*Биринчидан*, жаҳоннинг барча минтақаларидаги ер ресурсларидаги ўзгаришларнинг унификациялашуви содир бўлаяпти. Биз юқорида таъкидлаб ўтганимиздек, экологик вазиятни кўрсатувчи муҳим компонентлардан бири ер ресурслари билан боғлиқ. Ўтган асрнинг сўнгги чорагидан бошлаб бу борада барча минтақаларда ўхшаш ўзгаришлар кузатилмоқда. Бошқача айтганда, бугунги кунда қайси қитъа, минтақа, мамлакат бўлмасин, уларнинг ер ресурслари бир хил мазмун ва шаклда ўзгариб бормоқда. Бунинг аввало, ушбу ресурслар таркибида қишлоқ хўжалиги мақсадларида фойдаланиладиган ерларнинг камаяётганида ва аҳоли пунктлари ерларининг ошаётганида кўриш мумкин. Тўғри, инсоният тарихи давомида, айниқса XIX-XX асрлар мобайнида қишлоқ хўжалиги ерларининг ўзи тенденциявий равишда кенгая борган. Масалан, Бирлашган Миллатлар Ташкилотининг жаҳон ер ва сув ресурслари аҳволига доир маълумотларига қараганда, кейинги ярим асрда жаҳоннинг турли минтақалари бўйлаб экин майдонлари ҳажми 12 фоизга кўпайган [5]. Бугунги кунда жаҳондаги экин майдонлари 1507 миллион гектарни, яъни сайёрадаги ер фондининг 11,2 фоизини ташкил этади [5]. Лекин ўтган аср давомида жаҳондаги умумий ер фондининг кўпайиши, қишлоқ хўжалиги ерларининг ноқишлоқ хўжалиги мақсадларига ажратилиши туфайли ундаги қишлоқ хўжалиги майдонлари улуши кичрайган [6].

Қишлоқ хўжалиги ерлари чарчаган ерларнинг муомаласидан чиқарилиши эвазига ҳам камаймоқда. Бунинг оқибатида, бир томондан, минтақалардаги ўрмон майдонлари камаймоқда, иккинчи томондан эса, чўллар майдони кенгаймоқда. Шу сабабдан 1990-2010 йилларда турли қитъалардаги ўрмон майдони 135 миллион гектарга (яъни 3,3 фоизга) камайган [6]. Чўллар майдони эса йилига 5-7 миллион гектарга кенгаймоқда [7]. Иқтисодий тараққиёт суръатлари жадаллашиб борар экан, ушбу тенденция ҳам сақланиб қолади.

*Иккинчидан*, жаҳоннинг барча минтақаларидаги сув ресурслари сарф-харажатида унификациялашуви содир бўлаяпти. Сув ресурслари ҳудуддаги экологик вазиятни ифодаловчи иккинчи муҳим компонент ҳисобланади. Ундаги, унинг сарф-харажатидаги ҳар қандай ўзгариш минтақадаги экологик вазият характерига тубдан таъсир кўрсатади. Кейинги ярим асрда жаҳоннинг турли минтақаларида сув ресурсларидан фойдаланиш борасида ҳам ўхшаш ўзгаришлар кўзга ташланмоқда. Бунинг барча мамлакатларда суғориш учун сарфланадиган сув ҳажмининг кўпаяётганида кўриш мумкин. Яна Бирлашган Миллатлар ташкилоти негизидаги Озиқ-овқат ва қишлоқ хўжалиги ташкилоти маълумотларига мурожаат қилсак. Унга кўра, тикланадиган сув ресурсларининг умумий ҳажми 42000 км<sup>3</sup>ни

ташқил этади. Шунинг 3900 км<sup>3</sup>ини инсоният суғориш (70 фоиз) ва саноат ишлаб чиқариши (19 фоиз) мақсадларида сарфлайди [5]. Табиийки, жаҳон бўйлаб экин майдонларининг муттасил кенгайиб бориши, индустриал ишлаб чиқаришнинг жадаллашиши ушбу кўрсаткичларни оширди. Тўғри, минтақаларнинг сув ресурслари билан таъминланганлиги, ундан фойдаланиш даражасини бир хил деб бўлмайди. Масалан, Европа мамлакатлари ўз сув ресурсларининг атиги 6 фоизини истеъмол қилса, Осиё мамлакатлари – унинг 80 фоизини, Яқин Шарқ, Шимолий Африка ва Марказий Осиё мамлакатлари – қарийб 100 фоизини сарф қилади [5]. Лекин инсон эҳтиёжлари учун сарфланадиган сув ресурсларининг ошиб бораётгани барча мамлакатларга хос тенденция бўлиб қолмоқда. Мутахассислар бу тенденцияни экологик вазият учун айниқса хатарли деб билмоқдалар. Чунки уларнинг мулоҳазаларига кўра, 40 фоиз сув ресурсларининг сарфланиши минтақадаги экологик вазиятга жиддий пугур етказди [5]. Кейинги йилларда қарийб барча мамлакатларда сув ресурсларини бошқариш, ундан фойдаланиш бўйича самарали механизмларни жорий этиш, қишлоқ хўжалиги экинларини томчилатиб суғориш технологияларини кенг қўллашга интилинмоқда. Бироқ шунга қарамасдан, жаҳоннинг бирор минтақасида сув ресурсларидан фойдаланиш даражаси камайгани йўқ.

*Учинчидан*, жаҳоннинг барча минтақаларидаги иқлим ўзгаришларининг унификациялашуви содир бўлаяпти. Иқлим муайян ҳудуддаги экологик вазиятни ифодаловчи муҳим компонентлардан бири эканлигини таъкидлаб ўтдик. Ундаги ўзгаришлар экотизимнинг барча элементларига жиддий таъсир кўрсатади. Умуман олганда, иқлим сайёрада ҳаёт пайдо бўлганидан буён ўзгариб келади. Бироқ XX асрнинг иккинчи ярмига келибгина, у умумсайёравий миқёсда юз бераётган тенденцияга айланди. Энг аҳамиятлиси, жаҳоннинг турли минтақаларида иқлим ўзгаришлари бир хил омиллар таъсирида содир бўлмоқда. Жумладан, барча минтақаларда иқлим ўзгаришлари парник газларининг тўпланиб қолиши эвазига юзага келмоқда. “Парник газлари атмосферада тўпланиб, сайёранинг қизиган сирти таратувчи ортиқча иссиқлик космосга тарқалишига йўл қўймайди ва атмосферанинг қизишига сабаб бўлади” [8]. Иқлим ўзгаришларига бағишланган манбаларда барча қитъаларда антропоген омиллар оқибатида қуйидаги парник газларининг тўпланиб қолиши кузатилаётгани қайд этилади: а) сув буғи; б) карбонат ангидрид; в) метан; азот оксиди; г) гидрофторуглеродлар; д) перфторуглеродлар; олтингугурт гексафториди [8]. Бошқа томондан, жаҳоннинг барча минтақаларида энергетика ва кимё технологияси тараққиёти билан иқлим ўзгаришлари ўртасида муайян алоқадорлик кузатилмоқда. Хусусан, қайси ҳудудда ушбу икки соҳа жадал ривожланса, ўша ҳудуддаги иқлим ўзгаришлари суръатлари баланд, мазкур соҳалар суст ўзгараётган минтақаларда бу суръатлар заиф бўлмоқда.

*Тўртинчидан*, жаҳоннинг барча минтақаларида ўсимлик дунёсидаги ўзгаришларнинг унификациялашуви кузатилмоқда. Маълумки, ўсимликлар кўп хужайрали организмларнинг асосий гуруҳларидан бири ҳисобланади. Унинг турлари бениҳоя бойлиги билан ажралиб туради. Масалан, Халқаро табиатни муҳофаза қилиш иттифоқи (ИУСН) маълумотларига кўра, бугунги кунда 320 мингга яқин ўсимлик турлари мавжуд бўлиб, уларнинг 280 мингга яқинини гулли ўсимликлар, 1 мингдан ортиқроғини очик уруғлилар, 16 мингга яқинини мохсимонлар, қарийб 12 минггини юқори спорали ўсимликлар ташқил этади [9]. Минтақалардаги тупроқ, сув, иқлим хусусиятлари турлича бўлгани боис, улардаги ўсимликлар дунёси ҳам бир-биридан тубдан фарқ қилган – бу бизга маълум бўлган фактлардан бири. Масалан, тропик иқлим шароитида ўсимликларнинг бир тизими тарқалган бўлса, континентал иқлим негизида уларнинг бошқа тизими шаклланган. Лекин тарихий тараққиёт давомида турли мамлакатлар ўртасидаги савдо-иқтисодий алоқалар айрим ўсимликларнинг бир ҳудуддан бошқасига кўчирилишига сабаб бўлган. Шу тариқа бир минтақада кенг тарқалган ўсимлик ўзга минтақаларнинг флорасидан жой ола борган. Узок муддат давомида ўсимликларнинг бундай кўчиши кўпроқ жузъий ва тасодифий характерга эга эди. Биологлар бу жараёни тасодифий интродукция деб атайдилар. Ўтган асрнинг иккинчи ярмига келиб, ушбу жараёнлар – ўсимликларнинг бир ҳудуддан бошқасига кўчирилиши – тизимли ва мақсадли тус ола бошлади. Бунинг оқибатида барча минтақаларда интродуцентлар (кўчириб келинган ва маҳаллий шароитларга мослаштирилган) ўсимликлар



сони кўпайди. Мазкур жараёнлар Ўзбекистонни ҳам четлаб ўтгани йўқ. Масалан, кейинги йилларда мамлакатимиз шароитида мавжуд бўлмаган кўплаб ўсимликлар интродукция қилинди [10]. Мақсадли интродукция, бир томондан, минтақалар флорасини бир-бирига яқинлаштирди, иккинчи томондан эса, улардаги ўсимликлар дунёсида кечаётган ўзгаришларга ўхшашлик ато қилди.

*Бешинчидан*, жаҳоннинг барча минтақаларида ҳайвонот оламидаги ўзгаришларнинг унификациялашуви кузатилмоқда. Ўсимликлар каби ҳайвонот олами ҳам ўзининг бениҳоя бойлиги билан характерланади. Маълумотларга қараганда, бугунги кунда олимлар томонидан 1 миллион 600 мингдан зиёд ҳайвонлар турлари қайд қилинган [11]. Улар минтақалар бўйлаб турли тарзда жойлашганини эътироф қилмасак ҳам бўлади. Бир экотизимга мавжуд бўлган ҳайвонларнинг бошқа экотизимга кўчиб ўтиши ҳоллари аввал ҳам бўлган. Бироқ ўтган асрнинг иккинчи ярмига келиб бу жараёнлар сезиларли равишда жадаллашди, натижада минтақалардаги фауна қиёфалари бир-бирига яқинлаша бошлади.

*Олтинчидан*, жаҳоннинг барча минтақаларида қайта тикланмас ресурслардан фойдаланишнинг унификациялашуви кузатилмоқда. Қайта тикланадиган ресурслар таркибида нефть, газ ва кўмир алоҳида ўрин тутди. Асрлар давомида асосий ресурс вазифасини ёғоч маҳсулотлари ўтаб келгани бизга маълум. XIX асрга келиб, саноат капитализмининг тараққий топиши, айниқса қатор етакчи мамлакатларда саноат инқилобининг содир бўлиши мутлақо ўзга энергетик ресурслар асосида ишлайдиган техника воситаларининг кўпайишига сабаб бўлди. Хусусан, буғ машиналарининг вужудга келиши кўмир истеъмолини, ички ёниш двигателларининг пайдо бўлиши нефтьга бўлган эҳтиёжни оширди. Газ истеъмоли ҳам турли омиллар таъсирида юксала борди. Кўмир, нефть ва газдан оммавий фойдаланиш жаҳон иқтисодиётининг локомативи вазифасини ўтади, унинг интенсив равишда ривожланишига замин яратди, албатта. Бироқ бу ҳолат барча минтақалар, ривожланган ва ривожланаётган мамлакатлар иқтисодиётини айнан ана шу энергетик ресурсларга боғлаб қўйди. XX асрнинг сўнгги чорагига келиб, барча минтақаларда қайта тикланмас ресурслардан фойдаланиш характерида унификациялашув ҳоллари кузатила бошланди.

*Еттинчидан*, жаҳоннинг барча минтақаларида “биомасса-техномасса” алоқадорлигидаги ўзгаришларнинг унификациялашуви кузатилмоқда. Маълумки, биомасса деганда табиий шарт-шароитларда мавжуд бўлган барча тирик организмларнинг йиғиндиси назарда тутилади. Техномасса эса инсон томонидан сунъий тарзда яратилган нарсалар йиғиндисини англатади. Ҳар қандай минтақада экологик вазият оптимал ҳолатда бўлмоғи учун биомасса ва техномасса ўртасида муайян мутаносиблик, позитив пропорционаллик сақланмоғи керак. Инсоният тарихи давомида биомасса ва техномасса ўртасидаги мутаносиблик кейингисининг фойдасига аста-секинлик билан ўзгара борди. Тарихий тарақиётнинг дастлабки босқичларида сайёрадаги биомасса улуши анча салмоқли, техномасса эса анча кичик эди. Кишилиқ жамиятидаги иқтисодий ва маданий тарақиётнинг жадаллашиши, хусусан моддий неъматлар ишлаб чиқаришнинг интенсивлашиши, улар миқдорининг ошиши, инсоният қўли билан яратилган сунъий муҳитнинг кенгайиши, энг аҳамиятлиси, бундай неъматларни яратиш ва сунъий муҳитни такомиллаштириш билан боғлиқ технологияларнинг бойиши мазкур мутаносибликни ўзгартирди.

Хулоса қиладиган бўлсак, экологик вазият деганда муайян ҳудуддаги табиий шарт-шароитлар ва ресурслар, шарт-шароитларнинг инсон турмуши учун мақбуллиги даражаси, уни ижобий ёки салбий томонга ўзгартираётган ва ўзгартириши мумкин бўлган омиллар йиғиндиси назарда тутилади. У минтақадаги ер, сув, иқлим, ўсимликлар, ҳайвонот олами, табиий бойликлар аҳволи, табиий шарт-шароитларнинг инсон турмуши учун мақбуллиги даражасига қараб аниқланади. Инсоният тарихи давомида турли объектив ва антропоген омиллар таъсирида муттасил ўзгариб борган экологик вазият XX асрнинг 70-йилларидан глобал тус ола бошлади. Экологик вазиятнинг глобаллашуви деганда турли минтақалардаги ер, сув, иқлим, ўсимликлар дунёси, ҳайвонот олами, табиий бойликлари таркиби ва ривожланиш тенденцияларида, табиий ва сунъий муҳит орасидаги мутаносиблик даражасида содир бўлаётган унификация жараёни назарда тутилади.

**Фойдаланилган адабиётлар**

1. Гайсина Р.С. Экологическая ситуация: взгляды на сущность, образование и пути решения // Концепт, 2013, – №6. – 22 с.
2. Кочуров Б.И. Экодиагностика и сбалансированное развитие. – М.-Смоленск: Маджента, 2003.
3. История мировых эпидемий. Часть 1. // <https://habr.com/ru/post/372815>, 2016, 30 октября.
4. Снакин В.В. Экологические аспекты глобализации // Век глобализации, 2019, – №4. – С. 52.
5. Состояние мировых земельных и водных ресурсов // [www.fao.org/3/i1688r/i1688r03.pdf](http://www.fao.org/3/i1688r/i1688r03.pdf).
6. <https://knoema.ru/atlas/topics>.
7. Земельные ресурсы.//<https://ru.wikipedia.org>.
8. Иклим ўзгариши.// <http://sgp.uz/uz/gef-thematics/climate-change>.
9. International Union for Conservation of Nature and Natural Resources, 2010.1. IUCN Red List of Threatened Species:Summary Statistics.// [www.iucnredlist.org](http://www.iucnredlist.org).
10. Ёзиев Л.Х. Интродукция болотного кипариса и метасеквойи в Узбекистан. – Т.: Фан, 2002.
11. Грант В. Эволюция организмов. – М.: Мир, 1985.

*Наишга фалс.ф.д. С.Чориев тавсия этган*

**ХОЖА МУҲАММАД ПОРСО ҚАРАШЛАРИДА ИЛМ ВА АМАЛ  
БИРЛИГИ МАСАЛАСИ**

**Намозов Б.Б.** (БухДУ)

**Аннотация.** Мазкур мақолада нақшбандия тариқати вакилли мутасаввиф олим Хожа Муҳаммад Порсонинг илм ва унга амал қилиш хусусидаги қарашлари унинг кўлэзма асарлари асосида таҳлил қилинган.

**Таянч сўзлар:** *илм, уламо, олим,зоҳирий илм, ботиний илм, тасаввуф, сўфий,суннат, фикҳ, маърифат, ҳикмат, васила, ҳадис.*

**Аннотация.** В данной статье на основе его работ были проанализированы взгляды ученого - представителя тариқата Накшбандия Ходжа Муҳаммада Порсо на науку и ее применение.

**Ключевые слова:** наука, ученые, ученый, суфизм, суфи, суннат, фикх, просветительство, мудрость, хадисы.

**Annotation.** In this article, the views of the Naqshbandiya sufi representative scholar Khoja Muhammad Porso on science and its application were analyzed on the basis of his works.

**Key words:** science, clergy, scholar, zahiri science, batini science, sufism, sufi, sunnat, fiqh, enlightenment, wisdom, wasila, hadis.

Муҳаммад Порсо фикрига кўра, илмларнинг боши ҳикматдир. Илмнинг шарти хавф ва кўрқув билан бўлиши лозим. Инсоннинг илми қанча кўпайса, хавф ва кўрқув шунча ошади. Чунки инсон ўша илм билан иш қилади, уни воситага айлантиради. Илмни мол тўплашга, обрў касб қилишга ёки чиройли неъматларни қўлга киритиш воситасига айлантирмасдан, уни ҳаётининг мазмуни ва охират василаси учун огоҳ бўлган ҳолда ишлатиши керак бўлади. Муҳаммад Порсо бу билан илмни одамларнинг масъулияти оддий одамлардан бир неча баробар ортиқ эканлигини баён қилади.

Шунингдек, аллома илм пайғамбарлар мероси бўлиб, зоҳирий ва ботиний илмларга бўлинади. Зоҳир илмлари фойдали илмлардан бўлиб, уни саҳобалар пайғамбарнинг сўзларидан ва феълларидан олишган. Тобеинлар ва салаф олимлар уларга эргашишган. Ўқиб, ўрганиб, унга амал қилишган. Қуръон илмидан, суннат, тафсир, ахбор ва осор, фикҳ ва шунга эргашувчи илмлардан ўрганганлар. Ботин илми эса ўша маъноларни танишлик илмидир-дейди. У ўзининг“Фаслул-хитоб” асарида “Билгинки, илм энг улуғ василадир. У Аллоҳга яқин бўлиш ва унинг сифатидир. Илм воситаси ва василаси орқали улуғ даражаларга етишинг мумкин” [1.47],-деб таъкидлайди.

Порсо қарашларига кўра илмларнинг фойдалиси, у билан иш қилинганидир. Шариат илми-агар у билан иш қилинмаса фойдасиздир. Агар ўз ўрнида фойдали бўлса ҳам. Юлдузлар илми фолбинлик ва турли номлардаги илмлар борки, у билан маърифат илмини, ҳақиқатни

таниш, билиш мумкин эмас. Зотан, Аллоҳнинг маърифати ўқиш билан ёки ривоят қилиш билан ҳосил бўлмайди. Фойдасиз илм офатларидан сақланиш, ниятнинг холислигига боғлиқ. Ўқитилган дарс, қилинган фатво, мунозаралар яхшиликка, охират саодатига ва Ҳаққа яқин бўлишига хизмат қилиши керак. Илмни ёйиш, шариатни баён қилиш, динни ҳимоялаш, илмни ҳирс ва тамаъ булғанишидан асраш керак, олимларнинг ҳалокатининг сабаблари шундандир.

Муҳаммад Порсо ўзининг “Фаслул-хитоб” асарида ўзи яшаган давр олимлари, уларнинг фазилатлари билан бирга иллатлари ҳақида ҳам ёзиб қолдирган:

*Мазмунан таржимаси: (Н.Б.)*

Дирҳам хирси олимларни олуда қилди.

Бу хўрлик уларга каззоблардан келмас.

Доду-ҳасрато билан умр тамом бўлди.

Ҳамон бу ўлик хирс қумсиз охирига етмайди.

Муҳаммад Порсо илмни кадрига етадиган, уни икки дунё саодати деб биладиган, халқ оғирини ўзига оладиган олимларни улуғлайди. Шунингдек, илмни хор қиладиганларга қарата: “Ким илмни олимларга мақтаниш, пастиларга кўрсатиш учун ва унинг билан одамларни розилигини топишга қаратса, унга фақат дўзах авлодир”[1.255],- дейди.

Муҳаммад Порсо ўз фикрларини мустаҳкамлаш учун Абу Бакр Калободийнинг “ат-Таарруф” асаридан иқтибос келтиради: “банда тавҳид илмини ўргангандан кейин китоби суннат, ижмоъ, салафлар кўрсатган йўлга кўра шариат ҳукмларини ўрганишга интилиши лозим. Намоз, рўза ва бошқа фарзлар, муомала илмини билиши лозим. Савдо-сотик илмини ҳам таъбга яраша ўрганиш керак. Илм икки ҳаракат ўртасидадир. Уни ҳосил қилишдан олдин унга ҳаракат қилиш, ҳосил қилгач эса унга амал қилиш керак. Ўз нафсида нима нарса азизроқ бўлса ўша нарса талаб қилиш қаттиқроқ бўлади”[1.54].

Муҳаммад Порсо баён қилишича, кимки зоҳирий илмларни тўлиқ эгаллаб унга амал қилса, ботиний илмга ўтади. “Кимки ўзининг билган илмига амал қилса, Аллоҳ унга билмаган илмини беради”[1.54]. Зеро, киши илм билан ўз олдига қўйган мақсадларига эришади. Бунда, аввало, илмга амал қилишлик, илм ўрганишдан мақсад фақат моддий манфаатларни қондириш ёки шахсий ғаразларга эришиш эмас, балки маънавий эҳтиёжни қондириш ҳамдир. Қуръоннинг илк оятининг ҳам “Ўқи”, деб туширилганлиги инсониятга маърифат ва илм ўрганиш учун хитобдир.

Тасаввушунос олим Абдул-Кадыр Иса [2.288] ўзининг тасаввуфий тадқиқотларида сўфийларнинг илм ҳақидаги қарашларини ўрганиб уларни “Фардул-айн” (“Ҳар бир солиқнинг ўрганиши лозим бўлган илмлар”) ҳамда “Фардул-кифоя” (“Жамиятнинг ўрганиши ва амал қилиши учун лозим бўлган илмлар”)га бўлади.

Унинг фикрига кўра, “Фардул-кифоя” фикҳ, тафсир, ҳадис, ақида, ҳисоб, тиб илмларини ўрганишни тақозо қилади. Шунингдек, жамият аъзоларини алданиш, йўлдан оздиришдан қайтармайдиган илмлар, астрологик илмларни, кўз бойловчилик, фолбинлик таъқиқланган. Астрологик илмлар намоз вақтида қиблани топишга ва саҳролардан ҳаж учун кетаётганларга Каъбани топишида зарари йўқ.

Муҳаммад Порсо олимларни уч тоифага бўлади:

1. Зоҳирий илмларни эгаллаган олимлар.

2. Ботиний илм соҳиблари.

3. Зоҳирий ҳам ботиний илмдан хабардор олимлар.

Унинг фикрича, ҳам зоҳирий, ҳам ботиний илмларни эгаллаган олимлар камчиликни ташкил этади. Агар жаҳонда улардан бештаси бўлса, кўп. Бироқ ундай олимлардан бирининг баракаси ҳам оламнинг шарқу-ғарбига етарли бўлади. У ўша даврнинг кутби бўлади.

Муҳаммад Порсо Мустамлий Бухорийнинг “ат-Таъарруф” китобига ёзган шарҳидан иқтибос келтиради ва уни шундай баён қилади: илм ва илм олиш ҳамма неъматларни агар Аллоҳ кимга қийинчиликсиз берса, демак унинг тинчлиги молу-мулкининг эминлиги ё буларнинг ҳаммаси илоҳий неъматлардир. Илм азиз неъматдир. Икки дунёда илмдан улуғ неъмат йўқдир. Бу азиз неъмат (илм) ҳаракатсиз жон қуйдирмасдан қўлга кирмайди. Шариат

илмининг қўлга киритилиши қанчалар оғир бўлса, ҳақиқат илмини эгаллаш унданда қийинроқ бўлади.

Ҳақиқат илми меросий илмдир. Бу илм сулук ва нафс риёзати ахлоқни тузатиш, маърифат офатларидан, душман хийлаларидан, дунё фитналаридан огоҳ бўлган ҳолда риёзатдан ҳосил бўлган амаллар натижасидир. Дунёдан сақланиш, нафс аъзолари ёмонлигидан сақланиш, унинг атрофини ҳимоя қилиш, хатто бандага хотиралар мувоқабаси ва сирларни тоҳир (поклаш) имкониятидан туғилади.

Муҳаммад Порсонинг тасаввуфий қарашлари унинг фалсафий дунёқараши билан айниқса, инсон табиатини англаш ва унинг ихтиёр эркинлиги, уни илм эгаллаш ва унга амал қилиш муаммоларини ҳал этиш билан узвий боғлиқ бўлиб, булар унинг ижтимоий-ахлоқий таълимотининг ўзига хос ифодаси сифатида мутафаккир фалсафасининг кучли томонларини ўзида акс эттиради.

Муҳаммад Порсо қарашлари нафақат нақшбандия тариқати, балки ўз даври ва ундан кейинги тариқатлар ҳамда тасаввуф таълимотларига, Мовароуннаҳрда шаклланган тасаввуфий тафаккурга кўп томонлама таъсир кўрсатган. Чунки бу даврда мусулмон мамлакатлари ижтимоий-маданий ва маърифий алоқалари мустаҳкамланди. Маънавиятда ҳурфикрлик, билим, илм-фанга ҳурмат-эътибор ва унинг кадр-қимматини юксак баҳолаш устунлик қилди. Диний ва дунёвий илмлар узвий ҳолда ривож топди. Қадимги ҳинд, юнон ва бошқа халқларнинг илмий салоҳиятидан кенг фойдаланилди. Мовароуннаҳр олимлари илм-фан соҳасида бу мамлакатларнинг халқлари яратган кашфиётларни қунт билан ўргандилар ва ўзлари илм-фан тараққиётига катта ҳисса қўшдилар.

Шарқ мутафаккирлари “юнон риёзиёти, фалакиёти ва тиббиёт фанларининг асосларини емириб юбориб, алгебра ва тригонометрия, шунингдек, оптика фанларининг асосларини курдилар”[2.167].

Муҳаммад Порсо асарларини ўқиш уларни ўрганиш давомида унинг нафақат дин олими, тасаввуф шайхи сифатида, балки табиатшунос, инсоншунос, фақиҳ олим сифатида ҳам таниш мумкин.

Унингтаъкидлашича, илм ҳар бир ишнинг бошидир. Аллоҳ халқни турли қилиб турли рангларда яратди. Сўнгра ҳар бир нарсани ўзига лойиқ илмини берди. Илм билан инсон Роббийсини танийди. Илм билан Роббийсига ибодат қилади. Мана бу Мусо алайҳиссаломнинг Фиръавнга жавоби эди. Эй Мусо Роббингиз ким? Мусо алайҳиссалом айтдилар. Роббим шундай зотки, ҳар бир нарсани яратди ва ҳидоятлади, яъни халқ қилди ва уларни тўғри йўлга бошлади. Кимни яратган бўлса, унга имкон берди. Ҳидоят-тўғри йўл, бу-илмдирки, ўз Ҳаққидан ҳаммасига ҳамма нарсанинг илмини бериб, уларни ўзи сари ҳидоятлади. Илм “жумлатан” (яъни ҳамма нарсани ўз ичига олди).

Одамнинг Аллоҳнинг илмини билишга эҳтиёжи унинг нима учун яратилгани ҳисобичадир. Ҳар хил сўзларни кўчириш ва ривоятларни ёзиш, каломдан неча жилдини ёд олиш, ҳикмат, фалсафа, уламолар истилоҳлари ва ҳакимлар ҳикматларини билиш билан ҳали инсон олим бўлиб қолмайди.

Ҳар ким зоҳидлик, обидлик суратини қилиш билан Аллоҳнинг жалолу-жамолини кўрадиган бўлиб қолмайди. Жони «қудсий»га эга бўлиш керак, шунда “асмо” исмлар ва сифатлари маънолари нималигини билади. Ҳар қалбга Унинг сирлари иззат нури сиғмайди. Ҳар бир қулоқ Унинг жалоли “савти”нинг овозини эшита олмайди.

Муҳаммад Порсо фикрига кўра, илм ҳар кимга фаҳмининг софлигига яраша берилади. Ҳақиқатни англашда фаҳмининг софлиги, дилнинг поклиги муҳимдир. У ёзади: “олимларда тақводорлар виқори, муҳиблар ҳилми (юмшоқлиги) йўқ. Олимларда парҳезкорлик, ризо аҳлининг камтарлиги, муштоклар сурати, содиклар салобати, қайғулилар хижолати, куйганлар мувоқабаси, ошиқлар ҳисоб-китоби, орифлар маънавияти, ваҳдат туйғуси йўқ”[1.54].

Муҳаммад Порсо фикрича, олимларнинг ихлосманди, тўғри йўлдагиси ўз насибасига етади. Ихлоснинг оқибати шуки, Аллоҳ ихлосманд кишига шу дунёда хурсандлик ато қилади. Халқнинг дилида унга нисбатан ҳурмат уйғотиб, унинг обрўсини ошириб қўяди. Дунёни хор қилиб, унинг оёғи остига ташлайди. Қабрида унга улуғ розилик башорати берилиб, диди иситилади. Қабрини жаннат боғларидан бир боғ қилиб қўяди. Қиёмат аросатида уни азобдан,

ҳисобдан соғ-саломат асрайди. Саидлар, авлиёлар ва муқарраблар ёнидан жой беради. Агар мунофиқ, риёкор бўлса, унинг тескариси бўлади. Донишманд киши буни билади, илм амал учун эканини, уни сотиш учун эмаслигини ўйлаб англайди ва икки дунё бахтини топади. Дарҳақиқат, илмни эгаллаш ва унга амал қилиш энг муҳим шарт. Муҳаммад Порсонинг илм ва амал тўғрисидаги фикрлари диний тусда бўлса-да, у умумилм аҳли учун бир хил моҳиятга эга. Илм эгаси ким бўлишидан қатъий назар, ўзига берилган илмни зое қилмаслиги уни фойдалаи ишларга сарфлаши муҳимдир.

Муҳаммад Порсо шундай ёзади: “албатта Аллоҳ халқнинг ҳаммасини осмонлар ва ер аҳлидан қилганида ва уларга илм берганида, ўзини ўша илм билан улар биладиган қилганида ва ақл бериб, у ҳақда ўйлайдиган қилганида, ҳикмат бериб, унинг ҳузурда донишманд қилганида кейин халойиқдан ҳар бирини яна шунча ададда (сонда) яратганида, илмли, ҳикматли, ақлли қилганида, сўнгра уларга оқибатни кашф қилганида ва сирлардан хабардор қилганида ва уларга неъматларнинг ботинини билдирганида, уларга оқибатнинг ғаройиботи ва интиқомни билдирганида, дунё ва охиратдаги нозик оқибатлар махфийларидан воқиф қилганида, уларга хитоб қилиб ўзларига берилган мушоҳада ақл ва илм билан мулкни тадбирини қилинлар деганида, сўнгра уларга шу ишда ёрдам берганида, уларни қувватлаганида уларнинг тадбирлари сен ҳозир кўрадиган Аллоҳнинг яхши-ёмон, фойда-зиёндан иборат тадбиридан зиёда бўлмас эди. Пашшанинг қанотича бир зарра камаймасди. Мана бу таваккул қилувчилар мушоҳадасидир. Буни фақат олимлар ақл билан билдилар. Айтадиларки, Аллоҳнинг энг кичик махлуқлари пашша, дон ва уларнинг ҳар бирида уч юз олтмишта ҳикмат бор. Сўнгра ҳикматлар махлуқотнинг катталашуви баробарида зиёда бўлиб боради” [1.259]. Демак, заррадан коинотгача Ҳақ ҳикмати амал қилади. Яратилганларнинг катталашиб бориши ҳикматнинг кенгайиб боришига сабаб бўлади.

Муҳаммад Порсонинг асарлари кўпроқ диний-фалсафий ёки тасаввуфий тусда бўлса-да, ўзининг баён услуби қамраб олинган масалалар кўлами ушбу доирадан кенгрок аҳамият касб этади. Аллома ҳар бир масала ҳақида фикр юритар экан, уни ҳар томонлама илмий мушоҳада чиғириғидан ўтказишга, замондошлар ёки илк ўрта аср алломалари ижодида мазкур масалаларнинг ечимига алоҳида эътибор қаратади. Ҳар биридан иктибослар келтириб, ўз хулосаларини баён қилади.

Муҳаммад Порсо “Фаслул-хитоб” асарида қуйидаги илмлар гуруҳини баён қилган: “иймон илми, ислом илми, эҳсон илми, айқон илми, дин илми, аён илми, айн илми, тавба илми, зуҳд илми, вараъ илми, тақво илми, ихлос илми, дил маърифати илми, нафсни тозалаш илми, дилни софлаш илми, илҳом ва ишоранинг фарқи илми, хитоб ва нидонинг фарқи илми, ҳ отиф ва Ҳақнинг калом илми, мушоҳада илми, мукошафа илми, тавҳид илми, тажаллийи сифот илми, тажаллийи зот илми, мақомот илми, аҳвол илми, қурб илми, буъд илми, вусул илми, фано илми, бақо илми, суқр илми, саҳв илми, маърифат” [1.56] илмлари ҳақида фикр юритади.

Муҳаммад Порсо қарашларида илм ва маърифат ўзаро алоқадорликда талқин этилади. Унинг фикрича, илмсиз маърифат, маърифатсиз илм бўлмайди. Маърифатсиз кишининг иши хатарлидир. Кишининг бир танни қатл қилиши, қанчалик хатарли бўлса, минглаб одамларни ўлдириб, минг дилни ҳалок қилиш унданда оғирроқдир. Олимнинг ўзи маърифат билан минг нарсдан бир нарсани билмаса, бошқаларга қандай маърифат улаша олади. Абдуллоҳ ибн Аббос айтдилар: бу уммат олимлари икки кишидир. Бир киши унга Аллоҳ илм берди, у одамларга сарфлади. У билан тамаъ қилмади ва уни пулга сотмади. Ана ўша олим ҳаққига осмонда қушлар, денгизда балиқлар, ер ҳайвонлари ва елкадаги икки фаришта киромин ва котибинлар дуо қилдилар. Қиёматда Аллоҳнинг ҳузурига улуг саййид ҳолатда келтирилади. Ҳатто даражаси элчи пайғамбарлардан юқори бўлади.

Яна бир кишига Аллоҳ дунёда илм берди, у бу илм билан Аллоҳнинг бандаларидан обрў сотиб олди, у билан тамаъ қилди. Қиёмат кунида у оғзида ўтли юган билан келтирилади. Қичқирувчи қичқиради мана бу фалон ўғли фалон Аллоҳ унга илм берди, у илмини тамаъга, пулга ва ўткинчи обрўга ишлатди. Аллоҳ уни халқнинг ҳисоб китоби тугагунича азоблаб туради.

Муҳаммад Порсо сўфийларнинг илмлари ҳақида алоҳида “Фаслул-хитоб” асарининг “Сўфийларнинг истилоҳлари ва уларнинг илмлари ҳақида” ги фаслида ўз қарашларини баён этади. Унинг фикрига кўра, бу нусратланган тоифа ўзаро ўрталарида ўзлари эътироф қилган истилоҳлари, иборалари ва узун-узун калималари борки, улар шу иборалар воситасида бир-бирлари билан сўзлашадилар. Лекин бу иборалар ўз ичига олаётган мазмунлар ва уларнинг моҳиятлари иборани кашф қилишдан ташқари ишора остига қирмайди. Чунки, қалблар очилиши ва сирларни кўришни фақат унга ўша аҳволга тушган ва бу мақомларга етган кимсаларгина биладилар.

Уларнинг илмлари кашф ва мушоҳада илмидир. Ҳифзий эмас, илоҳий илмдир. Уларнинг калимотлари ҳам ўз аҳвол ва камолотларига ярашади. Ҳеч бир тоифа йўқки, улар адиблардан, фақиҳлар ва бошқа гуруҳлардан бўлсин уларнинг фақат ўзлари тушунадиган истилоҳлари бор, буни фақат ўз аҳллари тушунади. Ёки тушуниш учун Аллоҳ унинг фаҳмини очган, тавфиқ ёр бўлган ва шу тоифага хос аҳллардан бўлган кишигина билади. Ким улардан ўрганса ва машойихларга хизмат қилса, улардан ҳақиқатловчи ҳикояларни варақласа, шу содиқ толиб уларнинг барча калимотларини тушунади.

Муҳаммад Порсо ёзади: Абу Абдуллоҳ шундай деди: “илм уч навдир. Аллоҳнинг илми, Аллоҳ ва унинг тадбир ва рубубияти илми, Аллоҳнинг буйруқлари илми. Тадбир илми бандалик (ибодат қилиш) бобига даҳлдор. Аллоҳ илми у қалблар бўстонида тилларда зоҳир бўладиган (вирдлар ва зикрлар) санодир” [1.264].

Муҳаммад Порсо фикрича, ҳужжат ва далиллар билан ҳақиқатлаш бу илмдур. Ўша ҳолатнинг айна ўзини туйиш завқдир. Тажриба ва эшитиш орқали чиройли гумон билан билиш бу иймондир.

Муҳаммад Порсо камтарлик ҳақидаги ўз фикрларини баён қилиб, олимларнинг камтарлиги инсон ва жамият учун муҳим эканлигини уқтиради. Унингча, кибр билан ужб (ажабланиш) подшоҳларда, бойларда, олимларда, қориларда кўпроқ бўлади. Буларнинг курашларининг боши тафаккурдир. Кибр ва ужбнинг ёмонлигини ўйлаб кўришдир. Чунки, кибрли ва ужбли инсон ҳамма дилларнинг душманидир. Улар такаллуф билан тавозеъ (камтарлик) қилсин. Шу камтарликда давом этиб, кибр ва ужбни ўзидан узоклатсин. Подшоҳларнинг камтарлиги бошқа, олимларнинг камтарлиги бошқа, порсоларнинг камтарлиги бошқа бўлади. Кибр ва ужб алоҳида ранг касб этади. Энг ёмон кибр қориларнинг ва порсоларнинг кибридир. Мунофиқлик ва риёнинг аломати шу бўладики, ихлосманд тоатда ҳамма халқдан камтарроқ бўлади. Ҳамма олам халқига меҳрибонроқ бўлади. Ҳаммадан юмшоқроқ бўлади. Юкни кўтарувчироқ бўлади. Зеро, бу маънолар илмининг ихлоси бўлади. Риёкор ва мунофиқ ҳаммага юк кўювчи бўлади. Юк ва ранжни ўзи тортувчи бўлмайди. Ҳаммадан ҳурмат ва тавозеъни кутувчи бўлади. Ушбу кибри бор инсон тавозеъли бўлолмайди. Булар ҳаммаси риё ва мунофиқлик сифатларидир. Қорилар ва порсолардан кейин дин уламоларининг кибри ёмон бўлади. Унинг белгиси шуки, илм ўрганиб ўзгаларга ўргатишда нақд фойдани ҳамма нарсдан устун қўядилар.

Одамлар камчиликларини ойна каби Ҳақ йўли толибларига равшан кўрсатиб беради. Халқнинг жафоси ўқини жону дилидан кўтаради. Ҳамма оламга ҳатто чумолига озор бермайди. Унинг белгиси шундай бўладики, илми иззатдан бўлади ва таълими ишончли рукн устун бўлади.

Муҳаммад Порсо уламоларнинг ҳам уч тоифа эканликларини таъкидлайди. Улар муфтийлар, музаккирлар ва қозилар. Муфтийлараҳли дарс вааҳли назар ва аҳли фатво ҳисобланади. Булар ҳам икки тоифадир. Улардан бири ҳам дил, ҳам тил олимидир. Уларда кўрқинч бор илм билан амал қиладилар. Фатво билан тақво қиладилар. Илм таҳсил қилиш ва уни ёйишни нажот ва охират даражалари қиладилар. Дунёнинг молу обрўсидан назарларини узадилар.

Иккинчиси, тил олими дил жоҳили бўлади. Унинг дилида Аллоҳдан кўрқинч ва умид қилиш бўлмайди. Илм ўргатиш ва ёйишда молу обрў топиш нияти бўлади. Халқ қабули ва мансаб топиш учун интиладилар. Уларнинг нафсу-ҳаволари ғолиб бўлади. Унинг илми нафсу-ҳавосига бўйсунди. Ҳар бир ишни нафс-ҳаво билан қилади. Илмига амал қилмайди.

Тақволи олимларга ҳасад қилади. Уларнинг кийимига кириб олиб, уларни бўҳтон қилади. Баҳсу-жадал мақомида олдинда туради. Ўзини фозил қилиб кўрсатади.

Хулоса қиладиган бўлсак, Муҳаммад Порсо ўз асарларида илмлар ва олимлар масалаларини кенг таҳлил қилган. Олимларнинг илмлари ва ўша илмларга амал қилишлари билан фойдали бўлиши мумкин;

Муҳаммад Порсо олимларни тоифаларга ажратиб, инсонлар учун, жамият ҳаёти ва ўзлари эгаллаган илмлари учун масъул эканликларини уқтирган;

Муҳаммад Порсо ўз даврининг олимларида тақводорлар виқори, муҳиблар юмшоклиги, парҳезкорлик, ризо аҳлининг камтарлиги, муштоқлар сурати, содиклар салобати, қайғулилар хижолати, куйганлар муроқабаси, ошиқлар ҳисоб-китоби, орифлар маънавияти етишмаслигини танқид қилади ва уларни иймонга, адолатга, илмга хиёнат қилмасликка чақирган;

Муҳаммад Порсо қарашларига кўра, кишига Аллоҳ илм берса, у одамларга сарфласа, илм билан тамаъ қилмаса, уни пулга сотмаса, ўша олим ҳаққига осмонда кушлар, денгизда балиқлар, ерда хайвонлари ва елкадаги икки фаришта киромин ва котибинлар дуо қилади. У саййид даражасида бўлиб, ҳатто даражаси элчи пайғамбарлардан юқори бўлади;

Инсонга Аллоҳ дунёда илм берса, у илм билан Аллоҳнинг бандаларидан обрў сотиб олса, у билан тамаъ қилса, пул олса, Қиёмат кунда у оғзида ўтли юган билан келтирилади. Қичкирувчи қичкиради, Аллоҳ унга илм берди, у илмини тамаъга пулга ва ўткинчи обрўга ишлатди. Аллоҳ уни халқнинг ҳисоб китоби тугагунча азоблаб туради.

#### Фойдаланилган адабиётлар

1. Муҳаммад Порсо. Фаслул-хитоб. Қўлёзма. Таржима Н.Б. – Бухоро: Когон, Нақшбандия тарикати музейи фонди. Инв.42. 1331.-Б.47.
2. Абдул-Қадыр Иса. Истина Суфизма / перевел с арабского М.Р.Саадуев. –2- изд., исправ и доп. – М.: Издательский дом “Ансар”, 2004. – С. 288.
3. Бернал Ж. Наука в истории общества. – М.: ИИЛ, 1956. – С. 167.
4. Форобий. Фозил одамлар шаҳри. – Т.: Абдулла Қодирий номидаги халқ мероси нашриёти, 1993. –Б. 69.
5. Фахриддин Али Сафий. Рашаҳот: (Оби ҳаёт томчилари). – Табдил ва сўнгсўз муаллифи М.Ҳасаний. – Т.: Абу Али ибн Сино номидаги тиббиёт нашриёти, 2003. – Б. 344.
6. Степанянц М.Т. Философские аспекты суфизма. – М.: Наука, 1987. – С. 46.
7. Абуханифа Н. Фикхи акбар. Египет, 2008. – С. 68.

*Наирга фалс.ф.д. С.Чориев тавсия этган*

## “РАҚАМЛИ АВЛОД”: ИНСОН КАМОЛОТИГА ВИРТУАЛ ОЛАМ ТАЪСИРИ

**Тўрақулов З.А.** (Республика Маънавият ва маърифат маркази)

**Аннотация.** Мазкур мақолада “рақамли авлод”: инсон камолотига виртуал олам таъсири ҳақида фикрлар таҳлил қилинади. Шунингдек, мақолада инсоннинг ижтимоий-маънавий камолоти барча даврларда муҳим “мураккаб” жараён ҳисобланиб, бугунги кун одами ўзининг олдида жуда ҳам кўп талаблар қўйганлиги ижтимоий-сиёсий жараёнларда фаоллик, илм, маънавий камолотга интилиш ўзаро боғлиқлик соҳа эканлиги борасидаги фикрлар илмий жиҳатдан таҳлил этилган.

**Таянч сўзлар:** рақамли авлод, инсон камолоти, виртуал, ижтимоий, маънавият, авлод, жамият, дунёқараиш, ҳудуд.

**Аннотация.** В статье анализируются представления о «цифровом поколении»: влияние виртуального мира на человеческое развитие. В статье также проводится научный анализ идеи о том, что социальная и духовная зрелость человека является важным «сложным» процессом во все времена, и что современный человек предъявляет большие требования к себе, активности, знаниям, стремлению к духовной зрелости в социально-политических процессах.

**Ключевые слова:** цифровое поколение, человеческая зрелость, виртуальное, социальное, духовность, поколение, общество, мировоззрение, регион.

**Annotation.** The article analyzes the concept of "digital generation": the impact of the virtual world on human development. The article also provides a scientific analysis of the idea that social and spiritual

maturity of a person is an important "complex" process at all times, and that a modern person makes great demands on himself, activity, knowledge, striving for spiritual maturity in socio-political processes.

**Key words:** *digital generation, human maturity, virtual, social, spirituality, generation, society, worldview, region.*

Инсоннинг ижтимоий-маънавий камолоти барча даврларда муҳим бўлиб келган. Ҳозирги даврда эса бу ҳам муҳим, ҳам “мураккаб” жараён ҳисобланади. Мураккаблиги шундаки бугунги кун одами ўзининг олдида жуда ҳам кўп талаблар қўйган: ижтимоий-сиёсий жараёнларда фаоллик, илм, маънавий камолотга интилиш, спорт билан шуғулланиш ва ҳақозалар. Инсонлардаги ушбу ўзига хослик ва ўхшашликлар нафақат ирқий мансублик балки маълум давр учун хослик билан ҳам боғлиқ. Даврлар учун мансубликлар ёки бошқача қилиб айтганда ўзаро боғлиқлик соҳа мутахассислари томонидан “авлодлар теорияси” деб аталади.

“**Авлодлар теорияси**” – дунёқараши, қизиқиши ва характери, кийиниш ва ўзини тутишидаги ўхшашлик ва ўзига хослик асосида маълум бир даврга (туғилган йили ҳисобидан) тегишли инсонларни алоҳида қатлам сифатида ажратиш ҳақидаги теория ҳисобланади<sup>1</sup>. Авлодлар теорияси фанда илк бор 90-йиллар бошида Нэйл Хоув ва Уильям Штраус томонидан қўланилган. Улар бир биридан беҳабар ҳолда маълум давр авлодлари ўртасидаги ўзаро тушунмовчилик сабабларини тадқиқ этишган ва бир авлодга тегишли бўлган кишилар ўзининг турмуш шароити, кундалик юмушлари, қизиқишлари, атрофидаги сиёсий ва технологик ҳаётнинг таъсири сабаб бир-биридан тубдан фарқ қилади деган ғоя асосида ушбу теорияни ишлаб чиқишган. Икки тадқиқотчи ҳаммуаллифлигида ёзилган “Generations” – “Авлодлар” ва “The Fourth Turning” – “Тўртинчи инқилоб” асарларида Америка жамияти одамлари дунёқарашида бўлган ўзгаришларни ўзида аск эттирган ва бугунги кунда ҳам ўз кучини йўқотмаган “авлодлар теорияси” илк бор қўлланилган. Асарда жамиятнинг ривожланиш даврида бир-бирини ўрнини эгаллаб келган 4 та асосий авлод мавжуд деган хулоса берилган. Булар: “йўлбошчиларлар/идеалистлар”, “кўчманчилар/фаоллар”, “қаҳрамонлар/келишувчилар”, “рассомлар/кўникувчилар”<sup>2</sup>.

Н.Хоув ва В.Штраус фикрича инсон характери ва дунёқараши 12-14 ёшгача яшаган муҳит ва тарбияланган шароитига боғлиқ бўлади. Чунки айнан шу ёшларда ҳар бир шахсда инсоний кадриятлари ва дунёқараши шаклланади ва бу дунёқараш бутун умри давомида ўзгармайди. Авлодлар алмашинуви тахминан ҳар 20 йилда ўзгаради. Бу цикл 4 авлод давом этиб, ҳар 80 йилда характер ва кадриятлари цикл бошидаги биринчи йилгига ўхшаш бўлган бешинчи авлод (янги цикл) шаклланади. Соҳа мутахассисларининг таъкидлашича, бугунги кунда жамиятимизда бешта авлод вакиллари мавжуд<sup>3</sup>:

–“Z авлод” вакиллари: 1996 йил ва ундан кейин туғилганлар

–“Y авлод” вакиллари: 1981-1995 йилларда туғилганлар

–“X авлод” вакиллари: 1965-1979 йилларда туғилганлар

–“Бэби-бумер”лар: 1946-1964 йилларда туғилганлар

–“Анъаначи”лар: 1945 и ундан олдин туғилганлар.

Россиялик тадқиқотчилар Г.Солдатова ва Е.Рассказова ушбу теория америкалик олимлар томонидан америка жамияти учун ишлаб чиқилганини, шунинг учун ҳам бошқа давлат ҳамда жамиятлар учун тўғри келмаслигини ўз ишларида таъкидлаб ўтишган<sup>4</sup>.

<sup>1</sup> Giancola F. The generation Gap: More Myth than Reality // Human Resource Planning. 2006. # 29 (4).

<sup>2</sup> Нечаев В., Дурнева Е. “Цифровое поколение”: психолого-педагогическое исследование проблемы // Педагогика. 2016, №1.

<sup>3</sup> Қаранг: Лавада Ю. Поколения XX века: возможности исследования // Мониторинг общественного мнения: экономические и социальный перемены. 2001. №5 (55); Гаврилюк В., Трикоз Н. Динамика ценностных ориентаций в период социальной трансформации// Социологические исследования. 2002. №1.; Шамис Е., Аншипов А. Теория поколений // Маркетинг. Менеджмент. 2007. – №6.

<sup>4</sup> Солдатова Г. У., Рассказова Е. И. «Цифровой разрыв» и межпоколенческие отношения родителей и детей // Психологический журнал, 2016. Т. 37. – № 5. – Б. 44-54.



Дарҳақиқат, авлодлар гуруҳига хослик жамият дунёқараши ва худуднинг географик жойлашуви билан боғлиқ бўлиб, тадқиқотларда авлодларга хослик йиллари турли йилларга тўғри келади. Мисол учун, АҚШда 1991 йилда туғилганлар “рақамли авлод” вакиллари ҳисобланади. Аммо Ўрта Осиёда интернет ва ижтимоий тармоқнинг кишилар турмуш тарзига кириб келиш йиллари анча кейин содир бўлгани учун том маънода “Рақамли авлод” деб – 2001-2021 йилда туғилган жамият вакиллари аташимиз мумкин. Чунки “Рақамли авлод”га тааллуқлиликини белгилаш юқорида таъкидланганидек, давлатнинг иқтисодий ривожланиши, одамлар турмуш-тарзига интернетнинг кириб келиши билан узвий боғланади.

**“Рақамли авлод”**, “Z авлод”, “ижтимоий тармоқ авлоди”, “рақамли аборигенлар” (“digitalnatives”) – рақамли технологиялар кундалик ҳаётининг ажралмас қисмига айланган ёшлар ва болалар қатлами ҳисобланади. “Рақамли авлод” ибораси илк бор тадқиқотчи Марк Пренски томонидан қўлланилган<sup>1</sup>. “Рақамли авлод” вакиллари учун барча соҳаларда индивидуал ёндашув муҳим – яъни барча соҳаларда ҳар бир инсонга алоҳида индивидуал қараш лозим деган ғоя асосида яшайдилар<sup>2</sup>. Улар ёлғизликни, яққаликни яхши кўришади, одамлар орасида, реал жамият ичида ўзларини ноқулай сезишади. Атрофида минглаб одам бўлса-да, лекин қўлларида мобил алоқа воситаси ёки интернет бўлмаса, ўзларини бутун дунёдан узилгандек ҳис қиладилар. Соҳа мутахассиси Тамаки Саито ўз тадқиқотида бу каби инсонларга «хикикомори» (япон. “ёлғизликда яшовчи”)лар деб таъриф берган<sup>3</sup>.

Рақамли технологиялар билан танишиш улар орқали атрофни англаш шахснинг ижтимоийлашувида муҳим роль ўйнайдиган кўрсаткичларидан биридир. Соҳа мутахассислари Дж.Пэлфри ва К.Гассерларнинг таъкидлашича “Рақамлаштириш асри болалари (рақамлаштириш аборигенлари) кундалик турмуш тарзининг асосий вақтини Интернетда ўтказадилар, шунингдек улар ўзларини нафақат рақамли майдонда, балки бошқа соҳаларда ҳам устун деб билишади”<sup>4</sup>. “Рақамли” яъни “Z авлод” учун виртуал ва реал ҳаёт ўртасида чегара мавжуд эмас – уйда ўтирган ҳолда бутун дунё билан алоқага киришадилар.

Қуйидаги жадвалда бугунги кунда ёшларининг рақамлаштириш жараёнига кириб бориши ёки бошқача қилиб айтганда рақамлаштиришнинг инсонлар ҳаётига таъсир этиши кўрсатилган<sup>5</sup>.

Ёш даври	Асосий фаолият тури	Рақамлаштириш жараёнига дахл
Болалик даври (1-3 ёшлар)	Жихозлар билан ўйнаш	Рақамлаштирилган технологиялар билан юзаки танишиш
Мактабгача ёш даври (3-7 лет)	Ўйин ўйнаш	Компьютер ўйинлари, интернетдаги турли ўйинларни ўйнаш
Кичик мактаб ёши (7-11 ёш)	Ўқув фаолияти	Интернетдан турли маълумотлар излаш, компьютерда ишлаш, мобил алоқаларнинг функционал имкониятларини ўрганиш, таълимда рақамли тарғиботлардан фойдаланиш
Ўсмирлик даври (11-15 ёш)	Алоқа	Интернет. Ижтимоий тармоқлар
Катта мактаб ёши (15-17 ёш)	Илмий-таълимий-касбий фаолият	Интернет ва ижтимоий тармоқ орқали касбий ва таълимий дунёқарашни шаклланиши

“Рақамли авлод” вакиллариининг бошқа авлод вакиллари билан асосий фарқли жиҳатларидан бири бу маълумотларни асосан (cliphinking) кўриш орқали қабул

<sup>1</sup> Prensky M. N. Digital Natives, Digital Immigrants [Electronic resource]. – Mode of access: [http://www.nnstoy.org/download/technology/digital\\_natives\\_digital\\_immigrants.pdf](http://www.nnstoy.org/download/technology/digital_natives_digital_immigrants.pdf)

<sup>2</sup> Захарова В. Студенты поколения Z: реальность и будущее// Науч.тр.Моск.гуманит. ун- та. 2019. – №4. – Б. 47-54.

<sup>3</sup> Saito Tamaki, Angles, J. Hikikomori: Adolescence without end. Minneapolis: University of Minnesota Press, 2013.

<sup>4</sup> Пэлфи, Дж. Дети цифровой эры/Дж.Пэлфи, У.Гассер. – М.: Эскимо, 2011. – С. 368.

<sup>5</sup> Плешаков В. Теория киберсоциализация человека: Монография / Под ред. А.Мудрика: “НомоСiberus”, 2012. – С. 212.

қилишидадир<sup>1</sup>. Бу қисқа маълумотларни ёрқин рангларда, аниқ бўлган кўринишларда қабул қилиш ва эслаб қолиш билан тушунтирилади. Яъни маълумотлар қисқа бўлганлиги учун бўлинган, бошқа шахс томонидан ишланган ҳолда бўлиб, бунда аудио ва визуал маълумотларнинг қисқалиги ва маълум кетма-кетликда берилиши маълумот ҳақида мустақил тасаввурга эга бўлиш, объектив хулоса чиқариш ва вазиятни тўғри баҳолаш имконини бермайди. Улар интернетга шу қадар ишонадиларки, ҳатто маълумотларни ўзлари каби инсонлар тайёрлаганлиги, унда субъектив ёндашув бўлиши, ёки оддийгина ёлғон маълумот бўлиши мумкинлиги ҳақида ўйлаб ҳам кўрмайдилар. Маълумотларни фикрлаш, хулоса чиқариш учун эмас фақатгина “маълумот” деб қабул қиладилар. Шунинг учун ҳам ушбу авлод вакилларида маълумотларни қабул қилиш тезлиги ниҳоятда юқори, уни хотирада сақлаш муддати эса қисқа бўлади. Маълумотларни бу кўринишда қабул қилиш орқали улар бир вақтда бир неча ишлар билан шуғуллана оладилар<sup>2</sup>. Мисол учун бугун ўсмир-ёшлар уй вазифасини бажариш билан бир вақтнинг ўзида дўстлари билан ижтимоий тармоқда алоқа қилишлари, мусиқа тинглашлари ёки шу каби вазифаларни бажариш – “кўпвазифалилик” салоҳиятига эгалар. Ушбу қобилият бошқа авлод вакиллари томонидан ҳайратланарли даражада қабул қилинади. Шунга қарамасдан, бир вақтда бир дона машғулот “бирвазифалилик” билан шуғулланиш ўсмирлар учун зерикарли ҳисобланади<sup>3</sup>. Бугунги кунда ўсмирлар орасида кўп учрайдиган паришонхотирлик, эслаб қолиш хусусиятининг пастлиги, сиқилиш, диққатсизлик, депрессия, чарчоқ, сўз бойлигининг камлиги каби салбий ҳолатлар юқорида таъкидланган “кўпвазифалилик”нинг салбий оқибати сифатида кўрсатилади<sup>4</sup>. Шунингдек тадқиқотчилар томонидан онлайн-алоқа, бошқача қилиб айтганда, доимий виртуал алоқада бўлиш инсонларда буллинг, кибербуллинг (инг. bully сўзидан олинган bullying – кўпол, зўравон) характери ошириб юборади<sup>5</sup>. Бу ҳолни бугун биз ижтимоий тармоқдаги ёзишмаларда кузатишимиз мумкин, яъни бугун интернетда ўзаро алоқаларда қайсарлик, кўполлик, асосиз сўқинишлар, ҳақорат қилишларнинг аксарият қисми жазосиз қолишини билганликлари учун ҳам “рақамли авлод” вакиллари орасида кўп учрайди.

Бугунги кунда олдимизда турган энг асосий вазифалардан бири бу “рақамли авлод” вакиллари учун таълимни ташкил этиш масаласи ҳисобланади. Чунки ушбу авлод вакиллари оддийгина маъруза ёки анъанавий дарс жараёнидан қониқмайдилар. Бу масалада бугун дунё педагоглари икки тарафга ажралган дейиш мумкин. Баъзи педагоглар “рақамли авлод”га таълим беришда асосий аҳамиятни рақамлаштирилган технология (планшет, мобил алоқа, телефон, видеоўйин)лардан фойдаланишга қаратиш лозим дея таъкидласалар, бошқа гуруҳ олимлари таълим сифатига ҳеч қандай рақамли технологиялар боғлиқ эмас, балки таълим сифати, энг аввало, ўқитувчининг илмий салоҳияти ва касбий маҳоратига боғлиқ деган фикрни илгари суришади<sup>6</sup>.

Дарҳақиқат, “рақамли авлод” феноменини ўрганиш ва тадқиқ этиш бугунги кундаги энг долзарб масалалардан бир ҳисобланади. Ижтимоий муҳит – тарихий жараёнлар, маданият, давлат бошқаруви, сиёсий жараёнлар ва шу қабилар шахснинг ўсиши,

<sup>1</sup> Третьякова В.С., Церковникова Н.Г. [Цифровое поколение: потери и приобретения](https://doi.org/10.52944/PORT.2021.45.2.004) // Профессиональное образование и рынок труда. 2021. №2. С. 53–65. <https://doi.org/10.52944/PORT.2021.45.2.004>

<sup>2</sup> Rosen L. Me, MySpace and I: Parenting the net generation. NY: PalgraveMacmillan, 2007. – P. 258.

<sup>3</sup> Martin-Perpina M. M., Poch F. V., Cerrato S. M. Media multitasking impact in homework, executive function and academic performance in spanish adolescents // *Psicothema*. 2019. Vol. 31. № 1. P. 81-87. <https://doi.org/10.7334/psicothema2018.178>; Солдатова Г. У., Трифонова А. В. Медиамногозадачность: стоит ли беспокоиться // *Дети в информационном обществе*. 2018. – № 28. – Б. 26-37.

<sup>4</sup> Солдатова Г. У., Рассказова Е. И. «Цифровой разрыв» и межпоколенческие отношения родителей и детей // *Психологический журнал*. 2016. Т. 37. – № 5. – С. 44-54.

<sup>5</sup> Каранг: Arseneault L. Annual research review: The persistent and pervasive impact of being bullied in childhood and adolescence: implications for policy and practice // *Journal of child psychology and psychiatry*. 2018. Vol. 59. № 4. P. 405-421. <https://doi.org/10.1111/jcpp.12841>; Ybarra M. L., Espelage D. L., Valido A., Hong J. S., Prescott T. L. Perceptions of middle school youth about school bullying // *Journal of adolescence*, 2019, – № 75. – С. 175-187. <https://doi.org/10.1016/j.adolescence.2018.10.008>

<sup>6</sup> Selwyn N. The digital native – myth and reality// *aslib Proceedings: New Information Perspectives*. 2009.N 61 (4).

ривожланиши, кадриятлари ва дунёқарашининг шаклланишида муҳим рол ўйнайди ва шу билан бирга катта авлод дунёқарашининг трансформациясига ҳам олиб келмоқда. Бу жараён катта авлод вакиллари хоҳиш-иродасида боғлиқ бўлмаган ҳолда “ихтиёрий-мажбурий” ҳолда содир бўлмоқда. “Рақамли авлод” – бугунги кун ёш авлодининг камчилик ва ютуқлари ҳақида сўз борар экан – бугунги кун ёшлари катта авлод вакиллари таъкидлагани каби хавотирли даражада “ёмон”ми? деган савол туғилади. Европа ва Ўрта Осиё тарихий ва библиографик асарларида ўзидан кейинги авлодлардан қоникмаслик характери жамиятда доимо мавжуд бўлганлигини гувоҳи бўламиз. Ҳар бир авлод ҳар бир даврда бўлгани каби бугунги кун ёшларининг ўзига яраша камчилиги ва шу билан бир қаторда ютуқлари ҳам мавжуд. “Рақамли авлод” вакилларида маълумотни қабул қилиш, ўз устида ишлаш, хулоса чиқариш, ҳиссий таъсирланиш ва шу каби соҳаларда бошқа авлод вакиллариникига ўхшамаган ёндашув мавжуд. Улар кўпроқ тинчликни хуш кўрадилар, ўзаро алоқалари, маълумот олишлари, бирон бир масалада маслаҳатлашишлари барчаси асосан ижтимоий тармоқлар (ҳатто телефонда сўзлашишни ҳам ёқтиришмайди) орқали амалга оширилади. Шунингдек, ижтимоий тармоқ орқали улар бошқаларга ўзларини борича эмас, ўзлари бўлишни хоҳлаганларидек тақдим эта оладилар. Қисқа қилиб айтганда, улар виртуал ҳаёт “медиажамият”да яшайдилар. Бунинг оқибатида улар реал ҳаётдан четлашадилар. Инсонлар билан алоқа қилишга қийналадилар, реал ижтимоий жамиятдан зериккиш ҳисси пайдо бўлиб, дунёқарашлари ва фикрлаш доирасини торайтирувчи рақамлар ва қисқа маълумотларга ўрганиб қоладилар. Бу эса “ўсаётган инсон миясига тўғри тақсимланган ва ташкил этилган медиа-пархез керак”лигини кўрсатади<sup>1</sup>. Шу билан бир қаторда “рақамли авлод”нинг ўзидан олдинги авлодлардан бир қанча устунликлари ҳам борлигини инкор этиб бўлмайди. Булар: бир вақтнинг ўзидан бир неча вазифа билан шуғуллана олиш, маълумотни тез қабул қилиш, бир ишдан бошқа ишга юқори тезликда киришиш ва шу кабилар.

Ўсиб шаклланиб келаётган “Рақамли авлод”нинг психологик ва социологик нуқтаи назардан тадқиқ этилиши бизга келгусида уларнинг ижтимоийлашувида учраши мумкин бўлган қийинчиликларни олдиндан билиш ва ёшларни катта реал ҳаётга тайёрлаб боришда ёрдам беради. Шунингдек, бу каби илмий тадқиқотлар авлодлар ўртасида ўзаро алоқа ва бир-бирини тушунишга замин яратади.

*Наирга фалс. ф. д. С. Чориев тавсия этган*

## РЕЛИГИОЗНЫЙ ЭКСТРЕМИЗМ: ПРИЗНАКИ, ПРОЯВЛЕНИЯ И МЕТОДЫ ПРОФИЛАКТИКИ

**Очилов У.Дж.** (ТЦПКПҚНО Кашкадарьинской области)

**Аннотация.** В данной статье освещены сущность религиозного экстремизма, признаки, проявления и методы профилактики. Также автором отмечена необходимость, цель и направления противодействия религиозному экстремизму.

**Ключевые слова:** *государственный строй, государственная безопасность, суверенитет, социальный институт, религия, идеология, религиозная конфессия, экстремизм, религиозный экстремизм, религиозный фанатизм, ксенофобия, шовинизм, деструктивность, межконфессиональное отношение, религиозная толерантность, гуманистические идеи.*

**Аннотация.** Ушбу мақолада диний экстремизмнинг моҳияти, белгилари, кўринишлари ва олдини олиш усуллари ёритилган, шунингдек, муаллиф диний экстремизмга қарши курашиш зарурати, мақсади ва йўналишларини ҳам қайд этади.

**Таянч сўзлар:** *сиёсий тузум, давлат хавфсизлиги, суверенитет, ижтимоий институт, дин, мафкура, диний конфессия, экстремизм, диний экстремизм, диний ақидапарастлик, ксенофобия, шовинизм, деструктивлик, конфессиялараро муносабат, диний бағрикенглик, гуманистик гоялар.*

<sup>1</sup> Гринфилд А. Радикальные технологии: устройство повседневной жизни / Пер. с англ. И. Кушнareвой. – М.: Дело, 2018. – Б. 424.

**Annotation.** This article highlights the essence of religious extremism, signs, manifestations and methods of prevention. The author also noted the need, purpose and directions of countering religious extremism.

**Key words:** *political system, state security, sovereignty, social institution, religion, ideology, religious confession, extremism, religious extremism, religious fanaticism, xenophobia, chauvinism, destructiveness, interfaith attitude, religious tolerance, humanistic ideas.*

Религиозный экстремизм, как всем известно, может стать непосредственной угрозой для государственной безопасности каждой страны. В условиях нестабильной обстановки в сферах политических, экономических, межнациональных и межконфессиональных отношений развитие религиозного экстремизма может стать угрозой для распада социальных институтов и общепринятых духовно-нравственных ценностей. Идеология религиозного экстремизма приводит к искажению и деформации личности и ее мировоззрения.

Термин «экстремизм» происходит от латинского слова *extremus* – крайний, чрезмерный. В основном, он используется в политическом или религиозном смысле для обозначения идеологии, которая, как считается, находится далеко за пределами основных установок общества.

Религиозный экстремизм, это оборотная сторона любой религии, ее темная, опасная сторона, действующая под видом влечения к религии, зарождающая и развивая безнравственные взгляды и принципы, влекущие вред интересам лиц или целого общества, заключающиеся в разрушении общепризнанных норм морали и права, препятствующие становлению и развитию институтов демократии и гражданского общества.

**Религиозно-политический экстремизм** — это религиозно мотивированная или религиозно камуфлированная деятельность, направленная на насильственное изменение государственного строя или насильственный захват власти, нарушение суверенитета и территориальной целостности государства, на возбуждение в этих целях религиозной вражды и ненависти.[1]. Религиозный экстремизм следует рассматривать как крайнюю форму религиозного фанатизма. Суть любого экстремизма, в том числе и религиозного, — в применении насилия к инакомыслящим.[2] **Признаками религиозного экстремизма являются:**

1) фанатичные нетерпимость и жесткость, которые заставляют человека слепо следовать исключительно своим собственным мнению и предрассудкам и не позволяют экстремисту принимать во внимание интересы окружающих людей;

2) показная и постоянная чрезмерность в религиозном поведении и тенденция заставить других поступать так же;

3) отказ от следования общепризнанных норм морали и права, приоритетностей, ведущий к неуместности и несвоевременности применения тех или иных религиозных предписаний;

4) грубая и резкая манера общения с людьми, в жестком и категоричном подходе;

5) идеологическое содержание в виде приверженности к крайним религиозной и иных сферах общественной жизни;

6) общественная опасность, которая выражается в причинении существенного вреда основам конституционного строя или конституционным основам межличностных отношений либо в создании угрозы причинения такого вреда;

7) деятельный характер, выражающийся, как правило, в незаконных и наносящих вред обществу способах и формах выражения протеста против установленного порядка в той или иной сфере социальных отношений.[3]

#### **Проявления религиозного экстремизма**

Общеизвестно, что в современных условиях реальную угрозу, как для всего мирового сообщества, так и национальной безопасности того или иного государства, его территориальной целостности, конституционных прав и свобод граждан представляет экстремизм в различных формах его проявления.

В последние десятилетия экстремисты все чаще обращаются к организованному и религиозно-обоснованному использованию противоправных актов как к средству достижения своих целей.

Идеология экстремизма отрицает инакомыслие, жестко утверждает собственную систему политических, идеологических, религиозных взглядов. От своих сторонников экстремисты требуют слепого повиновения и исполнения любых, даже самых абсурдных приказов и инструкций.[4] Особо опасен экстремизм, прикрывающийся религиозными лозунгами, ведущий к возникновению и эскалации межэтнических и межконфессиональных конфликтов.

Религиозный экстремизм проявляется во всей силе в тот момент, когда одна изолированная группа, следующая вышеперечисленным установкам, начинает угрожать безопасности большинства, разрешая применение физического насилия. Это становится возможным, когда радикально настроенная группа людей считает всех людей – за исключением своих последователей – вне своей религии, объявляя их неверными. Такой шаг окончательно порывает связи между данной группой и обществом.

Основная цель религиозного экстремизма – признание своей религии, ведущей и подавление других религиозных конфессий через их принуждение к своей системе религиозной веры. Наиболее ярые экстремисты ставят своей задачей создание отдельного государства, правовые нормы которого будут заменены нормами общей для всего населения религии.

Религиозный экстремизм часто смыкается с религиозным фундаментализмом, суть которого заключена в стремлении воссоздать фундаментальные основы "своей" цивилизации, очистив ее от чуждых новаций и заимствований, вернуть ей "истинный облик".

Важной особенностью ряда религиозных организаций экстремистского толка является наличие в них фактически двух организаций – открытой и тайной, законспирированной, что облегчает им маневрирование, помогает быстро менять методы деятельности при изменении обстановки.

В качестве основных методов проявлений религиозно-экстремистских организаций является нижеследующее:

- 1) распространение литературы, видео-аудиокассет экстремистского толка, в которых пропагандируются идеи экстремизма;
- 2) благотворительность лиц и организаций экстремистской направленности;
- 3) организация платных курсов по профилю и направлению организации экстремистского характера;
- 4) создание и организация учреждений, финансируемых на пожертвование и финансирование с госбюджета по благотворительным и общественным программам;
- 5) создание разнообразных центров, основанных на шаманизме, магии, гадании, лечение не традиционной медицины и др.[3]

#### ***Методы профилактики религиозного экстремизма***

Противодействие религиозному экстремизму — трудная, но выполнимая задача. Решая ее, однако, надо отдавать себе отчет, что речь идет о длительной работе. Религия — это мощное орудие и надо помнить, что, религиозный фанатизм является серьезным препятствием в профилактики экстремистских действий.

Для решения проблемы профилактики противодействия религиозному экстремизму, обеспечения процесса оздоровления социально-политической обстановки необходимо использовать адекватные средства психологического и идеологического воздействия на носителей подобных идей. В средствах массовой информации, школах и высших учебных заведениях необходимо вскрывать антигуманистическую природу религиозного фанатизма и экстремизма, вести разъяснительную работу, объясняя и доказывая утопичность и деструктивность фанатической идеологии и практики, пропагандировать гуманистическую идеологию и гуманистические ценности.

Непростая проблема религиозного экстремизма со всеми сопутствующими ей причинами, мотивами и стимулами требует сложного и системного подхода в решении.

Комплексность решения должна быть обусловлена многообразностью кризиса, однако необходимо осознать фундаментальную суть вопроса: религиозный экстремизм есть, прежде всего, религиозный феномен, затрагивающий психологическое, социальное, экономическое и политическое измерения.

Религиозный экстремизм является преимущественно молодежным явлением. Для преодоления религиозного экстремизма могут применяться самые различные формы противодействия: и политические, и социологические, и психологические, и силовые, и информационные и другие. Разумеется, в современных условиях на первый план выходят силовые и политические формы борьбы. Важную роль призвана играть правоприменительная практика. В соответствии с нормами права ответственности подлежат не только организаторы и исполнители преступных акций религиозного экстремизма, но и их идейные вдохновители.

Одной из причин религиозного экстремизма является интеллектуальная слепота и невежество, которые становятся катализаторами таких явлений как шовинизм, ксенофобия, агрессивность по отношению к инакомыслию, терроризм. Поэтому противодействовать феномену экстремизма необходимо, прежде всего, на интеллектуальном уровне. Противодействие экстремизму осуществляется по следующим основным направлениям:

1) принятие профилактических мер, направленных на предупреждение экстремизма, в том числе на выявление и последующее устранение причин и условий, способствующих его осуществлению;

2) выявление и пресечение экстремизма;

3) международное сотрудничество в области противодействия экстремизму.

Главной целью противодействия религиозному экстремизму должны стать не рядовые исполнители, а действительные организаторы и заказчики, которые, как правило, остаются в тени. Необходимо вести профилактическую работу в отношении организаторов экстремистских организаций, идейных вдохновителей. Важной составляющей борьбы против религиозного экстремизма является также диалог с общественностью. На местах в него следует вовлекать представителей муниципальных администраций, общественных организаций. Гораздо эффективнее запретов встречное просвещение, которое позволит читателю критически воспринимать написанное. А главное, для борьбы с экстремистской и вообще любой другой идеологией, требуется альтернативная идеология и собственная внутренняя убежденность в ней.

Подводя итог, можно сделать выводы о том, что распространение экстремизма и религиозной экстремистской деятельности становится серьезной угрозой для безопасности не только какой-либо отдельно взятой страны, но и для мира в целом. Факторы, которые становятся причиной для распространения этого явления достаточно сложны и неоднозначны. Рубеж XX-XXI вв. не только в Центральной Азии, но и во всем мире стал переломным моментом в отношении глобальных геополитических изменений, которые повлекли за собой кризис в сферах жизни государства и общества, таких как экономика, политика, идеология, культура. В светском обществе должно допускаться только такая религиозная деятельность, которая не вступает в противоречие с конституционным правом на свободу совести и вероисповедания и принципом светского характера государства.

С религиозным экстремизмом должны бороться и общество, и государство. Методы этой борьбы у них, разумеется, различные. Если государство должно устранить социально-экономические и политические условия, способствующие возникновению религиозного экстремизма и пресекать противозаконную деятельность экстремистов, то общество (в лице общественных объединений, средств массовой информации и рядовых граждан), должно противодействовать религиозно экстремизму, противопоставляя экстремистским идеям и призывам гуманистические идеи, этнической и религиозной толерантности гражданского мира и межнационального согласия.[5]

## Список литературы

1. Ханбабаев К. М. Религиозно-политический экстремизм. Учебное пособие. – Махачкала, 2008.
2. Решетников М. Исламские истоки терроризма // Аргументы и факты, 2001. – № 4. [https://fryazino.org/Bezopasnost/antiterror\\_kom/info\\_antiterror/5511](https://fryazino.org/Bezopasnost/antiterror_kom/info_antiterror/5511)
3. Залужный А. Г. Экстремизм. Сущность и способы противодействия // Современное право, 2002, – № 12.
4. Наматов Н. Религиозный экстремизм в Центральной Азии. <https://www.cac.org/datarus/namatov.shtml>

Рекомендовано к печати д.ф.н. С.Чариевым

## ИЖТИМОЙ ДЕСТРУКЦИЯ: МАЗМУНИ ВА ХУСУСИЯТЛАРИ

Бекмуродова Г. (ҚарДУ)

**Аннотация.** Мақолада муаллиф ижтимоий деструкциянинг мазмуни ва хусусиятлари хусусида фикр юритади. Унинг фикрига кўра, ижтимоий деструкция деганда жамиятнинг турли соҳаларидаги барқарорликка путур етказувчи, уни тараққиётдан мосуво қилувчи, регресс ва таназзулга элтувчи жараён ва омиллар, негативлик ва вайронкорлик ҳолатлари тушунилади. Ижтимоий-деструктив жараёнларнинг юзага келиши, шаклланиши ва кечиши қатор диалектик хусусиятларга эга. Шунингдек, мақолада ижтимоий деструкциянинг иқтисодий, сиёсий, социал, маънавий деструкция шаклларида рўй бериши таъкидланади.

**Таянч сўзлар:** *деструкция, ижтимоий деструкция, прогресс ва регресс, тараққиёт ва таназзул, позитивлик ва негативлик, бунёдкорлик ва вайронкорлик, ижтимоий деструкция хусусиятлари, ижтимоий деструкция шакллари, иқтисодий деструкция, сиёсий деструкция, социал деструкция, маънавий деструкция.*

**Аннотация.** В статье автор рассматривает содержание и особенности социальной деструкции. По его мнению, под социальной деструкцией подразумеваются процесс и факторы, которые подрывают стабильность различных сфер общества, замедляют их развитие, приводят к регрессу и деградации, негативу и разрушению. Возникновение, формирование и протекание социально-деструктивных процессов обладают рядом диалектических свойств. В статье также отмечается, что социальная деструкция происходит в экономических, политических, социальных, духовных формах.

**Ключевые слова:** *деструкция, социальная деструкция, прогресс и регресс, развитие и рецессия, позитивное и негативное, созидательное и разрушительное, свойства социальной деструкции, формы социальной деструкции, экономическая деструкция, политическая деструкция, общественная деструкция, духовная деструкция.*

**Annotation.** In the article, the author examines the content and features of social destruction. In his opinion, social destruction refers to the process of transformation and factors that undermine the stability of various spheres of society, slow down their development, lead to regression and degradation, negativity and destruction. The emergence, formation and course of socially destructive processes have a number of dialectical properties. The article also notes that social destruction occurs in economic, political, social, and spiritual forms.

**Key words:** *destruction, social destruction, progress and regression, development and recession, positive and negative, creative and destructive, properties of social destruction, forms of social destruction, economic destruction, political destruction, social destruction, spiritual destruction.*

Прогресс ва регресс, тараққиёт ва таназзул, позитивлик ва негативлик, бунёдкорлик ва вайронкорлик инсониятнинг бутун тарихи давомида йўлдош бўлиб келаётган феноменлар ҳисобланади. Даврлар ўтиши билан прогресс, тараққиёт, позитивлик, бунёдкорлик нақадар жадаллашса, регресс, таназзул, негативлик, вайронкорлик ҳам шу қадар илдиз ота борди. Айниқса, ўтган XX асрда бу ўзаро алоқадорлик янада ёрқинроқ намоён бўлди. Бир томондан, фан ва техника ютуқларининг ишлаб чиқаришга илдам жорий этилиши иқтисодий тараққиёт суръатларини тезлаштирди. Иқтисодий зафарлар давлатларга ўз функцияларини янада тўлақонли ижро этиш имконини тақдим қилди. Ўйгирманчи аср кишилар турмуш даражасини, ҳаёти сифатини, жамиятнинг маънавий-маданий ҳаётини ҳам бирмунча яхшилади. Буларнинг барчасини прогрессив ва позитив жараёнлар, тараққиёт ва бунёдкорлик

тимсоли сифатида ифодалаш мумкин, албатта. Бироқ, иккинчи томондан, ўтган аср жаҳон урушлари ва инқилоблар, геосиёсий тўқнашувлар ва давлат тўнтаришлари, ихтилофлар ва талофотлар, ижтимоий иллатлар ва чигал муаммолар даври сифатида тарихга кирди. XX асрда регрессив ва негатив жараёнлар, таназзул ва вайронкорлик ҳолатлари айнан ана шу тарзда намоён бўлди. Энг аҳамиятли жиҳати шундаки, на иқтисодий чоралар, на сиёсий дастурлар, на ижтимоий ташаббуслар, на маърифий ва мафкуравий интилишлар мазкур жараёнлар ва ҳолатларни лоақал камайтириш ва сусайтиришга хизмат қилмаётир.

Шу муносабат билан қатор фалсафий саволлар юзага келмоқда. Нега инсоният тараққиётга юз тутгани сайин жамиятдаги регрессив, негатив, вайронкорлик ҳолатлари, жараёнлари ҳам тобора ўткирлашиб бормоқда? Нега мислсиз саъй-ҳаракатларга қарамасдан мавжуд негатив ва вайронкорлик ҳолатларини бартараф этиб бўлмапти? Балки регрессивлик, негативлик, вайронкорлик ҳолатлари шаклланишининг ҳам ўзига хос қонуниятлари мавжуддир? Балки ҳар сафар юзага келган салбий жараёнлар ва ижтимоий иллатларни бир-бир санаб ўтирмасдан, уларни яхлит тарзда тасаввур қилишга одатланишимиз лозимдир? Ушбу саволларга жавоб беришга бўлган уринишлар ижтимоий фалсафада ўтган асрнинг иккинчи ярмидан эътиборан шакллана бошлаган ижтимоий деструкция назариясида ўз ифодасини топмоқда.

Аслида “деструкция” тушунчаси лотинча “destructio” (бузмок, вайрон этмок) сўзидан олинган. Ушбу тушунча одатда “конструкция” (лотинча “constructio” – тузмок, яратмок, бунёд қилмок) сўзининг антиподи, антоними сифатида ишлатилади. Деструкция турли фанларда фаол қўлланиладиган тушунчалардан биридир. Масалан, психологияда мазкур тушунча ўз-ўзига ёки жамиятга нисбатан амалга оширилган вайронкорлик хатти-ҳаракатларини ифодалайди. Бунда ташқи ва ички деструктив хулқ-атвор таснифланади. Ташқи хулқ-атвор сифатида социумни вайрон қилиш вариациялари (вандализм, ёдгорликларни вайрон қилиш, кадриятларга ҳурматсизлик, санъат асарларини йўқ қилиш, табиий муҳитга зиён етказиш ва ш.к.) тилга олинади. Ички деструктив хулқ-атвор шакллари суицид, алкоғолизм, гиёҳвандлик, токсикомания ва шу кабилардан таркиб топади [1].

“Деструкция” тушунчаси биологияда ҳам ишлатилади. Бунда ҳужайралар ва тўқималарнинг инсон ҳаётий фаолияти давомида ёки унинг ўлими оқибаотида бузилиши жараёни назарда тутилади. Шунингдек, мазкур тушунча педагогика, адабиёт, химия, тиббиёт, санъатшунослик, механика каби ўнлаб фанларда қўлланилади.

Ижтимоий фалсафада *ижтимоий деструкция деганда жамиятнинг турли соҳаларидаги барқарорликка путур етказувчи, уни тараққиётдан мосуво қилувчи, регресс ва таназзулга элтувчи жараён ва омиллар, негативлик ва вайронкорлик ҳолатлари тушунилади*. Ижтимоий-деструктив жараёнларнинг юзага келиши, шаклланиши ва кечиши қатор диалектик *хусусиятларга* эга. Жумладан:

а) ижтимоий-деструктив жараёнларда система ва элемент диалектикаси намоён бўлади; ижтимоий деструкция ўз элементлари ва таркибига эга яхлит системадир, конкрет негатив жараён ва ҳолатлар эса унинг элементларини ташкил этади; бу элементларнинг айримлари барқарор, бошқалари эса беқарор характерга эга бўлади;

б) ижтимоий-деструктив жараёнларда мазмун ва шакл диалектикаси намоён бўлади; ижтимоий деструкциянинг мазмуни регресс ва таназзул, негативлик ва вайронкорлик билан боғлиқ, лекин у турли ижтимоий шарт-шароитларда турли шаклда юз беради; ижтимоий деструкция мазмунидаги ўзгариш унинг шаклларига ҳам бевосита таъсир кўрсатади;

в) ижтимоий-деструктив жараёнларда моҳият ва ҳодиса диалектикаси намоён бўлади; ҳар қандай негативлик ва вайронкорлик ҳолатлари ўзининг муҳим ва узоқ муддат сақланиб турадиган хусусиятларига эга бўлади, унинг моҳиятини ташкил қилувчи мазкур хусусиятлар турли ҳодиса, воқеа ва ижтимоий вазиятларда ўз ифодасини топади;

г) ижтимоий-деструктив жараёнларда сабаб ва оқибат диалектикаси намоён бўлади; ижтимоий деструкция ўз-ўзидан юз берадиган жараён эмас, унинг вужудга келишига қатор сабаблар туртки беради, бу сабаблар эса, ўз навбатида, деструктив оқибатларни келтириб чиқаради; бунинг устига, ижтимоий деструкцияда “сабаб-оқибат” диалектикаси турли тарзда, шаклда содир бўлади;



д) ижтимоий-деструктив жараёнларда имконият ва воқелик диалектикаси намоён бўлади; ҳар қандай жамиятда ижтимоий-деструктив жараёнлар ва ҳолатларнинг пайдо бўлиши имконияти мавжуд бўлади, муайян ижтимоий шарт-шароитлар уларнинг айримларини воқеликка айлантиради, бошқаларини эса бартараф қилади;

е) ижтимоий-деструктив жараёнларда зарурият ва тасодиф диалектикаси намоён бўлади; ижтимоий деструкциянинг ўзи зарурий, қонуний характерга эга – ижтимоий тараққиёт ва прогресс, позитив жараёнлар ва бунёдкорлик мавжуд экан, таназзул ва регресс, негатив ҳолатлар ва вайронкорлик ҳам бўлаверади, бироқ бу жараён ва ҳолатларнинг конкрет вазиятдаги конкрет ифодаси тасодифийлик билан боғлиқ;

ж) ижтимоий деструктив жараёнларда миқдор ўзгаришларининг сифат ўзгаришларига ўтиши қонуни намоён бўлади; хусусан, жамиятнинг турли соҳаларидаги деструкция аввал кичик миқдорларда содир бўлади; миқдорий ўзгаришлар маълум меъёрга етгач, соҳада туб сифатий ўзгаришлар юзага келади;

з) ижтимоий деструктив жараёнларда қарама-қаршиликлар бирлиги ва кураши қонуни намоён бўлади; хусусан, прогресс ва регресс, тараққиёт ва таназзул, позитивлик ва негативлик, бунёдкорлик ва вайронкорлик ижтимоий воқеликнинг бир-бирини тақозо этувчи томонларидир; прогресс, тараққиёт, позитивлик, бунёдкорлик кўлами кенгайгани ва жадаллашгани сайин регресс, таназзул, негативлик, вайронкорлик ҳам шу қадар илдиз ота боради;

и) ижтимоий деструктив жараёнларда инкорни инкор қонуни намоён бўлади; биринчи меъёр давомида деструкция маълум хоссалар ва таркибга эга бўлади, иккинчи меъёрда улар бузилади; учинчи меъёрда “Меъёр 1 ва Меъёр 2 давомида мавжуд бўлган айрим (энг аҳамиятли) хосса ҳамда таркиблар уйғунлаштирилади (синтез қилинади)” [2].

Ижтимоий-деструктив жараён ва ҳолатлар жамиятнинг турли соҳаларида намоён бўлиши мумкин. Барча соҳаларда у системанинг асосий хусусиятларини емирувчи ва барқарорлигига путур етказувчи омил сифатида рўй беради. Шу нуқтаи назарда фикрлаганда ижтимоий деструкцияни иқтисодий деструкция, сиёсий деструкция, социал деструкция, маънавий деструкция каби шаклларга таснифлаш мумкин. Масалан, иқтисодий деструкция ишлаб чиқарувчи кучлар ва ишлаб чиқариш муносабатлари ўртасидаги мутаносибликни емирувчи ва барқарорлигига путур етказувчи омиллар билан боғлиқ. Сиёсий деструкция деганда ҳокимият дискредитацияси, сиёсий партияларнинг инертлигига сабаб бўлувчи омиллар, фуқаролик жамияти институтлари фаолиятининг бесамарлигига сабаб бўлувчи омиллар, сиёсий фаолият стратегик ва тактик мақсадларининг аниқ белгиланмаганлиги, сиёсий мақсадлар билан уларга эришиш услублари ва усуллари, омиллари ва воситалари ўртасидаги номуносаблик, сиёсий мақсадлар йўлида муваффақиятли фаолият кўрсатишга қодир кадрлар танқислиги ёки салоҳиятсизлиги, сиёсий ҳуқуқ нормаларининг жамият аъзолари эҳтиёж ва манфаатларига мос эмаслиги назарда тутилади.

Ижтимоий деструкция миллий ўзига хосликни емирувчи, оила институти инкирозига олиб келувчи, ижтимоий гуруҳ ва синфлар манфаатлари ўртасидаги мувозанатни бузувчи, таълим, соғлиқни сақлаш, ижтимоий таъминот тизимлари салоҳиятини емирувчи, маданият муассасалари фаолияти самарасини туширувчи, фуқаролар маиший турмуш даражасини пасайтирувчи омиллардан таркиб топади. Маънавий деструкция маънавий ишлаб чиқариш жараёнини издан чиқарувчи, ижтимоий онг шакллари ривожига халал берувчи, ижтимоий психология ва мафкурага салбий таъсир кўрсатувчи омилларни англатади.

Хулоса қиладиган бўлсак, ижтимоий деструкция жамиятнинг турли соҳаларидаги барқарорликка путур етказувчи, уни тараққиётдан мосуво қилувчи, регресс ва таназзулга элтувчи жараён ва омиллар, негативлик ва вайронкорлик ҳолатлари тарзида юз беради. Унинг юзага келиши, шаклланиши ва кечишида система ва элемент, мазмун ва шакл, моҳият ва ходиса, сабаб ва оқибат, имконият ва воқелик, зарурият ва тасодиф диалектикаси, шунингдек, миқдор ўзгаришларининг сифат ўзгаришларига ўтиши, қарама-қаршиликлар бирлиги ва кураши, инкорни инкор қонунлари ўзига хос тарзда намоён бўлади. Ижтимоий деструкция иқтисодий, сиёсий, социал, маънавий деструкция шаклларида рўй беради. Жамиятнинг

барқарор ижтимоий тараққиётини таъминлаш учун мазкур деструктив ҳолатларни бартаараф этиш йўллари хусусида пухта фикр юритиш зарур бўлади.

#### Фойдаланилган адабиётлар

- 1.Городяненко В. Социальная деструктивность: виды, механизмы и факторы актуализации // Украинский социологический журнал, 2015. – №1–2. – 72 с.
- 2.Чориев С. Онтология.- Т.: Янги аср авлоди, 2021. – Б. 74.

*Наишга фалс. ф. д. С.Чориев тавсия этган*

## ОИЛАВИЙ ТАРБИЯНИНГ ЁШЛАР МАЪНАВИЯТИНИ ШАКЛЛАНТИРИШДАГИ ЎРНИ

Қаноатова Ф. (ҚарДУ)

**Аннотация.** Ушбу мақолада шахс маънавиятини оилавий тарбия орқали шакллантиришнинг ўзига хослиги, ҳозирги талаблар асосида шахсда ўз замонасининг эстетик, жинсий, ахлоқий фазилатларни тарбиялаш сифати ва кўламини янада кенгайтириш талаблари ҳақида баён этилади.

**Таянч сўзлар:** *шахс маънавияти, оилавий тарбия, бола тарбияси, ахлоқий фазилатлар, илмий дунёқараиш, ота-онанинг ўрнаги, муомала маданияти, соғлом ҳаёт тарзи, миллий ва умуминсоний қадриятлар.*

**Аннотация.** В статье описаны особенности формирования духовности личности через семейное воспитание, требования к дальнейшему расширению качества и объема воспитания эстетических, сексуальных, нравственных качеств в личности на основе современных требований.

**Ключевые слова:** *духовность личности, семейное воспитание, воспитание детей, нравственные качества, научное мировоззрение, родительский пример, культура поведения, здоровый образ жизни, национальные и общечеловеческие ценности.*

**Annotation.** The article describes the features of the formation of a person's spirituality through family education, the requirements for further expanding the quality and volume of education of aesthetic, sexual, moral qualities in a person on the basis of modern requirements.

**Keywords:** *personality spirituality, family upbringing, upbringing of children, moral qualities, scientific outlook, parental example, culture of behavior, healthy lifestyle, national and universal values.*

Оила – жамиятнинг бошланғич ижтимоий бўғинидир. У ўзида оила аъзоларининг эҳтиёжлари, қизиқишлари, майллари, тарбияси ва бошқа ижтимоий фаолият турларини акс эттиради. Ота-оналарнинг бола шахсига илмий дунёқараиш асослари, маънавий – ахлоқий, нафосат, меҳнат ва бошқа ижтимоий омилларни шакллантириш мақсадида тизимли таъсир кўрсатиш жараёнига оилавий тарбия дейилади.

Оилалар республикада шаҳар ва қишлоқларининг ягона ижтимоий-иқтисодий умумийлиги асосида ривожланади. Айни пайтда оилавий турмуш ва оилавий тарбия ўзининг миллий хусусиятларига эга.

Барчамизга яхши маълумки, ҳар қандай тарбия, аввало, оиладан бошланади. Шундай экан жамиятда ёшларни юксак маънавиятли қилиб тарбиялашда тарбияни оиладан бошлашимиз керак.

Оиланинг фарзанд тарбиясида масъулияти улқандир. Бироқ бугунги кунда кўплар бунга бепарво қараяптилар. Оиласидан маънавий қашшоқ бўлиб чиққан фарзандларни на мактаб, на жамият тарбиялай олади. Аксинча, оилада тарбияланиб, вояга етаётган фарзанд маънавияти етук, фикри теран, соғлом ва комил инсон бўлиб етишади. Бундай инсонлар яшаётган жамият эса тинч ва барқарор бўлади. Бу эса, ўз навбатида, маънавий ва рухий муҳитнинг соғломлиги, ислохотлар муваффақияти учун қулай замин яратади.

Бола тарбияси ўта мураккаб ва маъсулиятли, бу ҳар бир ота-онадан ўз устида мунтазам ишлашни, болалар тарбиясига оид барча маълумотлардан баҳобар бўлиб боришни талаб этадиган жараён сифатида доимий давом этади. Фарзанд тарбияси бу шунчаки тажриба, оддий кўрсатма ва билимлар жамланмаси эмас, балки ўз ичига диний-ахлоқий билимлар,

тиббиёт, этика, психология, педагогика каби соҳаларига оид билимларни ҳам қамраб оладиган мураккаб жараёндир. Бугунги кунда жамият тараққий этиб боргани сари оилавий тарбиянинг қийинлашиб, ҳар томонлама етук инсонни шакллантириш талаблари ортиб бораверади. Бу эса оилада болага эстетик, жинсий тарбия, ахлоқий тарбия бериш сифати ва кўламини янада кенгайтириш талабини кўяди.

Таълим-тарбия, одоб-ахлоқ болалиқдан берилгани маъқул. Расулulloҳ (а.с.): “Биронтангиз ўз фарзандларингизни тартиб-интизомга ўргатсангиз, бу ҳар куни садақа бергандан яхшироқдир”, дея марҳамат қилганлар. Оилавий тарбия ижтимоий тарбияга нисбатан болаларнинг руҳий оламига, ҳиссиёти ва туйғуларига чуқур таъсир кўрсатади.

Ёшларнинг қалби ва онгида соғлом ҳаёт тарзи, миллий ва умуминсоний қадриятларга хурмат-эҳтиром туйғусини шакллантиришда аجدодларимиз мероси катта аҳамият касб этади. Зеро, ҳаётнинг асл мазмун-моҳиятини англаб етишга ўз умри ва салоҳиятини бағишлаган алломаларимизнинг асарларида соғлом авлод тарбияси билан боғлиқ масалаларга алоҳида ўрин берилган.

Шарқ алломалари фарзанд тарбияси, гўзал ахлоқнинг инсон камолотига сабаб бўлувчи юксак фазилат эканини таъкидлаганлар. Ҳикматларда, “Болалар ўз оталаридан мерос қилиб оладиган уч афзал нарса бор: хушмуомалалик, одоб ва садоқатдир”, “Агар номинг халқ орасида хурмат билан ёд этилишини истасанг, оилангнинг доимий роҳатини кўзласанг, болаларингга гўзал тарбия бер”, деб таъкидланган [1;181].

Буюк алломаларимиздан Маҳмуд Кошғарийнинг “Туркий шажаралар луғати” китоблари шахс маънавиятини шакллантиришда жуда зарур манба бўлиб хизмат қилади. Масалан “Туркий шажаралар луғати” китобдан келтирилган парчалар орқали Қошғарийнинг бола тарбиясидаги фикрларининг ҳақиқатга қанчалик яқинлиги ҳақида тасаввур ҳосил қилиш мумкин;

—“Ўғлим, сенга яхшиликка элтувчи панд-насихат меросимни қолдираман. Яхши инсонни учратсанг, унга эргаш”;

—“Инсоннинг мол-дунёси – унинг душманидир. Бойлик тўплаб, сув оқими тўхташини ўйла, гўё харсанглар пастга думалаб тушаётгани каби. Барча эрлар буюмларни деб адашди. Бойликни кўриб, улар, гўё бургут ўлжага ёпишгани каби отиладилар. Улар мулкини яшириб, уни ишлатмай, хасисликларидан йиғлашар, олтинларни тўплашар. Мулклари сабаб, Худони ёдга олишмас, ўғилларини, қариндошларини улар бўғарлар”.

—“Яхшилик қилишга шошил, мақсадингга эришгач, ғурурланма” [2;97].

Ёки

Келса агар хонанг узра ғариб меҳмон,

Бор нарсангни олдиға кўй, бўл меҳрибон.

Илмга бўлган интилишни даъват этаётиб қуйидагиларни билдиради;

Олим киши сўздан олгил ўгит,

Эзгу сўзни эшитсанг дилға сингар.

Илм-ҳикмат ўргангин, бўлма қайсар,

Ҳиммати йўқ мақтанчоқ йўл йўқотар[6].

Бу мисралар фарзанднинг чиройли одобидан умид қилган ота-она учун нафақат ўша даврнинг, балки ҳозирги замонда ҳам моҳиятан ўз қийматини йўқотмаган.

Одоб кўрки муомаладандир. Ота-она ҳамма вақт ўз фарзандини камоли, уни мунтазам равишда ҳусни ҳам хулқининг асоси бўлган муомала одоби билан таништириб бориши муҳимдир. Учта тушунча замон ва макон танламайди. Булар сўзлаш, тинглаш ва англашдир. Одамзот яралибдики, ўзаро муносабат жараёнида ана шу уч бирликка амал қилиб келинади. Инсоннинг хулқи ва нутқи ҳам, кўриниши ва кийиниши ҳам, муносабати ва мулоқоти ҳам гўзал бўлиши мақсадга мувофиқ. Халқимизнинг “Ўзингга қараб кутарлар, сўзингга қараб қузатарлар” - деган ўгити бежиз эмас. [6] Инсоннинг ўзлиги учун кўзгу - унинг сўзидир. Инсоннинг икки оғиз сўзидаёқ унинг билим-савияси, маънавияти, дунёқараши, табиати, характери намоён бўлади. Шунинг учун ҳам тил инсон онги ривожланганлик даражасини ўлчов бирлиги деб айтилади. Бунда энг аввало ота-она, кейин эса устоз

меҳнатининг самарасини кўриш мумкин. Шахснинг маънавий ва маърифий саводхонлиги бўлмаса, кўзланган мақсадга эришиш мушкул.

Тилдан тўғри ва ақлу идрок, фахму фаросат билан фойдаланилса, мулоқот кўнгилдагидек кечади.

Хўш, ҳозирги кунда фуқароларимиз, айниқса ёшлардаги муомала маданияти даражаси қандай деган савол туғилади? Китоб ўқимаслик натижасида бугун ёшларда нутқ, муомала маданияти йўқолиб бораётганлигини кузатамиз. Оилавий муҳитда болани китоб ўқишга меҳрини уйғотиш, илм сари етаклаш, меҳнат қилишга ўз вақтида жалб этиш ҳам оиланинг муваффақияти гаровидир “Кимки китоб ўқишдан тўхтаса, билинги, у фикрлашдан ҳам тўхтабди”, дейди Дени Дидро [3.74]. Турли муаммоларни келтириб чиқишга худди шу мустақил фиклашнинг йўқлигидир. Қизиққонлик билан қилинган ҳаракат эса мақсадга путур еткази, бошга кулфатлар олиб келиши мумкин. Юсуф Хос Ҳожиб, “Болани билимли қилмоқчи бўлинса, унга ёшлигиданок билим ўргатиб бориш керак”, деб уқтирган [2.97].

Ҳозирги ота-оналаримизнинг кўпчилиги бунинг тескарисини болаларига ўргатиб бормоқдалар, натижаси фожа билан яқунланаётганлигини гувоҳи бўлаяпмиз. Шунинг учун ҳам бунга “тил офатлари” дейилади.

Мазкур офатлардан қутулишнинг энг осон йўли жим туриш орқали бўлади. Бу жуда катта фазилатдир. Жим туриш ҳимматни жамлайди ва фикрни софлайди. Таникли аллома Муҳаммад Зоҳид Қутку “Тилни тийиш – бу хоинлик, тўхмат, ёлғон, ғийбат, чақимчилик, истехзо, бировни масхаралаш, ёлғон қасам ичишдан тийилиш каби тил воситасида бажариладиган беҳуда ва ёмон амаллардан ўзини сақлашдир” деб бежиз таъкидламаган.

Тил офатлари борасида сўз кетганда, зарур бўлмаган, кераксиз, ортиқча сўздан четда туриш муомала маданиятининг мақбул жиҳатлари сифатида тилга олинади.

Ҳақим зотларларнинг биридан: «Сени бунчалик ҳикматга нима етказди?» деб сўралганда, «Билган нарсамни сўрамайман, кераксиз нарсани гапирмайман», деб жавоб берганлиги ҳам шунга асосдир. Алишер Навоий ҳикматларидан бири шундай: “Сихҳат тиласанг кам е, иззат тиласанг кам де” [2.98]

*Тоҳир Малик шундай ёзади: “Фойдасиз сўз фойдасиз дори кабидир. Бошқачароқ айтилса – дорининг ҳам, сўзнинг ҳам ортиқчаси зарарлидир. Сукут вақтида сукут сақлашни, суҳбат пайтида сўзлашни билган киши бахтиёр инсонлардан ҳисобланади. Маъносиз, пойманой сўзламоқдан кўра, сукут қила билиш нодир фазилатдир. Зеро, сукут лозим бўлганда, сукут сақлаган, суҳбат лозим бўлганда, суҳбатлашишни билган инсонни буюклар сафига қўшарларки, вақтида сукут сақламак – оқил сўзламакнинг шартларидан биридир” [4.1]*

Меҳр-муҳаббат беришда ҳам меъёрни сақлай билиш керак. боланинг барча айтганларини қилиш, барча тўғри-нотўғри хатти-ҳаракатларини маъқуллаш ёки хатто индамаслик фарзанднинг умуман тарбиясиз бўлиб ўсишига олиб келади. Баъзида оналар ўз болаларининг хато ва камчиликларини сезсалар ҳам, эътибор бермайдилар, кўп ҳолларда боланинг отасидан уни хатосини яширишга ҳаракат қиладилар, “Айтсам уришади, боламга каттик тегади” - деб, боланинг ҳаётида жуда кўпол хатога йўл қўйгаларини билмайдилар, чунки фарзандларнинг атрофидаги инсонлар уйда бўлсин, хоҳ кўчада хоҳ мактабда унга намуна вазифасини бажарадилар. Оқибатда бола бора-бора каттароқ жиноятларга ҳам қўл ура бошлаганида ота-она қаерда хато қилдим деб илдизини қидира бошлайдилар. Ортиқча талтайтириб эркалаш болани ҳар жиҳатдан сустлаштириб қўяди, меҳр кўрсатиш эса уни янада фаол бўлишга ундайди. Эрка ўсган бола фақатгина шахсий манфаатларини кўзлайдиган, маъсулиятсиз бўлиб вояга етади.

Фарзанд тарбиялаётган ота-она ҳар бир ҳаракати, юриш туриши, муомаласи, бошқалар билан ўзаро муносабатида олижаноб фазилатларни намоен эта билиши керак. Чунки бола табиатан ниҳоятда тақлидчан ва кузатувчан бўлади. Шунинг учун унинг атрофдагилари ўз одатлари билан баъзан ўзлари сезмаган ҳолда уларга таъсир қиладилар. Оиладаги кўпол муносабатлар, кўп ёлғон гапириш, ёқимсиз хатти-ҳаракат бола тарбиясига салбий таъсир қиладиган носоғлом муҳитни келтириб чиқаради.

Айниқса, фарзанднинг баркамол инсон бўлиб етишида онанинг хизмати жуда муҳимдир. Бу ҳақда жуда кўп гапираемиз. Тарбияда энг муҳим восита бу меҳр ва ширинсўзлик

билан тарбиялашдир. Бу икки восита бир бўлиб, болани шакллантиради. Шу жумладан, таълимни ҳам ғазаб ва жазолаш билан амалга оширмаган маъқул. Зеро, зўрлаб берилган таълим бола хотирасидан тезда ўчиб кетади. Оқибатда унинг шу соҳага нисбатан қизиқиши сўниши мумкин. Бундан кўринадики, таълимнинг аввали ҳам яхши тарбиядан бошланади.

Бугунги кунда фарзанд тарбиясида ижтимоий муаммолардан; уяли телефонлардаги, Интернет тўри тажовузликлари тобора авж олмоқда. Ушбу замонавий коммуникация воситалари муҳим алоқа воситалари бўлиши билан бирга баъзи маънавияти тўлиқ шаклланмаган суэт ёшларга салбий таъсир кўрсатмоқда. Ижтимоий тармоқ таъсирига тушиб қолган ёшларга ота-оналар, ўқув муассасалари билан биргаликда ёндошиб алоқа воситаларининг асл моҳиятини тушунтириб беришлари лозим.

Тарбиядан ташқаридан бўладиган салбий таъсир бу энг катта хатардир. Чунки фарзандга оилада бу борадаги эркинликка йўл қўйилмагач, у ўз қизиқиш ва рағбатларини қондирадиган сабабларни ташқаридан излай бошлайди. Бугунги кунда ижтимоий тарбиянинг таъсири кучайиб кетган. Демак, ота-она фарзандининг ташқи ҳаётига ҳам катта эътибор қаратиши талаб этилади. Яъни, улар фарзанди мактаб ёки техникумдан кейин қаерга бориши, нима билан шуғулланишини назорат қилиш лозим.

Фарзандга билим олиш учун шароит яратиш ҳам ота-онанинг вазифасидир. Муҳаммад (алайҳиссалом): “Фарзандларингизга таълим беринг, чунки улар сизники бўлмаган вақт учун туғилганлар”, деб ҳар бир ота-онани боланинг ўз замонаси илм-фани, таълимига бефарқ қарамасликка чақириб, ўғил ва қиз фарзандига илм олиш учун баробар шароитни таъминлаш кераклигини назарда тутганлар” [5].

Ёш авлод егук ва комил шахс бўлиб вояга етиши учун яна бир муҳим омил ҳаёт тарзига айланиши зарур. У ҳам бўлса “китобхонлик”. Бунинг учун юртимизда ҳуқуқий, иқтисодий, маънавий-маданий шароитлар яратилган.

Хулоса қилиб айтиш мумкинки, шахснинг мустаҳкам маънавий иммунитетли, ўзининг фикрларини равон айта оладиган, юқори марраларга эришувчан юксак маънавиятли бўлиб вояга етиши учун ота-она, оила муҳити жуда катта аҳамият касб этади.

Инсон маънавий дунёсини заҳарлашга қаратилган турли хавф-хатарлар ҳам кучайиб бораётган бугунги кунда шахс ўзининг кимлигини, қандай бебаҳо мерос вориси эканини теран англаб, юрт муҳаббати ва садоқати ҳисси билан яшайдиган, имон-эътиқодли бўлиб равнақ топишга интилмоғи лозим.

#### Фойдаланилган адабиётлар

1. Шарқ донишмандлари ҳикматлари. – Т.: Шарқ, 2006. – Б. 178–181.
2. 111 ватандош алломаларимизнинг ҳикматли фикрлари. – Т.: Янги аср авлоди, 2016. – 97 б.
3. Ийманова Д. Ёшлар маърифати ва маънавияти – юрт фаровонлигининг асосий омили.

Инновацион ғоялар, ишланмалар ва уларни ишлаб чиқариш ҳамда таълимда қўллашнинг замонавий муаммолари // Халқаро илмий-амалий конференция материаллари. 2019 йил Андижон, – Б. 74–78.

4. Tohir Malik. Odamiylik mulki. - <https://n.ziyouz.com/>
5. Ёшлар тарбиясида оиланинг ўрни <https://religions.uz/>
6. <https://arboblar.uz/>.

*Наишга проф. А.Эркаев тавсия этган*

## МИЛЛИЙ ГВАРДИЯ ТИЗИМИДА ҲАРБИЙ КАДРЛАРНИ ТАЙЁРЛАШНИ ТАКОМИЛЛИШТИРИШ МАСАЛАЛАРИГА ДОИР

**Ҳайдаров А.У.** (Ўзбекистон Республикаси Жамоат хавфсизлиги университети)

**Аннотация.** Мазкур мақолада Ўзбекистон Республикасининг мустақилликка эришган кундан бошлаб Қуролли Кучларимизнинг такомиллаштирилиши ҳамда, янгидан тузулган Миллий гвардия фаолиятининг давлат ва жамоат ташкилотлари билан ишлаши ва ҳарбий кадрларни тайёрлашда Жамоат хавфсизлиги университетининг фаолияти тўғрисида маълумотлар келтириб ўтилган.

**Таянч сўзлар:** қуролли кучлар, миллий гвардия, мудофаа докторинаси, жамоат тартиби, жамоат хавфсизлиги, қонун ҳужжатлари, давлат ҳимоячиси, ҳарбий хизматчи ва ҳодим, хорижий тажриба.

**Аннотация.** Статья посвящена совершенствованию Вооруженных сил Республики Узбекистан после обретения независимости, работе вновь сформированной Национальной гвардии с правительственными и неправительственными организациями, а также Университета общественной безопасности по подготовке военнослужащих.

**Ключевые слова:** вооруженные силы, национальная гвардия, оборонная доктрина, общественный порядок, общественная безопасность, законодательство, народный защитник, военнослужащие и кадры, зарубежный опыт.

**Resume:** The article focuses on the improvement of the Armed Forces of the Republic of Uzbekistan since independence, the work of the newly formed National Guard with government and non-governmental organizations, and the University of Public Safety in the training of military personnel.

**Key words:** armed forces, national guard, defense doctrine, public order, public security, legislation, public defender, military personnel and personnel, foreign experience.

Юртимизда сўнгги йилларда ҳарбий соҳада амалга оширилаётган тизимли ислохотлар натижасида мамлакатимиз мудофаа салоҳияти, миллий армиямизнинг куч-қудрати тобора юксалиб бормоқда. Ўзбекистон Республикаси Миллий гвардияси ташкил этилганидан кейинги тарихан қисқа вақт мобайнида аҳоли осойишталигини таъминлаш, жамоат тартиби ва хавфсизлигини муҳофаза қилишда муҳим амалий ишлар олиб борилмоқда.

Халқаро ҳуқуқнинг умумэътироф этилган принциплари ва нормаларининг эркин талқин этилиши ҳамда қўлланилиши ҳоллари тобора кучаймоқда.

Кўрсатилган хавотирли тенденциялар мавжуд танглик ўчоқларининг глобал микёсда кескинлашувига ҳамда янгилари пайдо бўлишига олиб келмоқда. Бунинг оқибатида жаҳондаги ҳолат тобора мураккаблашиб бормоқда, тахмин қилиниши қийин бўлган хусусият касб этмоқда.

Глобаллашув давом этаётган ва халқаро муносабатларнинг бутун тизими ўзгариб бораётган бугунги шароитда жаҳондаги ҳарбий-сиёсий вазият халқаро ва минтақавий хавфсизликка хавф-хатар ҳамда таҳдидлар кўлами кенгайиб бораётганлиги – геосиёсий қарама-қаршиликнинг кучайиши, можаролар ва танг вазиятларни куч ишлатиб ҳал этишга бўлган ёндашувнинг устунлик қилиши, куч ишлатиш, шу жумладан оммавий қирғин қуролини қўллаш эҳтимоли ошганлиги, ҳарбийлаштириш, халқаро терроризм ва экстремизм фаоллашганлиги, ахборот макони ва кибермаконда ўзаро кураш кучайганлиги билан тавсифланади[1].

Ҳозирги кунда сиёсий ва иқтисодий кучлар жойлашувида рўй бераётган ўзгаришлар, Марказий Осиё минтақасида, жумладан, мамлакатимизнинг ёнгинасида мавжуд таҳдидларнинг, террорчилик кўринишидаги хавф-хатарлар ва кескинликларнинг кучайиши мамлакатимиз хавфсизлиги ва ҳудудий яхлитлигини, жамиятимизда ҳукм сураётган тинчлик ва тотувликни таъминлаш нақадар долзарб аҳамиятга эга эканлигини кўрсатади. Буларнинг барчаси олдимизда пайдо бўлаётган халқаро ва минтақавий таҳдид ва хатарларга муносиб жавоб беришга доимо тайёр бўлишни талаб этади.

Шундан келиб чиқиб, 2018 йил 9 январда Ўзбекистон Республикасининг “Мудофаа доктринаси тўғрисида”ги қонуни қабул қилинди. Ушбу доктрина Ўзбекистон ташқи

сиёсатининг очиклик тамойилини, яқин кўшнилар билан дўстона ва амалий муносабатларни ривожлантиришни ифода этади. Унда давлатимиз мустақиллиги ва суверенитетини мустаҳкамлаш устувор вазифа сифатида аниқ белгилаб қўйилган.

Давлатимиз раҳбари, Қуролли Кучлар Олий Бош Қўмондони Шавкат Мирзиёев томонидан тасдиқланган 2017-2021 йилларда Ўзбекистон Республикасини янада ривожлантириш бўйича Ҳаракатлар стратегиясида[2] юртимиз муҳофаа салоҳиятини янада мустаҳкамлаш ва Қуролли Кучларимизни ривожлантириш давлат сиёсатининг устувор йўналишларидан бири сифатида белгиланди. Ҳаракатлар Стратегиясига биноан 2017 йилда бошқа соҳалар қаторида ҳарбий қурилиш борасида ҳам кенг қўламли ўзгаришлар амалга оширилди. Қисқа муддатда дастлабки аниқ натижаларга эришилди ва янгиланаётган Қуролли Кучларимиз бўйича стратегик ёндашув ишлаб чиқилди.

Шунингдек, мамлакатимиз геостратегик жойлашувининг ўзига хослиги, шунингдек минтақада вужудга келаётган ҳарбий-сиёсий ҳолатни ҳисобга олган ҳолда Қуролли Кучлар бирлашмаларининг вазифа ва тузилмалари қайта кўриб чиқилди.

2017 йил 22 декабрдаги Президентимиз Шавкат Мирзиёевнинг Олий Мажлисга Мурожаатномасида Миллий гвардия барпо этилганлиги ҳақида маълумот берилди[3].

Президентимиз Шавкат Мирзиёев бу хусусда 2018 йил 10 январдаги Хавфсизлик Кенгашининг кенгайтирилган мажлисидаги “Қуролли Кучларимиз – мамлакатимиз барқарорлиги ва тараққиётининг мустаҳкам кафолатидир” номли маърузасида тўхталар экан, жумладан, шундай деди: “Маълумки, бу махсус ҳарбий бўлинма фаолияти жамият ва давлат хавфсизлигини таъминлаш, инсон ҳуқуқ ва эркинликларини рўёбга чиқариш, аҳолини турли террорчилик хатарларидан, жиноий ва бошқа ноқонуний хатти-ҳаракатлардан ҳимоя қилишга қаратилган”[5].

Бугунги кунда Ўзбекистон Республикаси Миллий гвардияси кадрлар тайёрлаш тизимини янада такомиллаштириш мақсадида Ўзбекистон Республикаси Жамоат хавфсизлиги университети ташкил этилди, Ўзбекистон Республикаси Миллий гвардиясининг минтақавий ўқув марказларида сержант ва шартнома бўйича оддий аскарлар тайёрлаб келинмоқда. Хусусан, Ўзбекистон Республикаси Миллий гвардияси ихтисослаштирилган ўқув маркази, Ўзбекистон Республикаси Миллий гвардияси Фарғона ўқув маркази, Ўзбекистон Республикаси Миллий гвардияси Қорақалпоғистон Республикаси минтақавий ўқув маркази, Ўзбекистон Республикаси Миллий гвардияси Жиззах ўқув марказларида амалий ва назарий машғулотлар олиб борилмоқда. Бундан ташқари ёш гвардиячиларни тайёрлаш ва ёшларни ватанга бўлган муҳаббатини шакллантириш мақсадида бир нечта ҳарбий-академик лицейлари фаолияти йўлга қўйилган. Ўзбекистон Республикаси Миллий гвардияси Тошкент “Темурбеклар мактаби” ҳарбий-академик лицейи, Ўзбекистон Республикаси Миллий гвардияси от спорти бўйича республика олий спорт маҳорати мактаби, Ўзбекистон Республикаси Миллий гвардияси республика ихтисослаштирилган мусиқа ва санъат академик лицейи ҳамда умумий ўрта таълим ва ихтисослаштирилган мактабларда Ўзбекистон Республикаси Миллий гвардиясининг ҳарбий-ватанпарварлик йўналишига ихтисослаштирилган синфлари ҳам фаолият олиб бормоқда.

Миллий гвардиянинг ташкил этилганлигига қисқа вақт бўлишига қарамаздан, мазкур ҳарбий тузилма мамлакат хавфсизлигини таъминлаш тизимидаги муҳим бўғинга айланди ва Қуролли Кучлар таркибий қисмлари билан яқин ҳамкорлик алоқалари ўрнатди.

Давлатимиз раҳбарининг топшириғига биноан Миллий гвардия Ички ишлар вазирлиги билан бирга “Хавфсиз шаҳар – хавфсиз мамлакат” концепциясини амалга ошириш, жамоат тартибини сақлаш учун масъул ва жавобгар этиб белгиланди.

Мазкур вазифалардан келиб чиқиб, ҳозирги пайтда Миллий гвардия томонидан кўшинлар фаолиятининг самарадорлигини оширишга йўналтирилган кенг қўламли чоратadbирлар билан бирга, ўз Ватанига садоқатли, юқори малакали ҳарбий кадрлар тайёрлаш тизимини такомиллаштириш бўйича ишларни ҳам амалга ошириб келмоқда.

Ёш авлодда қатъий ҳаётий позиция ва Ватанимиз тақдири учун юксак масъулият туйғусини шакллантириш мақсадида мамлакатимизда ўрта мактабдан бошлаб олий ўқув юртлиригача қамраб оладиган узлуксиз ҳарбий таълим ва ватанпарварлик тарбияси бўйича

ўзига хос ноёб ва яхлит тизим яратилмоқда. Ушбу тизимни яратишдан кўзланган мақсад олий ҳарбий таълим муассасалари, лицей ва коллежлар фаолиятини такомиллаштириш, “Темурбеклар мактаби” ҳарбий академик лицейлари ташкил этишдан иборат.

Мамлакатимизнинг тинчлиги ва осойишталигига бўлган ҳар қандай таҳдидларнинг олдини олиш ва жиноятчиликка қарши курашиш соҳасида юқори малакали мутахассисларни тайёрлаш тизимини илғор халқаро стандартлар асосида такомиллаштириш, шунингдек, замон талабларидан келиб чиқиб, ҳуқуқни муҳофаза қилувчи органлар ва Қуролли Кучларнинг кадрлар салоҳиятини ошириш мақсадида Ўзбекистон Республикаси Президентининг 2021 йил 15 апрелдаги “Жамоат хавфсизлигини таъминлаш соҳасида профессионал кадрларни тайёрлаш тизимини янада такомиллаштириш чора-тадбирлари тўғрисида”ги ПҚ-5077-сон қарорига мувофиқ Миллий гвардия Ҳарбий-техник институти Ўзбекистон Республикаси Жамоат хавфсизлиги университети этиб қайта ташкил этилди [7].

Дарҳақиқат, профессионал ҳарбий кадрларни тайёрлашда Ўзбекистон Республикаси Жамоат хавфсизлиги университети алоҳида ўрин эгаллайди. Хусусан, Президентимиз Шавкат Мирзиёев мазкур олий таълим муассасаси олдида профессионал ҳарбий кадрларни тайёрлаш билан боғлиқ қатор долзарб вазифаларни белгилаб берганлар. Жумладан, “...мазкур институтни мамлакатимизнинг энг яхши олий ўқув юртларидан бирига айлантириш... Келгусида армиямиз учун юксак малакали тайёр кадрлар, керак бўлса, Қуролли Кучлар кўмондонлари даражасидаги номзодлар захираси айнан мана шу ўқув юртидан етишиб чиқиши зарур” [6].

Шундан келиб чиқиб университетнинг асосий вазифалари ва фаолият йўналишлари этиб қуйидагилар белгиланди:

жамоат хавфсизлигини таъминлаш бўйича фаолиятни самарали ташкил этишга қодир бўлган малакали мутахассисларни тегишли ихтисослик ва ҳуқуқшунослик йўналишлари бўйича чуқурлаштирилган ҳолда ўқитиш ҳамда уларни жанговар ва жисмоний тайёргарликдан ўтказиш орқали мақсадли тайёрлаш;

Қуролли Кучлар ва ҳуқуқни муҳофаза қилувчи органлар учун кадрларни маънавий-ахлоқий тарбиялашнинг самарали тизимини жорий этиш, уларда ҳуқуқий маданиятни шакллантириш ҳамда ватанпарварлик ва юксак одоб-ахлоқ сифатларини камол топтириш орқали чуқурлаштирилган ҳолда тайёрлаш;

ўқув жараёнини ўқитишнинг замонавий шакл ва услублари, педагогик ва ахборот технологияларини қўллаган ҳолда назария ва амалиёт узвийлигини таъминлаш орқали ташкил этиш;

олий малакали илмий-педагогик кадрларни тайёрлаш, жамоат хавфсизлигини таъминлашнинг энг долзарб муаммолари бўйича комплекс илмий тадқиқотларни, шу жумладан маҳаллий ва халқаро грантларни жалб этган ҳолда ўтказиш;

ўқув жараёнига хорижий мамлакатларнинг нуфузли таълим ва илмий-тадқиқот муассасаларининг малакали мутахассисларини жалб этиш, шунингдек, қўшма илмий тадқиқотларни ўтказиш ва педагогик тажриба алмашиш соҳасида доимий халқаро ҳамкорликни амалга ошириш [8].

Ўзбекистон Республикаси Жамоат хавфсизлиги университети, моддий-техник базаси ва кадрлар салоҳиятини ошириш, кадрлар билан ишлаш, уларни тайёрлаш ва малакасини ошириш бўйича самарали тизим фаолиятини таъминлаш, республикамиздаги олий ҳарбий таълим муассасалари билан, шунингдек, хориждаги етакчи олий ўқув юртлари билан яқин ҳамкорликни йўлга қўйиш, бой амалий тажрибага эга бўлган ҳарбий хизматчилар ва ходимлар орасидан энг муносиб шахсларни ўқитувчилик фаолияти учун танлаб олиш, танлаб олинган ўқитувчилар малакасини ошириш, уларнинг ёш кадрларни тайёрлашда ўз салоҳиятини тўлиқ сафарбар этишига эришиш каби муҳим масалаларни тўлиқ рўёбга чиқариш бўйича ишлар амалга ошириб келинмоқда.

Мазкур масалаларни тўлиқ рўёбга чиқарилиши, қисқа вақт мобайнида аниқ натижаларга эришиш, Миллий гвардиянинг келгусидаги қиёфасини белгилаб берадиган стратегик тамойиллар ва ана шу мақсадга эришишга қаратилган кенг қўламли комплекс чора-тадбирларни ишлаб чиқиш ва самарали амалга ошириш имконини беради.



Таъкидлаш жоизки, давлатимизнинг мудофаа қобилиятини янада мустаҳкамлаш, армиямизнинг жанговар кудрати ва салоҳиятини ошириш Қуролли Кучларни замонавий қурол-аслаҳа ва ҳарбий техникалар билан таъминлаш ҳам энг муҳим вазифаларимиздан бири ҳисобланади.

Мамлакатимиз мудофаа қобилиятини мустаҳкамлаш, ёшларни ҳарбий ватанпарварлик руҳида тарбиялаш, армия ва халқ бирлигини таъминлаш борасида Миллий гвардия ва унинг таркибий бўлинмалари билан жойлардаги давлат ҳокимияти органларининг ҳамкорлигини таъминлаш униб-ўсиб келаётган ёш авлод қалбида мустаҳкам ҳаётий позиция ва Ватанимиз тақдири учун юксак масъулият туйғусини шакллантиришга хизмат қилади.

Юқоридагилардан кўриниб турибдики, келтириб ўтилган таҳлиллардан умумий хулоса қиладиган бўлсак, профессионал ҳарбий кадрларни тайёрлаш ва бу соҳани ҳарбий-стратегик жиҳатларини такомиллаштиришда қуйидаги асосий вазифаларни амалга ошириш лозим:

биринчидан, ҳарбий қурилишнинг миллий ва хорижий тажрибасини инobatга олган ҳолда кўшинлар ҳамда Қуролли Кучлар ҳарбий тузилмаларининг ташкил этилишини, тузилишини ва таркибини такомиллаштириш;

иккинчидан, кўшинларнинг жанговар ва сафарбарлик шайлиги, кўшинларнинг тезкор, жанговар, маънавий-маърифий ва психологик тайёргарлигини режалаштириш ҳамда ташкил этиш;

учинчидан, сафарбарлик захирасини тайёрлаш тизимларини такомиллаштириш;

тўртинчидан, барча даражадаги бошқарув органларини мақбуллаштириш, кўшинларни ва қурол-яроғни бошқаришнинг ягона ҳимояланган ахборот-коммуникация тизимларини шакллантириш;

бешинчидан, кўшинларнинг операциялари ва тактик ҳаракатларини тезкор (жанговар) таъминлаш тузилмаларини янада ривожлантириш;

олтинчидан, ҳарбий таълим ҳамда миллий ҳарбий илмий ва педагог кадрларни тайёрлаш, қайта тайёрлаш ва уларнинг малакасини ошириш сифатини юксалтириш.

Мазкур чора-тадбирларни аниқ ва ўз вақтида бажарилиши миллий армиямизни ҳар томонлама ривожлантиришга, Қуролли Кучлар салоҳиятини янада юксалишига, маънавий ва руҳан етук, жисмонан соғлом, ҳар томонлама теран фикрлайдиган, тезкор ва мураккаб вазиятларда аниқ қарорлар қабул қила оладиган профессионал ҳарбий кадрларни тайёрлаш йўналишидаги ишларимизни самарасини янада оширади.

#### Фойдаланилган адабиётлар

1. Ўзбекистон Республикасининг “Мудофаа доктринаси тўғрисида”ги қонуни // Қонун ҳужжатлари маълумотлари миллий базаси, 10.01.2018 й., 03/18/458/0537-сон.
2. Ўзбекистон Республикаси Президентининг 2017 йил 7 февралдаги “Ўзбекистон Республикасини янада ривожлантириш бўйича Ҳаракатлар стратегияси тўғрисида”ги ПФ-4947-сонли Фармони // Халқ сўзи, 2017 йил 8 февраль. 28 (6722)-сон.
3. Президент Шавкат Мирзиёевнинг 2017 йил 22 декабрдаги Олий Мажлисга Мурожаатномаси // Халқ сўзи. 2017 йил 23 декабрь. 258 (6952)-сон.
4. Ўзбекистон Миллий энциклопедияси. [www.ZiyoNet.uz](http://www.ZiyoNet.uz).
5. Президент Шавкат Мирзиёевнинг Хавфсизлик Кенгаши мажлисидаги “Қуролли Кучларимиз – мамлакатимиз барқарорлиги ва тараққиётининг мустаҳкам кафолатидир” мавзусидаги нутқи // Халқ сўзи. 2018 йил 10 январь.
6. Президент Шавкат Мирзиёевнинг Хавфсизлик Кенгаши мажлисидаги “Қуролли Кучларимиз – мамлакатимиз барқарорлиги ва тараққиётининг мустаҳкам кафолатидир” мавзусидаги нутқи // Халқ сўзи. 2018 йил 10 январь.
7. Ўзбекистон Республикаси Президентининг 2021 йил 15 апрелдаги “Жамоат хавфсизлигини таъминлаш соҳасида профессионал кадрларни тайёрлаш тизимини янада такомиллаштириш чора-тадбирлари тўғрисида”ги ПҚ-5077-сон қарори. // Халқ сўзи. 2021 йил 16 апрель.

*Наишга фалс. ф. д. С.Чориев тавсия этган*

**МАЪНАВИЙ-РУҲИЙ МАНИПУЛЯЦИЯНИНГ ШАКЛЛАНИШ ТЕНДЕНЦИЯСИ****Ибрагимов Э.Х. (ҚарДУ)**

**Аннотация.** В статье речь идёт о том, что в новом веке, в который вступило человечество и который характеризуется всё возрастающей борьбой за человеческий дух и сознание, молодёжь превратилась в объект духовно-идеологического воздействия.

**Ключевые слова:** *манипуляция, позитивная духовно-психологическая манипуляция, негативная духовно-психологическая манипуляция, индивидуальная духовно-психологическая манипуляция, коллективная духовно-психологическая манипуляция, массовая духовно-психологическая манипуляция.*

**Аннотация.** Мақолада инсоният кириб келган ва инсон руҳи ва онги учун тобора кучайиб бораётган кураш билан ажралиб турган янги асрда ёшларнинг маънавий-мафкуравий таъсир объектига айлангани ҳақидаги фикрлар баён этилган.

**Таянч сўзлар:** *манипуляция, ижобий маънавий ва психологик манипуляция, салбий маънавий ва психологик манипуляция, шахсий маънавий ва психологик манипуляция, жамоавий маънавий ва психологик манипуляция, оммавий маънавий ва психологик манипуляция.*

**Annotation.** The article deals with the fact that in the new century, into which mankind has entered and which is characterized by an ever-increasing struggle for the human spirit and consciousness, youth has become an object of spiritual and ideological influence.

**Keywords:** *Manipulation, Manipulation, positive spiritual and psychological manipulation, negative spiritual and psychological manipulation, individual spiritual and psychological manipulation, collective spiritual and psychological manipulation, mass spiritual and psychological manipulation.*

XX аср охири – XXI аср бошларига келиб, ёшлар маънавий-мафкуравий таъсир объектига, инсон руҳи ва онги учун кечаётган курашнинг энг аҳамиятли нуктасига айланди. Турли ижтимоий гуруҳлар, сиёсий давралар, ҳукуматларнинг ёшлар руҳиятини у ёки бу мақсадларга мақбул равишда ўзгартиришга, уни манипуляция қилишга интилиши ниҳоятда фаоллашди. Йигит ва қизларга турли иқтисодий фаолият норма ва принципларини, сиёсий ғоя ва нуктаи-назарларни, ижтимоий позицияларни, маънавий-мафкуравий қадриятларни сингдиришга қаратилган саъй-ҳаракатлар йил сайин жадаллашиб бормоқда. Бу бежиз эмас, албатта. “Бугунги дунё ёшлари – сон жиҳатидан бутун инсоният тарихидаги энг йирик авлоддир, чунки улар 2 миллиард кишини ташкил этмоқда” [1; 152] Бу авлоднинг қайси мақсадларга хизмат қилиши, қайси қадриятлар системасига рўжў қўйиши ҳозирги замон цивилизациясининг тақдирини, ижтимоий тараққиёт мўлжаллари ва йўналишларини белгилаб беради. Бинобарин, “ёшларнинг онгу-тафаккурини маърифат асосида шакллантириш ва тарбиялаш энг муҳим вазифадир”. [1; 152] Ушбу ижтимоий вазифани бажаришнинг дастлабки шарти инсон руҳиятига таъсир кўрсатиш, уни маънавий-руҳий жиҳатдан манипуляция қилишнинг ўзига хос хусусиятлари, мақсадлари, характери ва шакллари ҳақидаги назарий билимларни шакллантириш билан боғлиқ.

Инсон руҳияти ва фаолиятига таъсир кўрсатиш йўллари ҳамиша мавжуд бўлган. Жамият тараққиётининг барча даврларида кишиларга маълум бир мақсаднинг мазмун-моҳиятини тушунтириб бериш, уларни бу мақсадлар сари сафарбар қилиш, ижтимоий мақсадларни қабул қилмаган индивидларнинг дунёқарашини ўзгартиришга зарурият бор эди. Ушбу зарурият ундан манфаатдор кучларни кишилар руҳиятини ўзгартиришга қаратилган услубларни кашф этишга ёхуд шу даврда ўзгалар томонидан муваффаиятли тарзда ишлаб чиқилган услублардан самарали фойдаланишга ундаб келди. Бундай услубларни кишилик жамияти тарихининг илк даврларидаёқ кўриш мумкин. Масалан, бу даврда Шимолий Европа, Сибирь, Узоқ Шарқ, Жануби-Шарқий ва Марказий Осиё, Африка, Шимолий ва Жанубий Америка, Австралия ва Океанияда тарқалган шаманлик ўз мазмун-моҳиятига кўра инсон руҳиятига таъсир кўрсатишнинг ўзига хос услуги эди. Вақт ўтиши билан мавжуд ижтимоий буюртмага жавобан кишилар руҳиятига таъсир ўтказишнинг янги ва янги услублари, воситалари юзага кела борди.

Шарқда турли даврларда кишиларнинг онги ва фаолиятига таъсир кўрсатишнинг турли йўллари юзага кела борди. Масалан, қадимги Мисрда марказлашган давлатнинг юзага

келиши, кишилар устидан ялпи назоратнинг ўрнатилиши, бошқарув аппаратининг такомиллашуви, жамиятни бошқаришга хизмат қилувчи махсус кишиларнинг шаклланиши, бошқарув жараёнининг ихтисослашуви мамлакатда истиқомат қилаётган кишиларнинг нафақат фаолиятини, балки онгини ҳам бошқаришга шарт-шароит яратди. Хукмрон доиралар аста-секинлик билан бутпарастлик илоҳлари ҳисобланган Ра, Исида, Гор, Осирис образларидан замондошлари онгини ўзгартириш ва мақбул нуқтаи-назарни сингдириш, уларни турли ижтимоий мўлжалларга сафарбар қилиш мақсадида фойдалана бошладилар.

Ўрта асрларда Шарқда “аграр жамият бирмунча барқарорлашди... Марказлашган феодал давлатлар тарих саҳнасига чикди, худудлар бўлиб олинди, аҳолининг тартибсиз майда гуруҳлари миграцияси деярли барҳам топди” [2; 29] Бунинг натижасида тарих саҳнасида кишилар руҳиятига кучли таъсир кўрса-тишга қодир бўлган янги таълимотлар пайдо бўлди. Қадимги дунёдан ўрта асрлар даврига кескин ўзгаришларсиз қадам қўйган Хитойда конфуцийчилик, ўз ижтимоий-иқтисодий ва маданий тараққиётининг янги босқичини бошлаётган араб дунёсида ислом, қадимий анъаналарини ўрта асрларда ҳам сақлаб қолишга муваффақ бўлган Ҳиндистонда буддизм ана шундай таълимот вазифасини ўтади. Даврнинг хукмрон доиралари кишиларнинг ахлоқий қарашларини жамият талабларига мос равишда ўзгартириш имконини берадиган мазкур таълимотлардан, бу таълимотларни тарғиб қилиш мақсадида ишлаб чиқилган турли услублардан баъзан ижтимоий, баъзан ўз гуруҳлари мақсадлари йўлида кенг фойдаландилар. Масалан, ўрта асрларда мусулмон Шарқда исломнинг даъват, хутба, ваъз каби услублари нафақат дин ақидаларини тушунтириш йўлида, балки ижтимоий-сиёсий мақсадларда қўлланиларди.

Янги замонда Шарқ цивилизацияси инқироз даврини бошидан ўтказди. Ижтимоий ҳаётнинг турли соҳалари таназзулга юз тутди. Бу таназзул айниқса маданият ва таълим соҳасида ёрқин намоён бўлди. [3; 35] Бутун Шарқ мамлакатларига Ғарб цивилизацияси таъсири кучайгандан кучайиб борди. Ғарб мамлакатларида юзага келган таълимотларнинг Шарқ бўйлаб ёйилиши давом этди. Шу сабабдан бу даврда Шарқда инсон руҳиятига таъсир кўрсатиш технологиялари сезиларли даражада тараққий топгани, аҳамиятли услуб ва усуллар кашф қилингани йўқ. Бироқ, шунга қарамасдан, Хитойда конфуцийчилик, араб оламида ислом, Ҳиндистонда буддизм кишилар руҳиятига таъсир кўрсатишнинг назарий-методологик асоси сифатида ўз нуфузини сақлаб қола билди. Марказий Осиёда эса маърифатпарварлик ғоялари билан қуролланган жаҳидлар ҳамюртлари онгига таъсир ўтказишнинг янги услубларини излаб топишга киришдилар.

Инсон онги ва фаолиятига таъсир кўрсатиш зарурияти Ғарбда ҳам мудом мавжуд бўлди. Бу ерда ижтимоий бошқарув субъектлари ўз даврининг илғор таълимотлари имкониятларидан, улар негизида юзага келган турли услублардан атрофлича фойдаланишга жиддий эътибор бериб келди. Масалан, қадимги даврдаёқ софистлар томонидан ишлаб чиқилган риторика ва баҳс санъати услублари, Афиналик буюк файласуф Сократ томонидан “кашф этилган” ирония услуби, юнон файласуфи Аристотель томонидан илгари сурилган тафаккур қонунлари ва мантикий қоидалар турли давлатлардаги манфаатдор хукмрон доира, сиёсий гуруҳлар томонидан унумли қўллаб келинди.

Ўрта асрларда Ғарбда христиан монотеизмининг икки асосий принципи (оламнинг Худо томонидан яратилганлиги ҳақидаги онтологик ғоя ва оламнинг моҳиятини ваҳий ёрдамида билиш мумкинлиги тўғрисидаги гносеологик ғоя) ҳар қандай тафаккурнинг асосини ташкил қилар эди. Шу боисдан бу даврда ижтимоий бошқарувда ҳам, жумладан кишиларнинг руҳиятига таъсир кўрсатиш услубларини танлашда ҳам христиан дини доғмаларига таянилди. Ушбу доғмаларга асосланган ҳолда кишилар руҳиятига таъсир кўрсатишнинг илк ва бугунга қадар кенг миқёсда қўлланилаётган услублари – (руҳлантириш, сингдириш, ишонтириш, тақлид қилдириш) кашф этилди. Табиийки, кашф этилган мазкур услублар нафақат дин институтлари томонидан диний мақсадларда, балки хукмрон доиралар, сиёсий гуруҳлар томонидан ижтимоий ва сиёсий мақсадларда ҳам қўлланилди.

Ғарбда янги замонда содир бўлган жамият турмушининг турли соҳаларида содир бўлган фундаментал ижтимоий ўзгаришлар инсон руҳиятига таъсир кўрсатишнинг мақсади ва характери, услублари ва усулларининг ҳам тубдан ўзгаришига сабаб бўлди. XVI асрнинг

сўнги чораги – XVII асрнинг бошларида аввал Англия ва Францияда, сўнгра Европанинг бошқа мамлакатларида юз берган буржуа инқилоби ўз даврида прогрессив характерга эга бўлган янги синф – буржуазиянинг шакулланиши билан интиҳо топди [4]. Янги синф янги жамият асосларини барпо этишга киришди. Бу мақсадга бўйсундирилган ижтимоий бошқарув замондошлар руҳиятини тубдан ўзгартириш мақсадида ўз даврининг энг аҳамиятли таълимотлари негизида вужудга келган услубларга мурожаат қилди. Кишилар руҳиятига турли лозунг ва шиорлар ёрдамида таъсир ўтказиш, барча ижтимоий ва иқтисодий масалаларни инсон ҳуқуқлари билан боғлаб талқин қилиш, барча иқтисодий функцияларни инсон озодлигини таъминловчи тадбир сифатида баҳолаш - янги даврда кашф қилинган ана шундай услублар туркумига киради.

Бироқ XIX асрнинг охири – XX асрнинг бошларига келибгина инсон руҳиятига таъсир кўрсатишга қаратилган саъй-ҳаракатлар айниқса системавий тус олди. Боз устига, бундай таъсир гоҳ ошкор, гоҳ эса яширин тарзда, гоҳ ижобий, гоҳ эса салбий шаклларда, гоҳ ҳалол, гоҳ эса алдов йўллари билан олиб бориладиган бўлди. Инсон руҳиятига таъсир кўрсатиш мазмуни ва характери ўзгаришининг объектив сабаблари мавжуд эди, албатта. “XIX асрнинг охири – XX асрнинг бошларида индустриал тамаддун янада юқорироқ босқичга қадам қўйди. Барча соҳаларда Ғарб цивилизациясининг ички зиддиятлари қалқиб чиқди. Илгари улар кўпроқ иқтисодий ҳаётда юз кўрсатиб, иш ташлашлар ва инқилобларга сабаб бўларди. XIX аср охири чорагида сиёсий ва иқтисодий тўқнашувлар бир оз сусайди. Аммо инқироз маънавий ҳаётда чуқурлашди. Капиталистик тамаддун идеаллари, унинг оқилона тузум эканлигига кўпчилик ишонмай қўйди.” [2; 31] Йигирманчи асрнинг ўрталарига келиб, капиталистик жамиятда ҳукмронлик қилган анъанавий идеаллар ва қадриятларни “ҳимоя қилиш”, Ғарб кишиси онги-шуурига уларни турли йўллар билан, айрим ҳолларда асл мақсадни ошкор қилмаган ҳолда сингдириш зарурияти юзага келди. Шу муносабат билан илмий жамоатчилик томонидан мавзу муфассал тадқиқ этила бошланди. Ушбу изланишларнинг илк маҳсули инсон руҳиятига мақсадни ошкор қилмаган ҳолда, алдов йўллари билан таъсир кўрсатишга қаратилган саъй-ҳаракатларни ифодаловчи терминнинг – “манипуляция” тушунчасининг вужудга келиши билан боғлиқ бўлди.

Лекин бундан “манипуляция” тушунчасининг ўзи XX асрга келибон шаклланган деган хулоса келиб чиқмайди. Тушунча бундан илгари ҳам турли соҳаларда фаол қўлланиб келинган. Масалан, XX асрнинг ўрталарига қадар “манипуляция” тушунчаси техника, муҳандислик психологияси ва меҳнат психологиясида “қўл меҳнатида амалга ошириладиган ҳатти-ҳаракатлар йиғиндиси” маъносида қўлланиларди. Ҳайвонларнинг генетик шартланган ҳулқ-атворини ўрганадиган фан бўлмиш этологияда бу тушунча “ҳайвонлар томонидан муҳит компонентларини макон бўйлаб фаол силжитилиши” маъносини англатади. [5; 45] Аммо ўтган асрнинг 60-йилларига келибгина ушбу тушунча ижтимоий-фалсафий, социологик ва сиёсий адабиётларда ҳам ишлатила бошланди. Мазкур манбаларда дастлаб “манипуляция” тушунчаси ишлатилган ва таърифланган бўлса, кейинчалик гап инсон руҳияти ва маънавий қиёфасини мақсадни ошкор қилмаган ҳолда ўзгартиришга қаратилган саъй-ҳаракатлар ҳақида кетаётганига урғу бериш мақсадида “маънавий-руҳий манипуляция” тушунчаси ишлатила бошланди.

*Маънавий-руҳий манипуляция деганда кишиларнинг маънавий қиёфаси, руҳияти ва фаолиятини мақсадни ошкор қилмаган ҳолда махфий, алдов ёки мажбурлаш тактикалари ёрдамида ўзгартиришга қаратилган маънавий, руҳий таъсир типини тушунилади.* Бундай манипуляциянинг уч асосий хусусияти мавжуд: а) унинг давомида асл мақсад ошкор қилинмайди; б) у махфий ҳолда амалга оширилади; в) у алдов ёки мажбурлаш технологияларига асосланади.

Кўриниб турибдики, маънавий-руҳий манипуляция мазмунан мураккаб бўлган ижтимоий ҳодисадир. Унинг мазмунининг тўғри аниқланиши, бугунги кундаги мақсад-муддаолари, характери ва шакллариининг муфассал ифодаланиши ёшлар маънавий қиёфаси ва дунёқарашини ўзгартиришга қаратилган саъй-ҳаракатларнинг туб моҳиятини тўлароқ англаб олиш, ижтимоий оқибатларини олдидан кўра билиш имконини беради.

Маънавий-руҳий манипуляция инсон руҳияти ва фаолиятига таъсир кўрсатиш технологиялари тараққиётининг қонуний интиҳосидир. У кишилар маънавий қиёфаси, руҳияти ва фаолиятини асл мақсадни ошқор қилмаган ҳолда, махфий, алдов ёки мажбурлаш тактикалари ёрдамида сиёсий ёхуд иқтисодий, ижтимоий ёхуд маънавий-мафкуравий мақсадга мувофиқ тарзда ўзгартиришга қаратилган маънавий, руҳий таъсир типини англатади. Парадоксал жихати шундаки, мақсадлар мазмунига мутаносиб равишда маънавий-руҳий манипуляция ҳам позитив, ҳам негатив характерга эга бўлиши мумкин. Ижтимоий шарт-шароитлар ва зарурият эса уни индивидуал, жамовий ёки оммавий шаклда олиб боришни таказо қилади.

#### Фойдаланилган адабиётлар

1. Мирзиёев Ш.М. Инсон манфаатлари ва ҳуқуқларини таъминлаш – демократик жамият асосидир // Халқимизнинг розилиги бизнинг фаолиятимизга берилган энг олий баҳодир. Ж. 2. Т.: Ўзбекистон, 2018. – Б.252.
2. Эркаев А. Маънавиятнинг уч қонуни. Иккинчи мақола // Тафаккур, 2017, – №3.
3. Султонмурод Олим. Тамаддун ва мадрасаи олияларимиз // Тафаккур, 2017, – №4.
4. Якименко М. Буржуазные революции в Европе XVII – первой половины XIX вв. и их изучение в советской историографии довоенного периода: 1917-1941 гг. Автореф. дисс. ... канд. ист.н. – М., 2011.
5. Доценко Е.Л. Психология манипуляции: феномены, механизмы и защита. – М.: ЧеРо, Издательство МГУ, 1997.

*Наишга фалс. ф. д. С. Чориев тавсия этган*

## ОЛИЙ ТАЪЛИМ МУАССАСАЛАРИ ХОДИМЛАРИНИ БОШҚАРИШНИНГ ЗАМОНАВИЙ УСУЛЛАРИ

Сиддиқов И.Б. (ФарДУ)

**Аннотация.** Мақолада олий таълим муассасалари фаолиятининг самарадорлиги ходимларни бошқаришда қўлланилаётган методларга, жумладан, корпоратив маданиятнинг турларидан бири бўлган ижтимоий-психологик методга боғлиқлиги асосланган.

**Таянч сўзлар:** *олий таълим муассасаси, корпоратив маданият, ҳамкорлик, имиж, ходим, таълимий ривожланиш, ижтимоий-психологик методлар.*

**Аннотация.** В статье рассматривается эффективность деятельности высших учебных заведений на основе методов, используемых в управлении персоналом, в том числе социально-психологического метода, являющегося одним из видов корпоративной культуры.

**Ключевые слова:** *высшее учебное заведение, корпоративная культура, сотрудничество, имидж, сотрудник, организационное развитие, социально-психологические методики.*

**Аннотация.** The article is based on the fact that the effectiveness of higher education institutions depends on the methods used in personnel management, including the socio-psychological method, which is one of the types of corporative culture.

**Key words:** *Higher education institution, corporative culture, cooperation, image, employee, organizational development, socio-psychological methods.*

Бугунги кунда ривожланган давлатларда олий таълим - юридик шахслар учун самарадор бизнес шакли, давлат учун эса ижтимоий тараққиётни таъминлашнинг фундаментал асоси ва жамиятда фаровонликни яратишнинг энг қулай йўли ҳисобланади. Шунинг учун ҳам, давлатнинг ишбилармон доиралари ҳамда ҳукуматнинг қарашлари икки хил бўлса-да, уларнинг манфаатдорлиги бир йўналишга қаратилган ҳисобланади. Яъни ривожланган давлатларда хусусий олий таълим муассасалари ва давлат муассасалари учун бир хил эркин ва соғлом рақобат муҳити яратилади. Буни икки томон ҳам бирдай қувватлайди. Икки томон учун ҳам давлат ва нодавлат олий таълим муассасаларидаги энг олий мезон - сифат ва профессионаллик ҳисобланади [1:275].

Жаҳоннинг салоҳиятли олий таълим муассасалари корпоратив маданият асосидаги бошқаруви Глобал тенденциясининг афзалликларини тадқиқ этиш ва насбатан мукамал менежментни йўлга қўйиш бўйича ҳам мунтазам тадқиқотлар олиб борилмоқда. XXI асрга келиб хорижнинг ривожланган университетларда корпоратив бошқарув модели амалиётда синаб кўрилди ва йиллар давомида сайқалланиши натижасида энг самарали тизим сифатида баҳоланди. Лекин корпоратив бошқарув тизимининг тамойилларини, унинг ички тузилмаси ва қонуниятларини ижтимоий ўзгаришларга, замон талабига мослаш ва ҳар бир давлатнинг демократик принципларига мувофиқлаштириш зарурати пайдо бўлмоқда. Шундай экан, жаҳоннинг ривожланган олий таълим муассасалари ва илмий-тадқиқот марказларида таълим муассасалари бошқарувининг инновацион моделларини яратиш ва мавжудларини ислоҳ қилиш зарурати доирасида бир қанча тадқиқотлар олиб борилмоқда.

2006 йилда Вашингтонда ўтказилган «Олий таълимдаги кадриятлар ва этика» номли халқаро конференцияда ва 2007 йилда ташкил этилган «Олий таълимдаги бошқарув принциплари» номли семинарда асосий масала таълим тизимининг самарали бошқарув моделларини яратиш ва унинг истиқболдаги натижадорлигини таъминлашга қаратилган эди [2:154]. Чунки эркин ва озод, мустақил шахсларни шакллантирувчи тузилманинг ўзи яхши бошқарилиши ва демократик муносабатлар ўрнатилиши зарурлиги тўғрисида ёндашувларни замон талаб қила бошлаган эди.

Ҳозирги вақтда олий таълим муассасалари ўз ривожланишида технологияларнинг ривожланиши, фаолиятнинг тижоратлашуви, маълумотлар ҳажмининг ортиши, иш берувчиларнинг потенциал ходим сифатида битирувчиларга бўлган талабининг ўзгариши каби кўплаб турли хил ёндашувларга дуч келмоқдалар. Ушбу барча ёндашувлар тўғридан тўғри олий таълим муассасалари ходимларининг зиммасига тушади. Шу сабабли ишни самарали ташкил қилиш учун мавжуд бўлган барча методлар ва ходимларни бошқаришнинг рационал воситаларини ишга солиш керак.

Мақола умум қабул қилинган муаммога доир сиёсий, фалсафий, социологик, психологик, педагогик адабиётларни қиёсий-танқидий ўрганиш ва таҳлил этиш, социометрик методлар (анкета, интервью, суҳбат), педагогик эксперимент усуллари асосида ёритилган.

“Ходимларни бошқариш методлари” китобининг муаллифлари Федосеев В.Н., Капустин С.Н. ларнинг фикрига кўра, бошқариш методлари иқтисодий, маъмурий-ҳуқуқий ва ижтимоий-психологикка ажратилади [3].

Бугунги кунда айнан ходимларни бошқаришнинг ижтимоий-психологик методи адабиётларда энг кам тақдим қилинган, чунки уларнинг самараси пастлиги ҳақидаги фикр кенг тарқалган.

Ижтимоий-психологик методлар – бу социология ва психология қонуниятларига асосланиб, ходимларга бошқарув таъсирини амалга ошириш усулларида фойдаланишдир. Бу методлар ҳам ходимлар гуруҳига, ҳам алоҳида шахсларга йўналтирилган. Таъсирнинг кўлами ва усулларига кўра улар: ходимлар гуруҳларининг ишлаб чиқариш жараёнидаги ўзаро алоқасига йўналтирилган – ижтимоий, ва аниқ бир шахснинг ички оламига мақсадга йўналтирилган таъсир кўрсатувчи, психологик қисмларга ажратиш мумкин.

Ташкилий ривожланиш жараёни ижтимоий-психологик методларнинг таркибий қисми бўлган корпоратив маданиятда, жиддий сифат ўзгаришларини амалга оширишни тақозо қилади. Бугунги кунда замонавий ОЎЮ учун корпоратив маданиятни шакллантириш муаммоси ўта долзарб. Аксарият ҳолларда ОЎЮнинг инновацион ривожланиши, унинг вазифа(миссия)си, фалсафаси, маърифий-тарбиявий кадриятларига, ҳам истеъмолчилар ва маъорифга оид(таълимий) буюртмачиларни, ҳам умуман ҳудудий бирлашма ва уюшмаларни қай даражада жалб қила олишига боғлиқ [4:16-21].

Агар биз корпоратив маданият тушунчасининг ўзига мурожаат қилсак, унда албатта унинг қуйидаги таркибий қисмларига дуч келаемиз:

1. Лидерликнинг қабул қилинган тизими;
2. Низоларни ҳал қилиш усули(стили);
3. Коммуникациянинг мавжуд тизими;
4. Индивиднинг ташкилотдаги ўрни;

5. Гендер ва миллатлараро ўзаро муносабатларнинг ўзига хос хусусиятлари;
6. Қабул қилинган символика(рамзий маъно): шиорлар, ташкилий табу, маросимлар.

Таъкидлаш жоизки, корпоратив маданиятни ўзи камида иккита муҳим вазифани бажаради: ташкилотнинг имижини учун ишлаб, олий таълим муассасаларининг таълимга оид маҳсулотларни олға силжитишни таъминлашга қодир ўзига хос маркетинг воситаси, ва шунингдек, ягона ғояни тарқатувчи, жамоани бирлаштирувчи ижтимоий-психологик омил ҳисобланади.

Жамоавий “биз” образини шакллантирувчи, ўқитувчилар, талабалар ва ОТМ ходимларини кадриятлар асосида бирлашишини таъминловчи корпоратив маданиятнинг ички режаси ҳам муҳим аҳамият касб этади. Шундай қилиб, корпоратив маданият, ташкилот сифатида бошқарув жамоасини ва умуман жамоанинг уюшқоқлигини таъминлашга қодир оўюнинг кадриятга оид марказига айланди [4:16-21].

Олий таълим муассасаларида бир неча “локал”(маҳаллий) ташкилий маданиятлар мавжуд бўлиши мумкин: бутун ташкилотнинг асосий маданияти ва алоҳида бўлинмалар (факультетлар, институтлар, кафедралар)нинг субмаданияти. Турли субмаданиятларнинг уйғунлашишига умумий анъаналар, академик маросимлар, ахлоқ кодекслари, ноформал муносабатлар ёрдам беради. Олий таълим муассасасининг ўзига хос томони шундан иборатки, у нафақат ходимларга тегишли, шунинг билан биргатаълим олиш жараёнида оўюнинг академик анъаналарига қўшилувчи талабаларни тарбиялашда самарали восита ҳисобланади, улар ўз илмий-педагогик мактабига мансублигидан фахрланадилар ва келажакда ўзлаштирган ташкилий маданият элементларини бошқа ташкилотларга олиб боришлари мумкин.

Ходимни олий таълим муассасасининг корпоратив маданияти билан ўзаро боғлианишининг бир неча давр(фаза)лари мавжуд:

1. Биринчи босқичда (йўналиш олиш даврида) ходими интернет-сайтлар ва бошқа ахборот маълумотларидан фойдаланиб олий таълим муассасасининг вазифаси, кадриятлари, рамзлари билан танишади;

2. Иккинчи босқичда (мослашиш даври) олий таълим муассасасининг корпоратив маданиятига мослашиш содир бўлади;

3. Интеракция босқичида [4:16-21] олий таълим муассасасининг кадриятларга оид тизимига бутунлай берилиб кетиш содир бўлиб, турли гуруҳлар билан ўзаро коммуникатив алоқаларнинг кенг спектри амалга оширилади;

4. Интеграция босқичи олий таълим муассасасининг корпоратив маданият тарқатувчиси бўлган ходим билан кадриятга оид бирлигини назарда тутаяди.

Даврларнинг шунга ўхшаш, аммо ундан кенгроқ рўйхати талабаларни олий таълим муассасасининг корпоратив маданияти билан ўзаро алоқасида мавжуд, чунки олий таълим муассасасининг битирувчилар билан ўзаро муносабатлари бундан кейин ҳам давом этганлигини кузатиш мумкин. Кўпинча ўқишни битириб кетганлар олий таълим муассасасининг корпоратив маданияти тизимида янги мақомда ҳозир бўладилар: оўюнинг васийлар кенгаши аъзолари, ҳомий, маслаҳатчи ва талабаларнинг амалиёт раҳбарлари сифатида иштирок этадилар[5].

Бевосита ОўЮ ходимларига қайтиб, таъкидлаш жоизки, корпоратив маданиятнинг даражаси қанчалик юқори бўлса, ходимлар фаолиятини аниқ белгилаш, йўл-йўриқлар, ўғитлар, батафсил чизмалар ва шу каби кўрсатмаларга эҳтиёжишунчалик кам бўлади.

Шундай қилиб, юқорида айтилганларнинг барчаси у ёки бу даражада корпоратив маданиятнинг умумий хусусиятларига тегишли бўлади. Бироқ маданиятнинг турига қараб, тафовутлар ҳам мавжудлигини таъкидлаб ўтиш жоиз. Мисол учун, Ж. Зонненфельднинг типологиясига мувофиқ маданиятлар тўрт турга ажратилади: “бейсбол жамоаси”, “клуб маданияти”, “академик маданият”, “мудофаа маданияти”(“қалъа”). Ҳар бири компаниянинг ҳолати ва муваффақиятини қўллаб-қувватлаш учун турлича потенциал(имкониятга) эга ва ходимлар мартабасининг ошишига турлича таъсир кўрсатади [6].

“Бейсбол жамоасида” асосий, фаолияти муваффақиятли кечаётган ходимлар ўзларини “эркин ўйинчи” деб ҳисоблайдилар, улар учун ишчи кучи бозорида иш берувчилар ўртасида

фаол рақобат олиб борилади. Шахсий ва профессионал кўрсаткичлари юқори бўлмаган ходимлар иш берувчиларнинг ташаббуси билан тезда ишдан бўшатилади.

“Клуб маданияти” ходимлари қонун-қоида чегарасидан чиқмаслиги, содиқлиги ва ҳамжихат бўлиб ишлаши билан тавсифланади. Барқарор ва хавфсиз шароитлар ходимларнинг ёши, тажрибаси ва лавозими билан боғлиқ устунликни тақдирлаш имконини беради. Мансаб бўйича кўтарилиш аста-секин содир бўлади. Ходимдан ҳар бир янги даражада ушбу ишнинг барча нозик жихатларини тўлиқ эгаллаши ва маҳоратга эришиши кутилади, шу сабабдан ходимлар кенг профессионал дунёқарашга эга.

“Академик маданият”ли компания узоқ муддатли ҳамкорлик жалб қиладиган янги ёш ходимларни ишга олади ва улар мансаб пиллапояларидан секин-аста кўтарилиб боришга рози. “Клуб маданияти”дан фарқли равишда бу ерда ходимлар камдан-кам ҳолларда бир бўлимдан бошқасига ёки бир йўналишдан бошқасига ўтадилар. Тақдирлаш ва хизматда кўтарилиш учун яхши ишлаш ва профессионал маҳорат асос бўлади. Бундай маданият ходим шахсини кенг ривожланишини чегаралайди ва ташкилот ичидаги кооперацияга тўсқинлик қилади.

“Мудофаа маданияти”да доимий ишлашга кафолат йўқ, касбий ўсиш имконияти йўқ, чунки компаниялар тез-тез реструктуризацияга учрайди ва ташқи шароитларга мослашиш учун ўз ходимларини қисқартиради. Бундай маданият ходимлар учун ҳалокатли, лекин баъзи бир таваккал қилишни ёқтирадиган, ўз кучига ишонган менежерларга ажойиб имкониятлар тақдим қилади.

Ҳозирги пайтда олий таълим муассасаларига “Клуб маданияти” хос бўлиб, у ишни самарали ва батартиб бажариш имкониятини беради. Корпоратив маданиятнинг имкониятлари унинг таълим муассасасидаги функция(вазифа)ларининг хусусиятлари билан белгиланади. Г.Г.Жавадьяннинг фикрига кўра, уларнинг қаторига куйидагиларни киритиш мумкин [7:52]:

1. Қадриятга оид-маъновий дастурни шакллантириш;
2. Талаба ва ходимлар ўртасидаги шахслараро алоқаларни вужудга келтиришда намоён бўлувчи ноформал коммуникацияларни барпо қилиш;
3. Фаолиятни рағбатлантирувчи омиллар ва асосларни шакллантириш.

Шундай қилиб, корпоратив маданиятнинг функцияларидан келиб чиққан ҳолда, биз у нафақат жамоавий руҳий ҳолатни мустаҳкамлайди, шунингдек ходимларни самарали фаолият кўрсатишига сабаб бўлади, деб тасдиқлашимиз мумкин.

Бундан ташқари, таъкидлаб ўтиш жоизки, олий таълим муассасасини ташкилий ривожлантириш мақсадларига эришиш учун корпоратив маданият куйидагилар билан таъминлаши керак[4:16-21]:

– олий таълим муассасасининг инновацион ривожлантириш, илмий-таълимий хизмат кўрсатиш бозорини излаш ва унда ўз ўрнини топиш ҳамда атрофдаги муҳитнинг доимий ўзгариб турувчи чорлов(хуруж)ларига омилкорлик билан жавоб қайтаришига боғлиқлик;

– ишга алоқаси бўлган самарали муносабатларни барпо қилиш асосида, ташкилот ҳаётида пайдо бўлган вазиятларни биргаликда ҳал қилиш зарурати билан боғлиқ ўқитувчи, талаба ва ходимларнинг ички интеграцияси;

– ўқитувчи, талаба ва ходимларнинг қадриятларга йўналтирилган бирлиги, уларда ташкилотга нисбатан бўлган ватанпарварларча туйғуларини тарбиялаш ва у билан ўзини идентификациялаш(айнан ўхшатиш)га бўлган эҳтиёжини ривожлантириш.

Ташкилий маданиятнинг тугган ўрнини таърифлар эканмиз, К. Камерон ва Р. Куиннларнинг асарига мурожаат қиламиз, улар “Гуллаб-яшнаётган компанияларнинг ўзига хос асосий хусусияти, уларнинг рақобатдаги энг муҳим устунлиги, улар ўз муваффақиятларининг ҳал қилувчи таркибий қисми сифатида ажратиб кўрсатадиган энг муҳим омили, ташкилотларининг маданияти эканлигини кўрсатадилар” [8:320].

Шунинг учун замонавий ташкилотларнинг раҳбарияти ташкилий маданиятни бошқаришни назардан қочирмаслиги, уни ташкилот учун керакли йўналишда шакллантириши лозим. Албатта, ташкилий маданиятни шакллантириш жараёни ва уни бошқариш осон эмас, кўп вақт ва кучни, раҳбарлардан юксак профессионализм талаб қилади.



Бирок ташкилотнинг кучли маданияти, ўз вазифаларини бажарар экан, олий таълим муассасасининг бошқа ташкилотлардан ажралиб турувчи, алоҳида тимсолини яратишни таъминлайди [9: 64-74].

#### Фойдаланилган адабиётлар

1. Middlehurst, R., 2013. Changing internal governance: are leadership roles and management structures in United Kingdom universities fit for the future? High. Educ. Q. 67, – P. 275.
2. Henard, F., Mitterle, A., 2009. Governance and Quality Guidelines in Higher Education: a Review of Governance Arrangements and Quality Assurance Guidelines. OECD/Directorate for Education, France, Paris. – P. 154
3. Федосеев, В.Н., Капустин, С.Н. «Методы управления персоналом» [Электр.ресурс] // Книжный архив / Режим доступа: <http://klex.ru/atn>
4. Певзнер, М.Н., Ширин, А.Г. Организационное развитие современного вуза и проблемы корпоративной культуры // Человек и образование. – 2008. – №2. – С. 16-21.
5. Дж. Мид Концепция личности [Электр.ресурс] // Портал о психологии / Режим доступа: <http://psychologys.ru/teorii-razvitiya-lichnosti/>
6. Дж. Зонненфельд Модели корпоративных культур [Электр.ресурс] // Электронная библиотека студента «Библиофонд» / Режим доступа: <https://bibliofond.ru/view.aspx?id=517118>
7. Джавадян, Г.Г. О корпоративной культуре инновационного вуза // Высшее образование в России. – 2012. – №3. – С. 52
8. Камерон, К.С. «Диагностика и измерение организационной культуры» пер. с англ. / К.С. Камерон, Р.Э. Куинн; под ред. И.В. Андреевой. – СПб.: Питер, 2001. – 320 с
9. Слинкова, О.К., Грудистова, Е.Г. Управление социально-экономическими системами // Вестник Южно-Уральского государственного университета. Серия «Экономика и менеджмент». – 2009. – №21 (154). – С. 64-74.

*Наширға фалс.ф.д. С.Чориев наширға тавсия этган*

## INQILOBIY ZULM VA XIYONATKORLIK TALQINI

Akramov Sh.H. (QarDU)

**Annotatsiya.** Mazkur maqolada o'zbek adiblari milliy ozodlik harakati rahnomalari va qatnashchilarining to'laqonli obrazini yaratishga, ularning shu O'zbekistonning ozodligi, millatning istiqboli yo'lidagi kurashlarini badiiy asarlarda haqqoniy aks ettirib, yosh avlodni vatanparvarlik, millatparvarlik, jo'mardlik ruhida tarbiyalash yo'lida sidqidildan xizmat qilishga da'vati va mohiyati tadqiq qilinadi.

**Kalit so'zlar:** *milliy ozodlik, vatan, millat, ozodlik, jo'mardlik, bosmachilik, bosqinchi, qaroqchi, xoin.*

**Аннотация.** В данной статье отображается стремление узбекских литераторов правдиво создать образы деятелей и участников движения национального освобождения, их борьбы за перспективы нации, призыва молодого поколения любви к Родине и нации, востетать их в духе патриотизма.

**Ключевые слова:** *национальное освобождение, Родина, нация, свобода, патриотизм, завоевательство, завоеватель, пират, вероломное.*

**Annotation:** This article calls on Uzbek writers to create a vivid image of the leaders and participants of the national liberation movement, to reflect their struggle for freedom and the future of the nation in art, and to serve the younger generation in the spirit of patriotism, nationalism and generosity.

**Keywords:** *national liberation, homeland, nation, liberty, generosity, oppression, invader, robber, betrayer.*

Dunyoda bo'lib o'tgan barcha urush va kurashlarning mag'lubiyatiga vatan xoinlari va sotqinlari ham sabab bo'ladi. Milliy ozodlik harakati mag'lubiyatining asosiy sabablaridan biri ham yurt xoinlaridir. Bunday xoinlarni sovet hukumati tarbiyalab yetishtirdi. Ular ayyorlik bilan yoshlarni o'z tomonlariga og'dirib oldilar. Ota-onalarini o'zlari o'ldirib yuborib, bolalarning boshini ham o'zlari silashdi. Ularning yetimligiga boylar sababchi deb uqtirishdi va o'z xalqiga nisbatan nafrat uyg'otishdi. Sovet hukumati yoshlardan ustalik bilan foydalandi. Chunki hali ongi ko'p narsaga yetmaydigan yoshlarni egib olish oson edi. Ular har qanday maqtovg'a uchib, ergashtirgan odamning orqasidan ketaverdilar. Yoshlardan oq-qorani ajratish darajasi kattalarnikiga nisbatan past bo'ladi. Shuning uchun Sovet hukumati asosiy e'tiborni yoshlarga qaratdilar, ularga porloq kelajaklar va'da qilib o'z xalqiga, vataniga, hatto ota-onasiga qarshi borishga yetadigan qilib tarbiyaladilar. Ularning ko'plariga qurol berib, "bosmachilar"- milliy ozodlik kurashchilariga qarshi jangga kiritdilar. Ular kimga qarshi jang qilayotganliklarini bilmagan holda kurashdilar. Vatan ozodligi uchun kurashganlarni "dushman" deb bildilar. Bu hol badiiy adabiyotga ham olib kirilib, shunday xoinlar obrazi har xil ko'rinishlarda tasvirlangan. Masalan, Mustaqilligimizdan oldingi yillarda bunday kishilar ijobiy qahramon sifatida tasvirlansalar, mustaqillikdan so'ng ularning haqiqiy basharalari ochib tashlandi. Masalan, Bahodir Murod Alining "Ko'kto'nliklar" qissasida shunday vatan xoinlaridan bir nechtasini uchratishimiz mumkin. Shulardan qissaning bosh qahramonlaridan biri Jaloliddindir. Jaloliddin otasining hoji bo'lganidan uyaladi, nomus qiladi:

- Ota, nimaga haj qilgansiz?

Otam ziyrak ilg'aganini bironing yuziga solmaydi, diliga ozor berishdan tiyiladi, So'rovimning tagiga yetgach, biroq kulimsirab javob qilib qo'ya qolgan:

- Aybim hoji bo'lganimdami, o'g'lim?.." (Bahodir Murod Ali "Ko'kto'nliklar". T., "Yozuvchi" 1991-yil, 30-bet).

"Insonning qanday shaxs bo'lib shakllanishi tarbiyaga bog'liq ekanligi xususida juda ko'p gapirganmiz va yozganmiz. Bu ayni haqiqatdir. Bekorga "Otdan yosh qolgan – aqldan bo'sh qolgan" maqoli yuzaga kelmagan. Jaloliddinning tarbiyasi bilan otasi Qodirqulhoji deyarli shug'ullanmagan. Uning onasi ko'zi yorolmay o'lgach, boshqa ayolga uylanib, qo'shni qishloqqa ko'chib ketadi. Jaloliddin qari buvisining qo'lida o'sadi. Shundan uni qizillar gumon qilib kelishganidan, unga yaxshi muomfla qilishganidan xursand bo'ladi. Aslida esa qizillarga o'zi kabi "ko'zi ochilmagan"lar qo'l kelishi anglab yetmaydi" (H.Karimov "Milliy ozodlik kurashchilari va adabiyot" T.: Kamalak, 1997).

Qodirqulhoji o'zi o'qigan, imoni but odam bo'lishiga qaramay, o'g'li qizillarga qo'shilib ketdi va hatto otasidan or qilishgacha borib yetdi. Buning hammasi tarbiyaning natijasidir. Qodirqulhoji o'g'liga vaqtida tarbiya bera olmadi. Uning o'rniga qizillar o'g'lini tarbiyalab qo'yishdi, o'tgan yo'l to'g'ri yo'l ekanligini Jaloliddinga singdirishdi.

Asarda shunday so'zlar bor: "Yaxshiyam gumon qilganiki, haqiqatni erta tanidim, mazlum xalqning ozod bo'lishiga o'z hissamni qo'shmayotirman. Qaysi bir gal otamga shunday desam, boshini sarak-sarak qilib, yonidagi sherigiga afsuslangan:

– Aybga buyurmaydilar, taqsir yer-suvni oldirganimiz yetmagandek, qafasdagi lochinimgacha qo'ldan ketganga o'xshaydi. Hammasi ketsa ketsinu, tarbiya ketmasin ekan, keyin hech birini o'nglab bo'lmaskan. Bizdan bir xatolik o'tdimikim, endi tuzatish qiyin.

– Riyozat chekmang, hojim, yoshlik nodonlik deyishgan, borib-borib asliga qaytadi.

– Bizning umidimiz shunday, inshoolloh, o'ziga kelar. – Keyin menga yuzlandi: – Mulla Jaloliddin, odamlarni imondan ajratib ozod qilib bo'lmaydi. Imonning o'zi ozodlik. Bundan boshqa ozodlikning o'zi yo'q. (Bahodir Murod Ali. "Ko'kto'nliklar". T., "Yozuvchi" 1991 yil, 29-bet)

Haqiqatan ham imonsiz odamni ozod qilib bo'lmaydi. Sovetlar odamlarni imon-e'tiqoddan, dindan mahrum qildilar. Jaloliddin, Mansur kabi imonsiz, diyonatsizlarni yetishtirib chiqardilar.

Asar qahramonlaridan biri Mansur boy otasining o'lib ketganidan quvonadi. "Agar tirik bo'lganida kelajagimga to'siq bo'lar edi", deb o'lganiga shukronalar aytadi. Bu ham imondan ayirishning bir turi bo'lib, sovetlar tarbiyasining mahsuli edi.

Bahodir Murod Alining "Ko'kto'nliklar" qissasida tasvirlangan vatan xoinlarining yana biri qirg'iyning bolasidir. Oshkora dushmani yengish qiyin emas, chunki uning dushmanligini bilsa bo'ladi. Lekin dushman o'zini do'st ko'rsatib yurgan bo'lsa, bu juda xavflidir. Chunki uning dushmanligini bilguningizcha, u ko'p narsalar qilib ulguradi. Qirg'iyning bolasi ana shunday nomard dushmanlardan biridir:

"Nisoraga yangi uylangan kezlari. Qaynotasinikidan uch-to'rt yigit bilan qaytayotsa, tutzorning yo'lini kesib chiqqan, otning jiloviga yopishib yig'lagan-siqtagan: "Asqarali aka, siz rahm qilmasangiz, boshqasi qaramaydi. Otamiz bir hunar o'rgatmagan ekan. Qayoqqa bosh urishga hayronman. Qirg'iyning bolasiga birov ishonmaydi, ko'pi kaltadumlarga qo'shilib ketdi. Peshonam sho'r bo'lmasa, qirg'iyda tug'ilamanmi?! Akamni yaqinda chaqirdik, oltita ukam bilan kasalmand akamning qo'lidamiz. Boshimizni silaydigan odamimiz yo'q. Siz akalik qiling. Ming qilsa ham qirg'iyga pochchasiz".

Asqaralibek qirg'iy bolasining lafziga ishonadi. Lekin shundan keyin uning ishlari orqaga keta boshladi. Umaralibek o'ldi, o'zi esa ketma-ket mag'lubiyatga uchray boshladi. Bularning hammasiga sabab qirg'ining bolasi edi. Uning sotqinligi tufayli Asqaralibek qo'lga tushdi va vatanimizning bosqinchilar tomonidan bosib olish tezlashdi.

Vatanga xoinlik qilib Sho'rolarga sotilgan shaxslar badiiy adabiyotda juda ko'p uchraydi. Ularning ba'zilar o'z manfaatini o'ylab Sho'rolar tomonga o'tgan bo'lsa, ba'zilari yoshligidan shu ruhda tarbiya topgan va o'zi tanlagan yo'lning to'griligiga ishonchi komildir. Davr talabi bilan bu shaxslar asarlarda ijobiy qahramon sifatida tasvirlanadilar. Shunday qahramonlardan biri Parda Tursunning "O'qituvchi" romani bosh qahramonlaridan biri Elmuroddir. U och-yalang'och yurgan bir paytda Sho'ro hukumati uning joniga oro kiradi. Uni maktab-internatda o'qitadi, kiyintiradi va boqadi. Elmurod internatga o'qishga kelgandan keyin "ko'zi ochiladi" va haqiqiy baxtga Sho'ro hukumati orqali yetishish mumkin deb o'ylaydi. U bu yo'lda butun umrini bag'ishlashga tayyor. Elmurodning bunday fikrlashga hali yoshligi, oq-qorani ajrata olmasligi va unga berilgan tarbiya ta'sir o'tkazgan. Sho'ro hukumati shunday ustomonlik bilan ish olib borganki, buning natijasida juda ko'p vatan xoinlari yetishib chiqqan. Shunday xoinlardan biri "Ko'kto'nliklar" qissasi qahramonlaridan Mansurdir. U yoshligida olgan bir necha jarohatlari sababli xotirasidan ayrilgan, bolaligini yaxshi eslay olmaydi. Sho'ro hukumati shunday nogironlardan ham unumli foydalangan. Asarda shunday o'rinlar uchraydi:

Kundan kun oqib kelayotgan xushxabarlar, yangidan yangi yo'riqlar shuni isbotlayaptiki, boylar tugatilsa, kambag'allar yetim-yesirlarning omadi chopadi, hamma narsa ularga qoladi.

Mansurning yetimligiga ham mana shu boylar aybdorday, shular bo'lmasa, u yetim bo'lmaydigandek, mabodo Nusrathojining mol-mulki tortib olinsa, Mansur boyib ketadiganday, uni boshqa yetim deyilmaydiganday. Uni yangi jamiyat qo'llab-quvvatlamaganda boy va kambag'alning farqiga yetolmay, o'zini shu ko'yga solgan boylarga qulluq qilib o'tarmidi... yana kim biladi. Endi kimsan Mansur melisa( melitsiya) – hukumat. Boshida shapka, egnida kitel, belida enlik kamar, orqasida pagon, galife shim-u, xirom etik. Kim uni shu paytgacha shunday kiyintirib, kim obro'-e'tiborga lozim topibdi? Hurriyat!" (Bahodir Murod Ali. "Ko'kto'nliklar" T., "Yozuvchi" 1991- yil, 70-71-betlar)

Mana sovetlarning ishontirishdagi ustaligi. Shu ustalik bilan ular ne-ne o'zbek farzandlarini o'zlari tomonga og'irib oldilar. Shu xoinlar tufayli Vatanimiz yana bosqinchilar zulmi ostida qoldi.

O'zbek adabiyotida tarixiy asarlar juda ko'p yozilgan. Ularda uzoq o'tmishdan tortib yaqin tarixgacha bo'lgan voqealar tasvirlangan. Tarixiy asarlarning inson ma'naviyatida tutgan o'rni beqiyosdir. Tarixiy asarlarda tarix haqiqati to'g'ri yoritilgan bo'lsa, ular haqiqiy durdona asar sifatida baholanadi va o'z qadr-qimmatini saqlab qoladi. Aksincha bo'lsa, vaqt o'tishi bilan o'z ahamiyatini yo'qotadi. Milliy ozodlik kurashchilari vatanning mustaqilligi, o'z tili, dini uchun milliy qadriyatlarining oyoqosti bo'lmasligi yo'lida kurashganlarni talonchi, bosqinchi sifatida tasvirlab ularning ruhi chirqiratildi.

Mustaqillik qo'lga kiritilgach, sharoit butunlay o'zgardi. Hamma narsaga keng yo'l ochildi. Tarixni izchil va haqqoniy o'rganish yo'lga qo'yildi. Tarixiy obidalarini asrash uchun e'tibor qaratilib, tarixiy haqiqatni tiklash boshlandi. Shunday ekan, shoir va yozuvchilar erkin ijod qila boshladi. Milliy istiqloq kurashchilariga yangi nuqtayi nazardan qaralgan asarlar paydo bo'la boshladi. Shukur Xolmirzayevning "Qora Kamar" dramasi, Ibrohim Karimning "Madaminbek", A. Ibodinovning "Qo'rboshi Madaminbek", B.M.Alining "Ko'kto'nliklar" qissasi shunday asarlar sirasiga kiradi. Asarni o'qigan har bir kitobxon, biz hozir yashayotgan tinch va farovon hayot, ya'ni mustaqillik osonlik bilan qo'lga kiritilmaganligiga yana bir bor amin bo'ladi. Ajdodlarimiz shunday kunlarga yetishishga harakat qilishdi va kurashdi. Ularning orzulari bizda ro'yobga chiqdi va ushaldi. Buning uchun biz Olohga qancha shukronalar qilsak kam, albatta. Hozirgi mustaqil vatanimizning qadriga yetishimiz uni yanada ulug'lashga, ko'klarga ko'tarishga harakat qilishimiz kerak. Demak, har qanday jamiyat muayyan ma'naviy-axloqiy talab, qoidalar tizimi doirasida yashaydi. Axloq inson erki va inson burchining dialektik birligidan tashkil topadi, deyish mumkin. Binobarin, jamiyat va inson qalbining ko'zgusi bo'lgan badiiy adabiyot ma'naviy-axloqiy masalalarga mudom murojaat etish, murakkab va chigal insoniy munosabatlarni badiiy in'ikos ettirishni tabiiy hol deb tushunmoq joiz.

Xalqimizning azaliy orzusi bo'lgan Mustaqillik juda ko'p jabhalarda bo'lganidek, ma'naviyat sohasida ham katta o'zgarishlar yasadi. Jamiyat hayotida mavjud bo'lgan ma'naviy-axloqiy muammolarga har qachongidan ko'ra ham diqqat-e'tibor kuchaydi. Milliy ozodlik harakati aks etgan asarlar mavzuga xolis yondashishning ilk namunalarini sifatidagina emas, tarixiy adolatni qaror toptirish va haqiqatni yuzaga chiqarish nuqtayi nazaridan ham adabiy-tarixiy jarayonda o'ziga xos e'tiborga sazovor. Mazkur asarlarda millat qahramonlarining e'tiqodli, ma'rifatli va mardonavor insonlar ekanligi, ular mag'lubiyatining tub mohiyati o'ziga xos talqin qilindi. Qissanavislar tarixiy voqelikka falsafiy yondashib, tanazzulning, xiyonatning barcha asosiy ildizlarini ilg'ay bildilar. Shuningdek, ushbu mavzudagi asarlarning yaratilishida mavjud tarixiy hujjatlar adiblar uchun faktik manba vazifasini bajardi. Shu jihatdan, qissalar o'zining obrazlar tizimi, tasvir uslubi va adabiy ko'lamiga ko'ra bir-biriga hamohang, uyg'un.

#### Foydalanilgan adabiyotlar

1. Bahodir Murod Ali. Ko'kto'nliklar. –T.: Yozuvchi, 1991.
2. Karimov H. Milliy ozodlik kurashchilari va adabiyot. – T.: Kamalak, 1997.
3. Rasulov A. Shafolat yog'dusidan bahramandlik. – T.: Sharq yulduzi. 1991.
4. Shamsutdinov R., Karimov Sh. Vatan tarixi. – T.: Sharq, 2010.
5. Jo'rayev N. Karimov Sh. O'zbekiston tarixi. – T.: Sharq, 2011.

*Наишга ф.ф.д. Н.Шодмонов тавсия этган*

**НЕМИС АДАБИЁТИДА АЁЛ ОБРАЗИ**  
(Г.Бёллнинг “Хоним билан гуруҳ портрети” асари мисолида)

**Ҳасанова М.М. (ЎзМУ)**

**Аннотация.** Мақолада XX аср немис адабиётининг забардаст вакилларида бири, Нобель мукофоти лауреати, Генрих Бёлль ижодида таҳлили асосида немис адабиётида аёл сиймоси ўрни ва аҳамияти очиқ берилган. Таҳлил учун адибнинг “Хоним билан гуруҳ портрети” асари танланган. Асар бош қаҳрамони Лени Пфайффер образининг ўзига хос қирралари ва қаҳрамон сифатида шаклланиши ва ривожланиши хусусиятлари ўрганилган.

**Калит сўзлар:** *XX аср жаҳон адабиёти, немис адабиёти, Генрих Белл, Хоним билан гуруҳ портрети, сирли аёл образи.*

**Аннотация.** В статье раскрывается роль и значение женского образа в немецкой литературе на основе анализа творчества Генриха Бёлля, одного из крупнейших представителей немецкой литературы XX века, лауреата Нобелевской премии. Для исследования выбрана работа автора «Групповой портрет с дамой». Изучены особенности образа главной героини Лени Пфайффер и процесс ее становления и развития как героя.

**Ключевые слова:** *мировая литература XX века, немецкая литература, Генрих Белл, Групповой портрет с дамой, образ загадочной женщины.*

**Annotation.** The article reveals the role and significance of the female image in German literature on the basis of an analysis of the work of Heinrich Böll, one of the largest representatives of German literature of the 20th century, a Nobel Prize winner. The author's work "Group portrait with a lady" was selected for research. The features of the image of the main character Leni Pfeiffer and the process of her formation and development as a hero are studied.

**Key words:** *world literature of the twentieth century, German literature, Heinrich Bell, Group portrait with a lady, the image of a mysterious woman.*

**Кириш.** Ҳар бир асар марказида унинг қаҳрамонлари, уларнинг кечинмалари ва хатти-харакатлари, саргузаштлари, интилиш ва истаклари туради. Айнан қаҳрамон сиймоси ўқувчини асарга бўлган муносабатини белгилаб берувчи бош омиллардан биридир. Адабиёт, айниқса наср доимо образлар хилма-хиллиги ва чуқур ғоявий концептлар асосида яратилиши билан фарқланиб туради. Образлар орасида эса энг кўп қиррали, мураккаб қаҳрамонлар албатта аёл образларидир (1:127). Аёл образи ҳар қандай роман, ҳикоя, новелла, қисса ва ҳ.к барча насрий асарларда учрайди ва сюжетнинг шаклланиши, ривожланиши ва бурилиш нукталарида муҳим ўрни билан ажралиб туради.

Аёл образлари минтақа, миллат ва элатлар, мамлакатлар, овулу кишлоклар, тарихий давр ва мафқуралар барча макон ва замонга хос конструктлар аксини ўзини мужассам этади, ўз замони ходисалари, турмуш тарзи, менталитети, муаммо ва ютуқларини ёрқин очиқ беради.

**Мавзуга оид адабиётлар таҳлили.** Генрих Бёлль асарларида бадиий образ ва характерлар масаласи юзасидан илмий изланишлар олиб борилган. Хусусан, Германия ва хорижий адабиётшуносликда А. Беккел (6), Б.Берлин (7), Г.Бернард (8), Г.Фалькенштейн (9), Л.Зилински (3), Г.Линдер (10), С.Хоффман (11), В.Йенс (12) томонидан Г.Бёлль ижодида образ ва замон, экзистенциализм ва ижтимоий трансформациялар баёни мавзуларига оид кўплаб илмий изланишлар олиб борилган. МДХ ва Марказий Осиё мамлакатлари илмий доира вакиллари орасидан Э.А.Ильина (13), Б.М. Гаспаров (1), О.А. Байнова (14), С.А. Джебраилова (2), Н.К.Рымарь (25) Г.Бёлль ижодида фалсафий ва структуравий концептлар, характерлар баёни, образ ва сюжет динамикаси боғлиқлиги масалаларини ўрганди.

Бироқ шунга қарамасдан, Г.Бёлль асарларида аёл образлари хусусиятлари, фарқли ва ўхшаш жиҳатлари компаративистик таҳлили, замондош аёл образи типологияси ва уларнинг бир асар кесимида учрашуви ҳамда аёл шахсиятининг экзистенциалистик трансформацияси масалалари нафақат миллий илмий доиралар, балки халқаро романшунослик ва адабиётшуносликда ҳам кам ўрганилган, десак муболаға бўлмайди. Мавжуд хорижий тадқиқотларда ҳам образлар масаласига умумий таҳлил нуктаи назаридан ёндашган ҳолда, аёл образи масаласи алоҳида, кенг планда махсус ва яхлит бир тадқиқот объекти сифатида кам таҳлил этилган.

**Таҳлил ва натижалар.** Немис адабиётида ҳам аёл ва унинг сиймоси доим адиблар диққат марказида бўлган. Зеро, аёл сиймоси давр ва қаҳрамон тақдири ўртасидаги боғлиқликни яққол ва энг асосийси тор ҳамда кенг кўламда, қаҳрамоннинг ички кечинмаларини анчайин осонроқ очиб бериши мумкин. Хусусан, XX аср немис адабиётининг йирик намояндаси, адабиёт йўналишида Нобель мукофоти лауреати (1972) Генрих Теодор Бёлл (1917-1985) ижодида ҳам қаҳрамон аёл концепцияси муҳим ўрин тутди. Унинг деярли барча ижод ишларида аёл сиймолар уруш даврида чиниққан, аммо руҳан ва қалбан тушқунликка тушган, шунингдек, барча қийинчиликларга қарамасдан ҳаётга мослашиш, уни тушунишга интилаётган образлардир (2:19.). Зеро, муаллиф ҳаётининг катта қисми Германия ва бутун Европа халқлари учун оғир тарихий давларига - Биринчи жаҳон уруши якуни, иқтисодий инқироз ва ижтимоий тушқунлик, национал социалистлар ҳокимият тепасига келиши, Иккинчи жаҳон уруши ва ундан кейинги оғир оёққа туриш даврига тўғри келди.

Уруш ва унинг оқибатлари муаллифнинг барча қаҳрамонлари, жумладан, аёл образлар учун ҳам асосий мотивлардан бири. Яъни Бёлл асарларидаги давр қаҳрамони концепти муайян универсал ҳодисанинг (Уруш) инсонлар тақдирига индивидуал таъсирини очиб беришга хизмат қилади.

Умумий олганда, муаллиф ижодида учрайдиган аёл қаҳрамон образларини қуйидаги гуруҳларга ажратиш мумкин:

- Сирли аёл образи;
- Илҳом париси ва маккор аёл образлари;
- Урушдан кейинги давр қурбони образи;
- Қасоскор аёл образлари.

Айниқса, Г.Бёллнинг сирли аёл концепти ўзига хос. У Европа адабиётида кенг тарқалган вайронкор ва бахтсиз “*femme-fatale*”, яширин мақсадларни кўзлаган негатив мотивли аёл образларидан мутлақо фарқ қилади (3:79). Бёллнинг сирли аёл образлари бир қарашда ўта оддий ва ҳаётийдир. Улар ғаразли мақсадлардан, фитналардан холи.

Муаллиф айниқса сирли аёл концептидан ўзининг икки машҳур асарларида “Хоним билан гуруҳ портрети” (4) новелласида ва “Масхарабоз нигоҳила” (5) романида кенг фойдаланган. Биринчи асар Иккинчи Жаҳон уруши арафасидаги воқеалар билан бошланади ва 1970 йилларнинг ўрталарида тугайди. Асар марказида синган инсон тақдирлари туради. Романдаги барча қаҳрамонлар мавжуд адолатсизликлар ва ёлғонларга қарши норозилик билдирган одамлардир. Асар бош қаҳрамони бир қарашда оддий ва қашшоқлик ёқасига келиб қолган 48 йшли немис аёли Лени Пфайфер. У бева, ягона фарзанди, 25 ёшли ўғли эса қамқоқхонада. Асар муаллиф тилидан учинчи шахсда баён қилинади ва ҳар бир саҳифа орқали биз Лени Пфайфер ўтмиши ва бугунги кундаги ҳаёти чизгиларида уйғунлик кўраимиз. Муаллиф Ленини “ғалати аёл” дея таърифлайди ва у ҳақида кўпроқ маълумот олиш учун унинг яқинлари, дўстлари ва душманлари билан мулоқотга киришади.

Асар давомида Лени сирли аёл эканлигини ва у ўзи учун ҳам қўп ҳолларда тушунарсиз эканлигини кузатамиз. У ички дунёси қарама-қаршилиқларга тўла, уруш вақтидаги ва урушдан кейинги Ғарбий Германия воқелиги билан муросага келишни истамаган қаҳрамондир. Унинг бутун ҳаёти, айниқса рус офицери ва ҳарбий асир Борис Котловскийга бўлган муҳаббати атрофдагиларга ва уни ўраб турган нохуш реалликка ўзига хос чақириқ, даъводир. Аммо Ленининг ички дунёси низоларга тўла эканлиги, бир бутун руҳий уйғунликка эриша олмаганлиги уни йиллар ўтган сайин одамови, камгап ва атрофдагилар учун ҳам, ўзи учун ҳам тушунарсиз аёлга айлантириб қўяди. Лени нацистлар зуғумига қарши кураша олган, адолатпарвар қаҳрамон аёл, лекин бир вақтнинг ўзиде у интроверт, бегоналарга ишонмайдиган ва кези келганда ўзга ҳам ишона олмайдиган ҳақиқий сирли аёлдир. Муаллиф асар сўнгида ҳам Лени образига сўнги нуктани қўймайди, унинг сирлилик хусусиятини сақлаб қолади.

Демак, “Хоним билан гуруҳ портрети” новелласи орқали кўришимиз мумкинки, Г.Бёлл сирли аёл концепти асосан икки хил йўсинда очиб берилади:

- Асар баёни орқали, яъни Ленининг тўғридан тўғри ўзи ва ўз ҳаёти ҳақидаги фикрлари келтирилмаган. Лени образи ташқи маълумотлар кўплиги ва ўта фарқлиниши билан

сирлиликка эришади. Шунингдек, қахрамон аёл асар аввалида бошқача, охирида эса бошқа-бошқа сифатлар билан таърифланади;

- Қахрамон аёл ҳақида берилаётган маълумотларнинг ҳаққонийлик даражасини ўқувчи учун очик қолдириш орқали. Лени Пфайфер ҳаёти, ўтмиши ва бугуни ҳақидаги асосий маълумотларни унга тўлиқ объектив ёндаша олмайдиган инсонлар, дўстлари ёки душманлари берганини ва ўқувчида Лени сиймоси асосан ушбу таърифлар орқали гавдаланишини ҳисобга олсак, асардаги ахборот чинданда ҳақиқий Ленини таснифлайдими ёки бу образлар ён атроф кўз ўнгида гавдаланган стереотиплар, эхтирослар, севги ва нафрат натижасиними деган савол юзага келади. Бу дилемма Лени образининг сирлилик даражасини ошириб беради.

**Хулоса ва таклифлар.** Таъкидлаш керакки, Г.Бёллнинг бой ижодий мероси адабиёт, фалсафа, лингвистика, филология, немисшунослик йўналишида доимий тадқиқот мавзуси бўлиб келмоқда. Г.Бёлл асарларида аёл образлари хусусиятлари, фарқли ва ўхшаш жиҳатлари компаративистик таҳлили, замондош аёл образи типологияси ва уларнинг бир асар кесимида учрашуви ҳамда аёл шахсиятининг экзистенциалистик трансформацияси масалалари нафақат миллий илмий доиралар, балки халқаро романшунослик ва адабиётшунослигининг муҳим мавзуларидандир.

Ижодкор асарларидаги деярли барча аёл образи ижодкорнинг замондошидир. У оғир ижтимоий-сиёсий, иқтисодий инкирозлар даврида ҳаётда ўз ўрнини топишга интилаётган қахрамондир. Мазкур аёл қахрамонлар турли ижтимоий қатлам, мавқе, ёш вакиллари, уларнинг орзу-ҳаваслари, интилиш ва қадриятлари доим ҳам ўхшаш эмас, аммо уларни жамиятдаги ижтимоий ва сиёсий ўзгаришлар, қийинчиликлар, адолатсизликлар ва бу қийинчиликлар ёки адолатсизликларга қарши туриш, улардан чиқиб кетиш йўллари кидириш ҳисси бирлаштиради.

Г.Бёлл асарларидаги аёл образлари уруш майдонининг тўғридан тўғри иштирокчиси эмас, балки уруш натижасида тақдири ўзгарган, муайян трансформацияга учраган, уруш ва ундан кейинги давр ўртасида аросатда қолган, атрофдагилар ва ҳаттоки яқинлари томонидан тўлиқ қабул қилинмаган, англаб етилмаган шахслардир. Хусусан, таҳлил марказида бўлган Лени Пфайфер ҳам бир қарашда оддий, кўзга ташланмас, турмуши кўпчиликниқидан фарқ қиладиган аёлдек кўринса-да, у аслида руҳий ва ахлоқий мураккаб конструктни ташкил этувчи қахрамондир. Ёзувчи ҳам асар бош қахрамони сирларини ўқувчи билан бир вақтда очиб боради ва ўқувчини фикр юритиш, хулоса қилишга чорлайди.

Демак, Г.Бёллнинг бой адабий мероси ва бу меросда аёл сиймоларнинг ўрни ва аҳамияти, уларнинг алоҳида ва кенг планда махсус ва яхлит сиймо тарикасида тизимли ўрганиш масаласи бугунги кун илм-фанида ўз долзарблигини сақлаб қолмоқда.

#### Фойдаланилган адабиётлар

1. Гаспаров, Б.М. Язык. Память. Образ. - Москва: Новое литературное обозрение, 1996. – 352 с.
2. Джебрайлова. С.А. Проблема единства содержания и формы в романах Г.Белля "Где ты был, Адам" и "Биллиард в половине десятого". Автореф. дисс. канд. филол. наук. – Л., 1973. – 19 с.
3. Zilinski L. Das Engagement Heinrich Boells aus dem Geist der Zeitgenossenschaft // Acta Univ. N. Copernici. Nauki humanistyczne -spolecz. Torun, Z. 321 - Filologia germ. T. 23, 1997. – S. 77 – 88.
4. Gruppenbild mit Dame. Roman. Köln. Kiepenheuer & Witsch, 1971.
5. Ansichten eines Clowns. Roman. Kiepenheuer & Witsch, Köln Neueste Ausgabe: DTV, München 2009. – 54 p.
6. Beckel A. Mensch, Gesellschaft, Kirche bei Heinrich Boell. – Osnabrueck: Fromm, 1966. –109 p.
7. Berlin B., Kay P. "Basic colour terms: their universality & evolution". – Berkeley, 1969. – 310 p.
8. Bernhard H. Die Romane Heinrich Boells. Berlin: Ruetten & Loening, 1970. – 424 p.
9. Falkenstein H. Heinrich Boell. – Berlin, 1987. – 250 p.
10. Linder Gh. Boll. – Hamburg, 1973. – 224 p.
11. Hoffman C.G. Heinrich Boll. – Hamburg, 1972. – 210 p.
12. Jens W. Deutsche Literatur der.Gegenwart. – München, 1962. – 112 p.
13. Ильина Э.А. Романы Генриха Белля. (Вопросы поэтики): Автореф. дисс. ... канд. филол. наук. – Н.Новгород, 1994. -20 с

14. Байнова О.А. Синтетические особенности индивидуального стиля романов Генриха Бёлля. Автореф. дисс. ... канд. филол. наук. – М., 1995. – 20 с.

15. Рымарь Н.К. Религиозное начало лирической прозы Генриха Бёлля // Известие Самарского научного центра Российской академии наук, т.14, – №2 (3), 2012. – С. 768-770.

*Наширға ф.ф.д. Н.Шодмонов тавсия этган*

## ИЖОДКОР ИНДИВИДУАЛ ЛУҒАТИНИ ТУЗИШНИНГ АҲАМИЯТИ

(А.Орипов шеърляти мисолида)

Тўраева У.Э. (Қашқадарё вилояти ХТХҚТМОҲМ)

**Аннотация.** Мақолада ижодкор индивидуал луғатини тузиш тамойилларининг атоқли ижодкор Абдулла Орипов ижодига нисбати талқин этилиб, муайян сўзларнинг қўлланиш частотаси ижодкор идеолектининг воқелантирувчи асос бўлиши исботлаб берилган.

**Таянч сўзлар:** *ижодкор идиолекти, луғат-кўрсаткичи, изоҳли луғати, аташ семаси, вазифа семаси, окказионал сўзлар.*

**Аннотация.** В статье раскрывается связь принципов составления индивидуального словаря творчества с творчеством известного художника Абдуллы Арипова, доказываемся, что частота употребления тех или иных слов является реальной основой творческого идеала.

**Ключевые слова:** *идиолект творца, словарь-указатель, толковый словарь, семантика местоимений, семантика задачи, окказиональные слова.*

**Annotation.** The article explains the relationship of the principles of compiling an individual dictionary of creativity to the work of the famous artist Abdulla Aripov, and proves that the frequency of use of certain words is a realistic basis of the creative ideal.

**Key words:** *creator's idiolect, dictionary-index, explanatory dictionary, semantics of pronouns, semantics of the problem, occasional words.*

Бугунги кунда тил дурдоналаридан адибларимиз қандай ва қанчалик фойдаланаётганлигини аниқлаш фан учун ҳам, луғатчилик амалиёти учун ҳам бирдай қимматли аҳамиятга эга. Адиб ўзи тасвирлаётган бадиий объектни тўлақонли тавсирлай оляптими, у ўз асарларида ўз она тилининг маълум бир даврга хос ёки умумий хусусиятларини ўз асарларида қай даражада акс эттирди ёки тил хазинасига ўз хиссасини қай даражада қўша олди деган саволнинг қўйилиши маълум бир даврда ижод қилган ёки қилаётган ижодкорнинг асарлари луғатини тузиш қанчалик қиммат қасб этишини яққол кўрсатади. Бироқ бу масала тилшуносликнинг – лексикографиянинг оқсоқ соҳаси бўлиб қолаётганлиги сир эмас.

Матн рўйхатини олмасдан, уни баён қилмасдан туриб қилинган хулосалар тасодифий далиллар ва кузатувчининг субъектив таассуротларигагина асосланади, нашр этилган танқидий матннинг бўлмаслиги эса бу соҳада қандайдир жиддий илмий кузатиш масаласини кун тартибига қўйишни йўққа чиқаради<sup>1</sup>.

Кўринадики, ижодкор идиолектини тадқиқ қилишнинг ибтидоси унинг нутқи луғатини тузиш. Луғат тузишнинг ўзи ҳам лексикографик назариянинг юзага чиқиш усули бўлиб, бу амалиёт ибтидоси-ю интихосининг муайян тадқиқ йўналиши ва усуллари билан боғлиқлигини кўрсатади.

Бугунги кунда замонавий ўзбек адиблари идиолекти луғати тузилмаган. Шу боисдан муайян бир адиб ҳақида айтилаётган фикрлар илмий далиллардан йироқ ва кўп ҳолларда асоссиз. Масалан, шоир Абдулла Орипов шеърлятида қўлланган *кузак* сўзи тадқиқотчида поэтик фаолдек тасаввур уйғотади. Зеро, у бошқа адиблар нутқида кам учрайди. Лекин унинг шоир шеърларида бор-йўғи икки марта ишлатилганлиги мавжуд қарашларимизни бутунлай ўзгартириб юборади. Бунга эса биз ижодкор луғатини кузатиш орқали амин бўламиз.

Ижодкор индивидуал нутқи луғати тилшунослик учун ҳам, адабиётшунослик учун ҳам бирдай аҳамиятли. Тилнинг лисоний имкониятларидан қандай ва қанчалик фойдаланаётганлигини аниқлашдан туриб, замондош бўлган турли адиблар ижодидаги умумийлик ва

<sup>1</sup>Османов М.Н. Частотный словарь Унсури. – М.: Наука, 1970, – Б.5.



индивидуалликни баҳолаб бўлмайди. Масалан, “Пушкин тилининг луғати” тузилмаганда биз *позор* сўзининг “Деревня” шеърида *томоша* сўзига синоним сифатида ва худди шу маънода “Руслан и Людмила”да ҳам қўлланганлигидан хабардор бўлмас эдик. Ёхуд А.Белийнинг “Пушкин *қуёши* Тютчев *қуёши*дан қандай фарқ қилади” тарзида қўйилган мантиқли саволини ёдга олинг. Чунки “ижодкорлар ўзларидаги умумийлик билан эмас, балки бир-бирларидаги ўзига хосликлари билан кишини жалб этади.”<sup>1</sup> Индивидуал нутқ луғатлари давр тили ва ижодкор идиолекти, шунингдек, замондош адиблар ижодини чоғиштириш методи ёрдамида ўрганишнинг асосий қуроли. Шунингдек, ижодкор эстетик дунёқараши, унинг бадий тафаккурида борлиқнинг, даврнинг, тарихий муҳитнинг акс этиш даражасини аниқлашда ҳам мазкур типдаги луғатларнинг аҳамияти катта.

Демак, кўринадики, адиб индивидуал нутқининг луғат-кўрсаткичи унинг ижодини ўрганишдаги калит.

Абдулла Орипов шеърияти тилининг луғати ўтган асрнинг иккинчи ярми ва ўтаётган аср адабий ўзбек тили (атама профессор Ш.Раҳматуллаевники) ҳолати ва шоир идиолекти ҳақида тўла ва атрофлича маълумот беришга хизмат қилади. Бироқ бу луғат шоир шеърий нутқида ишлатилган сўзларнинг эмоционал-экспрессив хусусиятлари ҳақида етарли даражада маълумот беришга қодир эмас. Чунки бу ҳолат луғат тартиб берилгандан кейин аниқланадиган илмий тадқиқот объекти бўлиб, уни луғат қамраб олиши мумкин эмас. Хусусан, шоир шеърияти тилининг тузилажак изоҳли луғати бу борада анча устунлиги билан ажралиб туради. Луғат яратилиши натижаси ўлароқ Абдулла Орипов шеъриятида сўз неча марта ишлатилганлиги, улар неча марта ўз ва неча марта кўчма маънода келганлиги ва бу маъноларни воқелантирувчи қуршовлар таъсири ҳақида у ёки бу даражада маълумот олишга имкон яратилади. Қўлланган сўз лисоний имкониятининг воқеланган барча кўринишлари билан кўз олдимизда яққол намоён бўлади.

Биз шоир Абдулла Ориповнинг шеър ва таржималари жамланган 8 томлик тўла асарлар тўпламини синчиклаб ўрганиб чиқдик. Унинг компьютерга киритилган матни таҳлил этилди.

Айрим мисолларга мурожаат қилайлик.

Абдулла Орипов шеъриятида *инсон* сўзи 365 марта, *одам* сўзи 95 марта, *киши* сўзи 7 марта қўлланган. Демак, *инсон* сўзининг қўлланишини 100 фоиз сифатида оладиган бўлсак, *одам* сўзи унинг 26 фоизини, *киши* сўзи эса 1 фоизини ташкил этади. Демак, шоир шеъриятида *инсон* ва *одам* сўзлари фаол поэтик лексика таркибига киради. Ёки шоир шеърларида *аёл* сўзи 161 марта, *эркак* сўзи 11 марта, *момо* сўзи 9 марта, *буви* сўзи 2 марта ишлатилган. Бу далиллар шоир лексиконида сўзларнинг қўлланиш частотаси ҳақида маълумотлар бериш билан бирга, унинг эстетик дунёқараши, эътиқоди, фалсафий мушоҳадаси ҳақида ҳам тегишли хулосалар чиқаришга имкон беради. Бундай батафсил маълумот олиш учун шоир шеърияти тили луғатига мурожаат қилиш етарли.

Қуйида *момо* ва *буви* сўзларининг қўлланиш хусусиятлари, лексик-семантик имкониятлари ва ижодкор бадий тафаккурининг бу сўзларни қўллашга муносабати ҳақида фикр юритиб кўрайлик.

Шоир шеъриятида *момо* сўзининг қўлланиши ўзига хос. 9 қўлланишдан 4 таси табиат ходисаларига нисбатан, жумладан, 3 таси қуёшга, 1 таси қиш фаслига нисбатан эпитет сифатида қўлланган.

*Эй, сен момо қуёш, эй биби офтоб,  
Ёлғиз сен чарогсан, ёрсан бошимда.* (“Ғафур Ғуломга”)

*Ҳар ўтган зум учун шукрона айтиб,  
Сенга талпинурман, эй момо офтоб!* (“Ғафур Ғуломга”)

*Момо қиш оқ жузжун тўқир ўлтириб,  
Келинчак заминга ягона сирдош.* (“Январь”)

<sup>1</sup>Блок А. О литературе. – М.: Учпедгиз, 1989. – Б. 73.

Бу қўлланишларда сўз кўчма маънода ишлатилган бўлиб, матнларда семемаси таркибидаги “қариндош”, “қон-қариндош”, “билвосита мендан катта”, “олдинги авлод”, “аёл” аташ семаларидан бирортаси ҳам воқеланмаган ва “меҳрибон”, “жонкуяр” ифода семалари кучайган, бунинг баробарида, одатда, *момо* сўзининг ўз маъносида қўлланилишига хос бўлмаган “сифатловчи-аниқловчи” вазифа семаси вақтинча, окказионал тарзда унга ҳамроҳлик қилган.

Бошқа ҳолатларда сўз инсонга нисбатан қўлланилиб, мазкур аташ семалари тўлақонли юзага чиққан:

*Табаррук чолларнинг чаккасида гул,  
Момолар ўйида баҳордир нуқул.* (“Баҳор”)

*Бобонгни бунчалар яхиши кўрмасанг,  
Момонгни бунчалар яхиши кўрмасанг.* (“Мексика”)

Дастлабки иккиликда айтилган ифода семалари юзага чиққан бўлса (*Момолар ўйида баҳордир нуқул*), *Момонгни бунчалар яхиши кўрмасанг* жумласида бу семаларнинг нейтраллашувини кузатамиз ва шоир бундан лирик қаҳрамоннинг салбий субъектив муносабатини ифодалаш учун фойдаланган.

*Буви* сўзи эса фақат инсонга нисбатан – ўз маъносида ишлатилган:

*Оптоқ қор қўйнида нуроний олам,  
Қучоғи бувингнинг бағридек юмишқ.  
Яйраб қол, шу мунис оғушида, эркам,  
Ёруғ дунё сенга қучоқ очган чоқ.* (“Яхмалак”)

*Ҳозиргина набирангиз Мирзо Улуғбек  
Аловиддин жанобларин шатранжда енгмиш.  
Бувижон, — деб келмиш менга суюнчи сўраб,  
Кўз тегмасин, Ғоят зукко кичкинтой Мирзо.* (“Соҳибқирон”)

“Яхмалак” шеъридаги *Қучоғи бувингнинг бағридек юмишқ* жумласида қўлланишида сўзнинг аташ семалари ўзгармагани ҳолда ифода семаларининг нуткий кучайганлиги кузатилади. Кейинги матнда эса сўзловчининг субъектив муносабатини ифодаловчи ифода семаларида “бўртиш” кўзга ташланади.

Аёл – она, аёл – башариятнинг ибтидоси, муқаддас ва шарафли зот. Унинг мадҳида айтилмаган сўз, битилмаган шеър, мақтов ва ёрликлар қолмади. Бироқ улар бу улуғвор зот фазилатларини қамраб олиш даражасига етмади. Шу боисдан ҳам аёлга чексиз ҳурмат том маънода миллий ва халқона ижод соҳиби бўлган Абдулла Орипов шеърлятида ўзининг юксак ифодасига эга. Юқорида қиёсланган сўзларнинг қўлланиш частотаси ҳақидаги маълумотлар (*аёл* сўзи 161 марта, *эркак* сўзи 11 марта қўлланган) бунинг ёрқин далили.

Айтилганлар ижодкор бадиий нутқи луғат-кўрсаткичининг аҳамияти нечоғлик қимматли эканлигидан далолат беради.

#### Фойдаланилган адабиётлар

1. Османов М.Н. Частотный словарь Унсури. – М.: Наука, 1970, – 320 с.
2. Блок А. О литературе. – М.: Учпедгиз, 1989. – 210 с.
3. Иброҳимов С. Муқаддима // Навоий асарлари луғати. Тузувчилар: П.Шамсиев ва С.Иброҳимов. Муҳаррир филол. фан. докт. С.Муталлибов. – Тошкент: Фафур Ғулом номидаги Адабиёт ва санъат нашриёти, 1973. – 784 б.
4. Қўнғуров Р., Каримов С. Зулфия поэзияси тилининг луғати. – Тошкент: Ўқитувчи, 1981. – 148 б.
5. Головин Б.А. Об изучении художественной литературы // Вопросы стилистики. – Саратов: Изд-во СГУ, 1962. – 153 с.

*Наширға проф. Б.Менглиев тавсия этган*

## ЧАСТОТАЛИ ЛУҒАТ ТУЗИЛИШИНING ЛЕКСИКОГРАФИК ТАЛҚИНИ ХУСУСИДА

Кенжаева З. (ҚарДУ)

**Аннотация.** Мақолада луғат ва унинг турлари, хусусан, частотали луғатларнинг яратилиш тарихи, уларнинг тузилиши, имкониятлари ҳамда тилшуносликда тутадиган мавқеи ҳақидаги фикрлар баён этилган.

**Таянч сўзлар:** *луғат, луғат турлари, конкорданс луғат, изоҳли луғат, ўқув луғати, частотали луғат, статистика, концепция.*

**Аннотация.** В статье изложены представления о словаре и его видах, в частности об истории создания частотных словарей, их структуре, возможностях и положении в лингвистике.

**Ключевые слова:** *толковый словарь, толковый словарь, конкордансный словарь, толковый словарь, частотный словарь, статистический словарь, концепция.*

**Annotation.** Annotation. The article presents ideas about the dictionary and its types, in particular about the history of the creation of frequency dictionaries, their structure, capabilities and position in linguistics.

**Keywords:** *explanatory dictionary, explanatory dictionary, concordance dictionary, explanatory dictionary, frequency dictionary, statistical dictionary, concept.*

Луғат – китоб ёки сарлавҳа ёки мавзу бўйича тартибланган кичик мақолаларга бўлиниш орқали тартибланган (тизимланган) маълумотлар жамланмасидир. Луғат энциклопедик ва лингвистик характерда бўлиши мумкин. Компьютер технологиялари ривожланиши билан электрон луғатлар ва онлайн луғатлар юзага келди, улар тобора кенг тарқалмоқда.

Биринчи рус луғати 1282 йилги озик-овқат китоблари рўйхатида жойлаштирилган ва 174 сўзни ўз ичига олган алифбо ҳисобланади.

Лингвистик луғатлар қуйидаги тамойилларни ўзида жамлаган бўлиши мумкин:

– муайян принципга мувофиқ ташкил этилган сўзлар тўпламини (ёки морфемалар, иборалар ва бошқаларни) ўз ичига олган китоб бўлиб, уларнинг маънолари, ишлатилиши, келиб чиқиши, бошқа тилга таржимаси ва бошқалар ёки тушунчалар ва мавзулар ҳақида маълумот беради;

– сўзлар тўплами (одатда алифбо тартибида), тушунтиришлар, шарҳлар ёки бошқа тилга таржима қилинган барқарор ифодаларни ўзида мужассам этган бўлади;

Луғатнинг мегаструктураси қуйидаги структурага бўйсунди: луғатнинг кириш қисми (сўз боши, кириш), луғат корпуси (луғатнинг умумий ҳажмининг одатда 90-98% ни ташкил этувчи луғат мақолалари тўплами), иловалар (луғатдан фойдаланиш қоидалари, қўлланиладиган қисқартмалар рўйхати, асосий ва ёрдамчи кўрсаткичлар, бошқалар...)<sup>1</sup>.

Луғатнинг тузилиши – қуриш тамойили унинг ҳажми, таркиби ва мазмунини, материални тақдим этишнинг ўзига хос хусусиятларини белгилайди. Луғатнинг тузилиши луғатнинг мақсадига боғлиқ бўлиб, улар энциклопедик луғат, тушунтириш луғати, икки тилли таржима луғати, қофия луғати, ўқув луғати ва бошқа турларга бўлинади.

Луғатларнинг ҳар хил турлари мавжуд. Бу хилма-хиллик, биринчи навбатда, лексикографик тавсиф объектнинг мураккаблиги ва кўп жиҳатлари билан изоҳланади. Бундан ташқари, турли хил тил маълумотларини олиш жамиятнинг кўплаб эҳтиёжлари ҳам луғатларнинг репертуарини мураккаблаштиради ва кенгайтиради. Бир луғатда бутун жамиятни ва унинг алоҳида қатламларини ва, айниқса, бир хил даражада қондирадиган тил ҳақида тўлиқ маълумот беришнинг деярли ҳеч қандай иложи йўқ. Шунинг учун ҳар қандай миллий лексикографияда биз турли хил турдаги ўнлаб ёки ҳатто юзлаб луғатларни топамиз.

Луғатлар – ҳар қандай мамлакатнинг ижтимоий-сиёсий, маданий-маърифий, иқтисодий ривожланишининг рамзий тимсоли. Луғат фақат тилни ўрганиш эмас, халқ

<sup>1</sup> <https://www.google.com/search?>

маданияти, турмуш тарзи ва бошқа жиҳати хусусида ҳам маълумот бериш учун хизмат қилади<sup>1</sup>.

Луғатларнинг турларга ажратилиши турли принципларга кўра амалга оширилади, яъни бу тамойил луғатнинг мақсадига, унинг ҳажмига, ундаги сўзларнинг жойлашувига, тавсиф объектига ва бошқаларга боғлиқ. Шунга биноан улар таржима, изоҳли, диалектал ва минтақавий луғатлар, арго луғатлари, тарихий, неологизм, этимологик, идеоматик ва бошқа турлардан иборат бўлади. Шуни таъкидлаш керакки, гарчи кўплаб тилшунослар – Л.В. Шчерба, П. Н. Денисов, Б. Кемадой, Я. Малкил, Л. Зустой ва бошқалар томонидан яратилган бўлса-да, тил фанида луғатларнинг умумий қабул қилинган типологияси мавжуд эмас.

Маълумки, Ўзбекистонда лексикографик тадқиқотлар XX асрнинг 60-йилларидан бошланади. Бунда Ш.Файзуллаева<sup>2</sup>, Н.Расулов<sup>3</sup>, К.Муҳиддинов<sup>4</sup>, Э.Умаров<sup>5</sup>, Х.Фаттоҳов<sup>6</sup>, Т.Қадилов<sup>7</sup>, М.Зияева<sup>8</sup>, Ғ.Абдурахмонов<sup>9</sup>, С.Муталлибов<sup>10</sup>, М.Миртожиев<sup>11</sup>, З.Ҳамидов<sup>12</sup>, А.Мадвалиев<sup>13</sup> ва бошқаларнинг хизмати катта бўлган.

Аввало, лингвистик ва лингвистик бўлмаган луғатларни ажратиш керак. Лингвистик луғатларда тилнинг лексик бирликлари (сўзлар ва фразеологик бирликлар) муайян мақсадга кўра тўплангани ва тавсифланади. Лингвистик луғатларнинг энг дастлабки – содда тури концепциядан (ғоядан) сўз ёки иборада ушбу концепцияни ифодалашга қаратилган мафкуравий луғатлар деб аталади. Лингвистик бўлмаган луғатларда лексик бирликлар (хусусан, атамалар, сўзма-сўз ва композицион тарзда танланади) денотатнинг объектлари ва ходисалари ҳақидаги маълум маълумотларни етказиш учун бошланғич нуқта бўлиб хизмат қилади. Луғатларнинг оралик турлари ҳам мавжуд. Бундан ташқари, ҳар бир луғат «умумий» ёки «махсус» деб аталиши мумкин.

Умумий лингвистик луғатларнинг мисоллари одатий тушунтириш ва таржима луғатлари бўлиб хизмат қилиши мумкин, бу эса миллий фойдаланишда мавжуд бўлган барча сўз бирикмаларининг бир ёки бир нечта даражасини қамраб олади. Махсус лингвистик луғат сўз бирикмаларининг бир қисмини, баъзан эса жуда кенг (масалан, фразеологик луғат, хорижий сўзларнинг луғати), баъзан жуда тор (масалан, янги туғилган чақалоқларга берилган шахсий номларнинг луғати) тузилган бўлади. Умумий лингвистик луғат муайян жамиятга мансуб бўлган деярли барча соҳаларини қамраб олиш характерини ўзида мужассам этади (масалан, Ўзбекистон Миллий Энциклопедияси). Махсус лингвистик бўлмаган луғат – бу махсус (саноат) энциклопедия (тиббий, ҳуқуқий ва бошқалар ёки маълум бир (одатда торроқ) билимлар соҳасининг қисқача луғати ҳисобланади.

Лингвистик луғатларнинг нисбатан кейинги даврларда юзага келган тури – бу частотали луғатлардир. Частотали луғатларни яратиш учун статистика қонунлар

<sup>1</sup> Бахриддинова Б.М. Ўзбекистонда ўқув луғатчилиги: лингвистик асослари, тарихи ва истиқболлари: Филол. фан. докт. дисс. (DSc) – Самарқанд, 2020. – 235 б.

<sup>2</sup>Файзуллаева Ш. Исследование языка памятника XVв. «Китабу булгат ал-муштак фи-луғат ат-турк ва-л-кифчак» Жамаладдина ат Турки: Автореф. дисс. ... канд. филол. наук. – Т.: 1969.

<sup>3</sup> Расулов Н. Исследование языка “Китаб ал-идрак ли-л-исан ал-атрак” Абу Хайяна: Автореф. дисс. ... канд. филол. наук. – Ташкент, 1969.

<sup>4</sup> Муҳиддинов К. “Санглах” Мирзы Муҳаммада Махдихана: Автореф. дисс. ... канд. филол. наук. – Т., 1971.

<sup>5</sup> Умаров Э. “Бадаий ал-луғат” и “Санглах” как лексикографические памятники и источники изучения староузбекского языка: Автореф. дисс. ... доктора. филол. наук. – Т., 1989.

<sup>6</sup> Фаттоҳов Х. Муҳаммад Риза Хаксар и его “Мунтахаб ал-луғат”: Автореф. дисс. ... канд. филол. наук. – Т., 1974.

<sup>7</sup> Қадилов Т. Филологическое исследование словаря “Хуласа-и Аббаси” Мирзы Муҳаммада Хойи: Автореф. дисс. ... канд. филол. наук. – Ташкент, 1988.

<sup>8</sup> Зияева М. Исследование памятника XIV в. “Китаб ат-туҳфат уз закийя фил-луғатит-туркийя”. – Т., 1972.

<sup>9</sup> Абдурахмонов Ғ.А. Шукуров Ш.Ш. XI аср эски турк тилининг грамматик очерки // Девону луғотит турк, Индекс-луғат. – Тошкент, 1967. – Б. 277-525.

<sup>10</sup> Муталлибов С.М. «Дивану луғат ит-турк» Махмуда Кашгарского (перевод, комментарии, исследования), АДД. – Ташкент, 1967.

<sup>11</sup> Миртожиев М. Ўзбек лексикологияси ва лексикографияси. – Тошкент, 2000.

<sup>12</sup> Ҳамидов З. Луғатшунослик тарихи ва кўлэзма луғатлар. – Тошкент: Адолат, 2004. – 36 б.

<sup>13</sup> Мадвалиев А. Ўзбек терминологияси ва лексикографияси масалалари. Тўплам. – Тошкент: “Ўзбекистон миллий энциклопедияси” Давлат илмий нашриёти, 2017. – 384 б.

ишлатилади. Частота – бу рақамланган сўзлар луғати, сўз шакллари ёки ибораларни ишлатиш маълумотлари ёзувчи ёки асар тилида фойдаланиш динамикаси; лисоний бирликнинг муаллиф томонидан қўлланиш даражаси саналади.

Бизнинг замонамизнинг яна бир хусусияти – бу тил структурасини ва унинг қисмларини ўрганиш, бунинг натижаси эса аниқ математик илмий назария ва амалиётга тиянгандагина ўзлигини намоён қилади.

Математика бугунги кунда фаннинг барча йўналишлари сингари гуманитар соҳаларга ҳам кириб бормоқда. Бу фаннинг қамров доираси мантик, фалсафа, статистика ва ижтимоий фанлар ва ҳатто тилшуносликни ҳам қамраб олиш даражасига етди. Алалоқибат, «қанча»деган саволга, қабул қилинган жавоб бир вақтнинг ўзида ва «нима» ва «қандай қилиб» сўроқларига ҳам ҳамоҳанглик касб этади.

Биринчи марта частота луғатлари маҳаллий лексикографияда пайдо бўлиши ХХ асрнинг 60-йилларига тўғри келади. Бир мунча вақт ўтгач, бир миллион сўзни қамраб олган машина асосидаги жиддий тадқиқотлар ўтказилди ва рус тилининг частота луғати пайдо бўлди. Унинг яратилишига 1977 йилда Л. Н. Засорин бошчилигидаги бир гуруҳ тилшунослар томонидан олиб борилган тадқиқотлар замин бўлиб хизмат қилди. Бу луғат учун қўлланиш частотаси энг юқори бўлган сўзлар деб тубандаги сўзлар белгиланди: *(и, и, нет, я, он, к (ко), но, как, ты, ты, с (со), мы, это, он, они, но, все, для, для, все, у, у (Иисус), для себя, о (о, Ева), то же самое, (он), о, один, для, скажем, это, здесь, просто, еще раз, скажем, наш, да, я, знаю, год, он, нет, большой, раньше, когда, уже, если, дело, для другого, или, сам, время, что, иди, хорошо.*

Частотали луғатда сўзлар алифбо тартибида (алифбо-частота луғатлари) ва лексик бирликларнинг камайиб бориши тартибида бўлиши мумкин. Ўз характер хусусиятига кўра бундай луғатлар ўзак билан бирга қўшимчаларнинг қўлланишини ҳам ўзида акс эттириши мумкин.

Частотали луғатлар қуйидаги параметрларга мувофиқ таснифланади:

- тилининг мансублигига кўра (ўзбек, рус, немис, инглиз ва бошқалар);
- матнлар шаклига кўра (ёзма ва оғзаки нутқ луғатлари);
- мансублигига кўра (умумий луғатлар, махсус (атамалар луғатлари, муайян муаллиф асарларига оид, газета матнлари асосида ва бошқалар));
- яратилиш усулига кўра (кўлёзма, машинка ёзувида, аралаш усулда битилган);
- частота характеристикаси турига кўра;
- танланган бирликлар учрайдиган манбалар миқдорига кўра;
- материалларни таҳлил қилиш усулига кўра (умумий сўзларга оид ёки тез-тез учровчи айрим олинган сўзларга оид) ва ҳ. к.

Ҳозирги кун талаби нуктаи назаридан маълум шоир ёки ёзувчи ўзи ижод қилаётган тилнинг дурдонасидан қай даражада фойдалана олди? Шоир ва ёзувчилар ёки алоҳида олинган автор асарлари ўз даври адабий тилининг бойлигини қайдаражада акс эттирди, улар ўз даври адабий тилининг таракқиётига қандай ҳисса қўшди? У қанчалик мохир бўлмасин, денгиз ёки дарё тагидаги жавоҳирларнинг ҳаммасини тўлиқ териб ола олмайди: кўзга кўриниб турган катта-катта жавоҳирларни териб олса-да, кўпгина майда жавоҳирлар, айрим тош ёки тупроқ тагидаги кўзга тездагина ташлана бермайдиганлари қолиб кетади. Баъзан ана шу назардан четда қолган майда жавоҳир кўзга аниқ ташланиб турган катта-катта жавоҳирдан қимматлироқ, тозароқ бўлиши мумкин. Масалага шу нуктаи назардан қаралса, маълум бир даврда ижод этган шоир ёки ёзувчилар гуруҳининг ё айрим олинган ижодкорлар асарлари тилининг тўлиқ луғатини тузишнинг аҳамияти қай даражада катта эканлигини тушуниш қийин бўлмайди. Бугунги кунда поэтик нутқ луғатини тузиш вазифаси филологияда пишиб етилган вазифалардан ҳисобланади. Рус тилшунослиги, хорижий давлатлар тилшунослигининг бу соҳада анчагина тажрибалари бор.

1956 йили катта коллективнинг кўп йиллик меҳнати натижаси сифатида «Пушкин тилининг луғати» эълон қилинди, 1964 йили Т. Г. Шевченко тилининг луғати («Словник мови Шевченко», II томлик), нашр этилди, 1970 йили М. Н. Османов «Унсурий частотали луғати»ни чоп эттирди. Собик СССР Фанлар академияси А. С. Пушкин номидаги Рус тили

институтининг бир гуруҳ олимлари бошқа шаҳарлар олимлари билан биргаликда «Рус совет поэзиясининг луғати» ни нашр қилдирдилар. Чет элларда шоир ва ёзувчилар асарлари тили бўйича нашр этилган луғатлардан «Гёте луғати» ва «Адам Мицкевич тилининг луғати»ни алоҳида таъкидлаб кўрсатиш мумкин. Адам Мицкевич асарлари тилининг луғати бўйича ҳозир беш том нашр этилган бўлиб, у умумий планнинг ярмини ташкил этади. Қозоғистон олимлари (академик Сиздикова раҳбарлигида) «Абай тилининг луғати»ни нашр этдилар.

Ўзбек тилшунослиги бу соҳада жуда узоқ традицияга эга. Ҳали Алишер Навоийнинг тириклиги чоғидаёқ Навоий асарлари бўйича форс тилида «Бадое ул-луғат», унинг «Чор девон»и асосида «Луғати Навоий» тузилган эди. Кейинги асрларда «Абушқа» луғати, «Ал-луғату ало лисонин Навоий» луғатлари тузилганлиги маълум. 1953 йили Ўзбекистон Фанлар академияси А. С. Пушкин номли Тил ва адабиёт институти ходимлари П. Шамсиев ва С. Иброҳимовлар «Ўзбек классик адабиёти асарлари учун қисқача луғат»ни нашр этган бўлсалар, 1972 йили шу авторлар бир жилдлик «Навоий асарлари луғати»ни нашр эттирдилар. Шундан сўнг 1980 йилгача бу соҳада махсус луғатлар эълон қилинмади. 1980 йил С. Ризаев «Ўзбек совет болалар адабиёти тилининг частотали луғати»ни эълон қилди. Луғат электрон ҳисоблаш машинасидан фойдаланган ҳолда тузилган.

Ўзбек шеърятининг ёрқин юлдузларидан бири бўлган Абдулла Орипов асарларининг тилини ўрганиш ҳали юқори чўққиларни забт этганича йўқ. Олиб борилган айрим илмий тадқиқот ишлари бу жаҳоннинг ҳали дебочаси ҳисобланади. Бу борада Д.Шодмоновнинг «Абдулла Орипов шеърятининг лингвопоэтик хусусиятлари» ҳамда У. Тўраеванинг «Абдулла Орипов шеърятининг лексикаси»<sup>1</sup> сингари бармоқ билан санарли илмий-тадқиқот ишларини келтириш мумкин, холос. Галдаги вазибалар шоир асарларининг конкорданс луғатини тузиб, унинг ижоди «лисоний гавҳарлари»нинг статистик миқдорини кўрсатиш орқали Абдулла Орипов асарлари сеҳрини белгилаган калималарнинг риёзий талқинини яратишдан иборат деб белгилаш жуда ўринли бўлар эди.

#### Фойдаланилган адабиётлар

- 1.Баҳриддинова Б.М. Ўзбекистонда ўқув луғатчилиги: лингвистик асослари, тарихи ва истиқболлари: Филол. фан. докт. дисс. (DSc) – Самарқанд, 2020. – 235 б.
- 2.Миртожиев М. Ўзбек лексикологияси ва лексикографияси. –Тошкент, 2000.
- 3.Ҳамидов З. Луғатшунослик тарихи ва кўлэзма луғатлар. – Тошкент: Адолат, 2004. –36 б.
- 4.Мадвалиев А. Ўзбек терминологияси ва лексикографияси масалалари. Тўплам. – Тошкент: «Ўзбекистон миллий энциклопедияси» Давлат илмий нашриёти, 2017. – 384 б.

*Наширга ф.ф.д. Б.Баҳриддинова тавсия этган*

## ЎЗБЕК ТИЛИ СИНТАКТИК ҚУРИЛИШИНING СУБСТАНЦИАЛ ТАЛҚИНИ ВА УНДАГИ МУАММОЛАР

Юлдошева Н.Э. (ҚарДУ)

**Аннотация.** Ушбу мақолада ўзбек тили синтактик қурилишининг субстанциал талқини ва ундаги муаммолар ҳақида фикр юритилади ҳамда тил қурилиши тадқиқига субстанциал ёндашишнинг диахрон ва синхрон аспекти таҳлилга тортилади.

**Таянч сўзлар:** *субстанциал талқин, синтактик қурилиш, синтактик бирлик, тил, лисон, нутқ, миллий тил, миллий руҳ, тафаккур, адабий тил, синтактик қолип.*

**Аннотация.** В статье обсуждается субстанциональная интерпретация синтаксической структуры узбекского языка и ее проблем, а также анализируются диахронические и синхронные аспекты содержательного подхода к изучению языковой конструкции.

**Ключевые слова:** *субстанциональная интерпретация, синтаксическая структура, синтаксическое единство, язык, язык, речь, национальный язык, национальный дух, мышление, литературный язык, синтаксическая модель.*

<sup>1</sup> Тўраева У.Э. Абдулла Орипов шеърятининг лексикаси. – Қарши, 2019, – 129 б.

**Annotation.** The article discusses the substantive interpretation of the syntactic structure of the Uzbek language and its problems, as well as analyzes the diachronic and synchronous aspects of the substantive approach to the study of linguistic construction.

**Key words:** *substantial interpretation, syntactic structure, syntactic unity, language, language, speech, national language, national spirit, thinking, literary language, syntactic model.*

Мустақиллик туфайли тилимизга, қолаверса, миллий тилимизга алоҳида эътибор қаратила бошланди ҳамда унинг миллий мафкура, миллий тафаккур, миллий дунёқараш каби тушунчалар билан узвий алоқадор эканлиги эътироф этилди. Жумладан, Президентимиз Ш.М.Мирзиёев миллий тилимиз ва унинг бугунги кунда халқаро аренада тутган обрў-эътибори ҳақида: “Дунёдаги қадимий ва бой тиллардан бири бўлган ўзбек тили халқимиз учун миллий ўзгичимиз ва мустақил давлатчилик тимсоли, бебаҳо маънавий бойлик, буюк қадриятдир. Ўзбек тили туркий тиллар оиласига мансуб энг йирик тиллардан биридир. Дунё миқёсида бу тилда 50 миллионга яқин одам сўзлашади. Мустақил тузум даврида тилимизни йўқотишга кўп уринишлар бўлган эди. Лекин халқимиз ўз она тилини – миллий ғурурини сақлаб қолди”<sup>1</sup>, - деган эдилар. Шу билан бирга, миллий тилнинг бевосита миллий маънавият билан чамбарчас боғлиқ эканлигини алоҳида эътироф этиб, “...она тили – миллат маънавиятининг мустақкам пойдеворидир. Улуғ маърифатпарвар бобомиз Абдулла Авлоний таъкидлаганидек, ҳар бир миллатнинг дунёда борлигини кўрсатадиган ойинаи ҳаёти – бу унинг миллий тили ва адабиётидир”<sup>2</sup>, – дейдилар.

Бугунги кунда мустақиллик шарофати билан миллий рух, миллий туйғу, миллий ғурур, миллий маънавият, миллий маданият, миллий тил, адабий тил тушунчалари кенг кўламда тавсифу талқин этилмоқда. Миллий тил, адабий тил муаммолари билан бир қаторда тил маданияти муаммолари ҳам кун тартибига қўйилди. Тилнинг грамматик қурилиши ва унинг ижтимоий–сиёсий, мафкуравий аҳамияти масалалари долзарб мавзуга айланди. Тил ва унинг грамматик қурилишини талқин этиш ҳамда тилнинг ижтимоий–сиёсий, мафкуравий аҳамияти бир нарса эмаслиги ва тил уни ўрганаётган, талқин этаётган фанга нисбатан нисбий мустақилликка эга эканлиги исботланди. Шунингдек, бошқа фанларда бўлгани каби ўзбек тилшунослигида ҳам миллий тил ва миллий рух муносабати, миллий тилларни талқин қилиш методологияси ва методлари, тиллараро фарқланишлар ҳамда уларнинг миллат руҳиятида акс этиши, тилнинг руҳга, руҳнинг тилга таъсири, ўзбек тили ва унинг субстанциал табиати, тил сатҳларида бу ўзига хосликларнинг намоён бўлиши илмий муаммолар сифатида кўтарилиб, уларнинг ечимига доир қатор тадқиқотлар вужудга келди<sup>3</sup>. Жумладан, А.Ғуломов, Ғ.Абдурахмонов, М.Асқарова, М.Мирзаев, Ф.Абдуллаев каби олимларнинг ишларида синтактик бирлик, унинг ифодаланиш асоси, тузилиши ва шаклланиши, формал синтактик муносабати тадқиқ этилди<sup>4</sup> ҳамда замонавий формал йўналишда ўзбек тили синтактик қурилишини тадқиқ қилишнинг асосий тамойиллари ишлаб чиқилди. Бунда:

- лисон ва нутқ ҳодисаси биргаликда тавсифланди;
- синтактик қурилишнинг синхрон ҳолати тушунтирилди;
- синтактик бирликнинг формал, семантик ва функционал жиҳатини нутқий ҳодиса сифатида тавсифлаш муҳим мезон эканлиги белгиланди.

Формал мантиқ мазкур йўналишнинг методологик асоси бўлиб, унда синтактик ҳодисалар эмпирик, яъни фаҳмий йўсинда зоҳирий аломатлари асосида бир тизимга солинди. Бунинг натижасида ўзининг мақсаду вазифалари билан ажралиб турувчи бошқа йўналишлар

<sup>1</sup>Президент Шавкат Мирзиёевнинг ўзбек тилига давлат тили мақоми берилганининг ўттиз йиллигига бағишланган тантанали маросимдаги нутқи. 21 октябрь 2019 йил. <https://uz.uz/posts/prezident-shavkat-mirziyeevning-zbek-tiliga-davlat-tili-ma-o-21-10-2019>.

<sup>2</sup>Президент Шавкат Мирзиёевнинг ўзбек тилига давлат тили мақоми берилганининг ўттиз йиллигига бағишланган тантанали маросимдаги нутқи. 21 октябрь 2019 йил. <https://uz.uz/posts/prezident-shavkat-mirziyeevning-zbek-tiliga-davlat-tili-ma-o-21-10-2019>.

<sup>3</sup>Миртожиев М., Маҳмудов Н. Тил ва маданият. – Тошкент, 1992; Маҳмудов Н. Тил. – Тошкент, 1992; Зикриллаев Ғ. Назария - курук оғоч // Истиклол ва она тили қурилиши, талқини ҳамда таълими. – Тошкент, 2000.

<sup>4</sup>Ўзбек тилшунослигида бу метод асосида фаолият кўрсатган тадқиқотчилар ишлари ҳақида батафсил маълумот олиш учун қаранг: Ғуломов А.Ғ. Содда гап. – Тошкент: ЎзФА, 1955. – 100 б.

хам пайдо бўла бошлади. “Бир-биридан мутлако фарқланувчи ва мақсаду вазифалари билан ажралиб турувчи бу йўналишларнинг асосий умумий белгилари қуйидаги масалаларда кесишади:

- тилни ижтимоий-руҳий ҳодиса сифатида тушуниш;
- тил, лисон ва нутқни изчил фарқлаш;

- лисоний бирликлар моҳиятини уларнинг системавий муносабатларидан қидириш, шу билан биргаликда тилдаги оппозитивлик ва парадигматик таҳлил ҳамда тавсифлар устуворлиги;

- лисонга семиотик, яъни шартли белгилар (ишоралар, рамзлар) системаси сифатида ёндашиш;

- асосий диққатни лисоний бирликларнинг материал-моддий томони эмас, балки семантик-функционал томонига қаратиш”<sup>1</sup>.

Ўзбек тилшунослигида ушбу тамойилларга асосланувчи структур йўналиш мустақил йўналиш сифатида ажралиб чиқди. Мазкур йўналиш асосчилари сифатида Ш.Раҳматуллаев, И.Абдурахмонов, И.Қўчқортоев, Р.Юнусов каби тилшуносларни, уни ривожлантирувчи намоёндалар сифатида Ҳ.Неъматов, А.Нурмонов, Н.Маҳмудов, Р.Сайфуллаева, Б.Менглиев, М.Қурбонова, М.Абузалова ва бошқаларни санаш мумкин. Р.Сайфуллаева ва М.Қурбоновалар структур синтаксис таҳлил усуллари асосида субстанциал синтаксисни шакллантиришга хизмат қилдилар.

Бугунги кунда фанимизда синтактик бирликларнинг структур таҳлили асосида *субстанциал синтаксис* ўсиб чиқиб, жадал ривожлана бошлади. Ушбу йўналишда яратилган муҳим тадқиқотлар сифатида Р.Сайфуллаева, М.Қурбонова, М.Абузалова, Ш.Акрамов, Р.Бобокалонов, С.Муҳаммаджонова<sup>2</sup> каби олимларнинг докторлик ва номзодлик диссертацияларини санаш мумкин. Уларнинг тадқиқотларида тил қурилишига субстанциал жиҳатдан ёндашилди ҳамда бу ёндашувларнинг диахрон ва синхрон хусусиятлари тавсифланди. Хусусан, тилшунос олима М.Абузалова тил қурилиши тадқиқига субстанциал ёндашишнинг диахрон аспекти ҳақида фикр юритар экан, субстанциал ёндашишнинг тарихини уч даврга ажратиб ўрганилганлигини таъкидлайди:

“1-давр: тил қурилиши талқинига субстанциал ёндашиш [ТҚТСЁ] асосларининг белгиланиши;

2-давр: тил қурилиши талқинига субстанциал ёндашиш – методологик тамойил сифатида;

3-давр: ўзбек лисоний субстанциализмининг Ғарбий Европа тиллари ҳодисаларига таъбиқ этилиши”<sup>3</sup>. Шунингдек, олима ўзининг докторлик ишида тилшуносликда XIX асрнинг ўрталарида «Лисоний бирликнинг субстанциал маъноси борми ёки у фақат нутқда ҳосил бўладими?» деган савол ўртага қўйилганлигини ва масалага биринчилардан бўлиб Г.Пауль жавоб берганлигини таъкидлайди<sup>4</sup>. Г.Паулнинг назариясини ривожлантирган Прага тилшунослик мактаби намоёндалари Н.Трубецкой, Р.Якобсон, С.Карцевский, В.Матезиус, В.Скаличкалар ҳар бир лисоний бирликнинг ўз субстанциал онтологик маъноси борлигини ва бу маъно маълум функцияга эга бўлиб, нутқда у шу функция асосида ранг-баранг маъно бўёқларини ҳосил қилишини таъкидлайдилар. Бундай ғоялар илгари сурилган даврни тил қурилиши талқинига субстанциал ёндашишнинг илк даври деб аташ мумкин.

Субстанциал ёндашувнинг методологик асоси туркийшунос олим С.Иванов номи билан боғлиқ. Олим лисоний бирликлар моҳиятини очишда диалектик фалсафа нуқтаи назаридан ёндашиб, ўзига хос янги таълимот яратди. Туркийшунос грамматик тадқиқотларнинг назарий асосларини ҳам ишлаб чиқди<sup>5</sup>.

<sup>1</sup> Неъматов Ҳ. Лингвистик тадқиқот методикаси, методологияси ва методлари. – Бухоро: НС, 2005. – Б. 70-103.

<sup>2</sup> Сайфуллаева Р. Ҳозирги ўзбек тилида қўшма гапларнинг формал-функционал талқини: Филол. фан. докт. ... дисс. – Тошкент, 1993.

<sup>3</sup> Абузалова М. Субстанциал морфология, валентлик ва синтактик қурилма. ...филол. фан. докт. (DSc) дисс. авторефер. Самарқанд, 2018.

<sup>4</sup> Юкоридаги манба.

<sup>5</sup> Бу ҳақда қаранг: Абузалова М. Субстанциал морфология, валентлик ва синтактик қурилма. ...филол. фан. докт. (DSc) дисс. авторефер. Самарқанд, 2018.



С.Ивановнинг субстанциал талқини морфологик категориялар асосида шакллантирилган бўлса, ўзбек тилшунослигида унинг кўп сонли издошлари ишларида нафақат морфология, балки лексика, синтаксис ва бошқа сатҳ бирликлари ва ҳодисалари миллий моҳиятга йўғрилган ҳамда Ўзбекистонда миллий истиқлол олдимишга қўйган янги вазифаларни ҳал этишга қаратилган мақсад ҳамда йўналишларда тавсиф ва талқинини топди<sup>1</sup>.

Мустақилликка қадар ўзбек субстанциал тилшунослиги Ғарбий Европа тиллари ҳодисаларига таянган ҳолда татбиқ этилаётганлиги ҳеч кимга сир эмас эди. Тил ва унинг бирликлари – ички системасининг ташкил этувчилари аниқланиб, лисоний бирлик воқеланишидаги нутқий алоҳидаликларни умумий лисоний маънога бирлаштириш ҳамда лисоний имконият сифатида онгда ва лисоний тизимда мавжуд бўлган бу маънони нутқда муайян кўринишларда воқелантириш йўллари ўрганиш борасида бир қанча ютуқларга эришилган бўлса-да, ўзбек тилшунослигида ҳам барибир ягона сиёсат ҳукмрон бўлиб, тил далиллари, асосан, ягона тавсифий усулда тадқиқ қилинар, бу эса унга нисбатан муқаррар ҳолатдаги турли-туман қарашларнинг олдини олар эди.

Мустақиллик туфайли тилшунослигимизда тилни синхрон ўрганиш борасида бир қанча ишлар амалга оширилди. Аср сўнгидаги ижтимоий ҳаётда юз бера бошлаган ўзгаришлар тилшуносликда ҳам ўз аксини топиб, унинг тадқиқ усуллари сираси бойиб борди. Хусусан, узоқ йиллар давомида “буржуа тадқиқ усули”, идеалистик фан йўналиши сифатида қораланиб келган системология окимининг ўзбек тилшунослигига ҳам кириб келиши ундаги кўплаб мавжуд қарашларни тубдан ўзгартириб юборди. Натижада тилшуносликда бир тил ҳодисасини турли томондан ўрганиш, унинг ҳар хил қирраларини турли методологик ва методик асосларда тадқиқ қилиш имконияти ва шарт-шароитлари вужудга келди. Ўзбек лисоний субстанциализми жадал суръатлар билан ривожланиб, улкан ютуқларни қўлга киритди

Синтаксисда лисоний бирликнинг асосий турлари қолип (модел)лар ажратилиб, моделларнинг морфологик (луғавий шакллар яшаш, синтактик шакллар яшаш), деривацион (содда ва қўшма сўз яшаш), синтактик (номинатив бирликлар – сўз бирикмалари ҳосил қилиш моделлари, коммуникатив бирликлар – гап ҳосил қилиш моделлари) турлари фарқланади.

Умуман олганда, ўзбек тилшунослигида шаклланган синтактик назариялар ўзбек тили грамматик қурилишини турли томондан ўрганиб, унинг моҳиятини очиш борасида ўз тадқиқ методологияси ва усуллари асосида улкан ишларни амалга оширди ва оширмақда. Қўлга киритилган илмий хулосалар, гарчи зиддиятли бўлса-да, улар объектив серқирралик ва зиддиятлик табиатига эга бўлган синтактик қурилишнинг турли томонларини ёритиши нуқтаи назаридан бир-бирини тўлдирувчилар сифатида ўта қимматли. Ўзбек тили синтактик қурилиши моҳиятини идрок этиш турли синтактик йўналишларга хос хулосаларни умумлаштириш асосидагина амалга оширилади, бу эса юзага келган муаммоларни ечиш учун муҳим омил бўлиб хизмат қилади.

#### Фойдаланилган адабиётлар

1. Абузалова М. Ўзбек тилида содда гапнинг энг кичик қурилиш қолипи ва унинг нутқда воқеланиши: Филол. фан. номз. ...дисс. – Бухоро, 1994. – 128 б.
2. Менглиев Б. Лисоний тизим яхлитлиги ва унда сатҳлараро муносабатлар: Филол. фан. докт. ... дисс. автореф. – Тошкент, 2000. – 51 б.
3. Неъматов Ҳ. Лингвистик тадқиқот методикаси, методологияси ва методлари. – Бухоро: НС, 2005. – 121б.
4. Сайфуллаева Р. Ҳозирги ўзбек тилида қўшма гапларнинг формал-функционал талқини: Филол. фан. докт. ... дисс. – Тошкент, 1993. – 356 б.
5. Қурбонова М. Ўзбек тилшунослигида формал-функционал йўналиш ва содда гап қурилишининг талқини: Филол. фан. докт. ... дисс. – Тошкент, 2001. – 120 б.

*Наишга ф.ф.д. Б.Баҳридинова тавсия этган*

<sup>1</sup> Менглиев Б. Лисоний тизим яхлитлиги ва унда сатҳлараро муносабатлар: Филол. фан. докт. ... дисс. автореф. – Тошкент, 2000. – 51 б.

## ФИТРАТ АСАРЛАРИНИНГ ТАБДИЛИ ВА НАШРИ ХУСУСИДА

Кенжаев Т. (ҚарДУ)

**Аннотация.** Жамиятдаги ислохотларнинг муваффақияти кўп жиҳатдан шу жамият аъзоларининг маънавий-интеллектуал савиясига боғлиқдир. Ҳар қандай инсон маънавиятини шакллантиришда эса бадиий адабиёт кенг имкониятга эга. Шу маънода, атоқли адиб Абдурауф Фитрат ижодини тизимли равишда ўрганиш зарурати мавжуд. Мазкур мақолада адиб асарларининг нашри муносабати билан ижодига сарҳисоб сифатида назар солинади.

**Таянч сўзлар:** *шоир, ёзувчи, публицист, тадбил, наир, мумтоз адабиёт, замонавий адабиёт, ғоявий-фалсафий ният, бадиий-эстетик таъсир, маънавий-маърифий жиҳат.*

**Аннотация.** Успех реформ в обществе во многом зависит от духовно-интеллектуального уровня членов данного общества. Художественная литература обладает широким спектром возможностей в формировании духовности человека. В этом смысле возникает необходимость системного изучения творчества знаменитый писатель Абдурауфа Фитрата. Данная статья представляет собой краткое изложение работы автора в связи с публикацией его произведений.

**Ключевые слова:** *поэт, писатель, публицист, анализ, издание, классическая литература, современная литература, идейно-философский замысел, художественно-эстетическое воздействие, морально-просветительская сторона.*

**Annotation.** The success of reforms in society largely depends on the spiritual and social level of members of the society. In the formation of any human spirituality, fiction has a wide range of possibilities. In this sense, there is a need for systematic study of Abdurauf Fitrat's work in prose. This article is a summary of the author's work in connection with the publication of his works.

**Keywords:** *poet, writer, publicist, analysis, publication, printing, classical literature, modern literature, ideological-philosophical intention, artistic-aesthetic influence, spiritual-enlightenment aspect.*

Халқимиз маънавиятини юксалтиришга хизмат қиладиган бадиий адабиёт эзгу мақсадларга қаратилганлиги ва ўзига хос хусусиятларга эгалиги билан ажралиб туради. Зеро, "...инсоннинг қалби, унинг дарду ташвишларини, халқнинг орзу-ниятларини, Ватанга муҳаббат ва содиқлик ҳиссиётларини акс эттирувчи бетакрор сўз" [1;4] бўлган бадиий адабиёт бугунги кунда мамлакатимиз стратегик дастурларининг энг муҳим тармоғи ҳисобланган юксак маънавиятли, баркамол авлодни тарбиялашнинг асосий воситаси саналади.

Таъкидлаш жоизки, Абдурауф Фитрат яшаган давр, унинг ижодий фаолияти ва асарларининг нашр тарихи анча мураккаб жараёнлар ичида кечган. XX аср бошларида "Мижмар" тахаллуси билан танилган Фитратнинг шеърлари ўз юртида нашр этилишига рухсат берилмагач, унинг илк тўплами 1911 йили Истанбулда "Сайҳа" номи билан босилган. Ўндан ортиқ шеърлари "Садои Туркистон" газетасининг 1914 йил июль ойи сонларида эълон қилинган. 1917 йили эса Фитрат ўзи муҳаррирлик қилган "Хуррият" газетасида "Юрт қайғуси" номи билан бир туркум шеърларини эълон қилади. "Юрт қайғуси"га кирган шеърларининг биринчиси "Хуррият"нинг 1917 йил 28 июль, охириги 29 декабрь сониди чоп этилган бўлиб, кейинчалик 1922 йили нашр қилинган "Ўзбек ёш шоирлари" тўпламида шоирнинг яна ўндан ортиқ шеърий асари жой олган. Бироқ Фитрат ижодига илмий муносабат ва асарларининг тўла нашр этилишига оид жиддий ҳаракатлар 80-йилларнинг охирига тўғри келади. Э.Каримов, Н.Каримов, А.Алиев, Ш.Турдиев, Ҳ.Болтабоев каби олимлар Фитрат асарларини тўла нашр этишга киришди. Фитратнинг 1922 йили "Ўзбек ёш шоирлари" тўпламида араб ёзувида эълон қилинган айрим шеърлари 1987 йилда Н.Каримов томонидан "Ўзбекистон адабиёти ва санъати" ҳафталигида эълон қилинди. Ўзбек тилида ёзган шеърларининг тўла нашри Ҳ.Болтабоевнинг саъй ҳаракатлари билан "Танланган асарлар"нинг биринчи жилдига киритилди ва зарур изоҳлар билан чоп этилди" [2;31-45].

Адибнинг "Мунозара" қиссаси форс тилида ёзилган бўлиб, Ҳожимўйин Шукрулло ўғли томонидан ўзбек тилига таржима қилинган ва М.Бехбудий сўнг сўзи билан нашр этилган. Бироқ бу нашр жиддий қисқартиришларга учраган ва сахнага қўйиш учун мўлжалланган эди [8;7]. Асар сахнага қўйишга мўлжаллангани сабаб, асарни қайта таржима қилиш ва нашр

қилиш эҳтиёжи туғилди. Шунинг учун ҳам профессор Ҳ. Болтабоев Фитратнинг “Мунозара” қиссасини форс тилидан ўзбек тилига таржима қилиб, “Шарқ юлдузи” 1997 йил 1-сонида қайта чоп эттирди. Кейин эса ушбу матнни Фитрат “Танланган асарлар”нинг биринчи жилдига киритди [2;51-87].

Махмудхўжа Бехбудий 1913 йили ўзининг “Нашриёти Бехбудий” номли босмаҳонасида Фитратнинг “Баёноти сайёҳи ҳинди” асарини русчага таржима қилдириб, нашр эттирган эди. Бу асар 1990 йил форс тилида нашр этилди. Қиссани Ҳасан Қудратиллаев Душанбе нашри асосида тожик тилидан таржима қилган бўлса-да, шўро давридаги тожик ва ўзбек тилидаги нашрлари изоҳларга муҳтож ҳолда эди [3;6]. Асар Ҳ.Болтабоев томонидан қайта таржима қилиниб, “Танланган асарлар”нинг биринчи жилдига киритилди.

Фитратнинг “Қиёмат” номли ҳикояси ўзбек тилида ёзилган ва 1923-1935 йиллари чоп этилган. 1936-1989 йилларда тожик тилида, 1936, 1964, 1965 йилларда эса рус тилида қайта нашр этилган эди. Ундан ташқари асарнинг 1937 йилдаги уйғур ва қозок тилига қилинган таржималари ҳам мавжуд. Биргина ҳикоянинг ўндан ортиқ нашрларини солиштириш, муқобил нашрини топиб китобхонларга етказиш ноширлик ишидан ташқари тадқиқ ҳам талаб этар эди. Профессор Ҳ. Болтабоевнинг “Фитрат ва истиқлол маънавияти” номли сўзбошиси билан нашр этилган мазкур жилдга адибнинг “Қиёмат” ҳикояси ҳам киритилди [9;9-10].

Маълумки, Фитратнинг 15 та драматик асаридан бизгача фақат 7 таси етиб келган. Адибнинг драматик асарлари Э.Каримов, И.Ғаниев, Н.Довурбоева кабиларнинг тадқиқот объекти эканлиги илмий жамоатчиликка маълум. Матн тадқиқи эса асосан Ҳ. Болтабоевнинг тадқиқот, таржима ва табдиллари билан боғлиқ. Олим адибнинг “Абулфайзхон”, “Чин севиш”, “Ҳинд ихтилочилари”, “Арслон” каби драмаларини табдил қилиб қайта нашр эттирди [3;120-232]. “Восе кўзғолони”ни тожик тилидан Р.Муқимов ҳаммуаллифлигида таржима қилиб, чоп эттирди. “Шайтоннинг Тангрига исёни” шеърӣ драмаси ҳам изоҳ ва кўрсаткичлари билан рус ва немис тилларидаги таржималарга асосланиб Ҳ.Болтабоев томонидан чоп этилди. Натижада, Фитратнинг драматик асарларидан 7 таси тўла нашрга тайёрланиб, “Танланган асарлар” китобидан ўрин олди. Бироқ ўз даврида саҳналаштирилиб, томошабинлар эътирофига сазовор бўлган, замонасининг мунаққидлари томонидан ижобий баҳоланган “Беғижон”, “Ўғузхон”, “Або Муслим”, “Темур сағанаси” каби асарларининг матнларини топиш имконияти бўлмади. Бу асарлар қисмати ва хусусиятларига доир фикрларини Ҳ. Болтабоев “Қуёшни кутган кеча” номли мақоласида кўрсатиб ўтди [9;3-11].

Фитрат адабий меросида публицистик асарлар ҳам салмоқли ўринни эгаллайди. Улар ўз даврида “Хуррият”, “Ойна”, “Садои Туркистон” ва бошқа нашрларда чоп этилган. Ўндан ортиқ нашрларда эълон қилинган асарларни тўплаб илмий тизимга солиш ва нашр этиш алоҳида илмий фаолиятни талаб қилар эди. Истиқлол, аввало, Фитратнинг публицистик асарлари ва мақолаларини қайта кўздан кечириш имконини тақдим этди. Шунга мувофиқ мустақиллик даврида олимнинг бошқа бадиий ва илмий асарлари катори унинг публицистик меросини асл матнга таяниб танқидий нуқтаи назардан ўрганиб чоп этириш ишлари жадаллашди. Бир жилд остида тўпланиб, ўқувчиларга ҳавола қилинди. Бу фикрни биргина Фитратнинг “Танланган асарлари”нинг 3-жилдига кирган публицистик асарлари ва мактублар тасдиқлайди [3;31-45].

Маълумки, XX аср бошида юзага келган миллий уйғониш ҳаракати бадиий адабиёт ва адабиётшуносликка ҳам ўз таъсирини кўрсатди. Бу вақтда адабиёт тарихига оид айрим мажмуалар, адабиётшуносликка оид муайян тадқиқотлар вужудга келди. “Бу каби мажмуаларнинг яратилиши адабиёт тарихимизни илмий тизимга солишда алоҳида аҳамият касб этади” [10;3]. Айниқса, ўзбек адабиёти тарихи фанининг шаклланишида Абдурауф Фитрат тадқиқотларининг ўрни беқиёсдир. Унинг адабиётшунослик соҳасидаги илмий меросининг асосий қисми 1923-1935 йилларга тўғри келади. Олимнинг “Шеър ва шоирлик” мақоласи 1919 йилда ёзилиб, илк бор “Иштирокиюн” газетасида эълон қилинган. “Инсоният ҳақида Навоийнинг фикри” (1919), “Навоийнинг форсий шоирлиғи ҳам унинг форсий девони тўғрисида”, (1926) “Фарҳоду Ширин” достони тўғрисида” (1929) каби илмий асарлари ўзбек навоийшунослигида муҳим ўрин тутди. 1927 йилда нашр қилинган “Энг эски турк адабиёти намуналари” мажмуаси, 1928 йили чоп этилган “Ўзбек адабиёти намуналари” асарининг

биринчи жилди мумтоз ва замонавий адабиётшуносликнинг мавжуд барча соҳаларини камраб олган бўлиб, асосан, Шарқ ва туркий халқлар адабиётлари тарихи, назария ва адабий танқидига оид тадқиқотлардан ташкил топгандир [10;207].

Фитрат ўзбек ва форс адабиётининг етук билимдони, йирик тадқиқотчиси, драматург, ёзувчи, шоир, тарихчи ҳамда қомусий илмга эга олим бўлиши билан бирга биринчи ўзбек тилшунос олими ҳамдир. У тилшунослик соҳасида кўплаб жиддий изланишларни амалга оширди. Олимнинг 1919 йил 23 август куни “Иштирокиюн” газетасининг 144-сонида эълон қилган “Тилимиз” номли мақоласи ҳозирги кунда ҳам ўз долзарблигини сақлаб келмоқда. “Фитратнинг олти марта қайта нашр этилган (1924-1930) “Ўзбек тили қоидалари тўғрисида бир тажриба. Биринчи китоб: “Сарф” дастлаб ислоҳ қилинган араб ёзувида, сўнгра эса лотин ёзувида чоп этилган. “Ўзбек тили қоидалари тўғрисида бир тажриба. Иккинчи китоб: “Наҳв” асари беш марта қайта нашр этилган бўлиб, биринчи нашри 1924 йилда нашр этилган”[2;209]

Фитратнинг “Ҳиндистонда бир фаранги ила бухоролик мударриснинг жадид мактаблари хусусинда қилгон мунозараси” асари 1909 йилда ёзилган бўлиб, 1911йилда Истанбулда нашр этилган. 1912йилда эса тожик тилида Истанбулда “Баёнати сайёҳи ҳинди” асари нашр этилди. Бу асар орадан бир йил ўтиб, рус тилида Самарқандда нашр этилди. “Асарнинг қайта нашри 1988 йили амалга оширилган. Дастлаб, Тожикистонда “Садои Шарқ” журналининг 1988 йил 6-сонида форсча-тожикча матни жузъий қисқартиришлар билан босилган” [2;200]

“Қиёмат” ҳикояси 1923 йилда ёзилиб, шу йилнинг ўзидаёқ Марказий Шарқ нашриёти томонидан араб ёзувида нашр этилди. Асар 1935 йилда қайта ёзилиб, 1936 йилда рус ва тожик тилида чоп этилди. Ҳикоя муаллифнинг тожикча таржимаси асосида 1936-1985 йилларда етти марта нашр этилган. 1937 йилда қозоқ ва уйғур тилида ҳамда шу йилда Тошкентда ҳам рус тилида чоп этилди. Фитратнинг ушбу асарининг совет даврида бу даражада кўп нашр этилишининг сабаби асар мазмуни “атеистик” деб гумон қилинган [5;4].

“Танланган асарлар”нинг биринчи жилдида профессор Ҳ. Болтабоевнинг “Фитрат ва истиқлол маънавияти” сарлавҳали мақоласи берилган бўлиб, унда Фитратнинг таржимаи холи ўрин олган.

“Яссавий мактуби шоирлари тўғрисида текширишлар” Фитратнинг тасаввуф адабиёти ҳақидаги қарашлари акс этган мақоладир. У мантиқан “Аҳмад Яссавий” Яссавий тариқатига мансуб ўнлаб мутасаввуф шоирлар ҳақида қимматли маълумотлар берилгани учун ҳам кадрлидир. Мақола илк бор “Маориф ва ўқитғучи” журналининг 1928йил 56-сон (49-52-бетлар)ида эълон қилинган бўлиб, 1993 йили “Қалб кўзи” газетасида (12-сон) қайта нашр этилган<sup>1</sup>.

Хулоса қилиб айганда, Фитрат асарларининг табдили ва нашр этилиши 80-йиллар охирида бошланган. Бу борада Б. Қосимов, Б. Назаров, Ҳ. Болтабоев У. Жўрақулов каби олимлар самарали нашр ишларини амалга оширдилар. Айниқса, Ҳ.Болтабоевнинг Фитратнинг “Танланган асарлари”ни нашрга тайёрлаб эълон қилиши нафақат фитратшунослик соҳаси, шунингдек, ўзбек адабиёти фани учун ҳам катта ютуқ ҳисобланади. “Танланган асарлар” Фитратнинг бадиий-илмий мероси, адабий-назарий қарашлари, унга замондош адабиётшуносларнинг мулоҳазалари билан қиёсий аспектда табдил этилганлиги билан аҳамиятлидир. Зеро, Фитрат қаламига мансуб бадиий мукаммал асарлар, мумтоз адабиёт ва адабиётшуносликка оид тадқиқотлари, санъатнинг бошқа соҳаларига оид эстетик қарашлари филологик тадқиқотларучун ҳам муҳим манба саналади.

#### Фойдаланилган адабиётлар

1. Мирзиёев Ш. Адабиёт ва санъат, маданиятни ривожлантириш– халқимиз маънавий оламини юксалтиришнинг мустаҳкам пойдевори. / Халқ сўзи. – Тошкент: 2017, 4-август.

2. Абдурауф Фитрат. Танланган асарлар. 5жилдлик. (Нашрга тайёрловчи: Болтабоев Ҳ.) –Т.: Маънавият, 2000-2010.

<sup>1</sup> Табдилчи Ҳ.Болтабоев.

3. Фитрат А. Ҳинд сайёҳи (Тожиқ тилидан Х.Қудратуллаев таржимаси) //Ўзбекистон адабиёти ва санъати, 1989. – 4 август.
4. Фитрат А. Қиёмат (Нашрга тайёрловчи: Ш.Турдиев) //Тошкент оқшоми, 1988. – 9 июль.
5. Фитрат А. Меърож (Нашрга тайёрловчи: Ш.Турдиев) //Ўзбекистон адабиёти ва санъати, 1987. – 25 декабрь.
6. Фитрат А. “Захронинг имони” (Нашрга тайёрловчи: Н.Каримов) //Фан ва турмуш, 1988. – № 7-8. – Б. 10-11.
7. Раҳимова Г. “Мунозара” уйғониш даракчиси. //Ўзбекистон адабиёти ва санъати газетаси. 1989 й. 29 декабрь.
8. Болтабоев Х. Юрт қайғуси. “Шарқ юлдузи” журнали, 1992й. 4-сон.
9. Болтабоев Х. Фитрат ва истиқлол маънавияти / А.Фитрат. Танланган асарлар. 1-жилд. Шеърлар, насрий асарлар, драмалар. – Тошкент: Маънавият, 2000.
10. Болтабоев Х. Библиографик кўрсаткич. – Тошкент: Мумтоз сўз, 2004.
11. Фитрат. Ўзбек адабиёти намуналари. (Сўз боши Х. Болтабоев.) – Т.: Мумтоз сўз, 2013.

*Нашрга ф.ф.д. Н.Шодмонов тавсия этган*

## К ВОПРОСУ О СЕМАНТИЧЕСКОЙ КЛАССИФИКАЦИИ ГЛАГОЛОВ СОСТОЯНИЯ

Хамраева М.Г. (ҚарГУ)

**Ключевые слова:** глагольные лексемы, глаголы состояния, глаголы восприятия, семантическая группа, категориальное значение, грамматическая категория, функциональные формы, парадигматические отношения, синтагматические отношения.

**Таянч сўзлар:** феъл лексемалар, ҳолат феъллари, сезги феъллари, семантик гуруҳ, категориал маъно, грамматик категория, функционал шакллар, парадигматик муносабат, синтагматик муносабат.

**Key words:** verbal lexemes, state verbs, perceptual verbs, semantic group, categorical meaning, grammatical category, functional forms, paradigmatic relations, syntagmatic relations.

**Аннотация.** В статье в сопоставительном плане рассматривается история изучения глаголов в мировой лингвистике, в том числе, в узбекском и русском языкознании, дается характеристика научных исследований, посвященных семантике глагольных лексем. Автор пытается осуществить иерархическую классификацию глаголов состояния в русском и узбекском языках.

**Аннотация.** Мақолада феълларнинг дунё тилшунослигида, жумладан, рус ва ўзбек тилшунослигида ўрганилиш тарихи баён қилинган, феълларнинг маъновий хусусиятларига бағишланган тадқиқотларга тавсиф берилган. Муаллиф рус ва ўзбек тилларидаги ҳолат феълларининг иерархик таснифини амалга оширишга ҳаракат қилган.

**Annotaycion.** The article in a comparative perspective examines the history of the study of verbs in world linguistics, including in Uzbek and Russian linguistics, gives a characteristic of scientific research devoted to the semantics of verbal lexemes. The author tries to carry out a hierarchical classification of the state verbs in the Russian and Uzbek languages.

Как отмечал выдающийся представитель русской филологической науки, академик В.В.Виноградов: «Глагол – самая сложная и самая ёмкая грамматическая категория русского языка. Глагол наиболее конструктивен по сравнению со всеми другими категориями частей речи» [3; 337].

В своем «Словаре лингвистических терминов» Т.В.Жеребило характеризует глагол как самостоятельную часть речи, обозначающую «процессуальный признак предмета, т.е. действие... Активную роль глагол играет в повествовании, где он обозначает действие. В описании при помощи глагола изображается состояние предмета» [4; 73]. Автор также отмечает, что «в разных языках может быть различный набор морфологических признаков глагола».

Глагольные лексемы узбекского языка также отличаются широким семантическим объемом, разнообразием и множеством грамматических категорий и функциональных форм.

Наибольшее количество полисемантических слов находится именно в глагольной системе сопоставляемых языков. Вместе с тем, и в русском, и в узбекском языках глаголы являются более устойчивыми, чем имена существительные, противопоставляемые им. Поэтому большинство научных исследований в сфере языкознания посвящено именно глаголам. Эти исследования условно можно разделить на следующие группы:

1. Научные исследования, посвященные грамматическим особенностям глаголов.
2. Исследования в сфере глагольной семантики.
3. Труды, посвященные стилистическим и синтаксическим свойствам глаголов.
4. Исследования глаголов в сопоставительном плане.
5. Лексикографический аспект изучения глаголов.

Как видим из собранного материала, глаголы в мировой лингвистике рассматривались с различных аспектов, но категориальные значения определенных семантических групп глаголов не изучались в сопоставительном аспекте.

В мировой лингвистике глаголы изучались такими учеными, как Х.Бринкманн, И.Эрбен, П.Гребе, Г.Хельбег; в русском языкознании – А.М.Пешковский, В.А.Богородицкий, Н.И.Грег, А.Х.Востоков, А.А.Шахматов, Ф.П.Филин; в тюркском языкознании – Н.К.Дмитриев, И.И.Мещанинов, Э.Р.Тенишев, Ф.Вецилова, А.А.Цалкаламанидзе, Ж.Шабанов и другие.

Однако в современном языкознании есть немало вопросов относительно глаголов, которые ждут своего решения. Возьмем к примеру группу глаголов с общей семой «чувствовать».

Русский ученый Л.М.Васильев называет такие лексемы «глаголами восприятия» и относит их к группе глаголов психической деятельности. Он разделит данную группу на:

- глаголы зрительного восприятия: *глядеть, смотреть, любоваться, пучиться, пялиться, глазеть, пожирать (глазами), блуждать (взглядом), усмотреть, подсмотреть, наблюдать, пронзить (взглядом), потерять (из виду)* и другие;
- глаголы слухового восприятия: *слышать, слушать, оглохнуть, выслушивать, прослушивать, наставлять (уши), обращаться в слух, настораживать уши* и другие;
- глаголы обоняния: *чувствовать, чують, воспринимать, замечать, нюхать, понюхивать, внюхиваться, обнюхиваться, пахнуть, благоухать, ударять в нос* и т.д.;
- глаголы осязания: *осязать, цупать, прощупывать замечать* [2; 57].

Точно такую же классификацию можно обнаружить в трудах узбекских ученых. Например, в учебнике по теоретической грамматике узбекского языка авторы разделили класс глаголов с общим значением «чувствовать» на следующие группы:

- глаголы с чувством зрения: *кўрмоқ (видеть), боқмоқ (смотреть), тикилмоқ (приглядываться)*;
- глаголы с чувством слуха: *тингламоқ (слушать), эшитмоқ (слышать), қулоқ солмоқ (прослушивать)*;
- глаголы с чувством осязания: *ичмоқ (пить), емоқ (есть), чайнамоқ (жевать)*;
- глаголы с чувством обоняния: *ҳидламоқ (нюхать), искамоқ (принюхивать)* [8; 61].

Т.Мусаев, который также исследовал глаголы в семантическом аспекте, выделил пятую группу – глаголы, связанные с «ощупью»: *пайпасламоқ (щупать), сийпаб кўрмоқ (гладить кистью руки), тусмолламоқ (прощупывать)* [6; 6-8] и другие.

Особое место занимают в узбекском языкознании труды ученых, где рассматривалась внутренняя структура глаголов, то есть семантический аспект. Среди них можно выделить исследования И.Кучкартаева, Р.Расулова и С.Мухамедовой. И.Кучкартаев разделил глаголы речевой деятельности на семь семантических групп, и вместе с тем дал характеристику каждой единицы данной группы [11; 9].

Ученый-лингвист выделил следующие группы глаголов состояния:

1. Глаголы, обозначающие продолжительность действия: *турмоқ (стоять), ўтирмоқ (сидеть), ётмоқ (лежать), қолмоқ (оставаться)*;
2. Глаголы, обозначающие результат действия: *тўхтамоқ (остановиться), тинмоқ (отдохнуть), тинчимоқ (успокоиться), сўнмоқ (исчезать), ўчмоқ (стираться), тақалмоқ (касаться), ёпишмоқ (прилипнуть), бўйсунмоқ (подчиняться)* и другие;

3. Глаголы, обозначающие исполнение действия: *пойламоқ (ждать), паналамоқ (укрывать), салқинламоқ (наслаждаться прохладой), асрамоқ (беречь), қўриқламоқ (сторожить)*;

4. Глаголы, обозначающие состояние действия: *енгилашмоқ (облегчаться), қизимоқ (накаляться), озаймоқ (уменьшиться), сусаймоқ (ослабляться), секинлашмоқ (замедляться), пасаймоқ (понижаться), озирлашмоқ (отяжелесть), сийраклашмоқ (разрежаться), бўшашмоқ (расслабляться)*;

5. Глаголы квалификационного действия: *кўникмоқ (привыкать), ўқимоқ (учиться), ўрганмоқ (приобретать навыки), одатланмоқ (привыкать)*;

6. Глаголы образного действия: *хўраймоқ (хмуриться), жилмаймоқ (улыбаться), сўнмоқ (угасать), толмоқ (устать), қонсирамоқ (обескровливаться), яшнамоқ (расцветать), сўлмоқ (увядать), гулламоқ (цветить)*;

7. Глаголы, обозначающие биологическое действие: *чиримоқ (гнить), очилмоқ (раскрываться), етилмоқ (созревать), бўртмоқ (набухать), яшармоқ (молодеть), қовжирамоқ (высыхать), шалпаймоқ (киснуть), кексаймоқ (стареть), улгаймоқ (взростеть)*;

8. Глаголы, обозначающие физиологическое действие: *қуримоқ (сохнуть), ёришмоқ (расцветать), очилмоқ (раскрываться), чидамоқ (терпеть), етилмоқ (вызревать), қутурмоқ (беситься), хурпаймоқ (ерошиться), тўмпаймоқ (оттопыриваться), чўнқаймоқ (сидеть на корточках), тиришмоқ (стремиться), ишишмоқ (пухнуть)*;

9. Глаголы, обозначающие психическое действие: *зерикмоқ (скучать), ишонмоқ (верить), ёқмоқ (нравиться), эринмоқ (лениться), озринмоқ (затрудняться), тутинмоқ (держаться), қизганмоқ (ревновать), даҳшатланмоқ (ужасаться), телбаланмоқ (бурлит), маъюсланмоқ (отчаиваться), суюнмоқ (радоваться), яйрамоқ (наслаждаться), шодланмоқ (веселиться) и другие [10; 184].*

Как видим из примеров, Р.Расулов в своем исследовании старался охватить как можно больше глаголов состояния узбекского языка.

Ученый А.В.Бондарко отмечает, что «Лексические компоненты в глагольных значениях тесно переплетены и постоянно взаимодействуют с грамматическими и лексико-грамматическими компонентами» [1; 155]. Очень важной особенностью глагола является то, что он занимает, как правило, центральное положение в семантической структуре предложения. Поэтому глагол привлекает к себе внимание не только лексикологов, но и синтаксистов. На центральное положение глагола в структуре предложения указывали А.А.Потебня, А.М.Пешковский, Л.Теньер, У.Чейф, С.Д.Кацнельсон, А.Гулямов, А.Ходжиев и другие ученые лингвисты.

Как справедливо отметил И.И.Мещанинов, исследовавший глагольную систему тюркских языков в сопоставительном плане: «Привлекая к сравнению языки различного строя, можно легко убедиться, что глагол в них не отличается одинаковыми свойствами. В некоторых построениях сказуемого бывает даже крайне затруднительно усмотреть наличие глагольной формы. Для того, чтобы яснее представить себе, имеется ли она или нет приходится особое внимание в первую очередь направить на уточнение общего понимания глагола, на выявление его синтаксического положения в строе предложения и на особенности его отношений к другим выделяемым частям речи» [5; 7].

Заслуживает внимания работа ученой С.Мухамедовой, которая изучала семантическую структуру глаголов вертикального и горизонтального движения. С помощью компонентного анализа в работе изучены парадигматические и синтагматические отношения в глагольной системе узбекского языка. На основе принципа системности, к примеру, глаголы горизонтального движения сначала разделены на 3 класса, затем по последовательности каждый класс делится на 2 группы, и каждая группа включает в себя по 4 подгруппы. Данная классификация имеет свои обоснования и доказательства.

Рассмотренный материал свидетельствует о том, что глаголы как знаменательная часть речи в мировой лингвистике с внешней (грамматической) и внутренней (семантической) сторон изучалась довольно активно и обширно. Но в глагольной системе есть еще спорные вопросы, явления, суть которых до конца не раскрыта. Изучение грамматических и

семантических особенностей глагольной системы различных языков в сопоставительном аспекте относится к числу сложнейших и, в то же время, интереснейших тем.

Глаголы состояния как в русском, так и в узбекском языках составляют довольно большую группу. С лексико-грамматической точки зрения можно дать такую характеристику глаголов состояния:

1. Имеют лексическое значение;
2. Обозначают состояние (в широком смысле);
3. Отвечают на вопрос;
4. Выполняют определенную синтаксическую функцию;
5. Управляют другими словами.
6. Обладают грамматическими категориями и формами (время, наклонение, залог);
7. Спрягаются по лицам и числам;

8. Кроме того, в русском языке глаголы состояния имеют категорию вида и различаются по родам в прошедшем времени. А в узбекском языке глаголы состояния, как и все остальные глаголы, имеют положительную и отрицательную формы: *uxladi-uxlamadi*.

Теперь рассмотрим семантическую структуру некоторых глаголов состояния. Обратите внимание на следующие глаголы состояния.

«НЕНАВИДЕТЬ. 1. Питать ненависть к кому-чему-н. *Ненависть врага*» [9; 406].

«ГРУСТИТЬ. 1 Испытывать чувство грусти, печалиться. *Грустит по семье*» [9; 151].

Узбекский ученый Р.Расулов каждую из этих глаголов относит к группе глаголов состояния. Так как в «Толковом словаре узбекского языка» значение глагола «ненавидеть» передается как «быть в состоянии ненависти».

Но если подробно рассмотреть семантическую структуру данного слова, то не сложно обнаружить в ней такие семы, как «питать» «чувство» «ненависти» «по отношению» «к кому-чему-н». А в слове «грустить» отсутствуют две последние семы. Значит, глаголы прежде всего следует распределять по таким классам, как «ДЕЙСТВИЕ», «СОСТОЯНИЕ», «ОТНОШЕНИЕ», и глаголы, имеющие в своей семантической структуре сему «по отношению» – соотносить с последней группой.

С теоретической точки зрения деление глаголов, с одной стороны, на семантические классы и подклассы дает нам возможность, с другой стороны, распределять их на различные тематические группы и подгруппы. К примеру, класс глаголов состояния можно распределить на такие тематические группы:

- глаголы образовательной тематики: *учить, изучать, зубрить, выучить, вызубрить*.

- глаголы географической тематики: *находиться, расположиться, погружаться, осесть*.

- глаголы математической тематики: *прибавлять, отнимать, умножать, делить* и другие.

В лингвистических источниках глаголы состояния делятся на такие крупные группы, как глаголы физического состояния, глаголы психического состояния, глаголы биологического состояния. Но в иерархической последовательности глаголы биологического состояния можно разбить еще на две группы:

1. Глаголы ботанического состояния: *цвести, расцветать, созревать* и др.

2. Глаголы анатомического состояния: *спать, дремать, улыбаться* и др.

Но не следует забывать, что глаголы, обозначающие ботаническое состояние употребляются в переносном значении и по отношению к живым существам. Например: *В саду расцвел абрикос* (в прямом значении); *После замужества моя подруга расцвела* (в переносном значении).

Итак, в научной литературе последних десятилетий очень много говорилось о глагольной системе, однако семантическая структура глаголов состояния в сопоставительном аспекте еще не рассматривалась на должном уровне, и данный вопрос ждет своих исследователей. Учитывая активность и разнообразие глаголов состояния, можно изучать данные единицы в сравнительном и сопоставительном аспектах по различным направлениям.



**Литература**

1. Бондарко А.В. Теория морфологических категорий. – Л., 1976. – 203 с.
2. Васильев Л. М. Семантика русского глагола. – М.: Высшая школа, 1981. – 184 с.
3. Виноградов В.В. Русский язык. – М.: Высшая школа, 1972. – 615 с.
4. Жеребило Т.В. Словарь лингвистических терминов. Назрань: Пилигрим, 2010. – 486 с.
5. Мещанинов И.И. Глагол. – Л.: Наука, 1982. – 272 с.
6. Мусаев Т. Глаголы ощущения в узбекском языке: Автореф. дис... канд. филол. наук. – Ташкент, 1999. – 24 с.
7. Мухамедова С. Семантические и валентные особенности глаголов движения узбекского языка: Автореф. дисс... д.ф.н. – Ташкент, 2007. – 48 с.
8. Нурмонов А., Шахобиддинова Ш., Искандарова Ш., Набиева Д. Ўзбек тилининг назарий грамматикаси. – Тошкент: Янги аср авлоди, 2001.
9. Ожегов С.И. Словарь русского языка. М.: Русский язык, 1990. – 924 с.
10. Расулов Р. Ўзбек тили феълларининг маъно тузилиши. – Тошкент, 2001. – 184 б.
11. Қўчқортюев И. Сўз маъноси ва унинг валентлиги (ўзбек тилидаги нутқ феъллари материали асосида) – Тошкент: Фан, 1977. – 119 б.

*Рекомендовано к печати доц. К.Т.Мирзаевой*

## БЎЛАЖАК ЎҚИТУВЧИЛАРДА КАСБИЙ ЭЪТИҚОДНИ ШАКЛЛАНТИРИШ ТАМОЙИЛЛАРИ

Орипова Н.Х. (ҚарДУ)

**Аннотация.** Мақолада бўлажак ўқитувчиларда касбий эътиқодни шакллантириш тамойиллари ва унинг турлари ҳамда таълим жараёнида ушбу тамойилларда амал қилишнинг аҳамияти ёритилган.

**Таянч сўзлар:** эътиқод, касбий эътиқод, тамойил, изчиллик, тизимлилик, онглилик, фаоллик, мустақиллик, қадрият.

**Аннотация.** В данной статье изложены принципы и виды формирования профессионального убеждения будущих учителей, а также значимость следования этим принципам в образовательном процессе.

**Ключевые слова:** вера, профессиональные убеждения, принципы, последовательность, структурный, сознательность, активность, независимость, ценность.

**Annotation.** This article outlines the principles and types of the formation of professional beliefs of future teachers, as well as the importance of following these principles in the educational process.

**Key words:** Faith, professional beliefs, principles, consistency, structural, consciousness, activity, independence, value.

Кишилиқ тараққийетининг турли даврларида бўлажак педагогларни тайёрлаш, уларнинг маҳорати, эътиқодини шакллантириш муаммосининг турли йўналишлари, хусусиятлари бўйича бир қанча изланишлар олиб борилган. Бу борада жаҳид маърифатпарварларидан Абдулла Авлоний, Махмудхўжа Бехбудий, Мунавварқори, Элбек, Фитрат кабиларнинг амалга оширган ишлари, ёзган дарсликлари, рисолалари, илмий мақолалари фикримизга яққол мисол бўла олади.

Кейинги даврларда ҳам ушбу масаланинг ўзига турли йўналишларини тадқиқ этиш масаласи билан маҳаллий олимлар: М. Очилов, С. Нишонава, Ж.Ғ.Йўлдошев, Т.Ғаффорова, Р. Сафарова, Р. Шодиев, Қ. Танзилов, Д. Ҳимматалиев, Ҳ. Абдукаримов, У.Маҳкамов, Н. Ортиқов, М. Қуръонов, О. Мусурмонова, А. Чориев, О. Ҳайдарова, Н. Очилова, Ш. Нуруллаевалар шуғулланишган.

Олий таълим тизимида шахс эътиқодини шакллантиришнинг ўзига хос хусусиятлари ва бўлажак ўқитувчиларни тайёрлашда инсонпарварлик эътиқоди муаммоси рус олимларидан С.А. Гогонова, Б.Д. Куланин, Г.Э. Куюмчян, Р.Б. Рогачев, Э.А. Мазхаева, Р.В. Макцина, Н.И. Момот, В.Ш. Масленников, С.В. Николаева, А.В. Прозоров, Н.Н. Юрьева, С.Ю. Бородулина, Р.Л. Вальдес, Б.М. Сельковникова, М.Н. Алексиева, Б.Т. Лихачева, Н.Г. Огурцова, Р.М. Роговой, В.А. Слостенин, Г.И. Школьниклар томонидан тадқиқ этилган.

Юқорида келтирилган таҳлиллар бўлажак ўқитувчи шахсининг касбий хусусиятларини, педагогик маҳорати, маънавий-ахлоқий қиёфасини шакллантириш муаммоси йўналишида бажарилганлигини кўрсатади. Бироқ бўлажак ўқитувчиларда касбий эътиқодни шакллантириш муаммоси деярли тадқиқ этилмаган.

Педагогик жараён самарадорлигини ошириш ва бўлажак бошланғич синф ўқитувчиларида касбий эътиқодни шакллантириш тизимини такомиллаштириш учун бир қанча талабларга амал қилиш лозим. Мазкур талаблар ўз навбатида аниқ қонун-қоидалар ва тамойиллар ишлаб чиқишни тақозо этади. Таклиф этилаётган тамойиллар бўлажак бошланғич синф ўқитувчиларида касбий эътиқодни шакллантиришга хизмат қилиши, педагогик фаолиятга мослашувчанликни таркиб топтириши, шунингдек, касбий компетенцияларни ривожлантириб бориши даркор. Ана шу мақсадда бўлажак бошланғич синф ўқитувчилари касбий эътиқодини таркиб топтиришда қуйидаги тамойилларни таклиф этмоқчимиз:

1. Касбий билимларни эгаллашда онглилик, фаоллик ва мустақиллик тамойили.
2. Назариянинг амалиёт билан бирлиги тамойили.
3. Касбий компетенцияларни изчил ва тизимли ривожлантириш тамойили.
4. Педагогик жараёнда таълим ва тарбиянинг бирлигини таъминлаш қоидаси.

5. Талаба шахсига қадриятли ёндашувни амалга ошириш тамойили.

Қуйида бўлажак бошлангич синф ўқувчиларида касбий эътиқодни таркиб топтириш тамойилларини батафсил кўриб чиқамиз.

**Касбий билимларни эгаллашда онглилик, фаоллик ва мустақиллик тамойили.** Бўлажак педагогларда касбий эътиқодни шакллантириш жараёни бир мунча мураккаб жараён ҳисобланади. Ана шу жараёнда касбий билимлар талабалар томонидан онгли ва фаол, мустақил равишда қабул қилинмас экан, уларда касбий эътиқод шаклланимайди. Зеро, касбий билимга эга бўлмаган педагог келажакда касбий фаолиятда самарали фаолият юрита олмайди. Кузатишларга кўра, мазмун-моҳияти онгли ва фаол тарзда эгалланган билимларгина мустақкам, амалда қўлланилиши юқори бўлади. Ўз навбатида бу бўлажак педагогларнинг касбий фаолияти учун энг муҳим ва биринчи талаб ҳисобланади. Негаки, билимли педагог ёш авлод таълим-тарбиясининг пойдеворини яратади. Ўз билимини бор кучи билан ёш авлодга сингдиришга ҳаракат қилади.

Шунингдек, таълим жараёни қанчалик серқирра, методик таъминотга бой бўлмасин, бўлажак педагоглар томонидан билим эгаллашга нисбатан маълум фаоллик билдирилмаса, кўзланган самарадорликка эришиб бўлмайди. Демак, таълим жараёнида дастлаб талабаларда фаолликни уйғотиш ва шу асосида уларнинг билиш жараёнига таъсир этиш, яъни уларнинг идрок, таҳлил қилиш, анализ ва синтез каби психик жараёнларни ишга тушириш даркор. Шубҳасиз, бу жараёнда ўқув материалига нисбатан мотивацияни ҳосил қилиш ва айнан қандай усул талаба шахсига таъсир кўрсатишини танлаб олиш керак бўлади. Талабалар томонидан билимларнинг онгли ва фаол ўзлаштирилиши уларда мустақилликни келтириб чиқаради. Мустақиллик талаба учун ўз устида ишлаш, изланиш, креативлик, тадқиқотчилик каби хусусиятларни таркиб топтиради.

Умуман олганда касбий билимларни эгаллашда онглилик, фаоллик ва мустақиллик бир-бири билан чамбарчас боғлиқ ҳисобланади.

**Назариянинг амалиёт билан бирлиги тамойили.** Таълим жараёнида бу тамойилга риоя қилиш бўлажак педагогларда касбий эътиқодни шакллантиришга хизмат қилади. Чунки талабаларда касбий эътиқодни шакллантиришда бўлажак педагогларни фундаментал билимлар билан қуроллантириш, илмий тушунчаларни улар онгига сингдириш, касбий фаолиятга тез мослаштириш ҳамда уларда педагогик компетенцияларни таркиб топтириш учун назария билан амалиётни бирликда қўшиб олиб бориш лозим. Бу тамойил талабаларда ўқув материални тушунарли бўлишини таъминлайди. Шунингдек, назариянинг амалиёт билан бирлиги тамойили талабаларда ўқув матеиалидаги қонун-қоидалардан амалиётда қандай ва қайси ҳолатларда фойдаланилишини ҳам кўрсатиб беришда асқотади.

**Касбий компетенцияларни изчил ва тизимли ривожлантириш тамойили.** Бўлажак педагоглар касбий эътиқоди унинг компетенциялари билан бевосита боғлиқ ҳисобланади. Шу боисдан олий таълим жараёнидаёқ талабаларнинг касбий компетенцияларини тизимли ва изчил равожлантириб бориш даркор. Яъни талабаларда методик, психологик ва педагогик, мулоқотчанлик, конструкциялаш ва лойиҳалаш каби компетенцияларини изчил ва тизимли шакллантириб боришни тақозо этади. Шу билан бирга, бўлажак педагоглар келажакда ўз фаолиятини режалаштириш, ташкиллаштириш, маънавий-маърифий, илмий изланишларни тизимли равишта амалга ошириш, ахборотларни излаш ва улардан фаолияти жараёнида фойдалана олиш компетенциялари ҳам муҳим ҳисобланади.

Демак, бўлажак педагогларнинг касбий компетенцияларини тизимли ва изчил ривожлантириш уларда касбга доир билим, кўникма ва малакаларнинг ўсиб боришига, келажакда касбий фаолиятда узоқ ва самарали меҳнат қилишига, жамиятда педагогик касбининг ардоқланишига олиб келади.

**Педагогик жараёнда таълим ва тарбиянинг бирлигини таъминлаш тамойили.** Бўлажак педагогларда касбий эътиқодни шакллантириш жараёни нафақат таълим жараёнида, балки таълим ва тарбия жараёни бирлигида амалга оширилиши лозим. Зеро, азалдан ҳам таълим тарбияловчи характер касб этиб келган. Таълим жараёнида бўлажак педагоглар нафақат касбий билимлар билан қуроллантирилади, балки уларнинг дунёқараши ва эътиқоди ҳам таркиб топиб боради.

Таълим ва тарбия бирлигида шахс эътиқодини мақсадга мувофиқ шакллантириш талаба шахсига мунтазам ва тизимли таъсир этиш имконини яратади. Бу ишлар, албатта, олий таълим жараёнида дарс ва аудиториядан ташқари ишлар жараёнида амалга оширилади.

Бўлажак педагогларда касбий эътиқодни шакллантиришда таълим ва тарбия бирлиги асосида қуйидаги хусусиятларни таркиб топтириш лозим:

1. Бўлажак педагогларни замонавий касбий билимлар билан қуроллантириш, ўз устида тинимсиз ишлашга ўргатиш ва ўқишга нисбатан мотив ҳосил қилиш.

2. Талабаларни ижтимоий ҳаётга тайёрлашда уларнинг эътиқодини шакллантириш, ўз ҳаётини мақсад асосида қуришга қўмаклашиш, ватанга ва халққа нисбатан садоқатини таркиб топтириш.

3. Бўлажак педагогларни энг сўнги ва замонавий касбий билимлар билан қуроллантириш, билим олишга бўлган иштиёқини қўллаб-қувватлаш.

4. Таълим ва тарбия жараёнида талабаларнинг ғоявий-сиёсий онгини юксалтириш, танқидий ва мустақил фикрлашга даъват этиш.

5. Талабаларни миллий ва умуминсоний қадриятлар руҳида тарбиялаш ҳамда уларни умуминсоний ахлоқ меъёрларига риоя қилишга ўргатиш.

6. Бўлажак педагогларга мураккаб вазиятлардан конструктив чиқиб кетиш йўлларини ўргатиш орқали уларни касбий фаолиятга тайёрлаш.

Умуман олганда, педагогик жараёнда таълим ва тарбия бирлигига амал қилиш ва шу асосда қўйилган мақсадга эришиш талабаларда касбий эътиқодни шакллантириш вазифаларини ижобий ҳал этиш имконини беради.

**Талаба шахсига қадриятли ёндашувни амалга ошириш тамойили.** Таълим жараёнида ҳар бир шахсни олий қадрият сифатида эътироф этиш ҳозирги давр талабирдир. Айниқса, жамиятимизда ҳар бир талабага алоҳида шахс сифатида ёндашиш, уларнинг индивидуал имкониятларини ҳисобга олиш, орзу ва қизиқишларини қадрлаш, уларга инсонпарварлик нуқтаи-назаридан муносабатда бўлиш устувор ўрин эгаллайди.

Талаба шахсига қадриятли ёндашув – талаба шахсини камолга етказиш, уларда ўзгалар, жамият ва ундаги содир бўлаётган ўзгаришларга нисбатан қадриятли муносабатни таркиб топтиришдан иборатдир. Шунингдек, бу жараёнда талабалар ўз шахси ва бошқалар қадрини англаб етишлари, тўплаган билим ва тажрибалари яхшилик ва эзгуликка хизмат қилиши лозимлигини англашлари даркор. Талаба шахсининг қадри у яшаётган жамият, ундаги жараёнлар, ижтимоий муносабатлар билан алоқадорликда ривожланиб боради. Шунингдек, талаба шахсига қадриятли ёндашув уларга ҳаёт мазмунини чуқурроқ тушуниши, давлат ва жамият томонидан қабул қилинган қонун-қоидаларидан тўғри фойдаланиши, ўзларининг хатти-ҳаракатлари ва хулқ-атворини меъёр, талабларга мослаштириш имконини беради.

Шу боис бугунги кун таълими шахсга йўналтирилгандир. Шахсга йўналтирилган таълимнинг моҳиятида эса талаба шахсининг ички имкониятларини рўёбга чиқариш, қўллаб-қувватлаш, инсонпарварлик ётади.

Эътиборли жиҳати шундаки, шахсининг эътиқоди ҳам унинг қадриятлари сирасига киради. Шахс кимни ёки нимани қадрласа, шунга эътиқод қилади. Масалан, шахсининг танлаган касби, ватани, ота-онаси, устози, дин қабила шулар жумласидандир. У эътиқод қилаётган бу қаби ғоя ёки шахс қадр-қимматини шу қадр чуқур англайдики, бу англаш унинг тўплаган билимлари, тушунчалари, ишончи билан уйғунлашиб кетади. Шунинг учун ҳам педагогик жараёнда талаба шахсига қадриятли ёндашувни амалга оширмак лозимки, у келажакда ўзига бўлган ишончи юқори, мустақил фикрлайдиган, ватанпарвар шахсларни жамият тараққиёти учун етиштириш имкониятини яратади.

Хулоса сифатида шуни таъкидлаш жоизки, барча даврларда бўлажак ўқитувчилар касбий эътиқодини шакллантириш муаммоси ижтимоий-тарихий муаммо саналади. Негаки, бўлажак педагогларнинг билимли, виждонли, ҳалол, фидойи, ижодкор, меҳнатсевар, маҳоратли бўлиши жамият тараққиёти учун муҳим ҳисобланади. Шу билан бирга, бўлажак педагоглар касбий эътиқодини шакллантириш жараёнида айрим тамойилларга амал қилиш ушбу жараён самарадорлигининг юқори бўлишини таъминлайди.

**Фойдаланилган адабиётлар**

1. Абдулла Авлоний. Туркий гулистон ёхуд ахлоқ. – Тошкент: Ўқитувчи, 1992. – 165 б.
2. Долимов У. Исоқхон Ибрат. Танланган асарлар. – Тошкент: Шарқ, 1994, – 144 б.
3. Иргашева Н.А. Мунавваркори Абдурашидхоннинг маърифий-педагогик қарашлари: Пед. фан. номз. дисс. ... – Тошкент: 1997. – 169 б.
4. Маҳмудхўжа Бехбудий. Танланган асарлар. – Тошкент: Маънавият, 1997. – 216 б.
5. Мунавваркори Абдурашидхон ўғли. Адиби соний. – Тошкент: Фулом Ҳасан Орифжонов литографияси, 1912. – 48 б.
6. Мусурмонова О. Юқори синф ўқувчилари маънавий маданиятини шакллантиришнинг педагогик асослари: Пед. фан. докт. дисс. ... – Тошкент: 1993, – 364 б.
7. Очилов М., Очилова Н. Ўқитувчи одоби. – Тошкент: Ўқитувчи, 1997. – 136 б.

**АЗИЗИДДИН НАСАФИЙНИНГ ИСТЕЪДОД ВА ХУСУСИЯТ ҲАҚИДАГИ  
ФИКРЛАРИНИНГ ҚИСҚА БАЁНИ****Казакова М.К. (ҚарДУ)**

**Аннотация.** Мақолада Шарқ ўрта аср файласуф-олими, аллома Азизиддин Насафийнинг маънавий меросининг таълим-тарбия жараёнидаги педагогик аҳамияти ҳақида сўз юритилган. Азизиддин Насафий нафақат файласуф, балки дунёвий илмларни атрофлича таҳлил қилиб, таълим-тарбиянинг инсон камолотида алоҳида аҳамият касб этишини ўз асарларида баён этиб ўтган. Шундай асарларидан бири “Зубдатул ҳақойиқ” асаридир

**Таянч сўзлар:** “Зубдатул ҳақойиқ”, *файласуф, ахлоқий меъёр, этнопедагогик манба, одоб-ахлоқ, шахс камолоти, истеъдод.*

**Аннотации.** В статье рассматривается педагогическое значение духовного наследия средневекового философа-ученого Азизиддина Насафи в образовательном процессе. Азизиддин Насафи – не только философ, но и всесторонний анализатор светских наук, в своих трудах констатировал, что образование играет особую роль в развитии человека. Одно из таких произведений - «Зубдатул хақайиқ»

**Ключевые слова:** «Зубдатул хақайиқ», *философ, нравственная норма, этнопедагогический источник, мораль, личностная зрелость, талант.*

**Annotation.** The article examines the pedagogical significance of the spiritual heritage of the medieval philosopher-scientist, scientist Aziziddin Nasafi in the educational process. Aziziddin Nasafi, not only a philosopher, but also a comprehensive analyzer of secular sciences, stated in his writings that education plays a special role in human development. One of such works is "Zubdatul haqayik"

**Key words:** "Zubdatul haqayik", *philosopher, moral norm, ethnopedagogical source, morality, personal maturity, talent.*

Глобаллашув шароитида демократик ҳуқуқий жамиятни қарор топтириш жараёни давом этаётган бугунги кунда янги ижтимоий муносабатларни шакллантириш маданий мерос сабоқларидан кенг фойдаланишни тақозо этмоқда. Зеро, жамият аъзолари, хусусан, ёшларнинг ҳар томонлама баркамол инсон бўлиб етиштириларида аждодлар анъанаси ва ўтмиш қадриятлари муҳим восита бўлиб хизмат қилади.

Бой миллий маънавий меросларимизда олға сурилган масалалар асосини маънавий-ахлоқий қарашлар ташкил этади. Ахлоқий меъёрлар ҳаётнинг бош мезони сифатида белгиланган бу асарларда шахснинг жисмоний, маънавий, руҳий камолоти, хулқ-атвори ҳақида ибратомуз фикрлар ўз ифодасини топган. Хусусан, комил инсон тарбиясида оила, жамият, меҳнат, хунар ва таълим ҳамда устознинг ўрни каби қатор масалалар ёритилган.

Узоқ асрлар давомида ҳалқимиз ўз фарзандларига илму маърифат ўргатиш ва одоб-ахлоқ фазилятларини сингдиришда этнопедагогик манбалар билан бир қаторда, аждодларимиз насиҳатларига ҳам амал қилиб келганлар. Бугунги замонавий шароитда маънавият сарчашмаларидаги ахлоқий тарбияга оид қарашларни чуқур ўрганиш зарурияти ҳамон долзарблигича қолмоқда. Бугунги кунга қадар бир қатор ўтмиш алломалари ва олимларнинг маънавий қиммати баланд бўлган асарлари, улардаги комил инсон тарбияси ҳақидаги қарашларига

оид баъзи мақолалар эълон қилинган бўлса-да, аммо бу соҳада махсус тадқиқот ишлари ниҳоятда кам эканлиги кўпчиликка яхши маълум. Ана шундай олимлардан бири Азизиддин Насафийдир.

Азизиддин Насафий XIII асрнинг сўфийлик (сўфий фалсафаси) вакилларининг энг ёрқин, афсуски, кам ўрганилган вакилларида бири. Унинг методологик мероси жуда бой интеллектуал хусусиятга эга, чунки у ўша даврда мавжуд бўлган турли хил фалсафий ғояларни умумлаштира олган алломалардан биридир.

Азизиддин Насафий ўрта асрлар Шарқининг таниқли мутафаккирларидан бири бўлса-да, илмий мероси ҳали чуқур илмий тадқиқотлар мавзусига айланмаган. Айни пайтда, унинг асарлари XVII асрдан бошлаб Европа тилларига таржима қилинган ва Европанинг фалсафий мактабларида ўқитилган. Унинг асарларида энг муҳим методологик, педагогик масалаларга эътибор қаратилган.

Мутафаккирнинг асарларини мавзуси жиҳатдан бир неча гуруҳга ажратиш мумкин. У аввало тариқатшунос, файласуф сифатида дунёни билишга, дунё сирларини баён қилишга ҳаракат қилган. Бу дунёда қандай яшаш керак, одамзод қаердан келиб, қаерга кетади деган саволларга ўз жавобларини ёзган.

Азизиддин Насафий таълимотида ҳар бир инсоннинг илмли бўлиши, ҳалол, сабр-қаноатли бўлиши, камтар, самимий бўлиш, мақсад қўйиб мустаҳкам ҳаракат қилиши, нафсга ружу қўймаслик каби олижаноб хислатларни таркиб топтириш ётади.

Азизиддин Насафий комил инсон образи, улар қиёфасида намоён бўлувчи маънавий-ахлоқий сифатларни улуғлаган бўлса, таълимий-ахлоқий муаммоларни ҳал этиш ва ёритувчи фаслларида эса комил инсонни шакллантириш жараёнининг мазмуни, ушбу жараённинг ўзига хос жиҳатлари, йўллари ва усуллари борасидаги мулоҳазаларни баён этади. “Билгилким, комил инсон деб шариат, тариқат ва ҳақиқатни тўлиқ эгаллаган одамни айтадилар. Агар бу иборани тушунмасанг, бошқача сўз билан айтай: билгилки, комил инсон шундай инсонки, унда тўрт сифат камолга етган бўлсин: эзгу сўз, эзгу амал (феъл), эзгу ахлоқ ва маориф.

Азизиддин Насафийнинг буюклиги шундаки, у барча соҳада неъматлар яратувчи асосий куч эканлигини, жамиятнинг ижтимоий-иқтисодий тақдири инсонларнинг мустақил фикрлашига, уларнинг ижод қилишига боғлиқлигини кўра билди. У ёзадики, “уй товугидек зулми бошингдан кечиргандан кўра, нега эркин парвоз қиладиган кабутар каби саёҳат қилмайсан? [71; 37]. Бу билан аллома инсон ҳурлиги (мустақиллиги) ҳар недан муҳим эканлигини таъкидлаб, эркин бўлмаган киши “уй товуги”га қиёсланади. Ўз эрки учун интилиши бўлмаган, адолат истаса ҳам журъати етмайдиган, фикри саёз, “ўз қаричи билан ўлчайдиган”лар раҳнамо бўлолмаслигини таъкидлайди. “Кабутар” эса ҳурлик рамзи сифатида ўз дунёқарашига эга, тафаккури теран, ахлоқий етук инсонларга қиёсланади. Шунингдек, аллома мустақил фикрли, эркин табиатли инсоннинг ғоявий сезгирлиги, ўз нуқтаи назарини ҳимоя қилиши, иш ва сўз бирлиги ўзи ва жамият ривожини учун хизмат қилишга кодир бўла олишига ишонади.

Азизиддин Насафий “Кашф ул-хақойиқ” китобида инсон камолотини етуклик ва эркинликда кўради. Ушбу тушунчаларни у қуйидагича аниқлайди:

“Шахснинг камолоти бу етуклик ва эркинликдир. Камолотнинг маъноси ривожланиш ва мукамаллик, эркинликнинг маъноси яқин кишиларидан (қариндош-уруғлардан) воз кечишдир” [8; 301].

Ушбу ҳолатларни ҳисобга олган ҳолда Азизиддин Насафий етуклик ва эркинликнинг ривожланиш босқичларини ушбу кетма-кетликда кўрсатади.

Унинг нуқтаи назари бўйича, биринчидан, етуклик икки қисмдан иборат. Биринчиси, тақлид қилиш ва тезда (қисқа йўл билан), иккинчиси изланиш ва аста-секинлик (асосли тарзда) билан камолотга эришишдир.

Азизиддин Насафий тақлид ва тез йўлни оддий одамларнинг (авомнинг) дунёқарашига кўради ва уни шундай таърифлайди: “Фақат битта йўл билан етукликка эришилади – қисқа ва тақлид йўлидир, ҳар доим шундай бўлган ва шундай бўлиб қолади деб ўйлашади. Бу оддий одамларнинг (авомнинг) қарашларидир...”

Изчиллик ва тадқиқотчилик босқичида етуклик ҳақида у қуйидагича ёзади: биринчи босқичда, энг муҳими, нарсаларнинг табиатини билишдир, бу файласуфлар қоидаси ва файласуфларнинг етуклигидир.

Иккинчи босқичда энг муҳими нарсаларнинг хусусиятларини билишдир, пайғамбарлар учун шарт ва пайғамбарлик мавқеига эришиш шартидир.

Учинчи босқичда энг муҳими нарсалар ҳақиқатини билишдир ва бу авлиёлар учун шарт ва авлиёлар мавқеига эришиш шартидир.

Буларнинг барчасидан хулосалар, Азизиддин Насафийнинг сўзларига кўра, қуйидагича ифодаланиши мумкин: “Инсон ўзини ўзи билиш, яхши ахлоқ билан камолотга эришиш учун доимо ўз-ўзини излайди” [8; 321].

Бошқа бир ҳолатда Азизиддин Насафий истеъдод бутун борлиққа хосдир, айниқса, билиш қобилияти инсонга хосдир деб ҳисоблайди ва у одамларнинг илмини уларнинг илмий қобилияти даражасига қараб кўриб чиқади. “Мазкур наслдаги ҳар бир индивид онгнинг хусусиятларида намоён бўлади, инсонларда улар фарқ қилмаслиги ва бир хил бўлмаслиги керак, лекин улар ўртасида нега тенглик йўқ? Дунёда мавжудотлар нимага эга бўлса, уларнинг барчаси истеъдоди туфайлидир ва ҳар ким нимани топса ўз истеъдоди орқали топади, инсоният – илмий истеъдоднинг намоёнидир”.

Охир-оқибат, Азизиддин Насафий истеъдоднинг бир неча кўринишда мавжудлигини ва турли фанлар илмида эришишдаги фарқни тушунтириб беради. У сифат даражаларини қуйидагича изоҳлайди: “Аmmo бу истеъдоднинг намоён бўлишида одамлар илм-фан жиҳатидан бир-бирларидан ажралиб турадилар, ҳар бир тур ўз истеъдодига эга. Баъзиларида истеъдод етишмайди, баъзиларида ўрта ва баъзиларида истеъдод мукамал, шунинг билан улар бир-бирларидан фарқ қиладилар” [4; 271].

Бошқа бир ҳолатда Насафий истеъдодни шахснинг туғма қобилиятлари билан боғлайди ва “хусусият”, “истеъдод” тушунчаларини шахснинг асосий фазилатлари сифатида ифодалайди: “Баъзилар истеъдодни хусусият деб айтадилар. Айтилишича, ҳар бир инсоннинг хусусияти бор. Масалан, кимдир шеър ёзади, бошқалар ёза олмайди, кимдир шеърни яхши ўқийди, бошқалар ўқий олмайди, баъзилар тўғри фикрлай олади, бошқалари эса бундай фикрлай олмайди. Бири илм билан шуғулланади, бошқаси мулкка эга бўлади ва шунга ўхшаш нарсаларга хусусият дейилади” [4; 241].

Азизиддин Насафий инсоннинг комилликка ва мақсадга эришиши унинг интилиши ва саъй-ҳаракатларига боғлиқ дейди, лекин у ҳар бир кишининг туғма хусусиятлари ҳақида шундай дейди: “Бундан келиб чиқадики, иккита нарса инсонни мақсадга олиб боради: биринчиси – истеъдод, иккинчиси – интилиш ва тиришқоклик. Истеъдодда инсон мажбур, лекин интилиш ва тиришқокликда у эркиндир” [4; 241]. Бундан шундай хулоса қилишимиз мумкин, Азизиддин Насафий табиатда иккита омил – тақдир ва эркинлик мавжудлигини таъкидлайди: “Ҳамма нарса олдиндан белгиланган (тақдир) деб айтган хато қилади, ҳамма нарсани ирода эркинлиги ташкил этади деган ҳам хато қилади” [5; 241]. Бошқа жойда у бу масалани муҳокама қилади, уни ақл ва ҳаракатлар мавжудлиги мисолдан фойдаланиб кўриб чиқади: “Инсон ўз мақсадига эришадиган иккита нарсага эга: биринчиси – ақл, иккинчиси – ҳаракат. Инсон ақл мавжудлигида мажбур, лекин ҳаракат қилишда эркиндир. Демак, тақдир ва ирода инсоннинг иккита қанотини ташкил этади. Ва агар инсонда бу иккита қанот бўлмаса ёки улардан бири бўлмаса, у ҳеч қачон ўз мақсадлари ва ниятларига эришмайди” [8; 1].

Азизиддин Насафий таълимотида ҳар бир инсоннинг илмли бўлиши, ҳалол, сабр-қаноатли бўлиши, камтар самимий бўлиш, мақсад кўйиб мустаҳкам ҳаракат қилиши, нафсга ружу кўймаслик каби олижаноб ҳислатларни таркиб топтириш ётади.

Азизиддин Насафий комил инсон образи, улар қиёфасида намоён бўлувчи маънавий-ахлоқий сифатларни улуғлаган бўлса, таълимий-ахлоқий муаммоларни ҳал этиш ва ёритувчи фаслларида эса комил инсонни шакллантириш жараёнининг мазмуни, ушбу жараённинг ўзига хос жиҳатлари, йўллари ва усуллари борасидаги мулоҳазаларни баён этади. “Билгилким, комил инсон деб шарият, тариқат ва ҳақиқатни тўлиқ эгаллаган одамни айтадилар. Агар бу иборани тушунмасанг, бошқача сўз билан айтай: билгилки, комил инсон шундай инсонки, унда тўрт сифат камолга етган бўлсин: эзгу сўз, эзгу амал (фёъл), эзгу ахлоқ ва маориф.

Шундай экан, улуг алломанинг методологик қарашларидан дидактик тизимда фойдаланиш муҳим ва самарали натижа кўрсата олади деб ҳисобладик.

#### Фойдаланилган адабиётлар

1. Алишер Навоий. Мукамал асарлар тўплами. 10-жилдлик. – 7-жилд. – Тошкент, 2013. – 570 б.
2. Бертельс А.Е. Пять философских трактатов на тему «Афак ва Анфус». – М., 1970. – 235 с.
3. Насафи Азизуддин “Кашф ул-хакоик”. – Тегеран, 1359. – 340 с.
4. Нажмиддин Умар ибн Муҳаммад ибн Аҳмад ан-Насафий “Ал-қанд фий зикри уламои Самарқанд” (“Самарқанд уламолари хотирасига доир қанддек ширин китоб”). – Тошкент: Ўзбекистон миллий энциклопедияси Давлат миллий нашриёти, 2001. – 304 б.
5. Ҳазратқулов М. Тасаввуф. – Душанбе: Маориф, 1988.
6. Комилов Н. Тасаввуф. – Тошкент: Ўзбекистон, 2009. – 448 б.
7. Комилов Н. Комил инсон ҳақида тўрт рисола (форс-тожик тилидан таржима). – Тошкент: Маънавият, 1997. – 280 б.
8. <https://www.goodle.com>. Президент Ислом Каримовнинг “Ўрта асрлар Шарқ алломалари ва мутафаккирларининг тарихий мероси, унинг замонавий цивилизация ривожига роли ва аҳамияти” мавзусидаги халқаро конференциянинг очилиш маросимидаги нутқи. – Самарқанд, 2014 йил 15-16 май.
9. <http://www.bukhari.uz/?p=11724>

*Нашрга пед.ф.д. Р.Шодиев тавсия этган*

## MUHANDISLIK GRAFIKASINI O‘ZLASHTIRISHDA MUSTAQIL GRAFIK TOPSHIRIQLARNING AHAMIYATI

**Radjabov M.R., Boymuratov F.X. (QarMII)**

**Annotatsiya.** Maqolada muhandislik grafikasi o‘qituvchisining darsga tayyorlanishiga tavsiyalar berilgan, shuningdek, o‘qituvchi ma’suliyati va muhandislik grafikasi fanini o‘zlashtirishda mustaqil grafik topshiriqlarning ahamiyatini oshirish yo‘llari taklif etilgan.

**Tayanch so‘zlar:** muhandislik grafikasi, o‘qituvchining darsga tayyorlanishi, mustaqil grafik topshiriqlar, dars rejasi, kalendar-reja, grafik savodxonlik, grafik ishlarni tekshirish.

**Аннотация.** В статье приведены методические рекомендации преподавателю инженерной графики при подготовке к уроку, а также рекомендованы пути повышения важности самостоятельных графических заданий при изучении инженерной графики.

**Ключевые слова:** инженерная графика, готовность преподавателя к уроку, самостоятельные графические задания, план урока, календарный план, графическая грамотность, проверка графических работ.

**Annotation.** The article provides guidelines for an engineering graphics teacher when ready for a lesson, and also recommends ways to increase the importance of independent graphic tasks when studying engineering graphics.

**Keywords:** DraWing Fonts, Uppersace Letters, Numbers, Lowersace Letters, Specification, Auhiliar Grid, Sundouts, Sample, Font Size.

Dars – talabalar faoliyatining asosiy ko‘rinishi bo‘lib, nazariy bilimlar shaklida umumlashtiriladi. Dars mavzusini o‘zlashtirilishi uning asosiy ko‘rsatkichi hisoblanadi. Dars o‘tish shakllari har xil bo‘lib, asosan qo‘yilgan didaktik maqsadlarga yangi bilimlar olish, grafik ishlarni bajarishda ko‘nikma va malakalarni shakllantirish, chizmalarni o‘qish va chizishni bilish kabilarga bog‘liq.

Darsning har bir shakliga alohida qonuniyatlar mos keladi. Bunda talabalar zarur nazariy bilim va amaliy ko‘nikmalarni egallashlari uchun maxsus yo‘naltirilgan o‘quv masalalari o‘quv faoliyatini shakllantirishning o‘ziga xos usuli bo‘lib xizmat qiladi. Shundan kelib chiqqan holda, talabalar oldiga proyeksiyalash va chizmani o‘qishga o‘rganish vazifalari qo‘yiladi. Bu masalalarni talabalar o‘qituvchi bilan birgalikda yechish vaqtida ularda tushunchalar shakllanib boradi.



Muhandislik grafikasi fani darslarida talabalarda quyidagi tassavvur va xususiyatlarni rivojlantirishga ahamiyat qilish kerak:

a) bilim olish jarayonlarida tasavvurini boytish, aniq boshqarish (aniq maqsadga yo'naltirilgan diqqat, xotira va hokozolar).

b) talabalarining nutq imkoniyatlari, turli belgili tizim (simvolik, grafik, obrazli)larni tushunish va ulardan foydalanish qobiliyatlari.

Har qanday faoliyat turi, shu jumladan, o'qituvchining mashg'ulotlarni olib borishi ham oldindan tayyorlanish va rejalashtirishni talab qiladi. Ushbu tayyorlanish bosqichi o'qituvchining bevosita xizmat burchi bo'lib, o'qituvchi unga o'quv dasturlariga asosan tayyorlanadi. O'quv dasturi faqatgina talabalar egallashi zarur bilim va ko'nikmalar doirasida chegaralanib qolmasdan, har bir mavzuni o'rganish uchun tavsiya qilinadigan o'quv soatlarini miqdorini ham belgilaydi. Mahalliy sharoitlar, talabalarining tayyorgarlik darajasini hisobga olgan holda va o'zining pedagogik tajribasiga suyanib, o'qituvchi u yoki bu mavzuni o'rganishiga ajratilgan soatlar miqdorini birmuncha o'zgartirishi, shuningdek, o'quv materialini har bir soatga mustaqil ravishda taqsimlab chiqishi mumkin. Bu ishlar o'quv yili oldidan, mashg'ulotlar rejasiga asosan kalendar-reja tuziladigan davrda bajariladi. Har bir o'tiladigan darsga dars rejasi tuzib chiqiladi.

Qator obyektiv va subyektiv ta'sirlar natijasida ba'zan o'qituvchi oldindan tuzilgan kalendar-rejaga o'zgarishlar kiritishga majbur bo'lishiga qaramasdan, rejani oldindan puxtalab ishlab chiqishni kasbiy faoliyatining zarur va ma'suliyatli bosqichi sifatida qarashi kerak. Ushbu rejaning sifati o'qituvchi talabalarga o'rgatmoqchi bo'lgan ma'lumotlar, amaliy ko'nikma va malakalar, dasturning har bir bo'limini o'rganish bilan bog'liq qiyinchiliklar xarakteri, talabalarining tayyorgarlik darajasini qanchalik yuqori darajada aniq va to'liq tasavvur qilishi bilan belgilanadi. Dars rejalarini o'qituvchi yil davomida kalendar – reja asoslanib tuzib boradi va keyingi yil uchun reja tuzishda zarur bo'ladigan to'g'rilashlarni belgilab boradi.

Kalendar – reja tuzishdan oldin o'qituvchi (ayniqsa yosh o'qituvchilar)ga maktabdagi boshqa fanlar (matematika, fizika, nazariy va amaliy mexanika) bo'yicha tuzilgan rejalar bilan tanishish va unga so'nggi yillarda kiritilgan o'zgarishlarni o'rganish tavsiya etiladi. Shuningdek, ularga muhandislik grafikasi fani bo'yicha metodik maqolalar, "Xalq ta'limi", "Ta'lim muammolari", "Uzluksiz ta'lim" kabi metodik jurnallaridagi maqolalarni o'rganishi katta yordam beradi.

Muhandislik grafikasi fanidan talabalarining bilimi, ularning grafik savodxonlikka qiziqishlari qator ta'sirlarga bog'liq.

Bu shartlarning asosiylari quyidagilar:

– Muhandislik grafikasi fanini o'rganish ham boshqa fanlardagi singari tarbiyalovchi xarakterda bo'lib, yuqori ilmiy asosda olib borilishi kerak. O'qituvchi bunda doimo nazariyaning amaliyot bilan aloqalarini tushuntirib borishi zarur. Dastlabki darslarda talabalarga muhandislik grafikasi fanining xalq xo'jaligidagi va texnika taraqqiyotidagi ahamiyatini tushuntirib borish kerak. Talabalar zamonaviy ishlab chiqarish va keyingi bilim olishlarida zarur bo'ladigan Muhandislik grafikasi fani bo'yicha bilim va ko'nikmalarni egallashlari kerak.

– O'qituvchi darsga tayyorlanish jarayonida o'quv materialning tuzilishi, hajmi va mazmunini aniq tasavvur qilishi kerak. Darsning maqsadi va vazifalarini oldindan aniqlab olishi zarur. Darsga tayyorlanish va uni o'tish vaqtida har safar o'rganib qolingan sxema va shablon bo'yicha ishlamaslik kerak.

– O'qituvchi darsda oldindan ko'zlanmagan vaziyatlar yuzaga kelib qolishi mumkinligini esda tutishi kerak. Shuning uchun u hamisha asosiy maqsaddan chetlashmasdan zarur hollarda dars mashg'ulotlarni o'zlashtirib borishi o'quv materialini talabalarga yetkaza bilishi kerak. Dars mazmuni va uni o'tish metodikasi nihoyatda aniq rejalashtirilgan bo'lishi kerak.

– N.A.Dobrolyubov, har bir o'quv fanining, shuningdek, dars mazmunini aniqlashda talabalarining yosh va imkoniyat xususiyatlarini hisobga olish, darsda talabalarga tushunarli, «haqiqiy» ta'lim nuqtayi nazaridan zarur materiallarni yoki boshqacha aytganda fanning yangi yutuqlariga mos bilimlarni o'rgatish zarurligini ta'kidlagan edi.

– Talabalar grafik savodxonlik asoslaridan mustahkam bilim olishlari uchun o'qituvchi muhandislik grafikasi fanining nazariy va amaliy asoslarini chuqur bilishi shart. Shuningdek, u fanni o'qitishda yuqori metodik mahoratga, talabalarni fanga qiziqtirish qobiliyatiga ega bo'lishi kerak.

O'qituvchi dars yakuni va natijasi, talabalarning fanga bo'lgan munosabati va qiziqishi, uning tayyorgarligi, bilimi hamda mahoratiga to'g'ridan-to'g'ri bog'liqligini hamisha esda tutishi kerak. E'tiborsizlik, ma'suliyatsizlik va boshqa kamchiliklar talabalar bilan ishlash natijalariga hamisha salbiy ta'sir ko'rsatadi. Bu haqda A.S.Makarenkoning quyidagi so'zlari juda o'rinli: «Agar sizning ishingizda hamisha muvaffaqiyatsizliklar va kamchiliklar hamroh bo'lsa, har qadamda o'z ishingizni bilmaslingiz ko'rinib tursa, siz kamsitishlar va har xil kinoyalardan ortiq hech bir nimaga erisholmaysiz».

O'qituvchi o'zini ma'naviy-siyosiy hamda ma'rifiy saviyasini oshirib borishi ustida tinmasdan ishlashi zarur. U milliy qadriyatlarimiz, o'zbek xalqining boy madaniy merosi va o'tmishini yaxshi bilishi, ularni talabalarga dars jarayonida o'z o'rnida tushuntirib, ongiga singdirib borishi zarur.

O'qituvchi muhandislik grafikasi fanidan o'quv dasturini puxta o'rganishi, uning asosiy yo'nalishi hamda mazmunini tushunishi, maqsadi hamda vazifalarini aniq bilish shart.

Texnika, pedagogika universitet (institut, texnikum)larning talabarlari muhandislik grafikasi fani dasturida belgilangan majburiy yakka tartibdagi grafik vazifalar va olgan nazariy bilimlarini tekshirish maqsadida beriladigan ishlarni bajarishlari lozim. Grafik vazifa, ya'ni yakka tartibda bajariladigan ish deganda, o'tilgan mavzu asosida uyda (darsdan tashqari) mustaqil bajariladigan chizma tushuniladi. Grafik ish ma'lum format (bichim) da standart qonun-qoidalariga amal qilingan holda bajariladi.

Talabalarda grafik bilimlarni shakllantirish murakkab jarayon hisoblanib, o'quv jarayoni bilan chambarchas bog'langan. O'quv jarayonida hamma talabalarning o'ziga xos xususiyatlarini hisobga olib, dars o'tish imkoniyati o'quv-grafik ishlarni bajarishda yakka tartibda yondashishdek yuqori bo'lmaydi. Shuning uchun o'qituvchi talabalar bilan dars jarayonida foydalana olmagan imkoniyatlarni mustaqil grafik ishlarni bajartirib amalga oshirishi mumkin. Ko'p yillik kuzatishlar shuni ko'rsatadiki, talabalar asosan bilim va ko'nikmalarni yakka tartibdagi o'quv grafik ishlarni bajarish orqali mustahkam bilim olmoqdalar. Chunki dars jarayonida beriladigan nazariy bilimlar asosan grafik ishlar orqali amalda mustahkamlanadi.

Grafik ishlarni tekshirish bosqichma-bosqich olib borilsa yaxshi natija beradi. Birinchi tekshirishni talabalar grafik ishlarni ingichka chiziqlarda chizib kelganlaridan keyin o'tkazish mumkin. Bunda talaba qog'ozga chizmani qanday joylashtirganligi, hoshiyasi (ramkasi), chizmaning pastki o'ng burchagidagi asosiy yozuvidagi xatolar tekshiriladi. Chizma masshtabi, o'lchamlar, geometrik yasashlar diqqat bilan kuzatiladi. Standart talablari to'g'ri bajarilgan bo'lsa, qalamda «Taxt qilishga ruxsat» deb yoziladi va tekshirilgan sana belgilanadi.

Agar standart talablari buzilgan, chizmada xatolar bo'lsa, talabaga mavzu qaytadan to'liq tushuntirib berilgani ma'qul. Bunday chizmaga «Tuzatilsin» deb yozib, tekshirilgan sana belgilab qo'yiladi. Shu tartibda chizma xatodan xoli bo'lguncha qayta-qayta tekshirilib, yo'l qo'yilgan xatolarni tuzatish yo'llarini erinmasdan tushuntirish kerak. Navbatdagi tekshirishlar orqali talabalar bilan yakka tartibda ish olib borishda o'qituvchi qaysi talabaga qanday murakkablikdagi grafik ish variantini tavsiya etish, qaysi biriga mavzuni umumlantirib yoki maydalab tushuntirish mumkinligini bilib oladi.

Chizmalar taxt bo'lgandan keyin ikkinchi tekshirishni o'tkazish mumkin. Bunda standart talabalariga to'liq rioya qilinganligi asosiy maqsad qilib olinadi. Butun chizma bo'yicha chiziq turlarining yo'g'onliklari bir xil bo'lishiga ahamiyat beriladi. Ko'pincha talabalar o'lcham va markaz chiziqklarini standart talabida chizishmaydi, ularni detal konturidan, chiqarish chizig'ini o'lcham chizig'idan ortiqcha qilib chizishadi, ya'ni 3-5 mm dan ortig'ini o'chirishmaydi. Oxirgi tekshiruvda asosiy yozuvning to'g'ri yozilganligi tekshirilib, baho qo'yiladi.

Ba'zi talabalar chizmani chizishning oxirgi bosqichida ham xatoga yo'l qo'yishadi. Bunday vaziyatda chizmani qayta chizdirmasdan, iloji boricha, o'sha chizmaning xato joyini tuzatishga imkon berish lozim. Chizmalarining xatolarini tekshirishda va tuzatishda qalamdan foydalanish kerak. Chunki talabalar ba'zi o'qituvchilarning qo'lida siyohli qalamni ko'rib, «hozir chizmamni siyohda bo'yab tashlaydi» deb xavotirga tushishadi.

Grafik ishlarni baholash paytida chizma o'z vaqtida, ya'ni ko'rsatilgan muddatda topshirilayotganligi, uning sifati hisobga olinadi.

Xulosa o'rnida shuni aytish mumkinki, o'qituvchi talabalarga mustaqil grafik topshiriqlar variantlarini tuzayotganda juda sodda va undan keyin murakkablik darajasi oshib borishiga katta ahamiyat bersa, fanni o'zlashtirish, unga bo'lgan qiziqish yanada yuqori bo'ladi.

#### Foydalanilgan adabiyotlar

1. Yodgorov J., Sobirov T., Yodgorov N. Geometrik va proyeksion muhandislik grafikasi fani. O'quv metodik qo'llanma – T.: Fan, 2007. – 275 b.
2. Боголюбов С.К. Инженерная графика. – Москва: Машиностроение, 2000. – 345 с.
3. Рахмонов I. Chizmalarni chizish va o'qish. – T.: O'qituvchi, 1992. – 208 b.
4. [www.Ziyonet.uz](http://www.Ziyonet.uz)
5. [www.edu.uz](http://www.edu.uz)

*Nashrga p. f. d. R.Shodiyev tavsiya etgan*

### БОШЛАНГИЧ ТАЪЛИМДА ТОЛЕРАНТЛИК ТАФАККУРИНИ ШАКЛЛАНТИРИШНИНГ ПЕДАГОГИК АСОСЛАРИ

Гафурова Н.Р. (ФарДУ)

**Аннотация.** Маколада толерантлик мураккаб ва ўзига хос ҳам ижтимоийлик, ҳам индивидуаллик хусусиятларини ўзида мужассам этган воқелик эканлиги, толерантлик мазмунига ва унинг долзарблигини англаш жараёнига кенг кириб бориш, унинг жорий этилишини кучайтиришда педагогик жараёни демократик шароитда ташкил этиш ҳамда ўқитувчи ва ўқувчи муносабатида либерал муҳитни қарор топтириш орқали ривожлантирилиши таҳлил қилинган.

**Таянч сўзлар:** *ёшлар тафаккури, таълим тизими, билим, тажриба ва кўникма, ижтимоий тажриба ва қадрият, толерант муҳит, толерантлик маданияти, толерантлик меъёрлари.*

**Аннотация.** В статье анализируется тот факт, что толерантность - это сложная и специфическая реальность, которая включает в себя как социальные, так и индивидуальные характеристики, широкое проникновение в содержание толерантности и процесс понимания ее актуальности, организацию педагогического процесса в демократических условиях и развитие либеральной среды посредством принятия решений в отношении учителя и ученика.

**Ключевые слова:** *молодежное мышление, система образования, знания, опыт и навыки, социальный опыт и ценности, толерантная среда, культура толерантности, стандарты толерантности.*

**Аннотация.** The article analyzes the fact that tolerance is a complex and specific reality, which includes both social and individual characteristics, the broad penetration into the content of tolerance and the process of understanding its relevance, the organization of the pedagogical process in democratic conditions, and the development of the Liberal environment through decision-making in the attitude of the teacher and the reader.

**Key words:** *youth thinking, education system, knowledge, experience and skills, social experience and value, tolerant environment, culture of tolerance, standards of tolerance.*

Бугунги кунда замонавий жамият учун янги типдаги инсонни, яъни толерант шахсни тарбиялаш заруратга айланди. Янги авлод вакиллари онгига толерантлик туйғусини сингдириш, уларда меҳр-оқибат, садоқат каби хислатларни шакллантириш умуминсоний қадрият даражасига етди.

Толерантлик мураккаб ва ўзига хос ҳам ижтимоийлик, ҳам индивидуаллик хусусиятларини ўзида мужассам этган воқелик ҳисобланади. Толерантлик фақат инсоннинг ўз шахсий хусусиятларига алоқадор бўлган психологик тушунча бўлмай, балки инсонга хос бўлса ҳам, ана шу ўзига хосликни бошқа инсонларга қарата ишлата олиш, қўллай билиш кўникмаларидан иборатдир[1:117-120]. Толерантлик кўникмаси инсоннинг дунёқараши билан боғлиқ бўлиб, очиқлик, хур фикр, ижтимоий фаоллик ва масъулият каби сифатларни ўз ичига олади. Шунингдек, толерантлик ўзгаларнинг фикри ва хатти-ҳаракатларига чидамлиликни, уларга тоқатлилик билан муносабатда бўлишни, аччиқланмасликни англатади.

Инсон фарзандлари айнан таълим муассасаларида тўпланган ижтимоий тажриба ва кадриятларни илмий асосда ва тизимли тарзда ўзлаштириб боради. Қолаверса, таълим тизими босқичлари ўртасидаги ўзаро боғлиқлик туфайли тарбия жараёнида тадрижийлик таъминланади. Шунинг учун ҳам, халқаро ҳужжатларда масаланинг бу жиҳатига доимо алоҳида эътибор берилади. Хусусан, «Бағрикенглик тамойиллари Декларацияси»да тарбия мурасасизликнинг олдини оладиган энг самарали воситалардан бири экани, «Таълим соҳасидаги сиёсат ва дастурлар алоҳида одамлар, этник, ижтимоий, маданий, диний ва тил жиҳатидан алоҳида гуруҳлар, шунингдек, миллатлар ўртасида тушунишни яхшилашга, ўзаро ҳамжиҳатликни ва бағрикенгликни мустаҳкамлашга ёрдам бериши лозим»[2:93-94]лиги қайд этиб ўтилган. Шундай экан, таълим тизимида, хусусан, мактаб таълимида ўқувчилар толерантлигини ривожлантириш самарадорлигини ошириш, уларда тоқатлилик, очкилик, хур фикр, ижтимоий фаоллик ва масъулият кўникмаларини шакллантириш механизмларини ишлаб чиқиш лозим. Зеро, Ўзбекистон Республикаси Президенти Ш.М.Мирзиёев Ёшлар куни муносабати билан Ўзбекистон ёшларига 2018 йил 29 июнь куни шундай деган эди: «Бугунги шиддат билан ўзгараётган дунё инсоният олдида, ёшлар олдида янги-янги уфқ ва имкониятлар очиш билан бирга, уларни илгари кўрилмаган турли ёвуз хатти-ҳаракатларга ҳам дучор этмоқда. Диний экстремизм, терроризм, гиёҳвандлик, одам савдоси, ноқонуний миграция, «оммавий маданият» каби таҳдидлар қанча-қанча оилалар, мамлакатлар бошига оғир кулфатлар олиб келмоқда, ғаразли кучлар ҳали онгу тафаккури тўла шаклланиб улгурмаган болаларни ўз ота-онаси, Ватанига қарши қўйиб, уларнинг ҳаётига зомин бўлмоқда»[3:496]. Шунингдек, Давлат раҳбарининг 2017 йил 7 февралдаги «Ўзбекистон Республикасини янада ривожлантириш бўйича Ҳаракатлар стратегияси тўғрисида»ги Фармонининг бешинчи йўналиши «Хавфсизлик, миллатлараро тотувлик ва диний бағрикенгликни таъминлаш ҳамда чуқур ўйланган, ўзаро манфаатли ва амалий ташқи сиёсат соҳасидаги устувор йўналишлари»ни белгилаб берди. Мазкур йўналишдаги муҳим ишлардан бири жамият аъзоларида, хусусан, ёшларда бағрикенглик кўникмаларини ривожлантириш, тоқатли ва чидамли муносабатларни шакллантириш орқали толерант ижтимоий муҳитни шакллантиришдан иборатдир.

Ёшлар тафаккурида толерантлик ва диний бағрикенглик кадриятларини шакллантириш вазифаси педагогика илми олдида турган ғоят долзарб илмий-назарий муаммолардан биридир. Ёшларда толерантлик тафаккурини шакллантириш давлатни мустаҳкамлаш, унинг хавфсизлигини муҳофаза қилиш, ёшларни турли мафкуравий ёт ғоялардан асраш, уларни бағрикенглик асосларида ҳаётга тайёрлашда катта аҳамиятга эга[4:12].

Таълим тизими ёш авлодда миллий ғурур, Ватанга муҳаббат, миллатпарварлик туйғуларини қарор топтириш баробарида улардаги ҳар қандай миллатчилик туйғуларини, ўз миллати, динининг бошқаларникидан устунлиги каби туйғулар юзага келишининг олдини олиш зарур. Зеро, бу туйғуларнинг ёшлар қалбида куртак отиши, пировард натижада, миллий низоларга, диний тўқнашувларга олиб келиши мумкин[5]. Шунингдек, ўқувчи-ёшлар тафаккурига қаратилган турли таҳдидларнинг ортиши, айнан ёшлик йилларида ёшларни толерантлик асосида тарбияланишини муҳим ижтимоий-сиёсий масала эканлигини тасдиқлайди. Демак, жамият тараққиётининг кун тартибида турган долзарб масала – ўқувчи-ёшларда толерантлик тафаккурини шакллантиришнинг педагогик асослари масаласини илмий тадқиқ этиш янги педагогик тадқиқотлар жараёнининг муҳим босқичларидан бирини ташкил қилади[6:31].

Таълим-тарбия жараёнида толерантликка оид билимларни муайян изчил тизим асосида тақдим этиш педагогик жараённинг динамик тараққиёти, ўқувчининг узлуксиз ривожланиб бориши учун муҳим аҳамиятга эгадир. Зеро, «таълим тизимининг сифати бугунги ва эртанги ҳаётимиз даражасини белгилаши керак. Бу борада миллий таълим-тарбия тизимини шакллантиришда бир омил борки, уни рўёбга чиқариш учун истак, маблағ ва вақтнинг ўзи кифоя эмас»[7:148].

Ўзбекистоннинг янги тараққиёт босқичида кучли демократик, ҳуқуқий давлатни ва фуқаролик жамиятини шакллантиришга жадал ҳаракат қилинмоқда. Бу давр айни пайтда маънавий уйғониш ва халқимизнинг толерантлик жараёнининг чуқурлашиб бориши даври

хамдир. Янги мингйилликка ўтиб Ўзбекистон учун иқтисодий ва ижтимоий тараққиётнинг, маданий ва маънавий янгиланишининг имкониятлари очилди. «Умумтаълим мактабларидаги таълим сифати пойтахтда ҳам, олис қишлоқларда ҳам юқори бўлиши шарт. Бунинг учун чекка худудларда мактабларни малакали кадрлар билан таъминлаш, таълим сифатини яхшилаш бўйича алоҳида дастур амалга оширилади»[8]. Бундай вазиятда ёшларда толерантлик дунёқарашини ривожлантириш учун таълим жараёнида кенг кўламли педагогик фаолият ҳамда тарғиботни амалга ошириш мақсадга мувофиқдир.

Таълим муассасасида толерантликни шакллантиришнинг дастлабки шартли толерант муҳитни яратиш ҳисобланади. Толерант муҳитни яратиш учун мактаб таълими ота-оналар, маҳалла институти ва жамият фаоллари билан узвий ҳамкорликни йўлга қўйиши керак бўлади. Бироқ бу жараён узок муддатни ва сабр-тоқатни талаб этади. Сабр-тоқатсиз педагог ёки раҳбар толерантликни тарбиялашга қодир эмас. Педагогни аксарият ҳолларда «таълим жараёнининг юраги» деб атайдилар, чунки педагог толерантлик педагогикаси ғояларини бошқарувчи сифатида сингдирса, шу билан бирга мазкур ғояларни болалар жамоасида ривожланишига ёрдам беради.

Демак, толерант муҳит аста-секинлик билан шаклланади. Уни яратишда таълим муассаси раҳбарияти, ўқитувчилар, ота-оналар, жамоатчилик катта аҳамиятга эга.

Ўқитувчиларда толерантликка оид билим ва кўникмаларни ривожлантиришда куйидагиларга алоҳида эътибор қаратиш лозим:

- ахлоқий фазилатларни кадрловчи педагогларни етиштириб чиқариш орқали ўқувчиларда юксак ахлоқий сифатларни шакллантириш;

- давлат қонунларига ҳурматли ва эъзозли муносабатда бўлувчи педагогларни тарбиялаш орқали қонунларни ҳурмат қиладиган ёшларни тарбиялаш;

- жамият аъзолари ўртасидаги муносабатларни адолат мезонлари асосида қуриш ҳамда улар ҳуқуқ ва эркинликларини тан олувчи ўқитувчилар орқали ҳалол ва тўғрилиқни кадрловчи ўқувчиларни ўқитиш;

- барқарорлик, бунёдкорлик, тинч ва осуда яшаш тамойилларига итоат этиш, уларни кадрловчи ўқитувчилардан толерантлик кўникмалари шаклланган ўқувчиларни тарбиялаш;

- жамият аъзолари маданияти, урф-одатлари, тафаккури ва қарашларига дунё ранг-баранглиги сифатида ёндашиш, улар ирки, миллати, тили ва динига ҳурмат билан қараш, тинчлик меъёрларини сақлашни инсоннинг энг олий қадриятларидан бири сифатида англовчи педагоглар орқали тоқатли, чидамли, фикрлар хилма-хиллигини кадрловчи, ҳурфикр ва диний бағрикенгликни тўғри тушунувчи ўқувчиларни тарбиялаш;

- бузғунчилик асосига қурилган барча ёт мафкуравий ғоялар ва қарашларга нисбатан қарши тура олувчи ўқитувчилардан мана шундай сифатларга эга ўқувчиларни етиштириш;

- ўз миллати тарихи, маданияти, санъати, тили ва урф-одатларини дунё цивилизациясининг тенг ҳуқуқли ва ноёб хусусияти сифатида ардоқлаш, уни ўзгалар қадриятларига қарши қўймаслик сифати юксак шаклланган ўқитувчилар орқали билимли ва салоҳиятли, қадриятларни кадрловчи авлодни тарбиялаш.

Шу ўринда Янги Зеландия педагоглари ўз вазифаларини бажаришда таянадиган мезонларни санаб ўтиш диққатга сазовордир:

– педагог уни тақлид қилиш учун намуна сифатида қабул қилишларини тан олиши керак;  
– зиддиятларни тинч ҳал этиш ва мулоқотга кириша олиш малакасига эга бўлиши ва уни амалга ошириши керак;

– муаммоларни ҳал этишга ижодий ёндашувни рағбатлантириши керак;

– тажовузқор хулқни ва кескин рақобатни кўллаб-қувватламаслик;

– биргаликдаги фаолият дастурларини тузишда ота-оналар ва ўқувчилар ҳамкорлигини ташкил қилиш;

– ўқув дастурларини амалга оширишда барча имкониятларни ишга солиш, жамоатчилик фикри ва эҳтиёжига нисбатан хушёр бўлиш;

– ўзгалар ҳолатини ҳис қилиш ва кадрлашга ўргатиш, бунда баҳсли саволларга нисбатан ўз муносабатини қатъий аниқлаштириш;

– маданиятлар хилма хиллигини баҳолаш ва ҳаётӣ фаолият давомида уларни учрашига тайёрлик[9:268].

Толерантлик ҳам педагогдан, ҳам ўқувчиларда ижодий эркинлик, ўзаро ишонч, ҳамкорлик, ўзаро ҳурмат, биргаликда ҳаракат, таълим жараёнининг демократлашуви, педагогнинг ўқувчиларга эҳтиёжларини чуқур ўрганиши ва унинг талабларига ҳозиржавоблиги каби хусусиятларни ҳам талаб қилади. Зеро, толерантликни фақат англаш, хотирада сақлаш ва қайта шакллантириш асосидаги усуллар негизида бериш, замонавий педагогик усул ва методлардан фойдаланмаслик педагогик жараёни чегаралашга олиб келади. Бошланғич таълимданок ўқувчиларни толерантликка тайёрлаш таълим-тарбиянинг маълум шакл ва методлари асосида амалга оширилади. Шунини алоҳида таъкидлаш лозимки, таълимнинг бошланғич қисмида толерантликни авторитар услубдаги дарс жараёнида ва муносабатларда шакллантириб бўлмайди. Бошланғич синф ўқувчиларида толерантлик кўникмаларини педагогик жараёни демократик шароитда ташкил этиш ва ўқитувчи ва ўқувчи муносабатида либерал муҳитни қарор топтириш орқали ривожлантирилади. Толерантлик маданиятини тарбиялашни қуйидаги формулада кўрсатиш мумкин: «ота-оналар + болалар + ўқитувчи». Бунда мактаб ва оила ўқувчилар билимини тўлдирувчи ва олган билимларини амалиётда кўрсатиб беришни талаб этувчи муҳитга айланиши лозим[10:174-175].

Бошланғич таълимда толерантлик кўникмаларини шакллантиришнинг усул ва йўллари икки бош йўналишнинг узвий бирлиги, яхлитлиги ва алоқадорлигида олиб борилади:

- толерантлик кўникмаларининг миллий ва умумбашарий назарий-илмий асослари билан ёшларни бошланғич таълимданок қуроллантириш;

- толерантлик кўникмаларини ўстиришда кичик мактаб ёшидаги ўқувчиларга қаратилган маънавий-маърифий тадбирлар ва педагогик усулларни қўллаш. Улар бошланғич синф ўқувчиларининг толерантлик кўникмаларини ривожлантириш жараёнининг бир бутун, яхлит тизимини ташкил этади.

Таълим тизимига янгича ёндашувни олиб кириш, аввало толерант ижтимоий таълим муҳитини яратиш вазифалари юзага чиқди. Мазкур вазифаларни амалга ошириш учун, авваламбор, мактаб таълимининг ўзаро ҳурмат ва тушуниш, тоқатлилик ва бағрикенглик каби кадриятларни ривожлантиришдаги имкониятларидан янада кенгроқ фойдаланиш зарур. Бунинг учун мактаб таълимидаги мавжуд муҳит, педагоглар томонидан бағрикенглик ва ўзаро ҳурматни тарбиялаш учун тақдим этилаётган коммуникациявий чора-тадбирлар катта роль ўйнайди. Шунингдек, бу жараёнда ўқувчиларни турли ҳудудларда истиқомат қилувчи миллатлар ҳаёти билан таништириш орқали мазкур омилнинг улкан уюштирувчанлик салоҳиятидан самарали фойдаланиш алоҳида аҳамиятга эга. Таълим олиш даврида ҳар бир ўқувчининг юртимиз турли минтақаларида бўлиб, бу ерларда яшовчи турли миллат ва элатлар вакиллариининг ҳаёти билан танишиб қайтиши ўзига хос «ёзилмаган» қоидага айланиши лозим[11:56-57]. Зеро, «Агар катта авлоднинг билими ва тажрибасини, узокни кўра олиш фазилатларини, ёшларимиздаги ғайрат-шижоат, мардлик ва фидойилик билан бирлаштира олсак, кўзлаган марраларга албатта етамиз»[12].

Демак, толерантлик асосидаги таълим жараёнини ташкил қилишда:

- бағрикенглик бўйича оила анъаналари, удумлари ва ибрати;

- миллий ва умумбашарий толерантлик мезонларининг кундалик ҳаётда тутган ўрни ва аҳамияти;

- ўқувчиларнинг қандай билим ва тажриба, кўникма ва малакаларга эга эканлиги, уларнинг шахсий фикрлари ва уларда толерантлик меъёрларининг шаклланганлик даражалари;

- мавжуд ижтимоий воқеликни таҳлил қилиш орқали олинган билим ва кўникмалар таҳлилига алоҳида эътибор қаратилмоғи керак.

Хулоса қилганда, глобаллашган оламда жамиятда толерант тафаккурни ва бағрикенглик маданиятини юксалтирмасдан баркамол авлодни тарбиялаб бўлмаслиги маълум бўлмоқда. Жамиятда толерант тафаккур ва бағрикенглик сифатларини ривожлантириш учун эса, албатта, таълим тизимидан, кичик мактаб ёшиданок ўқувчиларда толерантлик сифатларини шакллантириш, уларда хурфикрликка, ўзгаларнинг ҳар қандай фикр-

мулоҳазаларига тоқатли ва чидамлик билан муносабатда бўлишга, ўзга эътиқод ва қарашларга бағрикенглик билан муносабатга ўргатиш механизмларини ишлаб чиқиш зарур.

#### Фойдаланилган адабиётлар

1. Абдурахимова Д.А., Сагдиева А.Ш. Кичик ёшдаги болаларда толерантлик ахлоқини шакллантиришда оиланинг роли // The culture of tolerance in the context of globalization: methodology of research, reality and prospect : materials of the international scientific conference on May 13–14, 2014. – Prague : Vědecko vydavatelství centrum «Sociosféra-CZ». – 240 p.
2. Очиллов А. Бағрикенглик тамойиллари Декларацияси // ЮНЕСКО Халқаро меъерий ҳужжатлари. – Б. 93-94.
3. Мирзиёев Ш.М. Халқимиз розилиги бизнинг фаолиятимизга берилган энг олий баҳодир. 2-жилд. – Т.: Ўзбекистон, 2018. – Б. 496
4. Қўшақова Г.Э. Ёшларда толерантлик тафаккурини шакллантиришнинг педагогик асослари. – Т.: Fan va texnologiya, 2015. – Б. 12.
5. <https://adolat.uz/news/> Ёшларда толерантлик туйғуси бўлса, тарбия жараёнида тадрижийлик таъминланади
6. Қўшақова Г. Ёшларда толерантлик тафаккурини шакллантириш йўллари. Ўқув қўлланма. – Жиззах, 2010. – Б. 31.
7. Мирзиёев Ш.М. Миллий тикланишдан – миллий юксалиш сари. 4-том. – Тошкент: Ўзбекистон, 2020. – Б. 148.
8. Мирзиёев Ш.М. Ўзбекистон Республикаси Президенти Шавкат Мирзиёевнинг Олий Мажлисга Мурожаатномаси // Халқ сўзи, 2020 йил 30 декабрь.
9. Лебедева Н.М., Лунева О.В., Стефаненко Т.Г., Мартынова М.Ю. Межкультурный диалог. Тренинг этнокультурной компетентности. – М.: Изд-во РУДН, 2003. – 268 с.
10. Вохидова Н., Даминова Ш. Толерантлик муҳим ижтимоий-педагогик муаммо сифатида // The culture of tolerance in the context of globalization: methodology of research, reality and prospect: materials of the international scientific conference on May 13–14, 2014. – Prague : Vědecko vydavatelství centrum «Sociosféra-CZ». – P. 174-175.
11. Очиллов А. Бағрикенглик тамойиллари Декларацияси // ЮНЕСКО Халқаро меъерий ҳужжатлари. – Б. 56-57.

*Наширға пед. ф. д. Р.Шодиев тавсия этган*

### ЎҚИТИШ ЖАРАЁНИДА ИНТЕГРАТИВ ТАШКИЛ ЭТУВЧИЛАРНИ АНИҚЛАШ

Ражабов А. (ҚарДУ)

**Аннотация.** Интеграциялашган билим соҳаларини қуриш илмий билимнинг янги тузилиши билан боғлиқ ўта мураккаб илмий муаммо бўлиб, замонавий фанларда фақат шаклланаётган фанларусти интеграл соҳаларга эга. Табиий ва гуманитар фанларда қурилган дунё суратлари ва бу расмлар ичида ҳосил бўлган маънолар ҳам турлича бўлса-да, ҳам гуманитар, ҳам табиий билим умумий методологик тамойилларга (тажрибанинг қайтарилишлик хусусияти, борлиқнинг доимий хусусиятларини қидириш, идеаллаштирилган объектларни кўриб чиқиш ва бошқаларга) асосланади.

**Таянч сўзлар:** *интегратив тенденция, дифференциация, метод, синтез, математика.*

**Аннотация.** Построение интегрированных полей знаний-очень сложная научная проблема, связанная с новой структурой научного знания, которое в современных науках имеет только зарождающиеся междисциплинарные целостные области. Хотя образы мира, созданные в естественных и гуманитарных науках, и смыслы, формируемые в этих образах, различны, и гуманитарные, и естественные знания основаны на общих методологических принципах (воспроизводимость опыта, поиск постоянных свойств бытия, рассмотрение идеализированных объектов, так далее.).

**Ключевые слова:** *интегративное направление, дифференциация, метод, синтез, математика.*

**Annotation.** The construction of integrated knowledge fields is a very complex scientific problem related to the new structure of scientific knowledge, which in modern sciences has only emerging

interdisciplinary integral areas. Although the world images constructed in the natural and human sciences and the meanings formed within these images are both different, both the humanities and natural knowledge are based on general methodological principles (reproducibility of experience, search for permanent properties of being, consideration of idealized objects, etc.).

**Key words:** *integrative trend, differentiation, method, synthesis, mathematics.*

XX асргача табиий ва гуманитар фанларнинг ривожланиши уларнинг ихтисослашув ва табақаланиш йўлидан кетди. XX асрнинг иккинчи ярмидан бошлаб бу тенденциялар аста-секин турли-туман илмий йўналишлар асосида вужудга келган ва илмий-техника тараққиёти билан бевосита боғлиқ бўлган интеграция билан алмашилиб борди. Бу жараёнлар бизнинг давримизда, айниқса, қизғин кечмоқда. Интегратив тенденциялар билишнинг восита ва операцияларини, илмий тадқиқотнинг усуллари ва методларини эгаллаб, инсон фаолиятининг янги шакллари ва турларини вужудга келтирди. Табиий ва гуманитар фанларнинг ўрганиш объектлари ҳозирги даврдаги тараққиётлари давомида ўзгариб борди. Замонавий табиий ва гуманитар фанлар олимлари физика, кимё, биология, социология, тарих ва ҳоказоларнинг алоҳида қонунларини эмас, балки уларнинг инсон фаолияти намоён бўладиган мураккаб комбинациясини ўрганиптилар. Фанларнинг бир-бирига ўтиши содир бўлмоқда, турли билим соҳаларининг синтези амалга ошириляпти, илмий билишда умумий методологиядан кенг фойдаланилмоқда.

Таълим тизимлари ривожланишининг ҳозирги босқичида ўқув билишида асосан эмпирик (сезги органлари, кузатув ва тажриба асосида олинadиган маълумотлар) муаммолар ҳал етилади. Таълим тизимларининг илмий жамиятлар фаолиятдан яққол орқада қолишига қарамай, илмий билишда кузатиладиган интегратив тенденциялар аста-секин ўқув билиш жараёнини ҳам қамраб ола бошлаяпти. Таълимда, энг аввало, унинг яхлитлигига эришиш жараёни ҳисобланган интеграция таълим тизимининг барча таркибий қисмларида аниқ намоён бўла бошлайди: интеграциялашган таълим муассасасини яратишдан тортиб, интеграциялашган дарс ўтказишгача. Таълим жараёнига интегратив ёндашув ҳозирги кунда асосан мактаб таълимини ислоҳ қилишни белгилаб берувчи ва олий ўқув юртидаги таълимни кучайтиришда муҳим роль ўйнайдиган дидактик салоҳиятини ошириш ҳисобига маълумотларга асосланган билимларни минималлаштириш тамойилини амалга ошириш имконини беради.

Ўқув жараёнининг дастлабки босқичларида нисбатан интеграцион тенденциялар устунлик қилиши керак ва устунлик қилмоқда, табақаланиш эса фанга тааллуқли тушунчаларнинг ўзи ўрганиш предметиға айлангандагина намоён бўла бошлайди. Модомики, ўрганиш предмети бу атрофдаги воқеликнинг объектлари экан, интегратив кўринишлар устунлик қилади (бу ҳолда фанни ўзининг тушунчалари билимнинг мақсади эмас, балки билиш воситасидир).

Ўзаро таъсир этувчи элементларнинг умумийлиги (ривожланиши, мазмуни, тузилиши, ўзаро таъсирнинг умумий мақсади ва бошқалар бўйича) интеграл яхлитликни шакллантиришга кўмаклашади.

Ҳозирги кунда илм-фан тараққиётида биртомонлиқдан уйғун бирликка қараб ҳаракатланиш тенденцияси кузатилмоқда. Ҳозирги замон фанининг асосий тенденцияси функционализмдан субстратлиликка (бирор ходиса ёки ҳолат асосини ташкил этувчи нарса) ўтишдир. Бизнинг тадқиқотимизда - инсониятга ўрганиш, таълим ва ривожланиш предмети сифатида кўриб чиқамиз.

Замонавий илмий билимлар интеграцияси ва дифференциацияси тенденцияларининг ривожланиш хусусиятларини ўрганиш асосида асосий қонуният ва тамойиллар аниқланади. Қуйидагилар объектив қонуниятларга асосланган тақлифлардир: интегратив тенденциянинг дифференциациядан устунлиги; фаннинг предмети, тузилиши ва функцияларининг мураккаблашиши туфайли интеграциянинг мураккаблик даражасининг ошиши; интеграция жараёнларининг тезлиги ва мураккаблигининг ошиши. Бир қатор интеграция тамойиллари-тизимли ёндашув, мураккаб тадқиқотлар ва бошқалардан фойдаланиш ажратилади.



Педагогикадаги фан ичи интеграцион роли кўпинча тарбия ва таълим мақсадлари билан амалга оширилади (бошланғич мактабда ўқитилганда ушбу фан воситалари ёрдамида атроф оламни ўрганиш стратегик мақсаддир).

Фанлараро интеграция у ёки бу фанга алоқадор бўлган назариялар асосида (тўпلام назарияси асосида математик билимлар интеграциялашуви мумкин), шунингдек, мазмуннинг ўзаро муносабатлари асосида (математика ва математика ўқитиш методикаси) амалга оширилади.

Ўқув фанларини интеграциялаш, шунингдек, ҳар иккала фан учун умумий ғоя, кўп жиҳатлилиги ва мураккаблиги билан фарқ қилувчи муаммолар асосида амалга оширилади.

Интегратив тенденциялар тадқиқотнинг методологик-математик маконини яхлитифодалаш ва қуришда намоён бўлади.

Энди диққатимизни ўзимизни қизиқтирган таълим жараёнларида турли интегратив компонентларни излаб топиш муаммосига қаратайлик. Бўлажак бошланғич синф ўқитувчиларининг “Математика” таълим соҳасидаги касбий тайёргарлиги жараёнига белгиловчи таъсир кўрсатгани учун бошланғич синф математика ўқитиш жараёнини ўрганишдан бошлаймиз. Ушбу жараённинг бизни қизиқтирувчи интегратив компонентлари қуйидагиларни ўз ичига олиши мумкин:

- Математиканинг бошланғич курсининг давлат таълим стандартлари талаблари билан белгиланган мақсад ва мазмуни интеграллашган бўлиб, уларнинг, аввало, ҳақиқий атроф воқелигини ўрганишга бўлган амалий йўналтирилганлиги билан белгиланади.

- Бошланғич синфларда ўқув жараёни анъанавий тарзда шундай ташкил қилинадик, бошланғич синф ўқитувчисига яққол интеграллашган ролни бажаришига тўғри келади.

- Бошланғич мактаблар учун математикадан ўқув-методик мажмуанинг яратилишини тўлиқ асос билан интегратив масаланинг ечими натижаси деб қараш мумкин.

- Интеграция тамойилини умумий тарзда "Истикболли бошланғич мактаб" лойиҳасининг асосий дидактик тамойиллари қаторига киритиш, хусусий тарзда эса ушбу лойиҳа доирасида яратилган математикадан ўқув-услубий мажмуани киритиш.

- Турли фан соҳаларини ўрганишда умумий методик ёндашув ва усуллардан фойдаланиш.

- Турли фан соҳаларини ўрганишда ўзаро боғлиқ масалаларнинг мавжудлиги (фанлараро алоқалар).

Хулоса шуки, энди бошланғич синф ўқитувчиларини касбий тайёрлаш жараёнининг интегратив хусусиятларини таҳлил қиладиган бўлсак, қуйидаги позицияларни ажратиб кўрсатишимиз мақсадга мувофиқ:

- Бошланғич синф факультетлари талабалари учун математика ва математика ўқитиш методикаси интегратив курсларини ишлаб чиқиш ва амалга ошириш имконияти.

- Бошланғич синфларда математика ва методика интегратив курси бўйича ўқув кўлланмаларини яратиш.

- Математик назариялар ва методик ёндашувлар элементларининг интеграцияси асосида бошланғич мактаб учун математикадан ўқув-

методик мажмуа яратиш технологияси бўйича махсус курсни ишлаб чиқиш ва амалга ошириш имконияти.

– Бошланғич мактаб учун математикадан ўқув-методик мажмуасидан бошланғич синф ўқитувчисини тайёрлашнинг назарий ва амалий компонентларини интеграциялаш воситаси сифатида фойдаланиш.

#### Фойдаланилган адабиётлар

1. Математика: Хрестоматия по истории, методологии, дидактике / Сост. Г.Д.Глейзер. – М.: Изд-во УРАО, 2001. – 384 с.
2. Князева Е.Н, Одиссея научного разума, Синергетическое видение научного прогресса / Отв, ред, И.П.Меркулов. – М.: Ин-т фил ос, РАН, 1995. – 223 с.
3. Князева Е.Н, Синергетический стиль мышления // Культура и развитие научного знания / Отв, ред, И.П.Меркулов - М.: ИФАН, 1991. – С. 36-58.
4. Пригожин И., Стенгерс И. Порядок из хаоса. – М.: Прогресс, 1986. – 431 с.

5. Царева С.Е. Математика и методика обучения математике младших школьников. (Авторская программа. Методические указания по ее реализации): Учебно-методическое пособие. – Новосибирск: Изд-во НГПУ, 2003. –132 с.

*Наширға н. ф. д. Р. Шодиев тавсия этган*

## ОСОБЕННОСТИ ОБУЧЕНИЯ ГРАММАТИКЕ РУССКОГО ЯЗЫКА УЧАЩИХСЯ УЗБЕКСКИХ ШКОЛ

Турсахатов Э.Э. (ҚарГУ)

**Аннотация.** В данной статье рассматриваются вопросы, связанные с изучением русской грамматики в узбекских школах.

**Ключевые слова:** предложение, мысль, слово, язык, категория, синтаксис, грамматика, обучение, морфология, подлежащее, синтаксис, словосочетание.

**Аннотация.** Ушбу мақолада ўзбек мактабларида рус тили грамматикасини ўрганишга оид масалалар муҳокама қилинади.

**Таянч сўзлар:** гап, фикр, сўз, тил, туркум, синтаксис, грамматика, ўрганиш, морфология, эга, сўз бирикмаси.

**Annotation.** This article discusses issues related to the study of Russian grammar in Uzbek schools.

**Key words:** sentence, thought, word, language, category, syntax, grammar, learning, morphology, subject, syntax, word combination.

Практическое владение языком требует знание теоретических основ грамматики. Взаимосвязанное обучение синтаксису и морфологии является центральным в обучении русскому языку узбекских школьников.

Синтаксис изучает взаимоотношения между словами и предложениями. Этим синтаксис отличается от морфологии. Морфология изучает строение, образование, склонение, спряжение слов. Это формальная проверка осуществляется на уровне смысла. Синтаксис изучает функцию динамики форм и ее роль в выражении мысли. Морфология и синтаксис взаимно дополняющие друг друга разделы. Разграничение видов предложений (повествовательное, вопросительное, повелительное, восклицательное) в основном зависит от выражения сказуемого; разграничение словосочетаний тоже зависит от главного слова в словосочетании; придаточные предложения также в зависимости от формы коррелятивного слова в главном предложении, выполняют функцию подлежащего, сказуемого или дополнения. В бессоюзном сложном предложении, составляющие части служат ориентиром в распределении их по определенным группам. Вообще, любая синтаксическая категория при присоединении к морфологической, во многих случаях опираясь на нее, классифицируется и определяется. В некоторых случаях бывает трудно разграничить эти два раздела. Например, падежи изучаются в морфологии и в синтаксисе, но в морфологии, в основном проверяется единичное со стороны формы (форма какой части речи присоединяется), а в синтаксисе же изучается функция падежа, с какими словами и разделами соединяется. Но функции падежей учитываются и в морфологии. Служебные слова также выполняют эти функции.

Исходя из выше изложенного, можно сделать вывод, что сознательное усвоение структурных особенностей грамматики помогает интенсифицировать учебный процесс обучения, экономит время.

Для практических целей обучения мы рассмотрим категории синтаксиса: словосочетание, предложение, связный текст.

Предложение – выражая мысль, составляет часть связного текста. Язык выражает мысли людей, цель и эмоциональное состояние людей. Мысль выражается разным способом: с помощью простых или сложных предложений, осложненных предложений, повествовательных, вопросительных, повелительных, восклицательных предложений или с помощью односоставных предложений. Формы этих мыслей определяются в зависимости от свойства

и цели обучения. Но предложение в любой форме выражает определенную цель. Это относится и к вопросительным, и восклицательным предложениям. Следовательно, язык воздействует на мысль, на сознание, формирует ее, расширяет, углубляет. Мысль, сознание и язык совместно формируются, существуют, развиваются. Хотя мысль выражается языком, по форме они различаются. Поэтому логические категории не совпадают с грамматическими категориями. К логическим категориям относятся предикативные, атрибутивные, объективные, релятивные связи. Эти логические связи соединяются через главные и второстепенные члены предложения, через предложение и его разные виды или сочетанием предложений. Например, в односоставных предложениях, логические категории грамматически выражаются не полностью, такие предложения состоят только из состава подлежащего или сказуемого. То же относится к выделительным оборотам. Из этих утверждений вытекает соображение, что логические категории и грамматические категории не совпадают, поэтому при определении и разграничении грамматических категорий неправильно опираться на логические категории.

Обучение предложениям требует учета этих особенностей языка. При составлении заданий и выполнении упражнений целесообразно сделать упор на эти особенности предложений.

Рассмотрим основные признаки предложения. В чем основные признаки предложения? Какая разница между словом, словосочетанием и предложением? Предложение должно выражать законченную мысль, должна быть построена на основе определенных правил грамматики, иметь законченную интонацию. Эти признаки для многих языков общие. Но выражение этих признаков в разных языках особые.

В каждом предложении должна быть выражена мысль, цель, эмоциональное состояние; в противном случае это не предложение, а словосочетание (Сопоставьте, например: Умида пришла и Книга Умиды).

Предложение – это конструкции, выражающие определенную цель, мысль, имеющие предикативные отношения. Через предложение ученик может выразить свое отношение к происшествию: определенность – неопределенность, желание – нежелание. Это отношение – модальность выражается через наклонение, время, категории состояния и интонацию. Каждое предложение имеет свою интонацию. Начало и конец предложения можно понять по интонации.

Предложение по грамматической структуре напоминает своеобразное строение. Двусоставное предложение составляет главные члены – подлежащее и сказуемое. Подлежащее в форме именительного падежа не зависит от другого слова. Но не любое слово в именительном падеже может быть подлежащим. Сказуемое о подлежащем приказ, подтверждение и отрицание.

В односоставных предложениях имеется своеобразие. В таких предложениях, хотя есть подлежащее или сказуемое, их содержание определяет ни подлежащее, ни сказуемое.

Второстепенные члены предложения служат для дополнения и конкретизации мысли. Присоединяясь к главному слову, конкретизируют, дополняют и определяют мысли.

По структуре предложения делятся на четыре вида: простое предложение, осложненное предложение, сложное предложение и периоды.

Простое предложение – это синтаксическая единица, выражающая определенную мысль, оформленная грамматически и интонационно по законам данного языка. По структуре простое предложение нераспространенное и распространенное. Если предложение состоит из главных членов, оно нераспространенное. Если кроме главных есть еще и второстепенные члены, то они считаются распространенными.

Осложненные предложения в своей структуре кроме основных членов имеют приложения, вводные слова и предложения, причастные и деепричастные обороты. Например, Собрав весь урожай хлопка, к весне мы должны подготовить для сева еще 200 гектаров целинных земель.

Сложное предложение – это созданное на основе грамматических, лексических, интонационных средств, состоящее из двух и более предложений, единое строение.

Периоды - это грамматически оформленные, интонационно завершенные, определенной целью или полностью оформленной мыслью, состоящее более чем из двух предложений, синтаксическое строение.

Из выше изложенного следует: научить выражать мысли на русском языке в узбекской школе, значит научить пользоваться предложением — развить у них умение делить поток речи на законченные структурно-смысловые единицы, вычленять предмет мысли, структурно и интонационно оформлять мысль, используя слова и соединяя их в предложения.

Методы и приемы изучения синтаксиса направлены как на анализ синтаксических единиц, так и на употребление их в собственной речи:

- нахождение синтаксических структур в тексте;
- составление словосочетаний и предложений указанной структуры;
- составление словосочетаний и предложений по схемам (чтение синтаксических схем);
- полный или частичный синтаксический разбор;
- обучение учащихся использованию изучаемых грамматических единиц в собственной речи с учетом цели и ситуации общения.

Большое значение для усвоения понятия грамматическая основа имеет работа со схемами предложения. Поэтому особое внимание следует уделять чтению схем. Использование графических схем при изучении синтаксиса способствует более глубокому усвоению синтаксических понятий. Схема предложения – это отвлеченный образец, отражающий предложение во всем его многообразии. На уроках русского языка схема является основным средством моделирования синтаксических конструкций. В учебной и методической литературе нет единого мнения относительно схем сложного предложения. В методике используются схемы 2 вариантов: линейные (горизонтальные) и объемные (вертикальные, уровневые).

Горизонтальные схемы предпочтительнее, потому что предполагают порядок следования частей сложного предложения, - просты в исполнении, - позволяют вычерчивать их в процессе чтения предложения, - удобны для обозначения связей слов или частей сложного предложения, - удобны для обучения пунктуации, - более, когда предлагаются заранее составить предложения многочленной структуры.

Вертикальные схемы удобны для иллюстрации сложного предложения многочленной структуры.

В методике выделяют несколько типов заданий, связанных с использованием графических схем предложения:

- чтение схем;
- нахождение в тексте предложения, соответствующего схеме;
- составление предложений по схеме;
- графический диктант.

Морфолого-синтаксический принцип в изучении синтаксиса: сопоставление членов предложения и частей речи. Для того чтобы учащиеся научились различать части речи и члены предложения необходимо предлагать им предложения с нетипичными случаями выражения того или иного члена предложения – интонационный: сопоставление синтаксической структуры предложения и интонационного оформления.

Прежде чем начать работу по обучению синтаксису русского языка необходимо научиться разграничить понятия слово, словосочетание, сочетание слов, простое предложение, сложное предложение. А для этого потребуется хорошо изучить теорию и выполнять упражнения.

#### Литература

1. Золотова Г.А., Дручинина Г.П., Онипенко Н.К. Коммуникативная грамматика русского языка. – М., 1998. – 187 с.
2. Озерская В.П. Изучение морфологии на синтаксической основе. – М., 1989. – 122 с.

*Рекомендовано к печати доц. Ё.Хамраевой*

## РИВОЖЛАНИШДАН ОРТДА ҚОЛГАН БОЛАЛАРНИ МУСИҚА ТАЪЛИМИ ОРҚАЛИ СОҒЛОМЛАШТИРИШНИНГ АМАЛИЁТДАГИ ҲОЛАТИ ВА МЕТОДИК ТАЪМИНОТИ

Насритдинова М. Н. (ФарДУ)

**Аннотация.** Мақолада имконияти чекланган, ногиронлиги бор ва ривожланишдан ортда қолган болаларни соғломлаштиришнинг педагогик-психологик хусусиятлари, уларни фаол шахслар сифатида жамиятда ўз ўрнига эга бўлишларини таъминлашда таълим-тарбия тизимининг аҳамияти ва бу борасида мавжуд методик таъминот ҳамда адабиётларнинг амалиётдаги ҳолати тадқиқ қилинган.

**Калит сўзлар:** болалар, ногиронлик, имконият чекланган болалар, инклюзив таълим, ривожланишдан ортда қолиш, таълим, муסיқа таълими, махсус педагогика, компонент, босқич, фаол шахс.

**Annotation.** The article examines the pedagogical and psychological features of the rehabilitation of children with disabilities, the role of the education system in ensuring their place in society as active individuals, as well as the current methodological support and literature in this regard.

**Key words:** children, children with disabilities, inclusive education, developmental delay, education, music education, special pedagogy, component, stage, active person.

**Аннотация.** В статье исследуются педагогические и психологические особенности реабилитации детей с ограниченными возможностями, роль системы образования в обеспечении их места в обществе как активных личностей, а также современное методическое обеспечение и литература по этому поводу.

**Ключевые слова:** дети, дети с ограниченными возможностями, инклюзивное образование, задержка в развитии, образование, музыкальное образование, специальная педагогика, компонент, этап, активный человек.

Жамиятимизда ривожланишида муаммолари бўлган болаларда ҳаётини кўникмаларни шакллантириш, оилада шахслараро муносабатлар барқарорлигини таъминлаш, ижтимоий реабилитация ёндашувларини такомиллаштириш бўйича тизимли ишлар амалга оширилмоқда. Мазкур жараёнда муסיқа таълими имкониятларидан самарали фойдаланиш педагогика фанлари олдидаги долзарб муаммолар сирасига киради.

Жаҳон миқёсида имконияти чекланган болаларни мустақил ҳаётга, глобал ахборот муҳитига ижтимоийлашув жараёнларини ривожлантиришга қаратилган коррекцион технологиялар амалиётга татбиқ этилган. ЮНЕСКОнинг Инчхон декларацияси ва “Таълим-2030” халқаро ҳаракат дастурида “барча учун кенг қамровли, ҳаққоний сифатли таълим ва бутун ҳаёти давомида таълим олишини рағбатлантиришни таъминлаш” масалалари махсус таълим мазмунини такомиллаштиришда долзарб ҳисобланмоқда [1].

Ўзбекистон Республикасини янада ривожлантириш бўйича Ҳаракатлар стратегиясида “жисмонан соғлом, руҳан ва ақлан ривожланган, мустақил фикрлайдиган, Ватанга содиқ, катий ҳаётини нуктаи назарга эга ёшларни тарбиялаш, демократик ислохотларни чуқурлаштириш ва фуқаролик жамиятини ривожлантириш жараёнида уларнинг ижтимоий фаоллигини ошириш” [2] каби устувор вазифалар белгиланди. Натижада ривожланишда ортда қолган болаларни фаол ижтимоий ҳаётга тайёрлаш мазмунини такомиллаштириш, бу жараёнда муסיқа таълими имкониятларидан самарали фойдаланиш борасида махсус методикаларини ишлаб чиқиш имкониятлари кенгайди.

Шахс психофизик ҳолатига муסיқанинг ижобий таъсири муаммосини тадқиқ этар эканмиз, ривожланишда психофизик оғиш кузатилган болаларни даволаш ва соғлигини тиклашда муסיқанинг имкониятлари катта бўлиб, асосан ривожланишдан ортдан қолган болаларнинг муסיқий ва эстетик соғломлаштириш муаммосини ҳал қилувчи ижобий натижа беришини таъкидладик. “Реабилитация” атамасини ривожланишида муаммолари бўлган болаларнинг муסיқий таълимига қўллаш, реабилитация жараёни - бу соғлиқни сақлаш, таълим, таълимий коррекцион вазифаларни ҳал қилишга қаратилган мия фалажи, нутк муаммолари, асаб касалликлари, гепоксия асоратлари каби патологиялари мавжуд бўлган болаларнинг муסיқий қобилиятларини ривожлантиришда йўқотилган имкониятларни

шакллантиришдир. "Реабилитация (тиббий, психологик ва педагогик маънода) - бу функцияларни тиклаш, муаммоларга дуч келадиган болани ижтимоий муҳитга киритиш..." [3:2].

Изланишларимиз давомида антик даврда, қадимги Римда, илк ва кечки Ўрта асрларда болаларда жисмоний ривожланишдаги ҳар хил оғишлар, деформация ва бошқа аномалиялар номақбул ҳисоблангани борасидаги бир қатор фактларга дуч келдик.

Уйғониш даври инсоннинг табиати, унинг диний ва гуманистик ғоялар ўртасидаги ақлий фаолияти, инсон онгининг юксалиб бориши, ривожланишдаги руҳий ва жисмоний аномалияларга меҳр-шафқат ва раҳм-шафқат ҳақидаги қарашлар кураши билан ажралиб турди.

Илмий-методик адабиётларга асосланган тарихий ва педагогик тадқиқотлар коррекцион педагогиканинг ривожланишидаги асосий йўналишларни тавсифлайди, унинг шаклланиш босқичларини, болаларнинг ривожланиши ва хулқ-атворидаги оғишларни аниқлаш, олдини олиш ва бартараф этиш муаммосининг етакчи тенденцияларини кўрсатади, анормал бола ривожланиши этнологияси, ижтимоий-биологик шароит ва психобиологик сабабларга боғлиқлиги педагогиканинг етакчи муаммоларини ўрганади. Ривожланишда ва хулқ-атворида нуқсонли бўлган болаларга ёрдам беришда, ривожланиш аномалияси бўлган болаларга таълим-тарбия беришда педагогик ёндашув XVIII аср охири -XIX аср бошларида шаклланди. Унинг ижросини ўқитувчилар, шифокорлар, жамоат арбоблари ҳам қўллаб-қувватладилар. Коррекцион фаолиятнинг энг чуқур психологик-педагогик моҳиятини С. А. Бадмаева, Г. В. Бурменская, Л. В. Выготский, Е. К. Грачева, О. А. Карабанова, В. П. Кашенко, А. Г. Лидерс, Г. И. Россолимо, А. С. Спиваковская, Г.Я.Трошин[4:70] каби олим-тадқиқотчилар томонидан очиқ берилди. Улар коррекцияни юқори хавф остида бўлган болалар гуруҳларига нисбатан қўллаганлар ва психологик хавф омиллари сифатида белгиланган дисфункционал психологик ўсмаларни қайта мослашиш, реконструкция қилишга қаратилган махсус муҳит ташкил этилган психологик таъсир деб ҳисоблайдилар.

Патологияли болалар учун махсус мактаб шаклланиши каби тарихидаги муҳим босқич 1924 йилда ўтказилган ва вояга етмаганларни ижтимоий-ҳуқуқий ҳимоя қилишнинг иккинчи қурултойи бўлиб, унда ғайритабиий болалик муаммосига илмий ёндашув бошланиши белгиланди. 1926 йилда (РСФСР) Халқ Комиссарлари Кенгашининг "қар-соқов, кўзи ожиз ва ақли заиф болалар ва ўсмирлар учун таълим муассасалари тўғрисида" ги қароридан сўнг аввал турли хил махсус ўқув юртлари ташкил этилди. Шундай қилиб, 30-йилларнинг бошларига келиб махсус мактаблар махсус ўқув юртларининг махсус турига ажратиб берилди.

Мақоламиз мавзуси назарда тутган муаммони Шарқ мутафаккирлари қарашларига юзланадиган бўлсак, Улуғ аждодимиз Абу Али ибн Сино мусиқа инсон маънавий қиёфасини янада мукаммаллаштиришини таъкидлагани бежиз эмас. Дарҳақиқат, наво жозибасини сўз билан ифодалаш қийин. Мумтоз мусиқаларимиз киши руҳияти, маънавиятига ижобий таъсир ўтказувчи қудратга эга. Улар инсонни эзгуликка даъват этади, тингловчини борлик, ҳаётнинг мазмун-моҳиятини англаб етишга, фалсафий мушоҳадага ундайди.

Ўрта Осиё халқларининг мусиқа маданияти тарихига доир қадимий ёзма манбалар ва археолог олимлар томонидан топилган ёдгорликлар бунинг яққол далилидир.

Буюк файласуф олим, ўрта аср Шарқ мусиқа назариясининг асосчиларидан бири Абу Наср Муҳаммад Фаробийдир. Аллома ажойиб мусиқачи ва мусиқа назариячиси ҳам эди. У ўз даврида мавжуд барча мусиқа чолғуларини чалишни билган. Айниқса, куйларни най ва танбур чолғуларида катта маҳорат билан ижро этган.

Баъзи манбаларда кўрсатилишича, Форобий қонун чолғусини ихтиро этган, ўша даврларда машҳур бўлган уд созини такомиллаштиришда жуда катта ишлар олиб борган. Форобий ўзининг мусиқага бағишлаган рисоаларида Шарқ мусиқа назариясини асослаб берди.

Абу Али ибн Сино ҳам Ўрта Осиёдан чиққан улуғ олим, файласуф, табиатшунос, машҳур табиб бўлиш билан бирга ажойиб мусиқа назариячиси ҳам эди. Ибн Синонинг "Китабуш-шифа", "Донишнома" каби асарларининг мусиқага доир қисми ва "Рисалатун фи-илмил-мусиқий" каби рисоалари Абу Наср Форобий асарлари қаторида жаҳон мусиқа фани ва маданияти тарихида алоҳида ўрин тутди.

1-жадвал.

**Ривожланишдан ортда қолган болаларни соғломлаштиришнинг педагогик тизими**

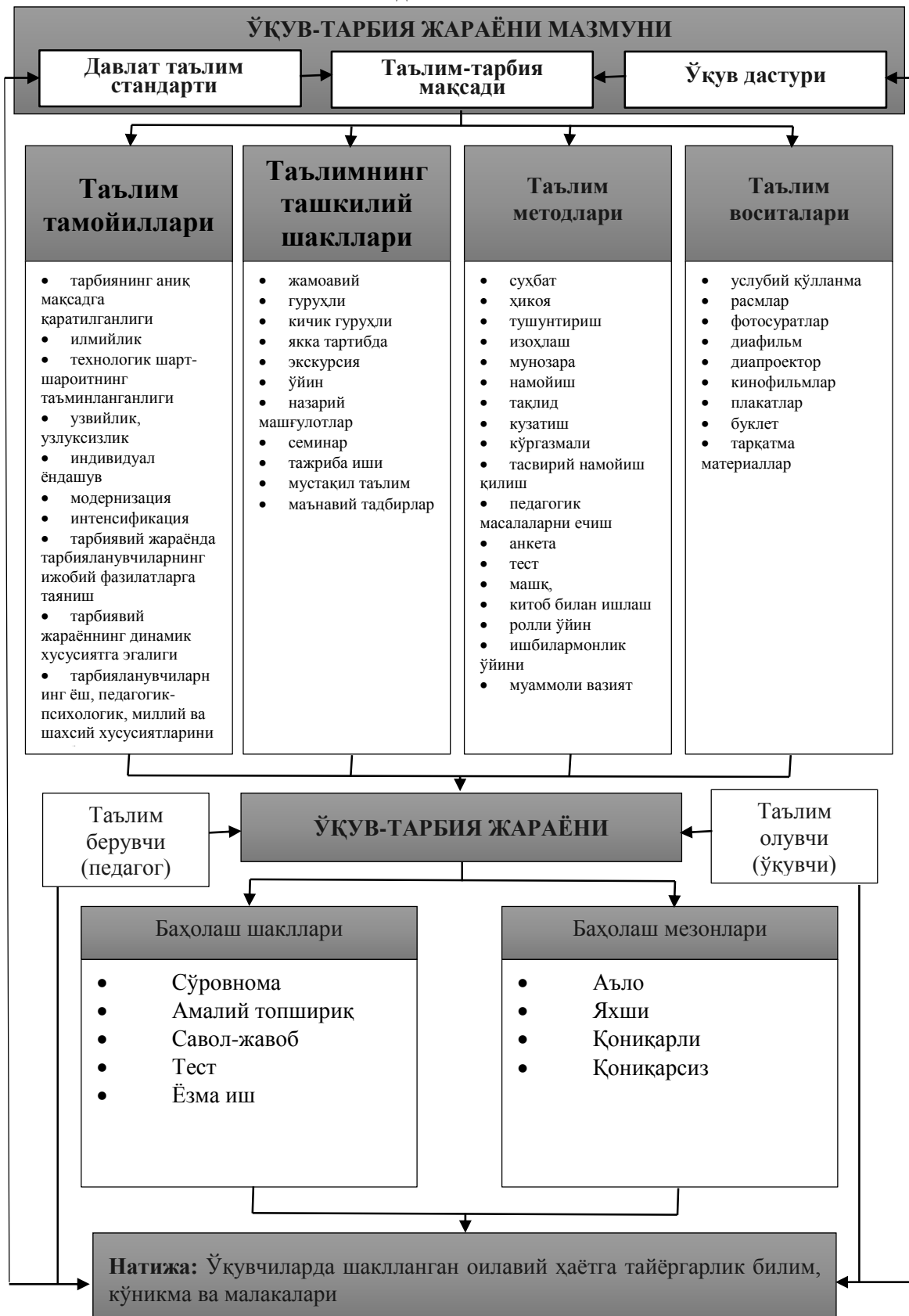

Ибн Сино мусиқа ҳақида махсус илмий-назарий асарлар ёзиш билангина чекланмади, балки мусиқага бағишланган асарларини тиббиёт китобларида ҳам акс эттирди.

Ибн Сино ўзининг “Тиб қонунлари” китобида бир ўринда мусиқанинг руҳий таъсир кучига баҳо бериб, гўдакнинг тарбиясидаги аҳамиятини шундай таърифлайди: “Гўдакнинг организми чиниқиши учун икки нарса зарур: бири уни аста қимирлатиб тебратиш, иккинчиси эса онанинг қўшиғи (алла)дир. Биринчиси боланинг танасига, иккинчиси руҳига тегишлидир”. [5]

Абу Бакр Бухорий-Калободий мусиқа товушлари-нағмаларни таърифлаб, уларни “жон қуввати ва рух озиғи турур. Агар жон нағмадан қувват топса, ўз мақоми сари ишроф айлайди, ул мақом ила машғул бўларди” [6], деб ёзади. Демак, мусиқа инсонга маънавий озуқа бўлиши билан бирга уни тарбиялашда ҳам аҳамиятли экан. Чунки, руҳи тетик ва баркамол киши ўзида яхши инсоний фазилатларни мужассам эта олади.

Ўзбекистон Республикасида махсус мактабларнинг очилиши ўтган асрнинг 60 йилларига бориб тақалади. Ҳозирги кунда Ўзбекистон Республикаси Вазирлар Маҳкамасининг Қарори 2-бандининг биринчи хатбошиси Ўзбекистон Республикаси Вазирлар Маҳкамасининг 2017 йил 8 сентябрдаги 703-сонли қарори таҳририда — ўр қхт, 2017 й., 37-сон, 990-модда [7] имкониятлари чекланган болалар учун ихтисослаштирилган давлат таълим муассасалари тўғрисидаги меъёрий-ҳуқуқий ҳужжатларни тасдиқлаш каби сиёсий чора-тадбирлар амалга оширилиб келмоқда.

Дунёнинг ривожланган мамлакатларида имконияти чекланган болаларнинг гуруҳий таълим тизимида индивидуал ва интегратив ёндашувдан фойдаланиб келинмоқда. Бизнинг мамлакатимизда бу тарздаги таълим махсус мактабларда ташкил этилган бўлиб, уларда имконияти чекланган ўқувчиларни ижтимоий фаол шахслар қилиб тарбиялаш масаласига жиддий эътибор қаратилмоқда. Шунга қарамай, махсус мактабда улғайган боланинг кейинчалик замонавий ҳаётга мослашув жараёнида айрим мураккабликлар содир бўлиш эҳтимоли юқоридир. Мусиқа ва санъат билан шуғулланиш кўриш билан боғлиқ нуқсонли бўлган болаларга ўз ижодий қобилиятларини юзага чиқариш ва жамиятда муносиб ўрнини эгаллашларида ёрдам беради. Меҳнат бозорига ногиронлиги боис камситишларга дуч келишлари ҳамда кўплаб янги иш ўринларининг кўришда нуқсонли бўлганларга мос эмаслиги сабабли мактаб-интернатларини тамомлагандан сўнг уларнинг касб танлаш имкониятлари шусиз ҳам чекланган. Бу каби мураккабликларни олдини олишга мусиқа санъати ва таълими воситасида имконияти чекланган ўқувчиларни баркамол инсонлар қилиб тарбиялаш ижтимоий-педагогик заруриятга айланди. Ўзбекистон Республикаси Президенти Ш.М.Мирзиёев таъкидлаганидек, “Мусиқа санъати маданий феномен сифатида янги авлодни тарбиялаш ва камолга етказиш борасида чексиз имкониятларга эгадир” [8].

Санъат билан ошно бўлган ёшларнинг ҳаётга муносабати, миллий урф-одат ва умумбашарий қадриятларга ҳурмати баланд бўлади.” [9]

Ривожланишдан ортда қолган болаларни фаол шахсларга айлантиришнинг фалсафий жиҳатлари К.Нажмиддинова, Ф.Примова, Н.Саидалиева томонидан тадқиқ этилган. Ногиронлиги мавжуд болаларни маънавий-ахлоқий тарбиялаш, соғлом турмуш тарзи, ўқувчиларни оилавий ҳаётга тайёрлаш М.Абдуллаева, Ф.Абдурахимова, М.Иномова, С.Йўлдошева, М.Маҳмудова, А.Мунавваров, О.Мусурмонова А.Мухсиева, Н.Нагметова, Ф.Хидирова, Д.Холиқов, М.Умарова, Ю.Шаамирова томонидан тадқиқ этилган. Д.Анварова, М.Умарова, Ғ.Шоумаров, А.Қодировалар [10] муаммонинг психологик жиҳатларини тадқиқ этишган. Шунингдек, жисмоний ва руҳий ривожланишида нуқсонли бўлган, жумладан, ақлий ривожланишида нуқсонли бўлган болаларга таълим-тарбия бериш жараёни Х.Ақромова, Ш.Амирсаидова, Н.Мусаева, Д.Нуркелдиева, Л.Нурмухамедова, П.Пўлатова, В.Раҳмонова, М.Ҳақимова, М.Ҳамидова [11] томонидан тадқиқ этилган.

Олимларнинг ўтган даврдаги ғайритабиий болалик соҳасидаги ютуқларига қарамай, ривожланишда муаммолари бўлган боланинг ақлий ва эстетик қобилиятларини ривожлантиришда мусиқа санъати воситалари орқали фаол ёрдам кўрсатишда ҳеч қандай мунтазамликни кўрмаймиз.



Церебрал фалаж патологиясини ўрганган олимларнинг аксариятининг фикрига кўра, ушбу касалликнинг батафсил тавсифини биринчи бўлиб 1862 йилда инглиз ортопедисти В. Литтл[12] берган. Муаммонинг замонавий босқичдаги таҳлили Л. О. Бадалян[13] (1984), Е. С. Кализнюк (1972), М. Килили (1998), Е. М. Мастюков (1995), М. Н. Никитин (1979), Е. Н. Правдино-Винарская (1959), ва ҳоказоларга тегишли.

М. Борковская 1989; Г. И. Турнер, 1974; К. А. Семенова, 1999; каби кўпгина муаллифларнинг фикрича, мия фалажи билан касалланиш XX асрнинг 50-йиллардан 80-йилларигача кескин ортади. Моторика етишмовчилигининг барча шаклларига эга бўлган болаларда фазовий идрокнинг етишмаслиги кузатилади, деб кўрсатилади.

Муаллифлар И. И. Н.М.Мосийчук[14], 1988; Мендоза, 1990 ва бошқалар моторика етишмовчилигининг барча шаклларига эга бўлган болаларда фазовий идрок ҳислари, ҳаракатнинг ривожланмаганлигини кўрсатади.

Мотор функционал тизимининг патологияси билан бирга, ҳиссий, интеллектуал ва нутқ бузилишлари идрокнинг ривожланмаганлигида муҳим рол ўйнайди. (К. А. Семенова, 1972; И. И. Мамайчук[15], 1976; Саран, 1986; Э. С. Кализнюк, 1987).

Кўпчилик муаллифлар (Л. Е. Ли, Е. А. Медведева, 1980; М. Б. Эйденова, 1959 ва бошқалар) церебрал фалаж ташхиси бўлган болаларнинг 15-25% да кўриш ва эшитиш даражасининг пасайишини қайд этадилар.

Муסיқанинг инсон организмга, унинг психо-эмоционал соҳасига ижобий таъсир кўрсатиш хусусиятларини ҳисобга олган ҳолда, қадимда, аввало, мусиқадан доривор мақсадларда фойдаланиш амалиёти қўлланилган. Таниқли олимлар Пифагор, Аристотел, Платон, Ибн Сино мусиқанинг профилактик таъсирини ишора қилдилар.

Болаларнинг эстетик ва ахлоқий тарбиясида мусиқанинг аҳамиятига кўплаб олимлар эътибор берганлар (В. М. Бехтерев, И. М. Догель, (1888); И. Р. Тарханов, И. М. Сеченов[16] (1901).

Клиник ва психологик тадқиқотлар шуни кўрсатадики, бир хил касаллик билан ақлий дизонтогенезнинг турли вариантлари бўлиши мумкин. Бу хусусият дизонтогенезнинг айрим турларини мустақил, мустақил ҳосилалар сифатида эмас, балки улардан биронтаси устун келганда кўпинча бир-бири билан бирикиб кетадиган анормал ривожланишнинг етакчи синдромлари сифатида кўриб чиқишга имкон берди. Мия фалажи этиологиясида В. Литтл, И.А.Сеченов ва З.Фрейднинг тадқиқотлари катта аҳамиятга эга. XX асрнинг бошларида церебрал фалаж бўлган болаларнинг бахтсиз ота-оналари боланинг даволаш ва тарбияси ҳақида турли муассасаларга қилган илтимосларига ва мурожаатларига жавобан рад этилди. Церебрал фалаж бўлган болаларни психологик-педагогик ўрганиш билан бундай болаларни махсус тарбиялашни иложи борича эртароқ бошлаш лозимлиги аён бўлди.

Педагогик, психологик ва тиббий адабиётларни таҳлил қилиш бизга мия фалажи патологияси мавжуд бўлган болалар учун махсус таълим мамлакатимизда қисқа номга эга эмаслигини ва Венгер номини "кондуктив педагогикаси"га ўтказишга уриниш муваффақиятли эмаслигини таъкидлашга имкон берди. Фаннинг бу соҳасидаги тадқиқот объекти таълим жараёни, шу жумладан, жамиятда церебрал фалаж бўлган болаларнинг ижтимоий мослашуви ҳисобланади. Биз ўз-ўзини ривожлантириш, ўз-ўзини англаш ва жамиятда тўлақонли шахсни шакллантиришга қаратилган мия фалажи бўлган болаларда психофизик бузилишларни тузатиш воситаси сифатида муסיқий ва эстетик реабилитация тизимини таклиф этамиз. Тадқиқотимиз муסיқий фаолият воситалари орқали мавжуд бола соғлигидаги турли оғишларни имкон қадар силлиқлаш мумкинлигини кўрсатади. Муסיқий ва коррекцион фаолиятнинг барча турларини иродавий кўринишлар деб ҳисоблаймиз, чунки бола ўз олдига қўйилган вазифаларни бажариб, онгли равишда ҳаракат қилади. Ҳар бир бола буни психофизик ва интеллектуал қобилиятлари даражасида бажаради, уятчанлиги ва комплекслари тўсиғидан ўтади. Томошабинлар олдидagi спектакллар давомида болалар ўз камчиликларини унутиб, қахрамон образига кўникадилар, томошабинга етказадилар. Бу сизга репрессив ҳис-туйғуларини озод ва зарба манбаи бўлиши мумкин яширин можароларни кашф қилиш имконини беради. Бундан ташқари, бу ғояни ривожлантирар эканмиз, ривожланишда моторикаси бузилган болаларнинг муסיқий-эстетик реабилитацияси асаб

тизими фаолиятининг барча жабҳаларига таъсир этиб, боланинг ижтимоий ва руҳий фаровонлигига ижобий таъсир кўрсатади, деган хулосага келамиз.

Юқоридагиларга асосланиб, ҳаракат воситасида бузилиши бўлган болалар учун муסיқий ва эстетик реабилитация ижобий кўникмаларни эгаллашда муҳим аҳамиятга эга ва биз қуйидаги натижаларга эришишимиз мумкин:

1. Шахснинг ўзига бўлган ҳурматини ошириш.
2. Ўзини ижодий ифода этиш имконияти ва жамиятда бундай қобилиятли шахсларнинг уюшиши.
3. Имконияти чекланган болаларни жамиятдаги фаол ҳаёт билан таништириш.
4. Имконияти чекланган одамларга бўлган муносабатни ўзгартириш ва умуман жамиятни инсонпарварлаштириш.
5. Моторикаси бузилган болаларда мулоқот кўникма ва малакаларини шакллантириш.
6. Мулоқот ва мулоқот маданияти доирасини кенгайтириш.
7. Болаларни юксак ахлоқий кадриятлар билан таништириш, уларнинг муסיқий-эстетик дидини ривожлантириш.

Бундан ташқари, ҳиссий, хулқ-атвор ва шахслараро муаммоларни ҳал қилишга муסיқий ва эстетик реабилитация ёрдам беришга қаратилган психологик аралашувдир.

Адабиётларни ўрганиш давомида биз ривожланишдан ортда қолган болаларнинг таълимига ёрдам бериш учун мўлжалланган етакчи мутахассислардан: шифокорлар, психология, муסיқа терапияси, эстеотерапия, замонавий психологлардан тузилган кўрсатмалар мия фалажи билан касалланган болаларнинг ҳиссий соҳасини тузатиш учун ўйин усуллари фаолиятнинг муайян майдонларига ижобий таъсир этади деб топилди. Биз муаллифларга тўлиқ қўшиламыз ва уларнинг бу соҳадаги катта ҳиссасини қўллаб-қувватлаймиз, аммо ҳозирги кунгача деярли ҳеч қаерда бундай болалар билан муסיқий-коррекцион ишлар тизими кузатилмаганига гувоҳ бўлдик. Е.Т.Лильин[17], И. И. Мамайчук[18], Е. А. Медведева асарларини тан олган ҳолда, А. Пете[19] томонидан ишлаб чиқилган тизимга таяниб, биз болалар муסיқа ва санъат мактаблари шароитларига ва унда таълим олаётган болаларга мослаштирилган дастурни яратишга ҳаракат қилдик. Бу, биринчи навбатда, организмнинг бузилган функцияларини тиклаш, шунингдек, муסיқа санъати таъсири орқали бола шахсини мақсадли шакллантиришга қаратилган техника ва усулларнинг мослашувчан тизимидир.

Афсуски, махсус таълим ва хусусан, церебрал фалаж бўлган болаларни муסיқий тарбия соҳасида ҳали жуда кам илмий изланишлар олиб борилмоқда. Изланишларимиздан мақсад муסיқий фаолият орқали церебрал фалаж ташхиси қўйилган болаларнинг ижодий эстетик ва муסיқий қобилиятларини ривожлантириш билан бир қаторда соғлигини тиклашдан иборат. Россия Федерацияси ички клиник амалиётида К.А.Семенов томонидан ишлаб чиқилган мия фалажининг классификацияси қўлланилади ва биз ҳам изланишларимизда ана шу амалиётга таяндик. Кўп сонли нашрларга қарамасдан, адабиётларда моторикаси бузилган болаларнинг муסיқий қобилиятларини ривожлантиришни ўрганишга қаратилган тадқиқотлар етарли даражада тақдим этилмайди.

#### Фойдаланилган адабиётлар

1. Инчхонская декларация Образование-2030: обеспечение всеобщего инклюзивного и справедливого качественного образования и обучения на протяжении всей жизни. Инчхон, Республика Корея, 21 мая 2015 год.
2. Ўзбекистон Республикаси Президентининг 2017 йил 7 февралдаги “Ўзбекистон Республикасини янада ривожлантириш бўйича Ҳаракатлар Стратегияси тўғрисида”ги ПФ-4947-сон Фармони.
3. Medvedeva E.A., Meskina E.R. The metabolic activity of the microflora of the oropharynx in children with bronchitis and community-acquired pneumonia. almanac of clinical medicine. 2015;(42):72-78. (in russ.)
4. Менделевич Д. М., Малышева С. Ю. Слово о профессоре Григории Яковлевиче Трошине // Неврологический вестник. — 2003. — Т. 35, вып. 1—2. — б. 70—75.
5. Абу Али Ибн Сино “Тиб конунлари”И.П. Т., 1979-1980й.

6. аль-Бухари М. Сахих аль-Бухари [Свод хадисов имама аль-Бухари] (Краткое изложение), 1-е изд., пер. с араб. В. А. Нирша. М.: В 2-х т., Благотворительный Фонд «Ибрагим Бин Абдулазиз Аль Ибрагим». 2002.
7. Ўзбекистон Республикаси вазирлар маҳкамасининг Қарори Тошкент ш., 2011 йил 13 сентябрь, 256-сон
8. Мирзиёев Ш.М. Миллий тикланишдан – миллий юксалиш сари. 4-жилд. – Тошкент: Ўзбекистон, 2020. – Б.344
9. [http://institutions.ziyonet.uz/uzc/object/index?establishment=special\\_school\\_internat](http://institutions.ziyonet.uz/uzc/object/index?establishment=special_school_internat)
10. Ғ.Шоумаров. Шахсада нутқ малакаларини ривожлантиришнинг айрим психологик жиҳатлари. Современное образование Узбекистана мақолалар тўплами. 2016й
11. Хамидова М.У., Мўминова Л.Р., Абидова Н.З. Ривожланишда нуқсонли бўлган болаларнинг ривожланиши. Т: 2012
12. George Bentley, 'Little, William John (1810—1894)', Oxford Dictionary of National Biography, Oxford University Press, 2004 accessed 9 Nov 2016
13. Л.О. Бадалян. Детская неврология. — М.: Медицина, 1984. — С. 338-342. — 576 б.
14. Ромоданов А. П., Мосийчук Н. М. Нейрохирургия. Киев: Выща школа, 1990.
15. Стуканов, В. Г. Методические основы исправительной психологической коррекции личности осужденных за корыстные преступления : учебное пособие для психологов ИТУ / В.Г. Стуканов / Минск: КИИ МВД Республики Беларусь, 1999. – 80.
16. Сеченов И. М. Очерк рабочих движений человека : Прил. к собр. соч.. — М.: Имп. Моск. ун-т, 1906. — IV, 139 :
17. Е.И.Лильин. Детская реабилитация. М., 2008г.
18. Ромоданов А. П., Мамайчук Н. М. Нейрохирургия. Киев: Выща школа, 1990.
19. Кондуктивная педагогика А.Пете: Развитие детей с нарушениями опорно-двигательного аппарата (предисл. Шпека О.; пер. с нем. Браудо Т.Е., Максимова Б.А., Михлина А.А.) М.: 2003
20. <https://internationaljournals.co.in/index.php/giirj/article/view/32>
21. <https://khorezmscience.uz/archive/1634533306.pdf>

*Наируза доц. Н.Орипова тавсия этган*

## TALABALARDA ME'YORIY-METROLOGIK KOMPETENSIYALARNI SHAKLLANTIRISH DARAJALARI VA KO'RSATKICHLARI

**Karimov B.S.** (QarDU)

**Аннотация.** Ushbu maqolada talabalarda metrologiya, standartlashtirish va sertifikatlashtirish fanini o'qitish metodikasini takomillashtirish va bo'lajak muhandisning normativ-metrologik xabardorligi yuqori darajasi ishlab chiqarishni standartlashtirish va metrologik ta'minlash sohasidagi professional faoliyat uchun yo'l-yo'riq shakllantirish, bo'lajak muhandisning normativ-metrologik xabardorligini shakllantirish darajasini baholash ko'rsatkichlari, darajalari va mezonlari yoritilgan.

**Tayanch so'zlar:** metrologiya, standartlashtirish, sertifikatlashtirish, metodika, muhandis, normativ-metrologik, axborot texnologiya.

**Аннотация.** В данной статье освещаются показатели, уровни и критерии оценки уровня совершенствования методики преподавания дисциплины Метрология, стандартизация и сертификация у обучающихся и формирования ориентира профессиональной деятельности в области стандартизации и метрологического обеспечения производства высокого уровня нормативно-метрологической осведомленности будущего инженера, формирования нормативно-метрологической осведомленности будущего инженера.

**Ключевые слова:** метрология, стандартизация, сертификация, методика, инженер, нормативно-метрологический, информационные технологии.

**Аннотация:** This article highlights the indicators, levels and criteria for assessing the level of improvement of the methodology of teaching the discipline of Metrology, standardization and certification among students and the formation of a benchmark of professional activity in the field of standardization and metrological support for the production of a high level of regulatory and metrological awareness of the future engineer, the formation of regulatory and metrological awareness of the future engineer.

**Keywords:** *metrology, standardization, certification, methodology, engineer, regulatory and metrological, information technology.*

Jahonda ta'lim jarayoniga axborot texnologiyalarini joriy etish, ularning asoslarini o'rganib, yangi usul, vositalarni ishlab chiqish metodologik asoslarini takomillashtirish hamda talabalarda metrologiya, standartlashtirish va sertifikatlashtirish fanini o'qitish metodikasini takomillashtirish yuzasidan ilmiy-amaliy tadqiqotlar olib borilmoqda. Mazkur ilmiy tadqiqotlar natijasida ta'lim jarayonida talabalarda metrologiya, standartlashtirish va sertifikatlashtirish fanini o'qitish metodikasini takomillashtirish va uni amalga oshirishga ko'maklashuvchi innovatsion pedagogik usullar ishlab chiqilmoqda. Intellektual salohiyatli kadrlar tarbiyalashda ta'lim tizimining rolini kuchaytirish, ilg'or pedagogik va axborot-kommunikatsiya texnologiyalarini muhandislar faoliyatiga joriy qilish uchun zamin yaratadi. Zamonaviy jamiyat tomonidan talabalar faoliyatiga qo'yiladigan yuqori talablar, o'quv jarayonida talabalarda metrologiya, standartlashtirish va sertifikatlashtirish fanini o'qitish metodikasini takomillashtirish va mexanizmlarining bosqichma-bosqich o'rganib chiqilmoqda.

Bo'lajak muhandisning normativ-metrologik xabardorligini shakllantirish darajasini baholash ko'rsatkichlari, darajalari va mezonlari S. I. Arxangelskiy, V. P. Bepalko, N. V. Kuzmina, I. Y. Lerner, K. K. Platonov, A. V. Usova va boshqa olimlarning ilmiy ishlarida pedagogik obyektlarni o'lchash, qobiliyatlarni shakllantirish mezonlari va darajalarini aniqlash masalalarini ko'rib chiqilgan. Normativ-metrologik xabardorlikning shakllanish darajasini baholash ko'rsatkichlari va mezonlari mos ravishda ajratilgan kognitiv, operatsional-faoliyatli, motivatsion-qiymatli tarkibiy qismlarga taqsimlangan. Normativ-metrologik xabardorlikning shakllanganlik ko'rsatkichlari etib bilimlarning shakllanganligi, amaliy ko'nikmalar va bilimlarni amalda qo'llash qobiliyatlarining shakllanganligi; shaxs fazilatlarining shakllanganligi belgilangan.

Bo'lajak muhandisning normativ-metrologik xabardorligi yuqori darajasi ishlab chiqarishni standartlashtirish va metrologik ta'minlash sohasidagi professional faoliyat uchun yo'l-yo'riq shakllantirilgan bo'lsagina shakllangan bo'ladi. Shaxsiy va professional o'zini anglash, o'zini rivojlantirish, o'zini takomillashtirish zarurati dolzarb ahamiyatga ega. Ishlab chiqarish jarayonining aniqligini me'yorlash va metrologik ta'minotida, guruh va jamoa ishlari, shaxslararo o'zaro munosabatlar sharoitlarida muloqotning o'ziga xos xususiyatiga ega bo'lishda ko'nikmalarning yuqori darajasi qayd etildi. O'quv-kasbiy vazifalarni hal qilish ko'p variantlilik, xatolar yo'qligi bilan ajralib turadi; uzoq muddatli ijro uchun mo'ljallangan shaxsiy vazifalarni bajarishda ijodiy yondashuv mavjud.

Bo'lajak muhandis normativ-metrologik xabardorligining o'rtacha darajasi bilimga bo'lgan ehtiyoj shakllantirilgan, biroq ishlab chiqarish jarayonining aniqligi va metrologik ta'minlash ko'nikmalari yetarli bo'lmasa, guruh va jamoa ishi, shaxslararo o'zaro munosabatlar sharoitlaridagi muloqotda qiyinchiliklar mavjud bo'lsa shakllangan bo'ladi. Bilimga qiziqish bildirilgan, ammo ularni amalda qo'llash darajasi yetarli emas. Nazariy materiallarni o'rganish va ularni o'quv-kasbiy muammolarni hal qilishda qo'llash zaruriyati oshgan. O'quv-kasbiy vazifalar kompleksini hal qilishda talaba ma'lum algoritimli masalalarni ishonchli hal qiladi, biroq shu bilan birga uzoq muddatli ijro uchun mo'ljallangan individual masalalarni yechishda qiyinchiliklarga duch keladi va qo'shimcha maslahatga muhtoj bo'ladi.

Agar talabada ishlab chiqarishni standartlashtirish va metrologik ta'minlash bo'yicha ishlarni bajarish bilan bog'liq professional faoliyatning yaxlit manzarasi bo'lmasa, bo'lajak muhandisning normativ-metrologik xabardorligining past darajasi shakllangan bo'ladi. Bilim darajasi empirik, tarqoq bo'ladi. Bilimlarni boshqa obyektlarga ko'chirish yo'q. Ishlab chiqarish jarayonining aniqligini me'yorlashtirish va metrologik ta'minlashdagi ko'nikmalarning past darajasi. Ichki va tashqi motivatsiya va qiziqish tizimida yaxlitlikning yo'qligi. O'quv-kasbiy muammolarni hal qilishda oddiy xatolarning mavjudligi.

Aniqlangan darajalarning monitoringini amalga oshirish quyidagi usullardan foydalanishni o'z ichiga oladi:

- talabalarning normativ-metrologik xabardorligini shakllantirish uchun zarur bo'lgan professional ahamiyatga ega shaxsiy fazilatlarini aniqlash va rivojlantirish maqsadida, talabalarni ma'ruzaviy, amaliy mashg'ulotlar va laboratoriya ishlarini olib borish jarayonida kuzatish;

- normativ-metrologik xabardorlik shakllanganligining turli darajalaridagi umumiy qiyinchiliklarni aniqlash maqsadida so'rovnoma uslublari (so'rov, suhbat)dan foydalanish;

- talabalarda qismlarning tipik elementlari va mashinasozlik birikmalarining aniqligini me'yorlashda yuzaga keladigan muayyan qiyinchiliklarni aniqlash imkonini beradigan fan bo'limlari bo'yicha test sinovlari o'tkazish;

- yechimi normativ-metrologik xabardorlik shakllanganligining muayyan darajasiga erishishni ta'minlaydigan o'quv-kasbiy masalalar kompleksini qo'llash;

- ishlab chiqarish amaliyotidagi individual topshiriqlarni bajarish jarayonida olingan bilim, mahorat va ko'nikmalardan foydalanish natijalarini ekspert baholash.

Normativ-metrologik xabardorlikni shakllantirish jarayoni past darajadan yuqoriroq darajaga sifatli o'tishni nazarda tutadi. Normativ-metrologik xabardorlikning shakllanganlik darajasiga kompleks baho uning tarkibiy qismlarini baholash asosida beriladi.

Normativ-metrologik xabardorlikni shakllantirish, yuqorida aytib o'tilganidek, bo'lajak muhandisni tayyorlashda metodik tizimni joriy etishni modellashtiruvchi maxsus tashkil etilgan pedagogik jarayondir.

Pedagogik tizim – shaxsning belgilangan fazilatlar bilan shakllanishi uchun tashkiliy, maqsadli yo'naltirilgan pedagogik ta'sirni yaratish uchun zarur bo'lgan bir-biriga bog'liq vositalar, usullar va jarayonlar majmuidir. Pedagogik tizim insonni o'qitish, tarbiyalash va rivojlanishtirishning belgilangan maqsadlariga erishishga yordam beradigan barcha omillarning yaxlit birligidir. Bu pedagog tomonidan qo'llaniladigan pedagogik jarayonining barcha jihatlarini qamrab oluvchi va uning ish uslubini belgilovchi uslubiy metodlarni va ta'lim usullari majmuini anglatadi. Ta'lim metodikasi – ayrim ta'lim jarayonlaridagi pedagogik faoliyatning muayyan usullari, yo'llari, texnikalari tavsifidir.

Mulohazalardagi ma'lumotlarni tahlil qilgan holda, quyidagi xulosa chiqarish mumkin: loyihalashtirilgan uslubiy tizim maqsadga erishish, mazmun, amalga oshirish, nazorat qilish, korreksiya kabi tizimli elementlarga ega bo'lishi kerak. Tizimning yetakchi bo'g'ini bu mashinasozlik mutaxassisliklari va ixtisosliklari bo'lib, yo'naltiruvchi va tuzatish kirituvchi bo'g'ini esa o'qituvchi hisoblanadi. Tizim tashqi ta'sir uchun ochiq bo'lishi va uning ta'siri ostida o'zgarish qobiliyatiga ega bo'lishi lozim. Shu sababli, uslubiy tizim bir vaqtning o'zida ikkita funksiyani bajarishi: ishlashi va rivojlanishi kerak.

O'qituvchini uslubiy tayyorlash tizimini modelini bo'lajak muhandisda normativ-metrologik xabardorlik shakllanishining metodik tizimiga asos qilib olamiz [2].

Normativ-metrologik xabardorlikni shakllantirishning uslubiy tizimi – bu o'zaro ta'sirda va o'zaro bog'liqlikda bo'lgan funksional va tarkibiy qismlarning to'plamini o'z ichiga olgan hamda talabalarning o'quv-kasbiy faoliyatini tashkil etishning metodik funksiyasini bajaradigan pedagogik tizim bo'lib, ular tomonidan RF malakalari milliy doirasiga muvofiq keladigan deskriptorlar o'zlashtirilishi maqsadida ushbu vakolatni shakllantirishni ta'minlaydi.

Taklif etilayotgan uslubiy tizim ishlashining pedagogik shartlariga: normativ-metrologik yo'nalishdagi o'quv-professional vazifalar kompleksini loyihalashda bo'lajak professional faoliyat kontekstini modellashtirish; oliy ta'lim muassasasining mintaqaviy sanoat korxonalarini bilan o'zaro hamkorligi kiradi.

Har qanday uslubiy tizim o'ziga xos metodik prinsiplarni o'z ichiga oladi. Texnik mutaxassisliklar talabalarida normativ-metrologik xabardorlikni shakllantirishning metodik tizimini modellashtirishda ajratib ko'rsatilgan umumdidaktik tamoyillar: nazariya va amaliyotning ilmiyligi, tizimlilik, aloqasi, ta'lim maqsadlari va vazifalarining ongliligi, osonligi, birligi, aniqlik va mavhumlikning aloqasi, bilimlarning puxtaligiga asoslaniladi. Loyihalashtirilgan uslubiy tizim ushbu tamoyillardan tashqari, ushbu tizimga xos bo'lgan normativ-metrologik xabardorlikning tarkibiy qismlarini ishlab chiqish imkonini beradigan maxsus prinsiplarga ham tayanadi [1]

Bo'lajak muhandisda normativ-metrologik xabardorlikning shakllanish jarayonini tahlil qilish asosida normativ-metrologik xabardorlikni shakllantirishning metodik tizimini loyihalashda

hisobga olingan qonuniyatlar aniqlandi va ularga tegishli tamoyillar shakllantirilgan. Bo'lajak muhandisda normativ-metrologik xabardorlikning shakllanishi muvaffaqiyati ishlab chiqarish jarayonini standartlashtirish, aniqligini me'yorlashtirish va metrologik ta'minlash hamda bo'lajak muhandisning normativ-metrologik xabardorligini shakllantirish bo'yicha o'quv-kasbiy vazifalar shartlarining mazmuniga bog'liqdir. O'quv-kasbiy masalalar uchun sharoitlar mazmunining professional yo'nalishi prinsipi ushbu qonuniyat bilan bog'liqdir.

Ushbu prinsip muhandisning aniqlik darajasini tartibga solish va nazorat qilish sohasidagi professional faoliyati, shuningdek, bunday muammolarni hal qilishda talabalarning o'quv-kasbiy faoliyatini tashkil etish metodologiyasini ishlab chiqishda predmet mazmuniga ega, dolzarb bo'lgan o'quv-kasbiy vazifalar majmuasini ishlab chiqishni talab etadi.

Bo'lajak muhandisning normativ-metrologik xabardorligi darajasini oshirish o'qituvchi tomonidan bir guruh talabalaridagi ushbu xabardorlikning shakllanganlik muhim darajasiga muvofiq turli murakkablikdagi o'quv-kasbiy masalalar shartlari tanlovining farqlanishiga bog'liqdir. O'quv-kasbiy masalalarning murakkablik darajasi talabalarning normativ-metrologik xabardorlik shakllanishining sifat jihatdan yuqori darajasiga o'tishida oshib boradi.

Ushbu qonuniyat bo'lajak muhandisning normativ-metrologik xabardorligini shakllantirishning differensiallik tamoyili bilan ifodalanadi. Ushbu tamoyilga rioya qilgan holda, topshiriqlar talabalar uchun maqbul va shu bilan birga muammoli bo'lib, talabalarning ishlab chiqarish jarayonini standartlashtirish, aniqligini me'yorlash va metrologik ta'minlash sohasidagi professional faoliyatga bo'lgan qiziqishini saqlab qolish imkonini beradi. Aniqlangan qonuniyatlar va didaktik tamoyillar bo'lajak muhandisning normativ-metrologik xabardorligini shakllantirishning uslubiy tizimini yaratishga asos bo'lib xizmat qiladi.

Bo'lajak muhandisning normativ-metrologik xabardorlikni shakllantirish maqsadida o'quv-kasbiy faoliyatini tashkil etish uchun tadqiqot ishi muallifi ishlab chiqarish amaliyotining mazmunini ishlab chiqib, bunda umumiy kasbiy va maxsus fanlarni integratsiya qilish va farqlash nazarda tutiladi. Amaliyotni o'tash natijasida talaba quyidagilarga majbur bo'ladi:

- amalga oshiriladigan ishlarga taalluqli normativ va boshqaruvchi materiallarini; texnik hujjatlar va ishlab chiqarilgan mahsulotlarga qo'yiladigan asosiy talablar; ishlab chiqiladigan va foydalaniladigan texnik vositalarning ishlash prinsiplari, texnik va konstruktiv xususiyatlarini bilish;

- ishlab chiqarilgan mahsulotlardagi nuqsonlar va yaroqsizlik sabablarini tahlil qilishni bilish; mashinasozlik mahsulotlarining geometrik aniqligi parametrlarini o'lchash usullari va vositalarini oqilona tanlash;

- mashinasozlikda ishlatiladigan qismlarning asosiy geometrik parametrlarini o'lchash qobiliyatlarini o'zlashtirish;

- zamonaviy axborot texnologiyalaridan foydalangan holda qismlar, uzellar, mexanizmlar ishlab chiqarishning zarur aniqligini tanlash bo'yicha hisob-kitoblarni amalga oshirish; ishlab chiqariladigan mahsulot sifatining asosiy ko'rsatkichlarini o'lchash vositalarini metrologik tekshirish;

- amaldagi standartlar asosida texnik hujjatlarni ishlab chiqish; ishlab chiqariladigan mahsulot nuqsonlarining oldini olish va bartaraf etish bo'yicha chora-tadbirlarni amalga oshirish;

- ishlab chiqilayotgan texnik hujjatlarning amaldagi standartlar, texnik shartlar va boshqa normativ hujjatlarga muvofiqligini nazorat qilish tadbirlarida; tayyor mahsulot sifatini samarali nazorat qilishni tashkil qilishda ishtirok etish.

Sanoat korxonasi va ta'lim muassasasi o'rtasida hamkorlik munosabatlarini o'rnatish va aloqalarni mustahkamlash maqsadida, muallif Xalqaro standartlashtirish kuni, Jahon metrologiya kuni, Jahon sifat kunini o'tkazish bo'yicha korporativ tadbirlarning mazmunini ishlab chiqdi. Ushbu tadbirlar normativ-metrologik xabardorlikning ijtimoiy ahamiyatini oshirish; standartlashtirish, metrologiya va sifatni boshqarish sohasida bo'lajak muhandislar va korxonaning yetakchi mutaxassislari shaxsan hamkorligini ta'minlash; talabalar qiziqishini ishlab chiqarish jarayonining aniqligini me'yorlash va metrologik ta'minlash masalalariga qaratish imkonini beradi.

Uslubiy tizimning protsessual komponenti: talabalarning normativ-metrologik xabardorligini shakllantirish bo'yicha o'quv-kasbiy faoliyatini qanday tashkil etish kerak, degan savolga javob beradi. Ushbu komponent ta'limning protsessual mohiyatini aks ettiradi, o'qituvchining faoliyatini,

talabalarning faoliyatini va ularning o‘zaro aloqasini tartibga soladi. Bo‘lajak muhandisda normativ-metrologik xabardorlikni shakllantirish o‘qituvchi va talabalarning ushbu vakolatni shakllantirishning yuqori darajasiga erishishga qaratilgan birgalikdagi faoliyati jarayonida amalga oshiriladi. 5-jadvalda o‘qituvchining faoliyati va talabalar faoliyatining namunaviy elementlari, shuningdek, bo‘lajak muhandisda normativ-metrologik xabardorlikni uning shakllanish darajasiga qarab shakllantirish usullarini tanlash taqdim etiladi.

Ta‘lim vositalari moddiy va ideal bo‘lishi mumkin. Normativ-metrologik xabardorlikni shakllantirishdagi ta‘limning moddiy vositalari: kompyuterlar; o‘lchov vositalari, asboblari va uskunalari; uzellar, mexanizmlar va montaj birliklarining modellari; kompyuter dasturi; me‘yoriy hujjatlar, standartlar; darsliklar, ma‘lumotnomalar, uslubiy qo‘llanmalar, ko‘rsatmalar va tavsiyalar; o‘quv xaritalari, testlar, konspektlar, jadvallar, sxemalar, chizmalardan iborat. Ideal ta‘lim vositalari – yangi bilimlarni o‘rganish uchun ishlatiladigan ilgari o‘zlashtirilgan bilimlardir. Shuningdek, biz ideal ta‘lim vositalariga o‘quv-kasbiy vazifalar majmuasini ham keltiramiz. Moddiy va ideal ta‘lim vositalari bir-birini to‘ldiradi. Moddiy vositalar amaliy faoliyat orqali qiziqish va e‘tiborni rag‘batlantirish uchun qo‘llaniladi; ideal vositalar materialni tushunish, eslab qolish, texnik fikrlashni rivojlantirishga yordam beradi. O‘qituvchi moddiy vositalar yordamida talabalarning ongiga ta‘sir qilib, tushunilishga intiladi.

Ta‘limning protsessual mohiyati bo‘lajak muhandisda normativ-metrologik xabardorlikning shakllanishini metodik qo‘llab-quvvatlash orqali takrorlanadi. Ishlab chiqilgan metodik yordamning quyidagi tarkibiy qismlarini ajratish mumkin:

- talabalar tomonidan normativ-metrologik xabardorlikni shakllantirish bo‘yicha o‘quv-kasbiy vazifalar kompleksini hal qilishni tashkil etish metodikasi;
- amaliy mashg‘ulotlarda “Detallarning silliq elementlari va ularni nazorat qilish vositalarini hisoblash” kompyuter dasturidan foydalanish bo‘yicha uslubiy tavsiyalar;
- geometrik parametrlarning aniqligini me‘yorlashtirish va nazorat qilish bo‘yicha laboratoriya praktikumini bajarish bo‘yicha talabalarning o‘quv-kasbiy faoliyatini tashkil etish metodikasi;
- talabalarda normativ-metrologik xabardorlikni shakllantirish bo‘yicha oliy ta‘lim muassasasining hududiy sanoat korxonalarini bilan o‘zaro hamkorligini boshqarish funksiyalarini amalga oshirish bo‘yicha tavsiyalar.

Bo‘lajak muhandisning normativ-metrologik xabardorligini shakllantirish tizimi pedagogik tizimdir. Tizim sifatida unga barcha tizimli xususiyatlar: yaxlitlik, tuzilma komponentlarining mavjudligi, tizim komponentlari va ta‘lim maydoni o‘rtasidagi o‘zaro aloqa, iyerarxialilik, tizimni hosil qiluvchi omilning mavjudligi, tavsifning ko‘pligi xosdir. Bo‘lajak muhandisning normativ-metrologik xabardorligini shakllantirishning uslubiy tizimi barcha zarur tizimli xususiyatlarga javob bera oladi.

#### Foydalanilgan adabiyotlar

1. Архангельский С.И. Лекции по теории обучения в высшей школе. – М.: Высшая школа, 1974. – 380 с.
2. Земцова В.И. Управление учебно-профессиональной деятельностью студентов на основе функционально-деятельностного подхода: монография. – М.: Компания Спутник, 2008. – 208 с.

*Наширға пед. ф. д. Р. Шодиев тавсия этган*

## O‘SMIR YOSHLARDA SUITSIDAL XULQ-ATVORINING O‘ZIGA XOS BO‘LGAN XUSUSIYATLARI

**Ochilov O‘. B. (O‘R OHABY)**

**Annotatsiya.** Maqola o‘smir shaxsida yuzaga keladigan suitsidal xulq-atvorning o‘ziga xos jihatlari, psixologik omillarini tadqiq qilishga qaratilgan. Ayniqsa, maqolada o‘smir shaxsiga xos suitsidal xulq-atvor borasidagi tadqiqotlarning tahlillari asosli ma‘lumotlar asosida keltirilgan. Shuningdek, o‘smir shaxsida

suitsidal xulq-atvorni keltirib chiqariuvchi omillarni ko'rsatib berish bilan birga ularning oldini olishga tavsiyalar ham ishlab chiqilgan.

**Tayanch so'zlar:** *o'smir, faoliyat, suitsidal xulq-atvor, involyusion davri, hayotiy tajriba, depressiya, giperaktivlik, agressiya, emotsional beqarorlik, yuqori hissiyot, rubertat, sentizivlik va ta'sirchanlik.*

**Аннотация.** В статье исследуются психологические аспекты суицидального поведения у подростков. В частности, в статье представлен анализ исследований суицидного поведения подростков на основе данных. Помимо выявления факторов, способствующих суицидальному поведению подростков, для них также разработаны рекомендации.

**Ключевые слова:** *подростковый возраст, активность, суицидальное поведение, период инволюции, жизненный опыт, депрессия, гиперреактивность, агрессия, эмоциональная нестабильность, рубертат, высокая эмоция, чувствительность, эффективность.*

**Annotation.** The article examines the psychological aspects of suicidal behavior in adolescents. In particular, the article provides an analysis of research on adolescent suicidal behavior based on data. In addition to identifying the factors that contribute to suicidal behavior in adolescents, recommendations have also been developed for them.

**Key words:** *adolescence, activity, suicidal behavior, period of involution, life experience, depression, hyperactivity, aggression, emotional instability, high emotion, sensitivity, affectivity.*

Ontogenetik rivojlanishning turli bosqichlarida suitsidal xulq-atvor o'ziga xos xususiyatlarga ega. Ikkita asosiy "avj" ga bo'linadi: "yoshlikning avji" – 15 dan 23 yoshgacha va "involyutsiya avji" – 40 yoshdan so'ng. Tajriba va ko'p sonli tadqiqotlarning ko'rsatishicha, eng ko'p o'ziga xos xususiyat bolalik - o'smirlik bosqichi va inson hayotining involyusion davriga ajratib ko'rsatiladi.

O'smirda suitsidal ko'rinishning tahlil natijalarini ko'rsatishicha, bu yoshda suitsidal xulq-atvor, garchi kattalarning xulq-atvori bilan ko'p tomonlama o'xshash bo'lsa-da, baribir o'z yoshiga xos xususiyatlarga ega. Bu fiziologik va psixologik mexanizmlar, o'sayotgan organizm va shaxsning shakllanish davridagi o'ziga xoslik bilan bog'langan.

O'smirlar uchun o'lim ancha oshkora hodisa sifatida shakllanib boradi. Keyinchalik, o'smir o'zining o'limi haqidagi fikrga keladi, lekin bu vahimani yengib o'tib rad etadi. Bolalar ko'pincha o'smirlar suitsid sodir etib, o'lim bilan yakunlanishini nazardan qochiradilar. Kattalarga qaraganda, ularda haqiqiy suitsidal urinish va namoyishkorona shantaj autoagressiya (o'ziga yo'naltirilgan agressiya) o'rtasida aniq chegaralar mavjud emas. Bu bolalar va o'smirlarda autoagressiyaning hamma ko'rinishlarini amaliyotda turli ko'rinishdagi suitsidal xulq-atvor sifatida ko'rib chiqishga majbur qiladi.

O'zining o'limiga atrofdagilarning guvohligi yoki "qayta tug'ilish"ga intilish bolalar va o'smirlar suitsidenti uchun xosdir. Bolalik davrida o'lim haqidagi tasavvur bir necha bosqichda bo'ladi: bola ongida o'lim haqidagi tasavvurlarning butunlay yo'qligidan, to hayotdan ketishning rasman belgilari bilan tanishish (aza, janoza tushunchalari) va boshqalar. Bolaning o'limdan xabardor bo'lish na uning shaxsiyatiga, na uning yaqinlarining shaxsiyatiga to'g'ri kelmaydi, aksincha shakllanmagan o'lim bu abadiy o'lim, go'yoki uzoq muddatga yo'qlik yoki tiriklik sifatida tushuniladi.

Bola ikkala tarafda bo'lish imkoniyatini tan oladi: atrofdagilar uchun o'lish va shu bilan birga ularning qayg'urishlarini, o'z janozasiga guvoh bo'lishni va uni xafa qilganlarning afsuslanishlarini kuzatishni istaydi.

Hayotiy tajriba va tasavvurlarning yetarli emasligi natijasida birona usul tanlay olmaydi. Natijada rejasizlik, o'z joniga qasd qilish usullarini bilmaslik yuqori darajada o'lim xavfini tug'diradi. Shuningdek, xavf yosh xususiyatlariga qarab ham ortadi. Lekin hayot qadri tushunchasini anglamay turib, o'smirlarda o'lim qo'rquvi shakllanadi. O'smirning o'ziga xos psixologiyasi, jumladan hayot va o'lim mavzusida fikrlashida namoyon bo'ladi. Umumiy beqarorlik, tanqidiy tahlilning yetishmasligi, o'ziga nisbatan yuqori baho berish va xudbinlik hayot qadrini anglashning pasayishi uchun sharoit yaratadi, bunda o'smirning hissiyotlari salbiy tus oladi hamda mojaroli vaziyatlarda suitsidal xulq-atvor uchun zamin yaratadi.

O'z hayotiga nuqta qo'yish maqsadini anglash mezonlaridan tashqari, kattalarda o'z joniga qasd qilish haqiqatini aniqlash uchun suitsid va suitsident xulq-atvorining o'ziga xos xususiyatlari uslublari tahlil qilinadi.



Suitsidning xavfli mojaroli vaziyatlarini tahlil qilish orqali ular bola yoki o'smir uchun arzimas narsalar, kattalarning fikricha, kelishmovchiliklar sababli yuz beradi. Shuningdek, baholashda ayrim maksimalizm: o'z qilmishlarining haqiqiy oqibatlarini ko'ra, bilmaslik va bo'lgan hodisalarning oqibatini tashxis qilish, hayotiy tajribaning yo'qligi bolalikning o'ziga xos davri va chorasizlik, mojaroning hal bo'lmasligi, afsuslanish va yolg'izlik hissini paydo qiladi. Bularning hammasi, hattoki arzimas nizoli vaziyatlar bola uchun, ayniqsa, o'smir uchun atrofidagi kattalarning ba'zida xolis baholamasliklari suitsid xavfini oshiradi. Bularning hammasi rubertat (krizis o'tish davri) yoshda suitsidal xavfning oshishiga sabab bo'ladi.

Agarda katta yoshli suitsidentlar orasida ahamiyatli darajada erkaklar (1/3) ustun bo'lsa, o'smirlar orasida bu ko'rsatkich ya'ni qarama-qarshi qizlar o'rtasida, shu yoshdagi o'g'il bolalarga qaraganda (3,9 foiz qarshi 1,6 foiz), o'zini o'ldirish, deyarli, 2,5 marta ko'p. Bu yerda, aniqlanishicha, suitsidal xulq-atvor jinsga bog'liq emas, balki qizlar rivojlanishda ushbu yosh diapazonida oldindaligidir.

Suitsidal sindromga yosh bosqichining ta'siri quyidagi ma'lumotda ya'ni o'limga intilishning kuchli shakliga duchor bo'lganlar 1,3 foiz 10–11 yoshli o'smirlar, 1,9 foiz 12–13 yoshlilar, 2,7 foiz 14–15 yoshlilar va 4,5 foiz 16–18 yoshlilarda kuzatiladi. Bu fenomen bola modeli bilan atrofidagi ijtimoiy dunyoning munosabat umumlashmasida ko'proq javobgarlik xulq-atvori yotadi. Qizlarga nisbatan o'g'il bolalarda avvalroq katta bo'lib, bu jarayonni o'zida chuqur his qiladi.

O'smir yoshda suitsidal xulq-atvorni paydo bo'lishiga oilaviy munosabatlar omili sezilarli darajada ta'sir qiladi. Tadqiqotlarga ko'ra, ota va ona 21 foiz "muammoli" o'smirlarga ideal hisoblanadi, normal guruhda o'g'il va qiz bolalar bu ko'rsatkichning 41 foiz (ota uchun) va 5 foiz (ona uchun) ni tashkil etadi. Tadqiqotlardan ma'lum bo'lishicha, onalar ko'pgina o'smirlarning ishonchini qozonishgan (77 foiz hamma so'ralgan o'g'il va qiz bolalar). O'smirda suitsidal sindrom qanchalik kuchli bo'lsa, onasiga shunchalik kam ishonadi, yanayam kamroq otasiga (23–29 foiz). Ota-onalar bilan ishonchli munosabatlarning yo'qolishi – o'smirlarda suitsidal sindromning kuchli omillaridan biri sanaladi. O'smir ota-onasiga qanchalik kam ishonsa, uni shunchalik ko'p o'z joniga qasd qilish haqidagi fikr qiynaydi.

Bolalarning ota-onasi bilan yaxshi munosabatlari suitsid tahlikasini 1 foiz gacha kamaytiradi, aksincha, doimiy janjallar bu tahlikani 18 foiz ga ko'paytiradi. Bolalar faqat ota - onalari bilan nizolarnigina emas, ularning o'zlariga befarqliklarini ham og'ir oladilar. 17 foiz yosh insonlarda yolg'izlikning halokatga olib borishi mumkinligi, ularning aytishicha, o'z hayotlarining og'ir daqiqalarida ham hech kimdan yordam so'rashni xohlamasliklaridir. Atrofidagi o'nlab odamlar orasida birontasi yo'qki – tug'ishganlari, yaqinlari, do'stlari va o'qituvchilari - hech kim, yosh insonlarning katta tashvishlarini bo'lishsa, ko'nglini bo'shatsa, hamdardlik hissini his qilsa yoki foydali maslahat bera olganda namoyon bo'ladi.

O'smirlik davri ontogenez bosqichining o'ziga xos xususiyati, suitsidal xulq-atvor motivatsiyasi va dinamikasidan farqlanadi. Bu yoshda yashirin depressiya ham suitsidga sabab bo'lishi mumkin. Ko'pgina tadqiqotchilarning fikricha, bolalar va o'smirlardagi depressiya ko'pincha, giperaktivlik, agressiya bilan niqoblangani sababli tashxis qo'yishda qiyinlashadi. O'smir yoshi uchun boshqalardan farqli o'smirlardan iborat suitsid xavfli guruhlar mavjud bo'lib, ular sevgi va jinsiy munosabatlar tuyg'ulari ideallashtirilgan axloqi bilan ajralib turadi.

Bolalarda suitsidal xulq-atvorning asosiy sabablari: 32 foiz – xafalik; 30 foiz – norozilik; 38 foiz – yolg'izlik, uyat, o'zidan qoniqmaslik.

Obyektiv qonuniyatlarga ko'ra, tadqiqotchilarning oldida o'smir suitsidi muammosiga oid, ko'pincha, kimlar suitsidga qo'l uradi, degan savol turadi. O'smirlardan qaysi biri "tahlika guruhi"ga kiradi? Xavfga kim duchor bo'ladi? Qaysi tipdagi odamlar "suitsid xavfli" ekanligi ma'lum bo'lsa ham, ma'lumki, ba'zi o'smirlar arzimagan vaziyatlar sababli o'z joniga qasd qilish tahlikasiga duchor bo'ladilar.

Quyidagilarda suitsidal xavf yuqori bo'ladi:

- depressiv o'smirlar;
- spirtli ichimlik va narkotikka ruju qo'ygan o'smirlar;
- yo suitsidga uringan yoki oila a'zolaridan kimdir suitsidga qo'l urganda guvoh bo'lgan o'smirlar; - iste'dodli o'smirlar; - homilador qizlar;

- maktabda yomon o‘zlashtirgan o‘smirlar; tajovuz qurboni bo‘lgan o‘smirlar.

Alohida-alohida olganda, o‘z holicha, o‘smir duch kelgan har bir vaziyat yoki muammolar, albatta, uning suitsidal xavfning yuqori chegarasida bo‘lishini anglatmaydi. Biroq bunday muammolar, so‘zsiz uning hayotini qiyinlashtiradi. Bunday vaziyatlarning birontasiga duch kelgan o‘smir emotsional, aqliy va jismoniy tomondan noxushliklarga qarshi turolmaydi va suitsid uning uchun eng to‘g‘ri yo‘l, deb hisoblaydi.

Bola va o‘smirlik yoshida suitsidal xulq-atvor shakllanishi ko‘p hollarda suitsident shaxsining ba‘zi xususiyatlariga bog‘liq. Bunday shaxslarda emotsional beqarorlik, yuqori hissiyot, senzitivlik, ta’sirchanlik kuzatiladi. Bu sifatlar xarakterga urg‘u berish darajasigacha ifodalangan, ijtimoiy-psixologik dezadaptatsiyasi nuqtayi nazaridan shaxsning pubertat davrini tashkil etadi.

Xulosa qilib, o‘smir yoshlarga xos xususiyatlarni ajratib ko‘rsatamiz:

1. O‘smirlarda o‘lim haqida aniq tasavvur mavjud emas.
2. O‘smir uchun eng muhimi 3 ta muhit: oila, maktab, tengdoshlar.
3. O‘smirning o‘z joniga qasd qilish sababi avvaliga arzimasi, hatto tasodifiy bo‘lishi mumkin. O‘smir uchun, ko‘pincha, o‘limga nisbatan o‘sha voqelikda yashash qo‘rqinchli.
4. O‘smirda suitsidal xulq-atvorning shakllanishiga o‘smirlarga xos submadaniyat ta’sir ko‘rsatishi mumkin.
5. O‘smirda suitsid fikri va urinish bosqichi bo‘lmasligi mumkin. Bunda o‘smir o‘zida nimalar bo‘layotgani va holatini yoki muammolarini tushuntirib berolmaydi.
6. O‘smir suitsidi – bu ko‘p hollarda yordamga chaqiruv, o‘ziga e’tibor qaratish, o‘z muammolarini “kattalarga xos” yechishga urinish bilan tavsiflanadi.

#### Foydalanilgan adabiyotlar

1. Амбрумова А.Г. Психология самоубийства //Социальная и клиническая психиатрия. – Москва, 1996. Т. 6. вып. 4. – С. 14-20.
2. Вагин Ю.Р. Профилактика суицидального и аддиктивного поведения у подростков. – Пермь, 1999. – 103 с.
3. Дюркгейм Э. Самоубийство. – СПб.: Союз, 1998. – 496 с.
4. Исаев Д.С., Шерстнев К.В. Психология суицидального поведения: Метод, рекомендации. – Самара, 2000. – 231 с.

*Nashrga prof. A.Jabborov tavsiya etgan*

## ЗАРУБЕЖНЫЙ ОПЫТ ФОРМИРОВАНИЯ И УПРАВЛЕНИЯ СИСТЕМОЙ МАРКЕТИНГА

Набиев Д.Х. (ҚарГУ)

**Аннотация.** В данной статье изучен зарубежный опыт формирования и управления системой маркетинга в высшем образовании. Рассмотрены элементы стратегии в зарубежной практике, анализированы зарубежные стандарты качества аккредитации программ MBA. Проведен сравнительный анализ американского и европейского университетов высшего образования.

**Ключевые слова:** *элементы стратегии, цели, политика, производственный маркетинг, маркетинг образования, рейтинг вузов.*

**Аннотация.** Ушбу мақолада олий таълимда маркетинг тизимини шакллантириш ва бошқаришда хорижий тажрибанинг қўлланиши ҳақидаги фикрлар баён қилинган. Шунингдек, хорижий амалиётда стратегиянинг элементлари кўриб чиқилиб, MBA дастурларини аккредитация қилишнинг хорижий сифат стандартларини таҳлил қилиш имкониятлари ёритиб берилган. Бундан ташқари, Америка ва Европа олий таълим тизимининг бу борада амалга оширилган тажрибаларининг қиссий таҳлиллари келтирилган.

**Таянч сўзлар:** *стратегия элементлари, мақсад, сиёсат, ишлаб чиқариш маркетинги, таълим маркетинги, университетлар рейтинги.*

**Annotation.** This article examines foreign experience in the formation and management of the marketing system in higher education. The elements of the strategy in foreign practice are considered, foreign quality standards for accreditation of MBA programs are analyzed. Comparative analysis of American and European universities of higher education

**Keywords:** *elements of strategy, goals, politics, production marketing, education marketing, rating of universities.*

**Введение.** Изучение и использование зарубежного опыта во всех отраслях экономики ныне является не столько модным течением, сколько велением и одновременно требованием времени. На экономическом языке это означает экономию сил, ресурсов, времени на различные изобретения и открытия, которые для нас могут быть действительно новинкой, но для зарубежной практики – освоенным или пройденным этапом.

Сказанное относится и к маркетингу, который как уже отмечалось, вошел в нашу деловую среду вместе с независимостью республики, переходом экономики на рыночные отношения. За это время, конечно же, накоплен определенный опыт, особенно в производственной сфере, однако, маркетинг – это такой вид деятельности и одновременно инструмент эффективного хозяйствования, который не застывает или, по крайней мере, не должен застыть при прежних своих достижениях или параметрах. Ведь развивается жизнь, и вместе с ним экономика и общество в целом. Не стоит на одном месте и наука, в том числе наука управления и методы хозяйствования. Поэтому, наверное, маркетинг, несмотря на свое зарубежное происхождение, ныне совершенствуется и развивается даже там, где впервые зародился – в США, а ныне и в других странах.

**Анализ и результаты.** Если исходить из международного опыта, то маркетинг имеет наибольшее распространение в условиях, когда:

- маркетинг ориентирован на продукт, изделие или услуги;
- маркетинг ориентирован на потребителя, особую клиентуру, заранее определенные группы потребителей.

Как свидетельствует не только зарубежный, но уже и отечественный опыт, успех в большей мере сопутствует тогда, когда соединяются оба вида маркетинга в единое целое, поскольку спрос всегда связан с предложением, а без потребителя нет необходимости производить продукцию или оказывать услуги.

Как свидетельствует практика, предприятие может выпустить хорошую продукцию, а образовательное учреждение создать современные учебные программы и готовить по ним будущих специалистов, но все это, если не найдет сбыта, то об эффективности не только маркетинговой, но и всей совокупной деятельности производителя говорить не приходится.

По этому поводу очень красноречиво высказался известный японский предприниматель, один из организаторов и президент японской фирмы «СОНИ»: «Можно иметь прекрасную идею, сделать замечательное изобретение, но, тем не менее, упустить возможности. Поэтому для планирования новой продукции, что означает использование техники и технологии в данном продукте, необходима изобретательность. А когда вы произвели качественный продукт, необходима изобретательность для его сбыта. Только при наличии этих трех форм изобретательности – в технологии, планировании и в сбыте – население сможет воспользоваться преимуществами новой техники» [17].

В зарубежной практике широкое признание получила следующая классификация форм рыночного отношения субъектов (предприятия, фирмы, образовательные учреждения и др.) в конкретных условиях спроса:

- Маркетинговая защита рыночных позиций;
- Маркетинг, нацеленный на адаптацию сбыта к прогнозируемой рыночной ситуации;
- Аналитический маркетинг (опробование различных вариантов сбытовой политики);
- Маркетинговое реагирование на конъюнктурные изменения.

Традиционно формирование и функционирование маркетинга в этих условиях предполагает разработку стратегий или программ по следующим направлениям[9]: производство продукта или услуги, ценообразование, распределение и продвижение товара (Табл.1).

Таблица 1.

**Элементы стратегии маркетинга в зарубежной практике**

<b>Элементы стратегии</b>	<b>Типовые</b>
Стратегия продукта	Модификация товара (услуги) Создание нового продукта Маркетинговая поддержка существующего товара и т.д.
Стратегия ценообразования	Престижные цены Установление цен по одному из выбранных признаков
Стратегия каналов распределения товаров и услуг	Прямой канал сбыта (производитель-потребитель) Косвенный (производитель-посредник-потребитель) Смешанный (использование прямых и косвенных каналов сбыта)

Источник: составлено автором в результате исследования.

Осуществление каждой составляющей стратегии маркетинга в отдельности и во взаимосвязи базируется на результатах исследования и прогнозирования. При этом исследование охватывает анализ всех условий, имеющих значение для успешной реализации товара и услуг.

Изыскательное прогнозирование начинается на основе имеющихся на данный момент базиса знаний и ориентирования на будущее. При нормативном прогнозировании сначала определяются будущие цели, потребности и желания, а затем поиски идут в обратном направлении – от будущего к настоящему. Иными словами, существующие возможности оцениваются с позиции будущего для определения того, какие технологические элементы развития необходимо ввести, чтобы достичь поставленных целей. Графически эти два подхода изображены на рис.1.

Рис. 1.

**Сравнение возможностей и целевые ориентации исследовательского и нормативного методов технологического прогнозирования**

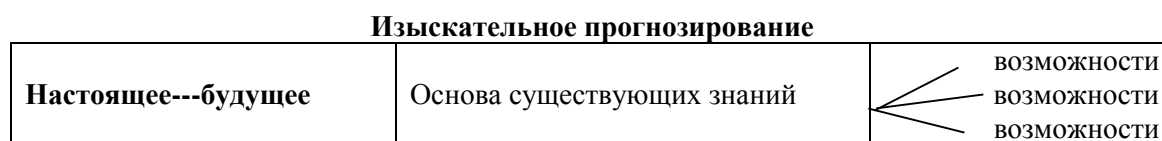

**Нормативное прогнозирование**

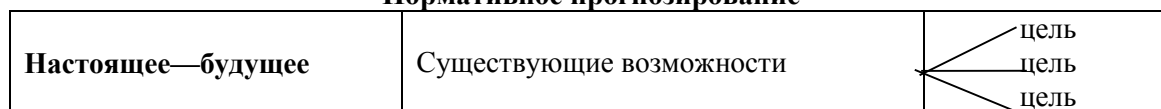

Источник: разработано автором

Формирование целей и политика их выполнения – не такой уж простой процесс, как это может показаться с первого взгляда. Здесь кроме знаний и усилий, требуются еще определенные предпосылки и условия, а самое главное – правильная оценка своих позиций и возможностей. Осуществление этой задачи требует определенной последовательности и координации различия действий, примерное содержание которых приведено на рис.2.

В маркетинговой стратегии «что и почему» делать важное место принадлежат еще одному элементу – как лучше сделать[10]. Этот маркетинговый и производственный принцип ныне положен в основу процветания бизнеса различных фирм и компаний не только Запада, но и Востока. Так, девизом японской фирмы «Омрон» является «работать во имя лучшей жизни, лучшего мира для всех». Американская компания «Катерпиллер» провозгласила девиз: «48-часовое обслуживание любой части мира», а девизом других фирм – «Спас» и «Рибок» – «качество – в хорошей цене». Таких примеров можно привести много.

Однако маркетинг в сфере производства, как известно, нельзя механически переносить в сферу образования, хотя по главным своим функциям – спросу и предложению, он принципиально не отличается. И образовательные учреждения, и предприятия, фирмы и компании стремятся произвести и как можно быстрее реализовать

Рис. 2.

**Последовательность действий при формировании стратегии развития предприятия — что и почему делать**

РЕШЕНИЕ Принятие цели	ВЫБОР СТРАТЕГИИ Как можно выполнить?	ОЦЕНКА СТРАТЕГИИ Как лучше сделать?	ПРЕДЛОЖЕНИЕ КУРСА ДЕЙСТВИЙ	РЕШЕНИЕ Делать	
ОЦЕНКА ЦЕЛИ Почему делать?				ПЛАН ДЕЙСТВИЙ Кто? Когда?	
ПОСТАНОВКА ЦЕЛИ Что делать: потребности, факторы риска, возможности ограничения				РЕАЛИЗАЦИЯ	
ПРЕДПОСЫЛКИ Как изменится цикл управления? Какие приоритеты?				ОТЧЕТ О СОСТОЯНИИ РАБОТ	
НАШЕ ОКРУЖЕНИЕ Что впереди: рынки сбыта, конкуренция, технология, экономика, правовая основа				НАША ПОЗИЦИЯ Где мы находимся: ресурсы, возможности, источники получения прибылей, финансирование, возможности реализации	ЦЕНКА Что сделано?
				РЕШЕНИЕ	

Источник: International Minerals and Chemical Corporation.

собственно изготовленный товар, а их маркетинговые службы определяют стратегию успешного решения этой задачи.

Невозможность отмеченного механического переноса производственного маркетинга в сферу образования обуславливается, прежде всего, тем, что образовательные учреждения, в какой бы стране они ни функционировали, имеют дело с особым товаром и услугами, абсолютно не схожими с продукцией промышленных и других производственных предприятий. Состав работающих в маркетинговых службах образовательных учреждений количественно не так высок, как это имеет место быть в крупных фирмах, компаниях и корпорациях. Кроме того, маркетинговые службы образовательных учреждений напрямую не участвуют в процессе производства «товара».

В этих условиях речь, очевидно, должна идти не столько о зарубежном опыте формирования и управления маркетингом в образовательных учреждениях, сколько о повышенной активной деятельности самих образовательных учреждений. Именно поэтому, наверное, мы говорили чаще всего об опыте Гарвардского университета, Пенсильванского университета, Токийского университета и других, чем об их маркетинговых службах. Именно межстрановое, межвузовское сравнение, а также как осуществляется подготовка ковров в тех или странах имеет, как нам кажется, наибольший интерес, чем просто деятельность маркетинговых служб, тем более, что они, как правило, функционируют в составе образовательных учреждений.

Сегодня имеется немало работ, посвященных анализу и оценке достижений зарубежных образовательных учреждений – университетов и колледжей, проводимой в тех или иных странах образовательной политики. К их числу, например, можно отнести труды следующих ученых:

Ф. Кайзер и др. «Государственные затраты на высшее образование: сравнительный анализ затрат в странах ЕЭС (1975–1990)». Высшее образование в Европе. Т.17, №5, 1995; Концепция информатизации образования в России. М.:НИМВО. 1996; Л. Евенко. «Системы, стандарты, практика подготовки профессиональных менеджеров в зарубежных странах» М.: «Книжный мир», 1998; В. Садовничий. «Высшая школа XXI века: проблемы качества», Высшее образование в России, 2000, №1 и др.

Важность момента заключается в том, что образовательные учреждения проходят в обязательном порядке и в соответствии с установленным графиком аттестацию и аккредитацию (в зарубежной практике – в основном аккредитация) на основе комплексной рейтинговой оценки их совокупной деятельности, в которой критерием выступают не только и не столько маркетинговые достижения, сколько качество образовательного процесса и подготовки специалистов в целом.

Например, методика Американской ассоциации университетских школ бизнеса (AACSB), применяемая для общественной аккредитации школ бизнеса университетов (государственная аккредитация в США отсутствует) предусматривает шесть групповых критериев качества образования:

1. миссия и цели;
2. профессорско-преподавательский состав;
3. содержание и оценка учебных программ;
4. учебно-методическое обеспечение;
5. студенты-выпускники учебного заведения;
6. интеллектуальный продукт учебного заведения.

Количественные и качественные показатели оценки качества образования приведены в таблице 2 [7].

Таблица 2.

**Критерии аккредитации американских школ бизнеса (AACSB)**

<b>Групповые критерии</b>	<b>Количественные и качественные показатели оценки</b>
1. Миссия и цели	1.1. формулировка миссии школ (потребности клиента, сегменты рынка, конкурентное преимущество и т.д.) 1.2. цели каждой образовательной программы. 1.3. пересмотр миссии и цели.
2. Профессорско-преподавательский состав	2.1. планирование ППС 2.2. прием, отбор и ориентация. 2.3. развитие, продвижение, сокращение и обновление. 2.4. квалификационный уровень. 2.5. повышение квалификации.
3. Содержание и оценка учебных программ	3.1. содержание курсов дисциплин. 3.2. планирование и оценка программ.
4. Учебно-методическое обеспечение	4.1. фактическое учебно-методическое обеспечение 4.2. ответственность за учебно-методическое обеспечение (коллективное и индивидуальное) 4.3. уровень достаточности и соответствия УММ учебным программам.
5. Студенты-выпускники учебного заведения	5.1. результаты научных исследований. 5.2. планирование, карьера и трудоустройство
6. Интеллектуальный продукт учебного заведения	6.1 результаты научных исследований 6.2. учебники и учебно-методические материалы.

Следует заметить, в Америке (по оценкам середины 90-х годов) прошлого столетия) ежегодно тратится около 12 млрд. долларов на обучение управленцев-практиков в следующих формах:

- а) по краткосрочным и среднесрочным программам повышения квалификации и переподготовки, а также по программам executive MBA, предлагаемыми школами бизнеса;
- б) в центрах повышения квалификации менеджеров, действующих самостоятельно при ассоциации и особенно часто при корпорациях;
- в) на программы, разработки школами бизнеса специально для корпораций по заказу последних.

Система образования в США находится в ведении правительства штатов, которые делают 50%-ую скидку студентам, проживающим в данном штате при их обучении в местном государственном университете. Кроме того, существуют разнообразные программы займов на обучение в частных и государственных школах бизнеса.

В рамках американской модели, где школы бизнеса готовят профессиональных менеджеров при значительном разнообразии программ, существует четкая граница между программами с присвоением степени и без присвоения таковой.

Чтобы не абсолютизировать американские достижения, попробуем коснуться образования Великобритании, где все высшие образовательные учреждения в 1992 году (после образовательной реформы) получили статус университетов. Их рейтинг формируется на основе следующих показателей:

- Отношение количества студентов к персоналу университета;
- Объем проводимых научных исследований;

- Количество докторов наук;
- Обеспеченность общежитием;
- Доля окончивших по отношению к поступившим;
- Количество принимаемых на 1 курс;
- Занятость выпускников;
- Доля зарубежных студентов;
- Оценка преподавателей.

Первые места в этом рейтинге занимают университеты Кэмбриджа и Оксфорда.

В составе университетов функционируют школы бизнеса, где обучаются примерно 25% от общей численности студентов Великобритании, а учебные программы по подготовке кадров разрабатываются в соответствии с Национальными квалификационными стандартами по широкому кругу профессий, включая управленческие. На магистерские программы поступают, как правило, люди, имеющие не только высшее образование, но и опыт практической работы в среднем не менее 6 лет.

Российское бизнес-образование предполагает реализацию трех самых главных целей:

- передача знаний;
- выработка умений (навыков);
- формирование личностных качеств, жизненной позиции и мировоззрения;
- смену образовательных программ.

В отличие от экономического образования, бизнес-образование – это образование ради карьеры и предпринимательского успеха [6]. В этом плане определенный интерес, на наш взгляд, представляют исследования российского ученого Л.И. Евенко, который провел анализ зарубежных стандартов качества аккредитации программ MBA в США и ряде Европейских стран. Результаты данного исследования проведены в таблице 3.

Таблица 3.

**Анализ зарубежных стандартов качества аккредитации программ MBA**

Страны и органы аккредитации	Профессорско-преподавательский состав	Учебно-методическое обеспечение	Материально-техническая база	Студенты и выпускники
США Американская ассоциация университетских школ бизнеса (AACSB)	Норматив штатного персонала (FTE) • 400 кредитных часов = 4500 чел./ часов на MBA; • 75% ППС на полной ставке; • 60% всех академических часов преподаст штатный ППС; преподавательская нагрузка - не более 360 часов/год; • участие в НИР и Консультирование	Минимальная трудоемкость - 720 часов/год. Зачет не более 50 % дисциплин. 70% итогового контроля составляют экзамены. Базовые дисциплины составляют не менее 270 часов. Специальные дисциплины - не менее 450 часов	Современная инфраструктура МТБ. Наличие ПК с постоянным доступом слушателей. Библиотека, работающая 7 дней в неделю	Поток. Группа- 15 чел. Тест GMAT-600 баллов. Демократичность и демографическое разнообразие Поддержка карьеры и трудоустройство



Великобритания Ассоциация школ бизнеса (AS B) Ассоциация выпускников MBA (AMBA)	Штатный ППС - не менее 40 преподавателей; 75% штатных. Участие в НИР и консультирование. 75% (ШС с учеными степенями и званиями)	Минимальная трудоемкость 400 часов/год. Зачет не более 20% дисциплин. Аккредитация программ на территории Великобритании	Наличие ПК с постоянным доступом слушателей. Библиотека, работающая 7 дней в неделю	Не моложе 27 лет. Стаж работы 4 года. Группа не менее 75 чел. Численность представителей ЕС не более 40%. Экзамен GMAT и TOEFL. Помощь в трудоустройстве. Не менее 2-х выпусков слушателей MBA
Италия Ассоциация Ведущих школ менеджментов ASFOR	Для специальных дисциплин - не менее 15 профессоров с преподаванием минимум 40 часов. Опыт преподавателя не менее 3-5 лет. Участие в НИР и консультирование	Минимальная трудоемкость - 1500 часов/год, в т.ч. 1000 часов аудитории Каждая дисциплина - не менее 35-50 часов. Базовые дисциплины - не менее 35%. специальные - не менее 40%	Современная инфраструктура МТБ. Наличие ПК с постоянным доступом слушателей	Группа не менее 50 чел. Стажировка 12,5 недель 80% слушателей со степенью бакалавра, остальные не моложе 27 лет. 75% должны найти работу в течение 6 месяцев
Франция Ассоциация школ менеджмента	Штатный ППС- 10 чел. на полной ставке. 1 преподаватель на 10 выпускников в год. Привлечение преподавателей из бизнеса Участие в НИР	Аудиторные часы - не менее 300 часов. Срок обучения 2-3 года. Аккредитация школы в Министерстве образования	Современная инфраструктура МТБ. Наличие ПК с постоянным доступом слушателей. Библиотека с доступом к базам данных	Прием на II курс тип С ВЫСШИМ образованием Владение 2 языками Поток не менее 50 чел. Не менее 3-х выпускников слушателей MBA
Испания	Штатный ППС-20 чел. с обеспечением 50% нагрузки, из них 10-15 профессоров Участие в НИР принадлежность к международным ассоциациям	Минимальная трудоемкость - 800 часов/год. 12 базовых дисциплин не менее 50 час. каждая. Все УМК разработаны преподавателями ШБ	Современная инфраструктура МТБ. Наличие ПК с постоянным доступом слушателей. Библиотека с доступом к базам данных	Группа- не менее 20 человек. Стаж работы - 3 года. Образование высшее, не менее бакалавра. Помощь в трудоустройстве и развитии карьеры. Не менее 5 . выпусков слушателей MBA

Германская модель образования считается традиционной системой, существующей в настоящее время во всех европейских странах. Она сохранила опору на высшее профессиональное образование, но при этом интенсивно развивается обучение руководителей после завершения ими полного университетского образования. В Германии открыто множество профессиональных высших школ типа специализированных вузов или политехнических институтов, в которых реализуется базовая подготовка профессиональных кадров (первое высшее образование) для различных отраслей экономики и социальной сферы.

Однако главная роль принадлежит университетам, где образование тесно связано с собственными научными исследованиями и в основном ориентировано на науку.

Рейтинговая оценка немецких университетов формируется на базе следующих показателей:

- Приближенность к практике;
- Уровень обучения (качество);
- Коммуникации (связи);
- Теоретический уровень;
- Сотрудничество в исследованиях;
- Исследовательские достижения;
- Деятельность студентов;
- Уровень административного управления.

В целом оценки германской системы бизнес-образования противоречивы. С одной стороны, успехи Германии в экономическом, индивидуальном и социальном развитии, несомненно, связаны с техническими и управленческими специальностями, получившими высшее образование, а затем повысившими квалификацию, с другой – многие эксперты оценивают данную систему образования как консервативную, особенно с точки зрения современных требований к повышению адаптивности и гибкости бизнеса и менеджмента к меняющимся условиям. Лишь в последние годы с усилением общеевропейской интеграции в Германии появились заметные позитивные сдвиги, хотя многие страны Европы своим продвижением в образовательной сфере обязаны, прежде всего, Германии.

Франция имеет наиболее старую в Европе систему высшего профессионального образования, где наряду с университетами существуют специализированные институты – высшие школы, поступление в которые в отличие от университетов требует сдачи весьма серьезных конкурсных экзаменов. Особняком стоит знаменитая программа Европейского института делового администрирования, осуществляющего подготовку по 10-месячной программе MBA и, кроме того, реализующего 75 краткосрочных и среднесрочных программ переподготовки и повышения квалификации менеджеров-практикантов.

Обучение во французском университете складывается из трех циклов. Первый (двухгодичный) цикл оканчивается получением диплома об общем университетском образовании, а второй цикл (также двухгодичный) дает право на получение диплома магистра, а в промежутке после первого года – диплома лицензиата. Полным высшим образованием считается освоение третьего цикла по программе дипломированного специалиста (1 год) или доктора (три года) с получением промежуточного диплома с гуманитарным образованием после первого цикла. Выпускникам гарантирована хорошая карьера в государственных ведомствах или на крупных фирмах.

В Италии «смешанная» модель бизнес-образования. Она контролируется Министерством образования и национальным университетским советом. Государство не участвует в организации, финансировании и контроле деятельности бизнес-школ. Итальянские программы MBA осваиваются в сокращенные (до 12–16 месяцев) сроки обучения, при одновременном расширении числа аудиторных занятий до 1200–1500 часов, что вдвое превышает американский стандарт.

Для итальянских программ обязательным являются требования прохождения не менее чем 12-недельной практики на предприятиях. Полностью не зависящая от государства Ассоциация ведущих школ менеджмента (ASFOK) сформулировала весьма четкие стандарты

аккредитации программ МВА, напоминая американские, но не совпадающие с ними. Однако ее аккредитацию в Италии имеет лишь программы 8-ми ведущих школ бизнеса.

**Выводы.** Маркетинг заметно превращается в эффективный инструмент управления образовательным процессом. Его конкретная задача – постоянный поиск наиболее оптимальных вариантов подготовки специалистов, формирование спроса на них, с учетом структурных сдвигов в экономике; он также должен способствовать формированию корпоративного духа в коллективе учебного заведения.

В условиях адаптации образовательных учреждений к рыночным условиям, в том числе для совершенствования системы управления маркетингом большое значение имеет изучение зарубежного опыта, хотя не все зарубежное в обязательном порядке и во всех случаях может или должно найти применение в отечественной практике. Тем не менее, все позитивное и полезное в мировой практике, все же должно изучаться и найти применение. При этом речь идет не только о достижениях в области маркетинга, но и всей совокупной деятельности образовательных учреждений, на основе которых производится их аккредитация. Одновременно важно мобилизовать и собственные возможности, как в области маркетинговой, так и всей совокупной деятельности образовательных учреждений.

#### Использованная литература

1. Постановление Президента Республики Узбекистан «О мерах по внедрению новых принципов управления в систему высшего и среднего специального образования». № ПП-4391/11.07.2019 //www.lex.uz.
2. Постановление КМ РУз «О мерах по ускорению формирования рынка образовательных услуг маркетинга в сфере подготовки кадров». – №48 от 28 января 1998 г.
3. Концепция развития системы высшего образования Республики Узбекистан до 2030 года, № УП-5847 //08.10. 2019// www.lex.uz
4. Ахунова Г.Н. Исследование рынка образовательных услуг в Узбекистане. – Т.: 2003.
5. Ассель Г. Маркетинг: принципы и стратегия. Пер. с англ. – М.: ИНФРА-М, 1999.
6. Бизнес-образование. Под общей редакцией С. Филоновича. М.: издательский дом ГУВШЭ, 2004. – С. 39.
7. Л.И. Евенко. «Как управлять бизнес-школой». Материалы международной конференции. 23–26 апреля 2000 года. – Ульяновск, 2000.
8. Berdiyev Abdumalik Hakimovich et al. (2021). Measures to Increase the Popularity Of Banking Services. *International Journal of Modern Agriculture*, 10(2), 3943 - 3949. Retrieved from <http://www.modern-journals.com/index.php/ijma/article/view/1269>
9. Беляев В.И. Маркетинг: основы теории и практики. – М.: КНОРУС, 2005.
10. Dibl S., Simkin L., Pride W., Ferrell O. Marketing. Concepts and Strategies. Houghton Mifflin Co., 2001
11. Ronald F. Marketing Research – New Jersey, Prentice Hall, 1995.
12. Consumer Market Research Hand-book, 3<sup>rd</sup>., R. Worcester and J.Downham, eds., Mc Graw book Co., 2004
13. Kobilov A., Kurbanov O. Priorities for attracting foreign direct investment in the Kashkadarya region: The Analytical hierarchy process// *TRANS Asian Journal of Marketing & Management Research*. 2020.3 (9). – P.18-22.
14. Набиев Д.Х. Таълим соҳасига жалб этилган хориж инвестицияларининг роли. “Ўзбекистон иқтисодиётига хорижий инвестициялар ҳамда трансмиллий корпорацияларни жалб қилиш муаммолари” мавзусидаги илмий-амалий анжуман материаллари. ТДИУ, 8 июнь 2007 йил.
15. Набиев Д.Х. Ташки иқтисодий фаолиятнинг замонавий концепцияси. Тезисы докладов научно-практической конференции на тему: “Қўшма корхоналарни ташкил этишга инвестицияларни киритишнинг устувор йўналишлари ва вазифалари”. ТГЭУ, 3 июля 2008 года. – С. 17-19.
16. Эрқаева Г.П., Исмагуллаев Ж.А. Минтақаларда пандемия инкирозига қарши бошқарувни қўллаш зарурати ва хусусиятлари. Иқтисодиёт ва таълим журнали, 2020, – № 5, 218. – Б. 222.
17. Экономика предприятия. Учебник. Под редакцией А. Карлика, М. Шухгалтера. – М.: «ИНФРА-М», 2001, – С. 101.

## ЯНГИЛАНАЁТГАН ЎЗБЕКИСТОНДА АҲОЛИНИНГ ИШБИЛАРМОНЛИК МАДАНИЯТИНИ ШАКЛЛАНТИРИШ ВА РИВОЖЛАНТИРИШНИНГ ПСИХОЛОГИК ЖИҲАТЛАРИ

Бабахолов Ғ.Т. (СамДУ)

**Аннотация.** Мақолада янгиланаётган Ўзбекистон шароитида ишбилармонликка асосланган тадбиркорликни жадал ривожлантириш, аҳолининг турмуш шароитини яратиш истиқболлари ёритиб берилган.

**Таянч сўзлар:** *психология, руҳий-психологик ҳаёт, ишбилармонлик, тадбиркорлик, оила, оилавий тадбиркорлик.*

**Аннотация:** В статье освещены перспективы бурного развития делового предпринимательства, создания жизненных условий быта в Узбекистане, которые обновляются.

**Ключевые слова:** *психология, психопсихологическая жизнь, бизнес, предпринимательство, семья, семейный бизнес.*

**Annotation.** The article highlights the prospects for the rapid development of entrepreneurial entrepreneurship, the creation of living conditions in the conditions of Uzbekistan, which are being updated.

**Key words:** *psychology, psychopsychological life, business, entrepreneurship, family, family business.*

Ўзбек халқи мустақилликка эришгач унинг ижтимоий-иқтисодий, сиёсий-ҳуқуқий, маънавий-маданий ҳаётида янги ижтимоий қатлам, яъни тадбиркорлик фаолияти билан шуғулланувчи ишбилармонлар гуруҳи пайдо бўлди. Бу эса одамларнинг бир ижтимоий гуруҳдан иккинчисига ўтишда нафақат пул маблағлари ва бошқа мол-мулкларининг ҳал қилувчи аҳамият касб этишини, балки руҳий-психологик ҳолатларининг таркибий қисмлари бўлмиш ваз, мақсад, ирода ва шунга ўхшаш шахсий сифатларнинг ҳам катта роль ўйнашини ҳаёт исботламоқда. Демак, ишбилармонликни фақат иқтисодий категория сифатида талқин қилиш билан унинг туб моҳияти очилмай қолади. Бунга эришиш учун эса психологик билимларга таяниб иш юритишга тўғри келади. Чунки, «Психологияни ўрганиш – ҳаётни, инсонни ўрганиш дегани»<sup>74</sup>. Бусиз аҳолининг ишбилармонлик маданиятини шакллантириб ҳам замон талаблари даражасида ривожлантириб ҳам бўлмайди.

Инсоният ривож тарихида ишбилармонликка асосланган тадбиркорлик иқтисодий фаолият сифатида пайдо бўлган бўлса-да, ҳозирги кунга келиб жамият ҳаётининг барча соҳаларини ўз ичига қамраб олаётган феноменлар жумласига киради.

Ўзбекистонда аҳолининг ишбилармонликка асосланган тадбиркорлик фаолиятини қўлланилиш соҳаларига қараб иқтисодий, сиёсий, маданий, ҳарбий шаклларга ажратиш мумкин. Айни вақтда уни яна қуйидаги мезонлар: таъсис этилиши бўйича якка ва жамоавий; ёлланма меҳнатдан фойдаланишга қараб фойдаланадиган ва фойдаланмайдиган; қонунийлигига нисбатан қонуний ғайриқонуний, сохта; фаолият юритишига қараб ишлаб чиқариш, савдо-тижорат, хизмат кўрсатиш, молия-кредит билан шуғулланувчи турларга ажратиш мумкин.

Аҳолининг тадбиркорлик маданиятини шакллантириш ва ривожлантиришда юқорида санаб ўтилган тадбиркорлик фаолияти турларининг ўзига хос бўлган руҳий- психологик жиҳатлари ҳам мавжуддир.

Аҳолининг ишбилармонлик маданиятини шакллантириш ва ривожлантиришда якка тартибда ишбилармонликка асосланган тадбиркорлик билан шуғулланувчи шахсларга хос бўлган руҳий-психологик ваз бу – уларнинг мустақил фаолият юритишга бўлган интилишидир. Аммо бундай ваз ҳамма вақт ҳам ишбилармонликда ўзини оқлайвермайди. Чунки якка тадбиркор баъзида пул-маблағлари етишмаслиги сабабли ўзининг дўстлари, қариндошларини шерикчиликка жалб қилишга мажбур бўлади. Бундай фаолият эса шериклар ўртасида бажарадиган вазифаларни ва тушган фойдани тақсимлашда келишмовчиликларни келтириб чиқариши мумкин. Бу эса шахслар ўртасидаги руҳий-

<sup>74</sup>Каримов И.А. Ёшларга ишонч билдириш, уларнинг ташаббус ва салоҳиятини рўёбга чиқариш – бугунги куннинг устувор вазифасидир // *Унинг ўзи: Инсон, унинг ҳуқуқ ва эркинликлари – олий қадрият.* Т. 14. – Т.: Ўзбекистон, 2006. – Б. 121.

психологик ҳолатларни издан чиқаришига олиб келади. Демак, шахснинг руҳий-психологик ҳолатидаги ҳар қандай катта-кичик ўзгаришлар ишбилармонлик маданиятининг шаклланиши ва ривожланишига ўзининг ижобий ёки салбий таъсирини ўтказиши. Тадбиркорлик соҳасидаги вазиятга таъсир ўтказувчи ана шундай руҳий-психологик жараёнлар, натижа ва ҳолатларнинг роли ва ўрнини ўрганиш бугунги кундаги долзарб муаммолардан бири ҳисобланади.

Жамоавий тадбиркорлик шериклар ўртасида руҳий-психологик мослашув асосида ташкил этилган бўлса, қутилган натижаларни беради. Ҳозирги кунда бундай тадбиркорлик турига оилавий тадбиркорлик қиради.

Хўш, оилавий тадбиркорлик нима? «Оилавий тадбиркорлик оила аъзолари томонидан таваккал қилиб ва ўз мулкий жавобгарлиги асосида даромад (фойда) олиш мақсадида амалга ошириладиган ташаббускорлик фаолиятидир»<sup>75</sup>. Оилавий тадбиркорлик иштирокчиларига оила бошлиғи, унинг хотини (эри), болалари, набиралари, ота-онаси, меҳнат қилиш қобилияти ёши тўлган бошқа қариндошлари, туғишган ҳамда ўғай ака-ука ва опа-сингиллари кириши мумкин. Шу нуқтаи назардан қараганда оила психологиясини ўқитишда оилавий тадбиркорлик маданияти психологиясини ўрганишга алоҳида эътибор қаратган ҳолда мавжуд ўқув дастурига «Оилавий тадбиркорлик психологияси» номли мавзунини киритиш мақсадга мувофиқдир.

Оилавий тадбиркорлик маданияти психологияси бу - оила аъзолари томонидан таваккал қилиб ва ўз мулкий жавобгарлиги асосида даромад (фойда) олиш мақсадида содир этиладиган руҳий жараён, натижа, ҳолатларни ўрганиш ва шу асосида улардаги маънавий-руҳий ташаббускорликни кўзгатишнинг усул ва воситаларини ўргатувчи психологик билимларнинг муайян тизимидир.

Ҳозирги кунда аҳолининг тадбиркорлик маданиятини шакллантириш ва ривожлантириш масаласи кўп жиҳатдан тадбиркорнинг шахсий сифатлари даражасига боғлиқдир. Шахс психологиясини нуқтаи назардан қараганда замонавий ўзбек тадбиркори куйидаги шахсий сифатларга:

а) ақлий қобилияти бўйича: мантиқий жиҳатдан тафаккур юритиш, ўзига хос тарзда фикрлаш, қизиқувчанлик, зийраклик, янги билимларни тезликда ўзлаштириш ва кўникма-малакаларни ҳосил қилиш, интуиция, ўқимишлилик;

б) шахсий феъл-атвор хусусиятлари бўйича: ташаббускорлик, уддабуронлик, эпчиллик, ижодкорлик, дадиллик, журъатлилиқ, ўзига ишониш, вазминлик, мустақиллик, нафсониятлиқ, ўзига тўғри баҳо бериш, мажбурийлик, ҳаракатчанлик, ишчанлик, ишончилиқ, сўзини ўтказиш, ҳукмини юргизиш;

в) бирон бир ишни удалаш қобилияти бўйича: одамларни ажрата олиш, ҳазил-мутойибани тушуниш, ўзгаларни ишонтира билиш, бошқаларни ишлата олиш, масъулиятни ўз бўйнига олиб таваккал қилиш, ўз фикрини баён этиш, одамлар орасида обрў- эътибор қозониш, ҳамкорлик қила билиш, қўллаганни қўллаб-қувватлаш, устомонлик билан иш юритиш каби бир қатор маънавий-руҳий хусусиятларга эга бўлиши керак.

Ўзбекистонда тадбиркорликни ривожлантириш давлат сиёсати даражасига кўтарилган вазибалар қаторига қиради. Чунки хўжалиқ субъектларининг 90 фоиздан ортиғи, ялпи ишлаб чиқарилган маҳсулотнинг 54 фоизи, ишлаб чиқарилаётган саноат маҳсулотининг 22 фоизи, қишлоқ хўжалиғи маҳсулотининг 98 фоизи кичик бизнес ва хусусий тадбиркорлик соҳасига тўғри келади. Шунинг учун ҳам Ўзбекистон Республикасининг Биринчи Президенти И.А.Каримов тадбиркорликнинг жамиятимиз ҳаётидаги ўрни ҳақида: «Кичик тадбиркорлик нафақат даромад манбаи, балки одамларнинг ижодий ва интеллектуал қобилиятини рўёбга чиқариш воситаси ҳамдир. Мазкур соҳа ҳар бир кишига ўз истеъдоди ва имкониятларини намоён этиш учун замин туғдирмоқда, шу тариқа ташаббускор, омилкор, мустақил фаолият юрита оладиган, ўз олдига қўйган мақсадларга эришишга қодир инсонлар тоифасини

<sup>75</sup>Ўзбекистон Республикасининг «Оилавий тадбиркорлик тўғрисида»ги Қонуни. 2012 йил 26 апрель // «Халқ сўзи» газетаси, 2012 йил 27 апрель.

шакллантиришга хизмат қилмоқда»,<sup>76</sup> деган эди. Бу эса аҳолининг ишбилармонликка асосланган тадбиркорлик маданиятини психологик билимларга таянган ҳолда ўрганиш асосида шакллантириш ва ривожлантиришни тақозо этади. Тадбиркорлик маданияти эса жамиятни нафақат иқтисодий қонунлар асосида, балки рухий, маънавий-маърифий тарзда ривожлантиришнинг тамал тошларидан бири ҳисобланади. Зеро, дунёнинг янги ижтимоий манзараси шаклланаётган бугунги кунда маданиятли тадбиркор унинг рухий ижодкори сифатида ўзини намоён қилади.

Ўзбекистон Республикасининг Президенти Ш.М.Мирзиёев янгиланаётган Ўзбекистон шароитида ишбилармонликка асосланган тадбиркорликни ривожлантириш борасида куйидаги вазифаларни:

– Ўзбекистоннинг “Бизнесни юритиш”, глобал рақобатбардошлик (СС1), инновациялар (СП), саноатнинг рақобатбардошлиги индекслари бўйича дунёнинг етакчи 50 та мамлакати қаторидан ўрин эгаллашини таъминлаш;

– бизнес юритишнинг олис истиқболга мўлжалланган имкониятини таъминлаш, бугунги кунда тадбиркорлик соҳасини тартибга солувчи минглаб қонун ҳужжатлари мавжудлигини инобатга олиб ҳамда давр талабларидан келиб чиқиб тадбиркорлик соҳасидаги қонунчиликни янада такомиллаштириш ва либераллаштириш мақсадида ягона “Тадбиркорлик кодекси”ни ишлаб чиқиш;

– “Ҳар бир оила – тадбиркор” ғоясини изчиллик билан ҳаётга татбиқ этиш, жамиятда фаол тадбиркорлик маданиятини шакллантириш, мактабдан бошлаб олий таълим муассасаларида ҳам тадбиркорлик тўғрисида дарслар ўтиш, тўғарақлар ташкил этиш, жумладан, “Тадбиркорлар академияси”ни, соҳага қизиқаётган ёшлар учун эса консалтинг марказларини ташкиллаштириш;

– ҳудудларда тадбиркорликнинг ривожланишига хизмат қилувчи инфратузилмаларни ҳар томонлама ривожлантириш, истиқболдаги ривожланиш стратегияларини белгилаш, шу мақсадда, оптимал бошқарув қарорларини қабул қилиш;

– тижорат банклари, лизинг компаниялари ва бошқа молиявий ташкилотлар томонидан кичик бизнес ва хусусий тадбиркорлик субъектларининг молиялаштирилишини кенгайтириш, гаров таъминотини расмийлаштириш билан боғлиқ банк кредитлари бериш тартиб-таомилларини соддалаштириш сиёсатини давом эттириш;

– кспорт-импорт тартиб-таомилларини янада соддалаштириш, кичик бизнес ва хусусий тадбиркорлик субъектлари томонидан ишлаб чиқарилаётган маҳсулотлар бўйича давлат харидларини кенгайтириш;

– кичик бизнеснинг халқаро ҳамжамиятга интеграциялашуви, экспорт салоҳиятини ошириш ва диверсификациялаш, маркетинг тизимини ислоҳ қилиш, инновацион ва стратегик бошқарувини такомиллаштириш, маҳсулотларни ташқи бозорларга олиб чиқиш, хорижда миллий брендларни фаол илгари суриш;

– венчур корхоналар ва жамғармалар, “бизнес-фаришталар” – молиявий ва бошқа ресурсларни инновацион лойиҳаларга сарфловчи хусусий инвесторлар фаолияти, “стартлар” учун шарт-шароитларни яратиш;

– корхоналарнинг ўз маблағлари ҳисобидан амалга ошириладиган илмий-тадқиқот ва инновацион ишларини солиқ имтиёзлари орқали рағбатлантириш бажаришни кун тартибига қўйди.

Демак, янгиланаётган Ўзбекистон шароитида жамият ҳаётининг барча соҳаларини ривожлантиришнинг асосий ҳаракатлантирувчи кучларидан бири – бу ишбилармонликка асосланган тадбиркорликдир.

*Наирузга и. ф. д. А. Очилов тавсия этган*

<sup>76</sup>Каримов И.А. Барқарор ижтимоий-иқтисодий ривожланишнинг муҳим омили. Ўзбекистон Республикаси Президенти И.А.Каримовнинг «Ўзбекистонда ижтимоий-иқтисодий сиёсатни амалга оширишда кичик бизнес ва хусусий тадбиркорликнинг роли ва аҳамияти» мавзусидаги халқаро конференциянинг очилиш маросимидаги нутқи // «Халқ сўзи»газетаси, 2012 йил 15 сентябрь.

**“ҚарДУ хабарлари” илмий-назарий, услубий  
журналида мақола чоп этиш учун қўйиладиган  
ТАЛАБЛАР**

1. Мақола сарлавҳаси бош ҳарфлар билан ўртада ёзилади.
2. Муаллиф фамилияси тўлиқ, исми ва отаси исмининг бош ҳарфлари, ундан кейин у ишлайдиган ОТМнинг номи қавс ичида берилади.
3. Таянч сўз ва иборалар келтирилади.
4. Мақола матни Times New Roman ёзувида, 14 шрифтда, 1,5 интервалда 6–10 саҳифа ҳажмида, чапдан 3, ўнгдан 1,5, юқори ва пастдан 2 см қолдирилиб ёзилади.
5. Фойдаланилган адабиётлар рўйхати рақамланган ҳолда мақола сўнггида берилади. Унда адабиётдан олинган саҳифалар ёки шу манбанинг умумий ҳажми кўрсатилиши шарт.
6. Ҳавола (сноска)лар ҳар бир бетнинг пастида, рақамланган ҳолда берилиши керак.
7. Мақолалар ўзбек, рус ва инглиз тилларида ёзилиши мумкин.
8. Ўзбек, рус ва инглиз тилларида резюме бўлиши шарт.
9. Муаллиф фаолият кўрсатадиган илмий муассасанинг услубий семинари ёки кафедра йиғилишининг мақолани нашрга тавсия этганлиги ҳақидаги қароридан кўчирма талаб қилинади.
10. Муаллиф фаолият кўрсатадиган илмий муассасанинг тўлиқ манзили, шахсий телефон рақами ҳамда электрон почтаси кўрсатилиши лозим.
11. Мақола qarduxj@umail.uz электрон почта ёки +998-97-385-33-73 телеграм номери орқали жўнатилади.
12. “ҚарДУ хабарлари” илмий ахборотномасини тўлиқ матнини [www.xabarlar.qarshidu.uz](http://www.xabarlar.qarshidu.uz) веб-саҳифаси ёки @Qardu\_xabarlarі телеграм манзили орқали юклаб олиш мумкин
12. Кўлёзма ҳуқуқидаги мақолалар муаллифларга қайтарилмайди.
13. Кўшимча ахборотларни +998-99-056-33-14 телефон рақамлари орқали олиш мумкин.

# **ҚарДУ ХАБАРЛАРИ**

**Илмий-назарий, услубий журнал**

**Қарши давлат университети кичик босмахонасида чоп этилди.  
Манзил: 180003, Қарши шаҳри, Кўчабоғ кўчаси, 17.**

**Индекс: 4071**

Теришга 06.12.2021 йилда берилди.  
Босишга 22.12.2021 йилда рухсат этилди.  
25.12.2021 йилда босилди.  
Офсет қоғози. Қоғоз бичими 60x84, 1/8.  
Times New Roman гарнитураси.  
Нашриёт ҳисоб табағи 20,25.  
Буюртма рақами: № 110.  
Адади 100 нусха. Эркин нархда.